

(DE) (AT) (CH)

Banknotenzählgerät mit Echtheitsprüfung

(GB) (IE) (CY)

Bank Note Counter with Validation Function

(FR) (BE) (CH)

Compteuse de billets de banque avec fonctions détection

(NL) (BE)

Bankbiljetten-telapparaat met controlefuncties

(IT) (CH)

Contabanconote con funzioni di verifica

(ES)

Contadora de billetes con funciones de comprobación

(GR)

Συσκευή μέτρησης χαρτονομισμάτων με έλεγχο σε πραγματικό χρόνο



V 1.11

07.2021

ID: 947730450

NC 520 Plus

Bedienungsanleitung



Bitte lesen und beachten Sie die nachfolgenden Informationen und bewahren Sie diese Bedienungsanleitung zum Nachschlagen auf!

Sicherheitshinweise

⚠️ WARNUNG!

- **Erstickungsgefahr durch Kleinteile, Verpackungs- und Schutzfolien!**
- ➔ **Halten Sie Kinder vom Produkt und dessen Verpackung fern!**

⚠️ VORSICHT!

- **Gefahr durch Einzugsrollen!**
- ➔ **Finger, Haare usw. vom Einzug fernhalten.**
- **Stolpergefahr durch unsachgemäß verlegte Kabel!**
- ➔ **Verlegen Sie Kabel so, dass niemand darüber stolpern kann.**

⚠️ ACHTUNG!

- **Drohende Sachschäden!**
- ➔ **Keine Fremdkörper wie Büroklammern, Gummibänder usw. in den Einzug gelangen lassen.**
- ➔ **Umwelteinflüsse wie z. B. Rauch, Staub, Erschütterungen, Chemikalien, Feuchtigkeit, Hitze oder direkte Sonneneinstrahlung vermeiden.**
- ➔ **Reparaturen nur von Fachpersonal durchführen lassen.**

Bestimmungsgemäß verwenden

Das Banknotenzählgerät mit Prüffunktionen - im Folgenden Banknotenzählgerät - dient dem Zählen von Banknoten. Jede andere Verwendung gilt als nicht bestimmungsgemäß. Eigenmächtige Veränderungen oder Umbauten sind nicht zulässig. Öffnen Sie das Gerät in keinem Fall selbst und führen Sie keine eigenen Reparaturversuche durch.

Dieses Gerät prüft zwei der möglichen Merkmale der Noten (ultraviolette Merkmale und magnetische Merkmale). Sollten andere Merkmale gefälscht sein oder fehlen, kann dieses Gerät diese Scheine nicht als kritisch erkennen. Auch echte Banknoten können aufgrund von Verunreinigungen oder anderer äußerer Einwirkungen als fehlerhaft erkannt werden. Prüfen Sie fehlerhafte Banknoten deshalb mehrfach und wenden Sie sich im Zweifelsfall an Ihr Bankinstitut.

Nur in geeigneter Umgebung verwenden

Vermeiden Sie Belastungen durch Rauch, Staub, Erschütterungen, Chemikalien, Feuchtigkeit, Hitze oder direkte Sonneneinstrahlung.

Lieferumfang

- Banknotenzählgerät NC 520 Plus
- Externes Display
- Netzkabel
- 2 Treibriemen (Ersatzteil)
- Ersatzsicherung
- Schraubendreher
- Bürste
- Bedienungsanleitung

Darstellungen und Schreibweisen



Auszuführende Aktion



Ergebnis der Aktion



Hilfreiche Information

Bedienelemente

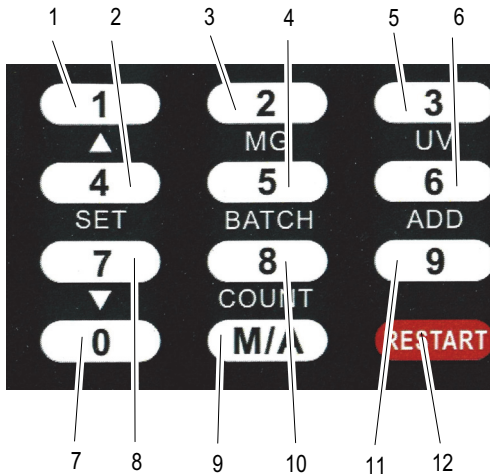

- 1 1 oder aufwärts im Menü der Einstellungen
- 2 4 oder **SET** um Menü der Einstellungen zu öffnen oder weiter zu schalten
- 3 2 oder **MG** um Magnetprüfung zu aktivieren/deaktivieren
- 4 5 oder **BATCH** für Bündeln
- 5 3 oder **UV** um Ultraviolettprüfung zu aktivieren/deaktivieren
- 6 6 oder **ADD** um addieren zu aktivieren/deaktivieren
- 7 0
- 8 7 oder abwärts im Menü der Einstellungen
- 9 **M/A** Umschalten zwischen automatischem und manuellem Start
- 10 8 oder **COUNT** um Zählung ohne Sensoren zu aktivieren
- 11 9
- 12 **RESTART**

Display



Die Abbildung zeigt das Display während der Selbstdiagnose. Einige der dargestellten Anzeigen gehören nicht zum Funktionsumfang dieses Banknotenzählgeräts.

- 13 Magnetsensor aktiviert
- 14 Ultraviolettensensor aktiviert
- 15 Obere Anzeige
- 16 Stückzahl
- 17 Bündeln aktiviert
- 18 Addieren aktiviert
- 19 Zählen ohne Sensoren aktiviert
- 20 Einstellungen
- 21 Manueller Start aktiviert
- 22 Automatischer Start aktiviert
- 23 Untere Anzeige

Bedienung

Banknotenzählgerät ein- und ausschalten

Das Banknotenzählgerät wird mit einem Schalter auf der Rückseite ein- und ausgeschaltet.

- Wenn Sie das Gerät längere Zeit nicht benutzen, trennen Sie dieses vom Stromnetz.

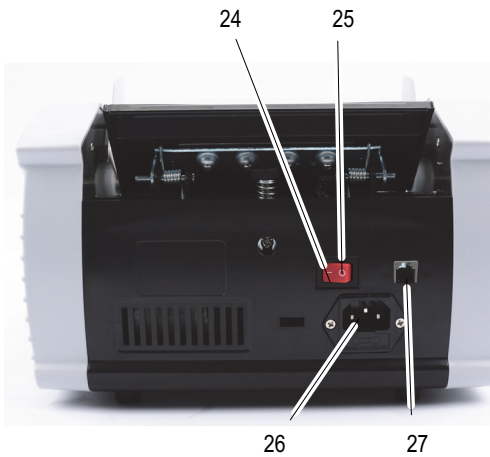

- 24 Ein
 - 25 Aus
 - 26 Netzanschluss
 - 27 Anschluss für externes Display
- Nach dem Einschalten führt das Gerät eine Selbstdiagnose durch. Während der Selbstdiagnose erscheint 8888 bzw. 888888 in der Anzeige. Wenn die Selbstdiagnose ohne Fehler abgeschlossen wurde, erscheint 0 in den Anzeigen.



Wird ein Fehler festgestellt, wird dieser in der oberen Anzeige angezeigt (siehe Fehlertabelle) und der Hintergrund wird rot.

Prüfungen

Die besten Ergebnisse werden nach einer Aufwärmphase von 3 Minuten erzielt. Starkes Umgebungslicht kann den Sensor beeinflussen und zu fehlerhaften Ergebnissen führen.

Wählen Sie vor dem Einlegen der Banknoten aus, welche Merkmale (magnetisch und/oder ultraviolett) geprüft werden sollen.

➔ Drücken Sie die Taste **MG**

➔ Der Magnetsensor zur Erkennung magnetischer Farben wird aktiviert/deaktiviert. Der aktivierte Sensor wird im Display angezeigt.

➔ Drücken Sie die Taste **UV**

➔ Der Ultravioletsensor zur Erkennung der UV-Anteile wird aktiviert/deaktiviert. Der aktivierte Sensor wird im Display angezeigt.

Banknoten vorbereiten

Achten Sie auf folgende Punkte, um Funktionsstörungen zu vermeiden.

A

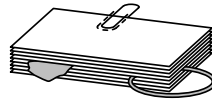

B



C



D

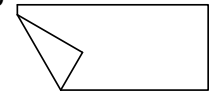

➔ Überprüfen Sie das Banknotenbündel vor dem Einlegen auf Papierschnipsel, Büroklammern, Gummibänder und andere Fremdkörper und entfernen Sie diese (A).

➔ Legen Sie keine beschädigten Banknoten ein (B).

➔ Glätten Sie zerknitterte und gefaltete Banknoten, bevor Sie diese einlegen (C/D).

➔ Versuchen Sie nicht, zu dicke Scheine oder harte Gegenstände zu zählen.

➔ Fächern Sie die Banknoten auf, um sie voneinander zu lösen.

Banknoten einlegen

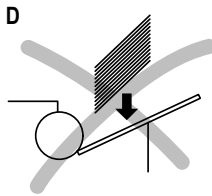
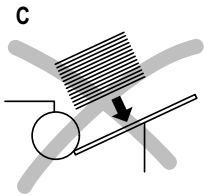
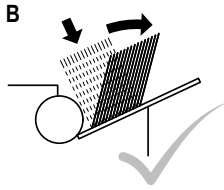
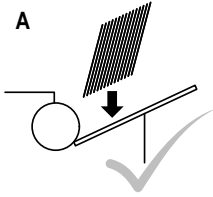

➔ Verschieben Sie die Banknoten im Bündel so, dass die obere Banknote tiefer liegt als die nächste. Legen Sie die Banknoten so in das Einlegefach (A).

Oder

➔ legen Sie das Bündel senkrecht in das Einlegefach und drücken das Bündel nach hinten, so dass sich die Banknoten gegeneinander verschieben (B).

➔ Der Zählvorgang startet automatisch wenn automatischer Start aktiviert wurde (im Display steht **AUTO**).

❗ Falsch eingelegte Banknoten wie in C und D führen zu einer falschen Zählung oder einer Fehlfunktion.

❗ Da sich die Sicherheitsmerkmale der Banknoten auf beiden Seiten befinden, führen Sie die Zählung für die sichere Erkennung von kritischen Banknoten von beiden Seiten durch.

Funktionen

Zählen

Bei dieser Funktion wird die Stückzahl der Banknoten und je nach Einstellung der Sensoren auch die Echtheit geprüft.

Während der Zählung wird die Stückzahl der Banknoten in der oberen Anzeige angezeigt.

Werden die gezählten Banknoten aus dem Ausgabefach genommen, springt die obere Anzeige auf 0 und die untere Anzeige zeigt die Stückzahl.

Addieren

Werden nacheinander mehrere Bündel von Banknoten in das Einlegefach gelegt, wird die Zählung weitergeführt, auch wenn die gezählten Banknoten aus dem Ausgabefach entnommen wurden.

➔ Drücken Sie die Taste **ADD**.

➔ Funktion Addieren ist aktiviert/deaktiviert.

Bündeln

Bei dieser Funktion stoppt die Zählung, wenn eine voreingestellte Stückzahl von Banknoten gezählt wurde. Wird das abgezählte Bündel aus dem Ausgabefach entnommen, springt die Anzeige auf 0 und das nächste Bündel wird abgezählt.

Die Stückzahl der Banknoten kann von 1 bis 999 frei voreingestellt werden. Die voreingestellte Stückzahl wird in der unteren Anzeige angezeigt.

Liegen vor dem Erreichen der voreingestellten Stückzahl keine Banknoten mehr im Einlegefach, blinkt die Anzeige **BATCH**. Werden weitere Banknoten in das Einlegefach gelegt, wird der Vorgang fortgesetzt.

➔ Drücken Sie die Taste **BATCH**.

➔ Im Display blinkt die Anzeige **BATCH**. In der unteren Anzeige erscheint der voreingestellte Wert 100.

➔ Geben Sie mit den Zahlentasten die von Ihnen gewünschte Anzahl ein.

➔ Die eingegebene Stückzahl wird in der unteren Anzeige angezeigt.

Sortieren

Bei dieser Funktion, die immer aktiv ist, wird die erste Banknote als Referenz vorgegeben. Erkennt das Gerät eine davon abweichende Banknote, stoppt das Gerät. Die Anzeige wechselt auf einen roten Hintergrund und in der Anzeige erscheint *d*. Die abweichende Banknote kann aussortiert werden.

Ob die aussortierte Banknote mitgezählt werden soll oder nicht, kann in den Einstellungen festgelegt werden (siehe Einstellungen).

Einstellungen

Die Empfindlichkeit der Sensoren und weitere Parameter können über die Einstellungen verändert werden.

➔ Drücken Sie die Taste **SET** für einige Sekunden bis der Signalton beendet ist.

➔ In der Anzeige erscheinen *d05* und *€5 100*. *d05* ist der aktuelle Wert der Speicherstelle *€5 100*. Mit den Pfeiltasten kann der Wert verändert werden.

➔ Drücken Sie die Taste **SET** erneut.

➔ Die nächste Speicherstelle und deren Wert werden angezeigt.

Durch Drücken der Taste **SET** bei der letzten Speicherstelle verlassen Sie die Einstellfunktion.

Die nachfolgende Tabelle enthält für die Speicherstellen die Werkseinstellungen und die Funktionsbeschreibung.

Speicherstelle	Wert ab Werk	Funktion	Einstellungen
CS 100	d05	UV-Empfindlichkeit	Einstellbereich 0 - 9 Je höher der Wert, desto geringer die Empfindlichkeit
CS 200	d05	MG-Empfindlichkeit	Einstellbereich 0 - 9 Je höher der Wert, desto geringer die Empfindlichkeit
CS 300	d05	Erkennen von doppelten Banknoten	Einstellbereich 0 - 9 Je höher der Wert, desto geringer die Empfindlichkeit
CS 400	d09	Bremse	Einstellbereich 0 - 9 Je höher der Wert, desto höher die Empfindlichkeit
CS 500	d09	Zählrad	Einstellbereich 0 - 9 Je höher der Wert, desto höher die Empfindlichkeit
CS 600	d08	Transport	Einstellbereich 0 - 9 Je höher der Wert, desto geringer die Empfindlichkeit
CS 700	d08	(interne Funktion)	(nicht verändern)
CS 800	d01	(interne Funktion)	(nicht verändern)
CS 900	d00	(interne Funktion)	(nicht verändern)
CS A00	d01	Aussortierte Banknoten mitzählen oder nicht.	d01: mitzählen d02: nicht mitzählen
CS b00	d02	(interne Funktion)	(nicht verändern)
CS c00	d00	(interne Funktion)	(nicht verändern)
CS d00	d02	Erkennen von Größenunterschieden der Banknoten	Einstellbereich 0 - 9 Je höher der Wert, desto geringer die Empfindlichkeit
CS E00	d08	(interne Funktion)	(nicht verändern)
CS F00	d04	(interne Funktion)	(nicht verändern)

Um das Gerät auf die Werkseinstellungen zurückzusetzen, drücken Sie die **RESTART**-Taste während Sie das Gerät einschalten.

Fehlerbehebung

Fehler werden im Display durch einen Fehlercode und eine rote Hintergrundfarbe angezeigt.

• Eine häufige Fehlerquelle sind verschmutzte Sensoren (siehe Reinigung der Sensoren).

Fehlercode	Ursache	Lösung
A	Zu geringe oder keine ultravioletten Anteile in der Banknote.	Kritischen Schein aus dem Stapel entnehmen. Empfindlichkeitseinstellung UV prüfen.
b	Zu geringe oder keine magnetischen Anteile in der Banknote.	Kritischen Schein aus dem Stapel entnehmen. Empfindlichkeitseinstellung MG prüfen.
[Banknoten als zusammenhängend erkannt.	Prüfen, ob Banknoten zusammenkleben und Stapel erneut zählen
F	Banknote als halbe Banknote erkannt.	Kritischen Schein aus dem Stapel entnehmen und auf Beschädigungen prüfen
E01	Sensor Banknotenzählen	Sensor für Scheine zählen reinigen oder durch neuen Sensor ersetzen lassen.
E03	Sensor Kodierscheibe	Sensor der Kodierscheibe reinigen oder durch neuen Sensor ersetzen lassen.
E04	Sensor Eingabefach	Sensor am Eingabefach reinigen oder durch neuen Sensor ersetzen lassen.
E05	Sensor Ausgabefach	Sensor am Ausgabefach reinigen oder durch neuen Sensor ersetzen lassen.

Wartung

Reinigen der Sensoren

Banknoten sind oft verschmutzt, insbesondere durch Staub. Der Schmutz setzt sich beim Zählen an den Sensoren ab.

Verschmutzte Sensoren sind die häufigste Ursache für Fehlfunktionen.

Reinigen Sie die Sensoren mit der mitgelieferten Bürste. Öffnen Sie das Banknotenzählgerät zum Reinigen der Sensoren. Das Öffnen des Banknotenzählgeräts ist in den nachfolgenden Schritten beschrieben.



➔ Fassen Sie die Geldanlage an den Enden an und nehmen Sie die Geldanlage senkrecht nach oben heraus. Fassen Sie die Geldanlage nicht in der Mitte an.



➔ Klappen Sie den Griff nach hinten.



➔ Klappen Sie das Bedienfeld nach vorne.

- Reinigen Sie unzugängliche Stellen bei Bedarf mit Pressluft. Pressluft ist im Handel in kleinen Spraydosen erhältlich.
- ➔ Reinigen Sie die Sensoren mit der mitgelieferten Bürste.
- ➔ Schließen Sie das Gerät nach der Reinigung in umgekehrter Reihenfolge.

Andruck der Einlegeplatte einstellen

Das Banknotenzählgerät ist werkseitig so eingestellt, dass Banknoten richtig eingezogen werden. Verändern Sie den Andruck der Einlegeplatte, sollten Banknoten nicht mehr richtig eingezogen werden.

Die Einstellschraube für den Andruck der Einlegeplatte befindet sich an der Rückseite.

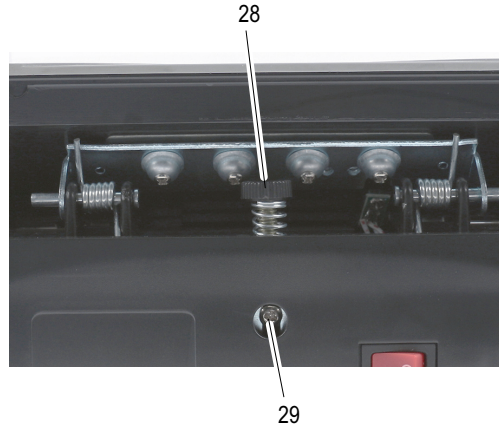

28 Einstellschraube
29 Sicherungsschraube

Die Einstellschraube ist mit einer Sicherungsschraube gegen unbeabsichtigtes Verstellen gesichert.

- ➔ Schalten Sie das Banknotenzählgerät aus.
- ➔ Lösen Sie die Sicherungsschraube mit dem mitgelieferten Schraubendreher.
- ➔ Stellen Sie den Andruck der Einlegeplatte so ein, dass die Banknote mit leichter Kraft unter den Gummirollen durchgeschoben werden kann.
- ➔ Ziehen Sie die Sicherungsschraube an.

Technische Daten

Modell	NC 520 Plus
Funktionen	Freier Zählmodus (ohne Merkmalprüfung) Automatischer und manueller Start Bündelfunktion, bis 999 Banknoten wählbar Additionsfunktion
Prüfung	Ultraviolette und magnetische Merkmale
Empfindlichkeit der Sensoren	Einstellbar in 9 Stufen
Kapazität Einlege- und Ausgabefach	100 Stück bei alten, 200 Stück bei neuen Banknoten
Größe der zählbaren Banknoten	50 mm x 110 mm bis 90 mm x 185 mm
Zählgeschwindigkeit	1.000 Banknoten / Minute
Stromversorgung	230 V / 50 Hz
Stromverbrauch	75 W
Abmessungen	306 mm x 247 mm x 185 mm
Gewicht	5,5 kg

Pflegehinweise

- Gehäuseoberflächen mit einem weichen und fusselfreien Tuch reinigen.
- Reinigen Sie die Sensoren nach jedem Gebrauch.
- Reinigen Sie die Sensoren mit der mitgelieferten Bürste.
- Keine Reinigungs- oder Lösungsmittel verwenden.

Konformitätserklärung



Das CE-Zeichen auf dem Gerät bestätigt die Konformität. Die Konformitätserklärung finden Sie unter www.goe-europe.com.

Entsorgung



Das nebenstehende Symbol bedeutet dass elektrische und elektronische Altgeräte aufgrund gesetzlicher Bestimmungen getrennt vom Hausmüll zu entsorgen sind. Entsorgen Sie Ihr Gerät bei der Sammelstelle Ihres kommunalen Entsorgungsträgers.



Beachten Sie die Kennzeichnung des Verpackungsmaterials bei der Abfalltrennung, diese sind gekennzeichnet mit Abkürzungen (b) und Nummern (a) mit folgender Bedeutung: 1–7: Kunststoffe / 20–22: Papier und Pappe / 80–98: Verbundstoffe.



Die Verpackung besteht aus umweltfreundlichen Materialien, die Sie über die örtlichen Recyclingstellen entsorgen können. Informieren Sie sich bei Ihrer Kommune über die Möglichkeiten der korrekten Entsorgung.



Entsorgen Sie Verpackungsmaterialien entsprechend den lokalen Vorschriften.



Das Gerät und das Verpackungsmaterial sind recycelbar, entsorgen Sie diese getrennt für eine bessere Abfallbehandlung. Das Triman-Logo gilt nur für Frankreich.



Das Gerät und das Verpackungsmaterial sind recycelbar, entsorgen Sie diese getrennt für eine bessere Abfallbehandlung. Informieren Sie sich bei Ihrer Kommune über die Möglichkeiten der korrekten Entsorgung. Beachten sie die folgende Kennzeichnung des Verpackungsmaterials: (a) Nummern, (b) Abkürzungen und (c) Material mit folgender Bedeutung: 1–7: Kunststoffe / 20–22: Papier und Pappe / 80–98: Verbundstoffe, sowie (d) Art der Verpackung. Das Logo gilt nur für Italien.

Fragen und Service

Lieber Kunde,
wir freuen uns, dass Sie sich für dieses Gerät entschieden haben.

Bei Fragen und Problemen steht Ihnen unsere Service-Hotline unter der Telefonnummer

+49 (0)180 5 007514

Kosten aus dem dt. Festnetz bei Drucklegung: 14ct/Min., mobil maximal 42ct/Min.) zur Verfügung.

Weitere Informationen finden Sie auch in unserem Retouren-Portal (RMA) im Bereich Support auf unserer Internetseite **www.go-europe.com**.

Eine Rücksendung erfolgt unter Beifügung des Kaufbelegs und idealerweise in der Originalverpackung an:

**WSG Wilhelmshavener
Service Gesellschaft mbH
Krabbenweg 14
26388 Wilhelmshaven
Deutschland**

Operating Manual



Please read and observe the following information and keep the operating manual available for future reference!

Safety Information

⚠ WARNING!

- Risk of suffocation through small parts, packaging and protective foil!
- ➔ Keep the product and packaging out of reach of children!

⚠ CAUTION!

- Risk through infeed rollers!
- ➔ Keep fingers, hair etc. away from the infeed.
- Risk of tripping due to improperly laid cable!
- ➔ Lay cables so that people cannot trip over them.

ATTENTION!

- Risk of property damage!
- ➔ Ensure no foreign bodies, such as paper clips, rubber bands, etc. get into the infeed.
- ➔ Prevent exposing the device to environmental influences such as smoke, dust, vibration, chemicals, moisture, heat or direct sunlight.
- ➔ Repairs may only be carried out by appropriately trained specialists.

Intended Use

The bank note counter with validation functions, subsequently referred to as a bank note counter, serves to count bank notes. Any other use is considered unintended use. Unauthorised modification or reconstruction is not permitted. Under no circumstances open the machine or complete any repair work yourself.

This device checks two of the features of the bank notes (ultraviolet feature and magnetic feature) to ensure they are not counterfeit. If other features of the notes have been falsified or are missing, this device cannot detect the notes as being critical. In the same way, an authentic bank note can be detected as being faulty due to soiling or some other external influence. Therefore, test bank notes detected as being faulty several times and, in the case of doubt, consult your bank institution.

Only Use in Suitable Conditions

Prevent exposure to smoke, dust, vibration, chemicals, moisture, heat and direct sunlight.

Scope of Delivery

- NC 520 Plus bank note counter
- External display
- Power cable
- 2 drive belts (spare part)
- Spare fuse
- Screwdriver
- Brush
- Operating manual

Display and Notation

- ➔ Action to be completed
- ↪ Result of the action
- i** Helpful information

Operating Elements

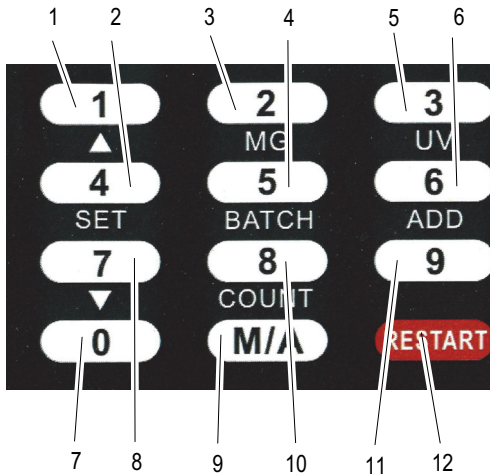

- 1 1 or move upwards in the menu settings
- 2 4 or **SET** to open the menu settings or move one level further
- 3 2 or **MG** to activate/deactivate the magnetic test
- 4 5 or **BATCH** to process batches
- 5 3 or **UV** to activate/deactivate the ultraviolet test
- 6 6 or **ADD** to activate/deactivate the add function
- 7 0
- 8 7 or move downwards in open the menu settings
- 9 **M/A** to switch between automatic and manual start
- 10 8 or **COUNT** to activate Counting without sensors
- 11 9
- 12 **RESTART**

Display



The diagram illustrates the display during the power on self-test. Some of the features illustrated do not belong to the functional range of this bank note counter.

- 13 Magnet sensor is activated
- 14 Ultraviolet sensor is activated
- 15 Top display
- 16 Quantity
- 17 Batch function is activated
- 18 Add function is activated
- 19 Count without sensors is activated
- 20 Settings
- 21 Manual start is activated
- 22 Automatic start is activated
- 23 Bottom display

Operation

Switching the Bank Note Counter On/Off

The bank note counter is switched on and off using the switch on the rear of the machine.

- If the machine will not be used for a longer period, **i** disconnect it from the power outlet.

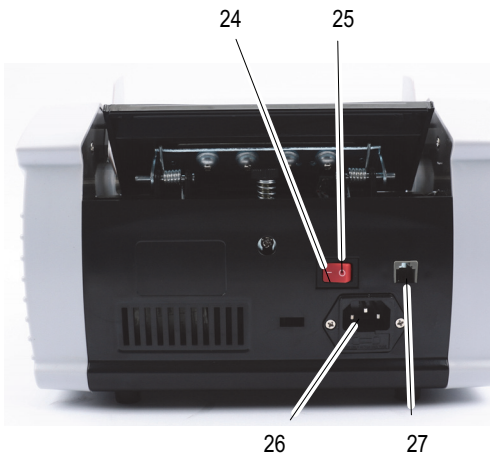

- 24 On
- 25 Off
- 26 Mains power connection
- 27 Connection socket for external display

After switching the machine on, it performs a self-diagnosis. During the self-diagnosis, **BBBB** or **BBBBBB** appears in the display. When the self-diagnosis has finished without any errors, **0** appears in the display.



If an error is detected, it is indicated in the top display (refer to the Error table) and the background turns red.

Validation Tests

i The best results are achieved after a warm-up phase of 3 minutes.
Bright ambient light can affect the sensor and falsify results.

Before inserting the bank notes, select which features (magnetic and/or ultraviolet) you want to test.

➔ Press the **MG** button.

➔ The magnet sensor used to detect the magnetic ink is activated/deactivated. When activated, the sensor is indicated in the display. When activated, the sensor is indicated in the display.

➔ Press the **UV** button.

➔ The ultraviolet sensor for detecting UV light is activated/deactivated. When activated, the sensor is indicated in the display.

Preparing Bank Notes

Pay attention to the following points to prevent malfunctions.

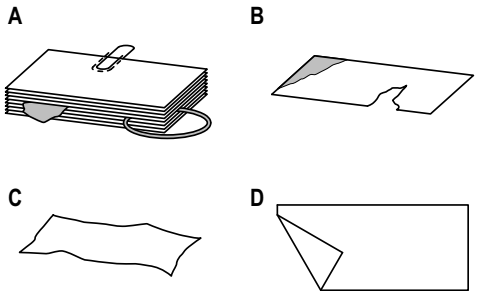

➔ Check the batch of bank notes for paper clippings, paper clips, rubber bands and other foreign bodies (A) and remove them before inserting the bundle in the machine.

➔ Do not insert any damaged bank notes (B).

➔ Smooth any creased and folded bank notes before inserting them (C/D).

➔ Do not attempt to count notes which are too thick or hard items.

➔ Fan out the bank notes to separate them prior to insertion.

Inserting Bank Notes

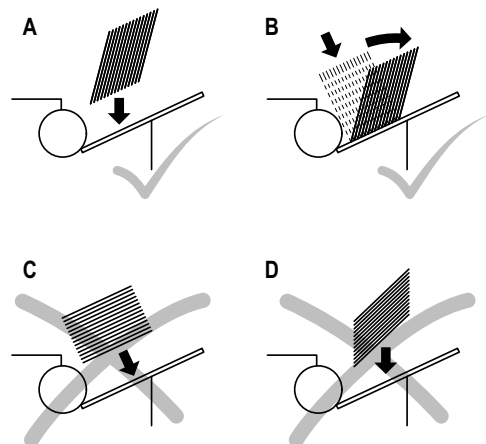

➔ Slide and fan the bank notes in the bundle so that the top bank note is somewhat lower than the one following. Insert the bank notes in the infeed tray (A).

Or

➔ Insert the bundle vertically in the infeed tray and guide the bundle to the rear so that the bank notes shift against each other (B).

↪ The counting process starts up automatically if the automatic start function has been activated (**AUTO** appears in the display).

● Bank notes which have been inserted incorrectly, as illustrated in C and D, lead to an improper count or a malfunction.

● Since the security features of bank notes are provided on both sides, the process for detecting counterfeit bank notes is performed reliably on both sides.

Functions

Counting

This function counts the number of bank notes and, depending on the sensor setting, their validity.

During the counting process, the quantity of bank notes appears in the top display.

When the bank notes counted are removed from the output tray, the quantity count in the top display is reset to 0 and the bottom display displays the quantity.

Adding

If several bundles of bank notes are stacked in the infeed tray one after the other, counting continues even if the bank notes already counted are removed from the output tray.

➔ Press the **ADD** button

↪ The Add function is activated/deactivated.

Batch

This function causes counting to stop when the preset quantity of bank notes has been counted. If the counted batch of bank notes is removed from the output tray, the display is reset to 0 and the next batch is counted.

The quantity of bank notes can be set to any number between 1 and 999. The preset quantity appears in the bottom display.

If the infeed tray becomes empty before reaching the preset quantity, **BATCH** flashes in the display. When more bank notes are then inserted in the infeed tray, the process is resumed.

➔ Press the **BATCH** button.

↪ **BATCH** flashes in the display. The preset quantity 000 appears in the bottom display.

➔ Use the digit buttons to enter the quantity you want counted.

↪ The quantity entered appears in the bottom display.

Sorting

With this function, which is always activated, the first bank note is used as a reference for those following. If the machine detects a bank note which deviates from the reference note, the machine stops. *d* appears in the display, the background of which turns red. The deviating bank note can be removed.

Whether the removed bank note should be counted or not can be defined in the settings (refer to Settings).

Settings

The sensitivity of the sensor and other parameters can be modified using the respective Settings function.

➡ Press the **SET** button for a few seconds until the acoustic signal stops.

➡ *d05* and *€5 100* appear in the display.

d05 represents the current value of the memory segment *€5 100*. You can change the value using the arrow buttons.

➡ Press the **SET** button again.

➡ The next memory segment appears together with the value.

After pressing the **SET** button for the last memory segment you exit from Setting function.

The table below contains the default settings and functional assignments of the memory segments.

Memory segment	Default value	Function	Settings
CS 100	d05	UV-sensitivity	Setting range 0 - 9 The higher the value, the lower the sensitivity
CS 200	d05	MG-sensitivity	Setting range 0 - 9 The higher the value, the lower the sensitivity
CS 300	d05	Detection of double bank notes	Setting range 0 - 9 The higher the value, the lower the sensitivity
CS 400	d09	Brake	Setting range 0 - 9 The higher the value, the higher the sensitivity
CS 500	d09	Counter wheel	Setting range 0 - 9 The higher the value, the higher the sensitivity
CS 600	d08	Transportation	Setting range 0 - 9 The higher the value, the lower the sensitivity
CS 700	d08	(Internal function)	(Do not change)
CS 800	d01	(Internal function)	(Do not change)
CS 900	d00	(Internal function)	(Do not change)
CS A00	d01	Count / Do not count bank notes which have been sorted out.	d01: Count d02: Do not count
CS b00	d02	(Internal function)	(Do not change)
CS c00	d00	(Internal function)	(Do not change)
CS d00	d02	Detect size differences of the bank notes	Setting range 0 - 9 The higher the value, the lower the sensitivity
CS E00	d08	(Internal function)	(Do not change)
CS F00	d04	(Internal function)	(Do not change)

To reset the machine to its default settings, press the **RESTART**-button while switching the machine on.

Clearing Errors

Errors are indicated in the display by an error code and the display background turning red.

i A frequent source of errors is soiling of the sensors (see Cleaning the Sensors).

Error code	Cause	Solution
R	Too little or no ultraviolet reaction from the bank note.	Remove critical notes from the batch. Check the sensitivity setting of the UV sensor.
b	Too little or no magnetic reaction from the bank note.	Remove critical notes from the batch. Check the sensitivity setting of the MG sensor.
[Bank notes detected as being chained.	Check whether the bank notes stick together and count the batch again.
F	Bank notes as half bank notes.	Remove critical notes from the batch and check for signs of damage.
E01	Bank note count sensor	Clean the sensor for counting the notes or replace with a new one.
E03	Coding disk sensor	Clean the sensor for the coding disk or replace with a new one.
E04	Infeed tray sensor	Clean the sensor for the infeed tray or replace with a new one.
E05	Output tray sensor	Clean the sensor for the output tray or replace with a new one.

Maintenance

Cleaning the Sensors

Bank notes are often soiled, particularly by dust. The dirt deposits on the sensors during the counting process. Soiled sensors are the most frequent cause of malfunctions.

Clean the sensors with the brush supplied. Open the bank note counter to clean the sensors. How to open the bank note counter is described in the following steps.



➡ Grip the bank note infeed at the sides and remove the infeed vertically out of the machine. Do not grip the infeed in the middle section.



➔ Pivot the grip to the rear.



➔ Pivot the operating panel to the front.

i Clean areas which cannot be accessed using compressed air, if necessary. Compressed air can be obtained in small aerosol cans.

➔ Clean the sensors with the brush supplied.

➔ Close the machine in the reserve sequence after cleaning.

Adjusting the Pressure of the Infeed Plate

The bank note counter is set-up at the factory to draw the bank notes in properly. If bank notes are no longer drawn in properly, adjust the pressure exerted by the infeed plate.

The adjusting screw to alter the pressure exerted by the infeed plate is located at the rear.

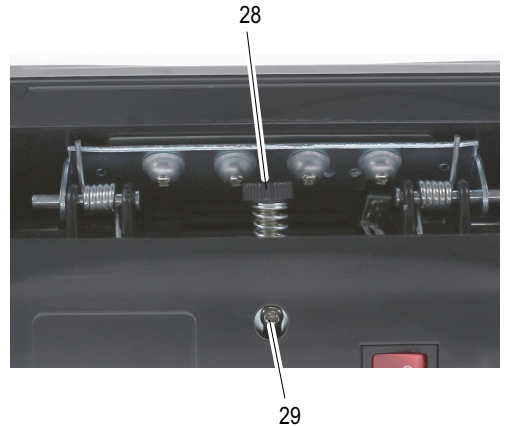

28 Adjusting screw

29 Locking screw

The adjusting screw is secured against being adjusted inadvertently by means of a locking screw.

➔ Switch the bank note counter off.

➔ Loosen the locking screw using the screwdriver supplied.

➔ Adjust the pressure of the infeed plate so that the bank notes can be pushed under the rubber rollers by exerting a little force.

➔ Tighten the locking screw.

Technical Data

Model	NC 520 Plus
Functions	Free counting mode (without validation test) Automatic and manual start Batch function, up to 999 bank notes can be selected Addition function
Validation test	Ultraviolet and magnetic features test
Sensor sensitivity	Adjustable in 9 levels
Capacities: infeed and output trays	100 old bank notes, 200 new bank notes
Size of countable bank notes	50 mm x 110 mm bis 90 mm x 185 mm
Counting speed	1,000 bank notes / minute
Power supply	230 V/ 50 Hz
Power consumption	75 W
Dimensions	306 mm x 247 mm x 185 mm
Weight	5.5 kg

Maintenance Tips

- ➔ Clean the housing surfaces with a soft, fluff-free cloth.
- ➔ Clean the sensors after each use.
- ➔ Clean the sensors with the brush supplied.
- ➔ Do not use any cleaning agents or solvents.

Declaration of conformity



The CE Mark on the device confirms conformity.

The Declaration of Conformity can be read online at www.go-europe.com.

Disposal



The adjacent symbol indicates laws dictate that electrical and electronic apparatus no longer required must be disposed of separate from domestic waste. Dispose of your device at a collection point provided by your local public waste authority. Packaging materials must be disposed of according to local regulations.



Observe the identification on the packaging materials during the waste sorting process; they are identified by abbreviations (b) and numbers (a) which have the following significance: 1–7: plastic/20–22: paper and cardboard/80–98: composite materials.



The packaging is made of environmentally friendly materials that you can dispose of at local recycling points. Advice on the options with which to dispose of your old device can be obtained from your municipal or local administration offices.



Packaging materials must be disposed of according to local regulations.



The device and packaging materials can be recycled; sort them for disposal to simplify waste management. The Triman logo is only relevant for France.



The device and the packaging material can be recycled, so sort them prior to disposal for better waste management. Contact your local authorities for information on the various options available to ensure correct disposal. Observe the following identifications of the packaging materials: (a) numbers, (b) abbreviations and (c) materials which have the following significance: 1–7: plastics / 20–22: paper and cardboard / 80–98: composite materials and (d) type of packaging. The logo is only applicable to Italy.

Warranty

Dear customer,
we are delighted that you have chosen this equipment. In the case of a defect, please return the device together with the receipt and original packing material to the point of sale.

Mode d'emploi



Veillez lire et observer les informations suivantes et conserver ce mode d'emploi afin de pouvoir le consulter en cas de besoin !

Consignes de sécurité

⚠ AVERTISSEMENT!

- **Risque d'étouffement lié à des éléments de petite taille, des films d'emballage et de protection !**
- ➔ **Tenez les enfants à l'écart du produit et de son emballage !**

⚠ PRUDENCE!

- **Danger dû aux rouleaux d'entraînement !**
- ➔ **Tenir les doigts, les cheveux, etc. à l'écart de l'introducteur.**
- **Risque de trébucher suite à des câbles posés de manière non professionnelle !**
- ➔ **Poser les câbles de sorte que personne ne puisse trébucher dessus !**

ATTENTION!

- **Menaces de dommages matériels !**
- ➔ **Ne pas introduire de corps étrangers tels que trombones, élastiques, etc.**
- ➔ **Éviter les impacts environnementaux tels que fumée, poussière, vibrations, produits chimiques, humidité, grande chaleur ou ensoleillement direct.**
- ➔ **Faire exécuter les réparations uniquement par du personnel spécialisé et qualifié.**

Utilisation conforme à l'usage

La compteuse de billets de banque avec fonctions détection - appelée ci-dessous compteuse de billets de banque - sert à compter les billets de banque. Toute autre forme d'utilisation n'est pas conforme à l'usage prévu. Des modifications ou changements effectués d'un propre gré sont interdits. N'ouvrez en aucun cas l'appareil et ne tentez pas de le réparer vous-même.

Cet appareil vérifie deux des signes de sécurité possibles des billets (ultraviolets et magnétiques). Si d'autres signes sont falsifiés ou absents, cet appareil ne peut pas identifier ces billets comme critiques. Des billets de banque authentiques peuvent également être détectés comme suspects en raison de salissures ou d'autres influences extérieures. C'est pourquoi il vous faut vérifier plusieurs fois les billets suspects et vous adresser à votre banque en cas de doute.

Utiliser l'appareil uniquement dans un environnement approprié

Éviter toutes sortes de nuisances comme la fumée, la poussière, les vibrations, les produits chimiques, l'humidité, la grande chaleur ou l'ensoleillement direct.

Contenu du coffret

- Compteuse de billets de banque NC 520 Plus
- Écran externe
- Câble secteur
- 2 courroies d'entraînement (pièce de rechange)
- Fusible de rechange
- Tournevis
- Brosse
- Mode d'emploi

Représentations et notations

- ➔ Action à effectuer
- ↪ Résultat de l'action
- i** Informations utiles

Éléments de manipulation

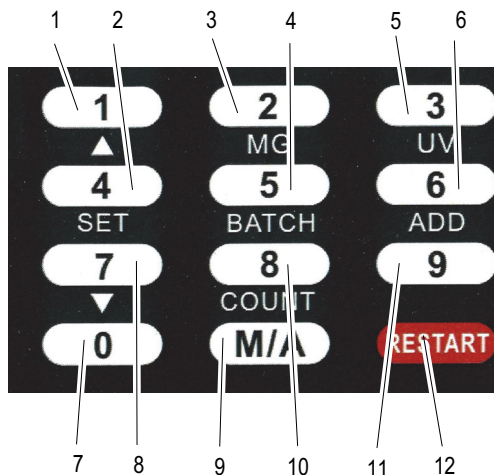

- 1 1 ou vers le haut dans le menu der réglages
- 2 4 ou **SET** pour ouvrir le menu des réglages ou continuer à commuter
- 3 2 ou **MG** pour activer / désactiver la vérification magnétique
- 4 5 ou **BATCH** pour la fonction liasse
- 5 3 ou **UV** pour activer / désactiver la vérification UV
- 6 6 ou **ADD** pour activer / désactiver la fonction addition
- 7 0
- 8 7 ou vers le bas dans le menu der réglages
- 9 **M/A** Commutation entre sélection automatique et manuelle
- 10 8 ou **COUNT** pour activer le comptage sans détecteurs
- 11 9
- 12 **RESTART**

Écran

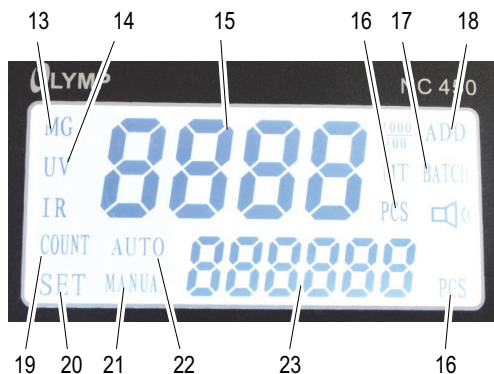

La photo montre l'écran sans l'autodiagnostic. Certains des affichages représentés ne font pas partie de l'étendue des fonctions de cette compteuse de billets.

- 13 Détecteur magnétique activé
- 14 Détecteur UV activé
- 15 Affichage supérieur
- 16 Quantité
- 17 Liasse activée
- 18 Addition activée
- 19 Comptage activé sans détecteurs
- 20 Réglages
- 21 Sélection manuelle activée
- 22 Sélection automatique activée
- 23 Affichage inférieur

Utilisation

Brancher et débrancher la compteuse de billets de banque

Vous branchez et débranchez la compteuse de billets de banque à l'aide de l'interrupteur situé à l'arrière.

i Retirez l'appareil du secteur si vous n'avez pas l'intention d'utiliser de l'utiliser pendant un certain temps.

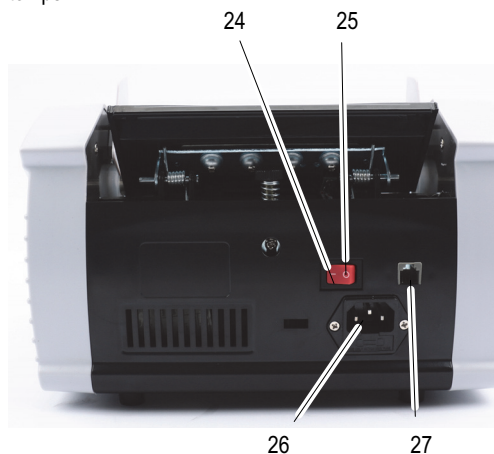

- 24 Sous tension
- 25 Hors tension
- 26 Raccordement au réseau
- 27 Prise pour écran externe

Après son branchement, l'appareil effectue un autodiagnostic. Pendant cette action apparaît **8888** ou **888888** sur l'affichage. Si l'autodiagnostic s'est terminé sans erreur, **0** s'affiche sur les affichages.



Si une erreur est constatée, celle-ci s'affiche sur l'affichage supérieur (voir table des erreurs) et le fond devient rouge.

Vérifications

Les meilleurs résultats sont obtenus après la phase d'échauffement de 3 minutes. Un fort éclairage environnant peut influencer sur le détecteur et conduire à des résultats erronés. Sélectionnez la fonction de votre choix (magnétique et/ou ultraviolet) avant d'introduire les billets de banque.

➔ Appuyez sur la touche **MG**

➔ Le détecteur magnétique pour l'identification de couleurs magnétiques est activé / désactivé. Le détecteur activé est affiché à l'écran.

➔ Appuyez sur la touche **UV**

➔ Le détecteur UV pour l'identification des parts d'UV est activé / désactivé. Le détecteur activé est affiché à l'écran.

Préparer les billets

Respecter les points suivants afin d'éviter des dysfonctionnements dans le fonctionnement.

➔ Avant d'introduire la liasse de billets, vérifier si celle-ci contient des rognures de papier, des trombones, des élastiques et autres corps étrangers et les retirer (A).

➔ Ne pas introduire de billets endommagés (B).

➔ Lisser les billets froissés et pliés avant de les introduire (C/D).

➔ Ne pas essayer de compter des billets trop épais ou des objets trop durs.

➔ Mettre les billets en éventail pour les desserrer.

Introduire les billets

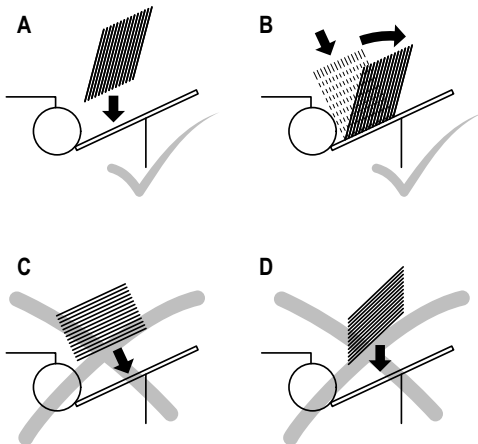

➔ Déplacer les billets de la liasse de telle sorte que le billet supérieur soit plus bas que le suivant. Introduire ainsi les billets dans le bac d'alimentation (A).

Ou

➔ Introduire la liasse à la verticale dans le bac d'alimentation et la presser vers l'arrière, de sorte que les billets se poussent les uns contre les autres (B).

➔ Le comptage démarre automatiquement si la sélection automatique a été activée (**AUTO** s'affiche sur l'écran).

Des billets introduits incorrectement comme représenté aux figures C et D conduisent à un comptage ou une fonction incorrecte (e).

Les signes de sécurité des billets se trouvant sur les deux côtés, effectuer le comptage des deux côtés pour parvenir à une détection sûre de faux billets.

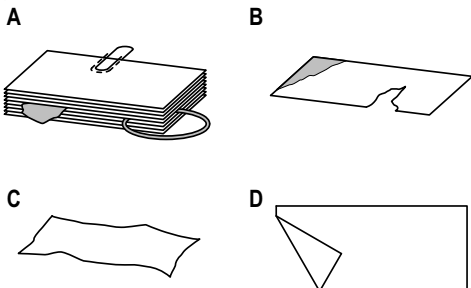

Fonctions

Comptage

Cette fonction permet de déterminer la quantité de billets et selon le réglage des détecteurs, également leur authenticité.

Pendant leur comptage, la quantité des billets apparaît sur l'affichage supérieur.

Si les billets sont retirés du bac de sortie, l'affichage supérieur saute sur 0 et l'affichage inférieur indique la quantité.

Addition

Si vous introduisez plusieurs liasses de billets les unes après les autres dans le bac d'alimentation, le comptage continue même si les billets comptés sont retirés du bac de sortie.

➔ Appuyez sur la touche **ADD**.

↪ La fonction Addition est activée / désactivée.

Fonction liasse

Avec cette fonction, le comptage s'arrête quand une quantité préréglée de billets a été comptée. Si vous retirez la liasse comptée du bac de sortie, l'affichage retourne sur 0 et le comptage de la prochaine liasse commence.

Vous pouvez préréglager à votre gré la quantité de billets de 1 à 999. Cette quantité préréglée s'affiche sur l'affichage inférieur.

S'il n'y a plus de billets dans le bac d'alimentation avant d'avoir atteint la quantité préréglée, l'affichage **BATCH** clignote. Si vous placez d'autres billets dans le bac, le comptage continue.

➔ Appuyez sur la touche **BATCH**.

↪ L'affichage **BATCH** clignote sur l'écran. La valeur prédéfinie 100 apparaît sur l'affichage inférieur.

➔ À l'aide des touches numériques, entrez la quantité voulue.

↪ Cette quantité préréglée apparaît sur l'affichage inférieur.

Triage

Avec cette fonction qui est toujours activée, c'est le premier billet qui sert de référence. Si l'appareil reconnaît un billet différent, il s'arrête. L'affichage commute sur un fond rouge et *d* s'affiche. Vous pouvez extraire le billet.

Il est possible de fixer dans les réglages si le billet trié doit être compté ou non (cf. réglages).

Réglages

La sensibilité des détecteurs et autres paramètres peuvent être modifiés dans les réglages.

➔ Appuyez quelques secondes sur la touche **SET** jusqu'à ce que le bip sonore s'arrête.

↪ Sur l'affichage apparaissent *d05* et *€ 5 100*.

d05 est la valeur actuelle de l'emplacement de mémoire *€ 5 100*. Vous pouvez modifier cette valeur à l'aide des touches fléchées.

➔ Appuyez à nouveau sur la touche **SET**.

↪ Le nouvel emplacement de mémoire avec sa valeur s'affiche.

En appuyant sur la touche **SET** au dernier emplacement de mémoire, vous quittez la fonction réglage.

La table suivante contient les réglages usine et la description des fonctions des places de mémoire.

Emplacement de mémoire	Valeur départ usine	Fonction	Réglages
€5 100	d05	Sensibilité aux UV	Plage de réglage 0 à 9 Plus la valeur est élevée, plus la sensibilité est faible
€5 200	d05	Sensibilité magnétique	Plage de réglage 0 à 9 Plus la valeur est élevée, plus la sensibilité est faible
€5 300	d05	Détection de billets doubles	Plage de réglage 0 à 9 Plus la valeur est élevée, plus la sensibilité est faible
€5 400	d09	Frein	Plage de réglage 0 à 9 Plus la valeur est élevée, plus la sensibilité est haute
€5 500	d09	Roue compteuse	Plage de réglage 0 à 9 Plus la valeur est élevée, plus la sensibilité est haute
€5 600	d08	Transport	Plage de réglage 0 à 9 Plus la valeur est élevée, plus la sensibilité est faible
€5 700	d08	(Fonction interne)	(ne pas modifier)
€5 800	d01	(Fonction interne)	(ne pas modifier)
€5 900	d00	(Fonction interne)	(ne pas modifier)
€5 A00	d01	Compter ou non les billets triés.	d01 : les compter d02: ne pas les compter
€5 b00	d02	(Fonction interne)	(ne pas modifier)
€5 c00	d00	(Fonction interne)	(ne pas modifier)
€5 d00	d02	Détection des différences de taille des billets	Plage de réglage 0 à 9 Plus la valeur est élevée, plus la sensibilité est faible
€5 E00	d08	(Fonction interne)	(ne pas modifier)
€5 F00	d04	(Fonction interne)	(ne pas modifier)

Pour remettre l'appareil sur les réglages usine, appuyez sur la touche **RESTART** pendant que vous branchez l'appareil.

Elimination d'erreurs

Les erreurs sont affichées sur l'écran à par un code erreur et un fond rouge.

i Une source fréquente d'erreurs sont des détecteurs encrassés (cf. nettoyage des détecteurs).

Code d'erreurs	Cause	Solution
<i>R</i>	Parts trop faibles ou aucune part d'UV dans le billet.	Retirer le billet critique de la liasse. Contrôler le réglage de la sensibilité aux UV.
<i>b</i>	Parts trop faibles ou aucune part magnétique dans le billet.	Retirer le billet critique de la liasse. Contrôler le réglage de la sensibilité magnétique.
<i>£</i>	Billets de banque détectés comme liés.	Vérifier si les billets collent et recompter la liasse
<i>F</i>	Billet détecté comme moitié de billet.	Retirer le billet critique de la liasse et contrôler s'il est endommagé.
<i>E01</i>	Capteur de comptage de billets	Nettoyer le capteur pour le comptage des billets ou le remplacer par un nouveau.
<i>E03</i>	Capteur disque codeur	Nettoyer le capteur du disque codeur ou le remplacer par un nouveau.
<i>E04</i>	Capteur bac d'entrée	Nettoyer le capteur du bac d'entrée ou le remplacer par un nouveau.
<i>E05</i>	Capteur bac de sortie	Nettoyer le capteur du bac de sortie ou le remplacer par un nouveau.

Entretien

Nettoyage des détecteurs

Les billets sont souvent salis, notamment par la poussière. La saleté se dépose pendant le comptage sur les détecteurs. Les détecteurs encrassés sont une cause fréquente de dysfonctionnements.

Nettoyez les détecteurs avec la brosse vendue avec l'appareil. Ouvrez la compteuse de billets pour nettoyer les détecteurs. L'ouverture de la compteuse est décrite dans les étapes suivantes.



➔ Saisissez la compteuse à ses extrémités et retirez-la verticalement vers le haut. Ne la prenez pas en son centre.



➔ Basculez la poignée vers l'arrière.



➔ Basculez le tableau de commande vers l'avant.

• Au besoin, nettoyez les endroits inaccessibles avec de l'air comprimé. Cet air comprimé est en vente dans le commerce en petites bombes aérosol.

➔ Nettoyez les détecteurs avec la brosse vendue avec l'appareil.

➔ Refermez l'appareil en sens inverse après l'avoir nettoyé.

Régler la pression de la plaque d'insertion

La compteur de billets de banque est réglée en usine de telle sorte que les billets soient engagés correctement. Modulez la pression de la plaque si les billets ne peuvent plus être correctement engagés.

La vis de réglage de pression de la plaque se trouve à l'arrière.

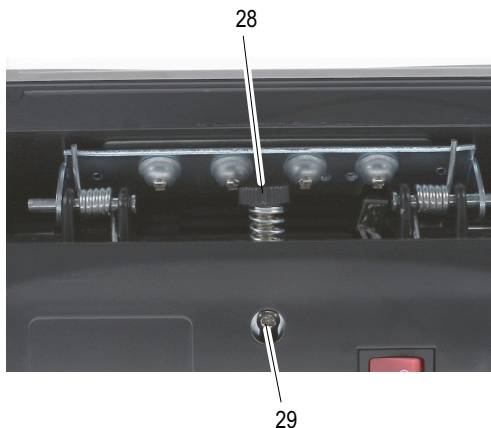

28 Vis de réglage

29 Vis de sécurité

La vis de réglage est dotée d'une vis de blocage qui prévient tout dérèglement involontaire.

- ➔ Débrancher la compteur de billets.
- ➔ Desserrer la vis de blocage avec le tournevis fourni avec l'appareil.
- ➔ Régler la pression de la plaque d'insertion de telle sorte que le billet puisse être inséré sans trop de force sous les rouleaux de caoutchouc .
- ➔ Serrer la vis de blocage.

Données techniques

Modèle	NC 520 Plus
Fonctions	Mode de comptage libre (sans vérification de signe) Départ automatique et manuel Fonction liasse, possibilité de sélectionner 999 billets Fonction d'addition
Vérification	Signes UV et magnétiques
Sensibilité réglable des détecteurs	9 sensibilités
Capacité du bac d'alimentation et de sortie	100 billets pour les anciens et 200 billets pour les nouveaux.
Taille des billets comptables	50 mm x 110 mm à 90 mm x 185 mm
Vitesse de comptage	1.000 billets / minute
Alimentation en courant	230 V / 50 Hz
Consommation de courant	75 W
Dimensions	306 mm x 247 mm x 185 mm
Poids	5,5 kg

Remarques d'entretien

- ➔ Nettoyer les surfaces du boîtier avec un chiffon doux et non pelucheux.
- ➔ Nettoyer le capteur après chaque utilisation.
- ➔ Nettoyez les détecteurs avec la brosse vendue avec l'appareil.
- ➔ Ne pas utiliser de produits d'entretien ou de solvants.

Déclaration de conformité



La conformité est attestée sur l'appareil par le marquage CE. Vous trouverez la déclaration de conformité de ce produit sur le site www.go-europe.com.

Élimination



Le symbole ci-contre signifie qu'en raison de dispositions légales, les appareils électriques et électroniques usagés ne doivent pas être éliminés avec les ordures ménagères. Veuillez apporter votre appareil au centre de collecte de l'organisme d'élimination des déchets de votre commune. Éliminez les matériaux d'emballage conformément aux règlements locaux.



Tenez compte du marquage sur les emballages lorsque vous triez les déchets ; ceux-ci sont dotés d'abréviations (b) et de numéros (a) signifiant ce qui suit : 1–7 : plastiques / 20–22 : papiers et cartons / 80–98 : composites.



L'emballage est constitué de matériaux recyclables que vous pouvez apporter à des centres de collecte locaux qui se chargent de son recyclage. Renseignez-vous sur les possibilités d'élimination des déchets auprès de l'administration locale.



Les matériaux d'emballage doivent être éliminés conformément aux réglementations locales.



L'appareil et les matériaux d'emballage sont recyclables, éliminez-les séparément pour une meilleure gestion des déchets. Le logo Triman est valable en France uniquement.



L'appareil et les emballages sont recyclables. Éliminez-les séparément pour une meilleure gestion des déchets. Informez-vous auprès de votre commune sur les possibilités d'une élimination adéquate. Tenez compte du marquage suivant sur les emballages : (a) numéros, (b) abréviations et (c) matériau signifiant ce qui suit : 1-7 : plastiques / 20-22 : papiers et cartons / 80-98 : composites, ainsi que (d) genre d'emballage. Ce logo n'est valable que pour l'Italie.

Garantie

Cher client,
nous sommes très heureux que vous ayez choisi cet appareil.
En cas de défaut, veuillez retourner l'appareil dans son emballage d'origine et accompagné du bon d'achat au magasin où vous l'avez acheté.

Gebruikshandleiding



Lees de volgende informatie door, volg de aanwijzingen op en berg deze gebruikshandleiding voor naslag op!

Veiligheidsinformatie

⚠ WAARSCHUWING!

- Gevaar voor verstikking door kleine onderdelen, verpakkings- en beschermfolies!
- ➔ Houd kinderen uit de buurt van het product en van de verpakking!

⚠ VORSICHT!

- Gevaar door intrekrollen!
- ➔ Vingers, haar enz. uit de buurt van de intrek-inrichting houden.
- Gevaar voor struikelen door verkeerd gelegde kabels!
- ➔ Leg kabels zo neer dat niemand erover kan struikelen.

LET OP!

- Gevaar voor schade aan objecten!
- ➔ Geen vreemde voorwerpen zoals paperclips, elastiekjes enz. in de invoersleuf terecht laten komen.
- ➔ Uitwendige invloeden zoals rook, stof, schokken, chemicaliën, vocht, hitte of directe zonnestraling voorkomen.
- ➔ Reparaties alleen door vakbekwaam personeel laten uitvoeren.

Beoogd gebruik

Het bankbiljetten-telapparaat met controlefuncties - hierna bankbiljetten-telapparaat genoemd - dient voor het tellen van bankbiljetten. Elk ander gebruik is niet toegestaan. Eigenmachtige wijzigingen of ombouw zijn niet toegestaan. Open het toestel in geen geval zelf en probeer het niet zelf te repareren.

Dit apparaat controleert twee van de mogelijke kenmerken van de biljetten (ultraviolette kenmerken en magnetische kenmerken). Indien andere kenmerken zijn vervalst of ontbreken, kan dit apparaat deze biljetten niet als kritiek detecteren. Daarnaast kunnen echte bankbiljetten als gevolg van verontreinigingen of door andere uitwendige inwerkingen als vals worden herkend. Controleer afgekeurde bankbiljetten daarom meermaals en wend u in geval van twijfel tot uw bank.

Alleen in geschikte omgevingen gebruiken

Vorkom belastingen door rook, stof, schokken, chemicaliën, vocht, hitte of directe zonnestraling.

Inhoud van de verpakking

- Bankbiljetten-telapparaat NC 520 Plus
- Extern display
- Netsnoer
- 2 drijfriemen (reserveonderdeel)
- Reservezekering
- Schroevendraaier
- Borstel
- Gebruikshandleiding

Weergaven en conventies

- ➔ Uit te voeren actie
- ↪ Resultaat van de actie
- ⓘ Nuttige informatie

Bedieningselementen

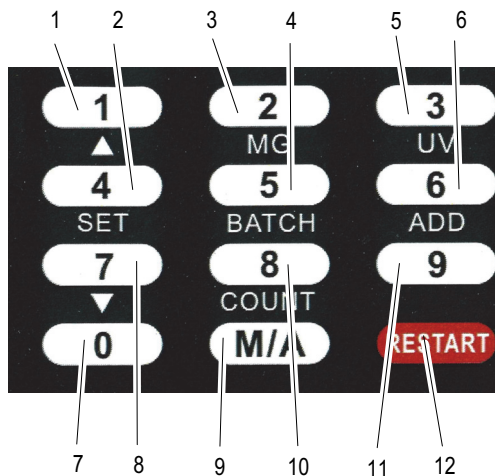

- 1 of naar boven in het menu voor de instellingen
- 2 4 of **SET** om het menu voor de instellingen te openen of verder te navigeren
- 3 2 of **MG** om de magnetische test te activeren/deactiveren
- 4 5 of **BATCH** voor bundelen
- 5 3 of **UV** om de ultraviolette test te activeren/deactiveren
- 6 6 of **ADD** om optellen te activeren/deactiveren
- 7 0
- 8 7 of naar beneden in het menu voor de instellingen
- 9 **M/A** Omschakelen tussen automatische en handmatige start
- 10 8 of **COUNT** om een telling zonder sensoren te activeren
- 11 9
- 12 **RESTART**

Display



De afbeelding toont het display tijdens de zelfdiagnose. Sommige van de weergegeven displayelementen worden niet gebruikt voor dit bankbiljetten-telapparaat.

- 13 Magnetische sensor geactiveerd
- 14 Ultravioletsensor geactiveerd
- 15 Bovenste deel van het display
- 16 Aantal stuks
- 17 Bundelen geactiveerd
- 18 Optellen geactiveerd
- 19 Tellen zonder sensoren geactiveerd
- 20 Instellingen
- 21 Handmatige start geactiveerd
- 22 Automatische start geactiveerd
- 23 Onderste deel van het display

Bediening

Bankbiljetten-telapparaat in- en uitschakelen

Het bankbiljetten-telapparaat wordt in- en uitgeschakeld door middel van een schakelaar aan de achterkant.

- Als u het apparaat langere tijd niet gebruikt, koppelt u het los van het lichtnet.

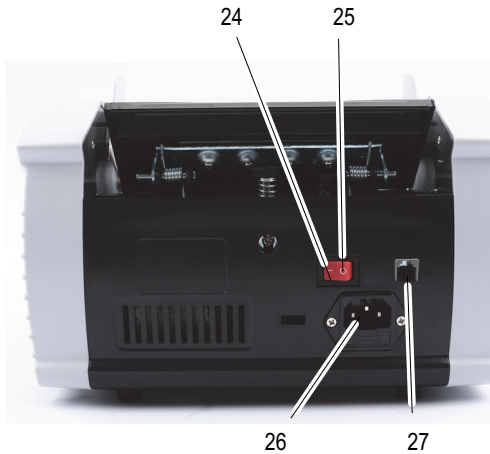

- 24 Aan
- 25 Uit
- 26 Netaansluiting
- 27 Aansluiting voor extern display

Na inschakeling voert het apparaat een zelfdiagnose uit. Gedurende de zelfdiagnose verschijnt 8888 c.q. 888888 op het display. Als de zelfdiagnose is voltooid zonder fouten, verschijnt 0 op het display.



Als een fout wordt vastgesteld, wordt hij weergegeven op het bovenste deel van het display (zie storings-tabel) en de achtergrond wordt rood.

Controles

i De beste resultaten worden na een opwarmings-fase van 3 minuten bereikt. Sterk omgevingslicht kan de sensor beïnvloeden en leiden tot foutieve resultaten.

Selecteer voordat de bankbiljetten erin worden gelegd welke kenmerken (magnetisch en/of ultraviolet) moeten worden gecontroleerd.

➔ Druk op de toets **MG**

↪ De magnetische sensor voor het detecteren van magnetische inkt wordt geactiveerd/gedeactiveerd. De geactiveerde sensor wordt weergegeven op het display.

➔ Druk op de toets **UV**

↪ De ultravioletsensor voor het detecteren van de UV-aandelen wordt geactiveerd/gedeactiveerd. De geactiveerde sensor wordt weergegeven op het display.

Bankbiljetten voorbereiden

Let op de volgende punten om storingen te voorkomen.

A

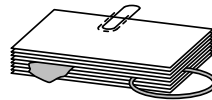

B



C



D



➔ Controleer de bundel bankbiljetten voordat hij erin wordt gelegd op papiersnippers, paperclips, elastiekjes en andere vreemde voorwerpen en verwijder ze (A).

➔ Leg geen beschadigde bankbiljetten erin (B).

➔ Strijk gekreukelde en gevouwen bankbiljetten glad voordat u ze erin legt (C/D).

➔ Probeer nooit om te dikke biljetten of harde voorwerpen te tellen.

➔ Waaier de bankbiljetten los om ze van elkaar los te maken.

Bankbiljetten inleggen

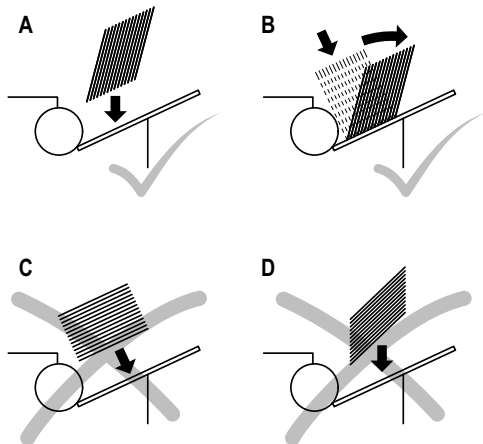

➔ Verschuif de bankbiljetten in de bundel zodat het bovenste bankbiljet dieper ligt dan het volgende. Leg de bankbiljetten zo in het inlegvak (A).

Of

➔ leg de bundel verticaal in het inlegvak en druk de bundel naar achteren, zodat de bankbiljetten worden uitgewaaid (B).

↪ Het telproces start automatisch als de automatische start is geactiveerd (op het display staat **AUTO**).

● Verkeerd geplaatste bankbiljetten zoals in C en D leiden tot een verkeerde telling of storing.

● Omdat de echtheidskenmerken van de bankbiljetten zich aan beide zijden bevinden, voert u de telling voor de betrouwbare herkenning van kritieke bankbiljetten uit aan beide zijden.

Funcities

Tellen

Bij deze functie wordt het aantal bankbiljetten en afhankelijk van de instelling van de sensoren ook de echtheid gecontroleerd.

Gedurende de telling wordt het aantal bankbiljetten weergegeven op het bovenste deel van het display.

Als de getelde bankbiljetten uit het uitvoervak worden genomen, springt het bovenste deel van het display op 0 en het onderste deel van het display toont het aantal stuks.

Optellen

Als na elkaar meerdere bundels bankbiljetten in het inlegvak worden gelegd, wordt de telling voortgezet – zelfs als de getelde bankbiljetten uit het uitvoervak genomen zijn.

➔ Druk op de toets **ADD**.

↪ Functie optellen is geactiveerd/gedeactiveerd.

Bundelen

Bij deze functie stopt de telling als een vooraf ingesteld aantal stuks bankbiljetten geteld is. Als de afgetelde bundel uit het uitvoervak wordt genomen, springt het display naar 0 en de volgende bundel wordt afgeteld.

Het aantal bankbiljetten kan van 1 tot 999 naar keuze worden ingesteld. Het vooraf ingestelde aantal stuks wordt weergegeven in het onderste deel van het display.

Als er geen bankbiljetten meer in het inlegvak liggen voordat het vooraf ingestelde aantal stuks wordt bereikt, knippert het display **BATCH**. Als nieuwe bankbiljetten in het inlegvak worden gelegd, wordt het proces voortgezet.

➔ Druk op de toets **BATCH**.

↪ Op het display knippert de tekst **BATCH**. In het onderste deel van het display verschijnt de vooraf ingestelde waarde 000.

➔ Voer met de cijfertoetsen het door u gewenste aantal in.

↪ Het ingevoerde aantal stuks wordt weergegeven in het onderste deel van het display.

Sorteren

Bij deze functie, die altijd actief is, wordt het eerste bankbiljet vastgelegd als referentie. Als het apparaat een daarvan afwijkend bankbiljet detecteert, stopt het apparaat. De weergave krijgt een rode achtergrond en op het display verschijnt *d*. Het afwijkende bankbiljet kan worden uitgesorteerd.

Of het uitgesorteerde bankbiljet wel of niet moet worden meegeteld, kan worden vastgelegd in de instellingen (zie Instellingen).

Instellingen

De gevoeligheid van de sensoren en andere parameters kunnen worden gewijzigd via de instellingen.

➔ Druk op de toets **SET** en houd hem enkele seconden ingedrukt totdat het geluidssignaal stopt.

↪ Op het display verschijnen *d05* en *€ 5 100*.

d05 is de huidige waarde van de geheugenlocatie *€ 5 100*. Met de pijltoetsen kan de waarde worden gewijzigd.

➔ Druk nogmaals op de toets **SET**.

↪ De volgende geheugenlocatie en zijn waarde worden weergegeven.

Door te drukken op de toets **SET** bij de laatste geheugenlocatie verlaat de instelfunctie.

De onderstaande tabel geeft voor de geheugenlocaties de fabrieksinstellingen en de functiebeschrijving.

Geheugen-locatie	Waarde af fabriek	Functie	Instellingen
€5 100	d05	UV-gevoeligheid	Instelbereik 0 - 9 Hoe hoger de waarde, des te lager de gevoeligheid
€5 200	d05	MG-gevoeligheid	Instelbereik 0 - 9 Hoe hoger de waarde, des te lager de gevoeligheid
€5 300	d05	Detecteren van dubbele bankbiljetten	Instelbereik 0 - 9 Hoe hoger de waarde, des te lager de gevoeligheid
€5 400	d09	Rem	Instelbereik 0 - 9 Hoe hoger de waarde, des te hoger de gevoeligheid
€5 500	d09	Telrad	Instelbereik 0 - 9 Hoe hoger de waarde, des te hoger de gevoeligheid
€5 600	d08	Transport	Instelbereik 0 - 9 Hoe hoger de waarde, des te lager de gevoeligheid
€5 700	d08	(interne functie)	(niet veranderen)
€5 800	d01	(interne functie)	(niet veranderen)
€5 900	d00	(interne functie)	(niet veranderen)
€5 A00	d01	Uitgesorteerde bankbiljetten wel of niet meetellen	d01: meetellen d02: niet meetellen
€5 b00	d02	(interne functie)	(niet veranderen)
€5 c00	d00	(interne functie)	(niet veranderen)
€5 d00	d02	Detecteren van verschillen in grootte van de bankbiljetten	Instelbereik 0 - 9 Hoe hoger de waarde, des te lager de gevoeligheid
€5 E00	d08	(interne functie)	(niet veranderen)
€5 F00	d04	(interne functie)	(niet veranderen)

Om het apparaat terug te zetten naar de fabrieksinstellingen, drukt u op de **RESTART**-toets terwijl u het apparaat inschakelt.

Storingen verhelpen

Fout worden op het display weergegeven door middel van een foutcode en een rode achtergrondkleur.

i Een veelvoorkomende bron van fouten zijn verontreinigde sensoren (zie Reiniging van de sensoren).

Foutcode	Oorzaak	Maatregel
<i>R</i>	Te geringe of ontbrekende ultraviolette aandelen in het bankbiljet.	Kritiek biljet uit de stapel nemen. Instelling van de UV-gevoeligheid controleren.
<i>b</i>	Te geringe of ontbrekende magnetische aandelen in het bankbiljet.	Kritiek biljet uit de stapel nemen. Instelling van de MG-gevoeligheid controleren.
<i>£</i>	Aan elkaar klevende bankbiljetten gedetecteerd.	Controleren of bankbiljetten aan elkaar kleven en stapel opnieuw tellen
<i>F</i>	Bankbiljet als half bankbiljet gedetecteerd.	Kritiek biljet uit de stapel nemen en op beschadigingen controleren
<i>E01</i>	Sensor Bankbiljetten tellen	Sensor voor biljetten tellen reinigen of laten vervangen door een nieuwe sensor.
<i>E03</i>	Sensor codeerschijf	Sensor van de codeerschijf reinigen of laten vervangen door nieuwe sensor.
<i>E04</i>	Sensor invoervak	Sensor op het invoervak reinigen of laten vervangen door nieuwe sensor.
<i>E05</i>	Sensor uitvoervak	Sensor op het uitvoervak reinigen of laten vervangen door nieuwe sensor.

Onderhoud

Reinigen van de sensoren

Bankbiljetten zijn vaak verontreinigd, in het bijzonder door stof. Het vuil slaat bij het tellen neer op de sensoren. Verontreinigde sensoren zijn de meest voorkomende oorzaak van storingen.

Reinig de sensoren met behulp van de bijgeleverde borstel. Open het bankbiljetten-telapparaat om de sensoren te reinigen. Het openen van het bankbiljetten-telapparaat is beschreven in de onderstaande stappen.



➔ Pak de biljettenaanleg aan de uiteinden vast en neem de biljettenaanleg verticaal naar boven eruit. Pak de biljettenaanleg niet in het midden vat.



- ➔ Klap de greep naar achteren.



- ➔ Klap het bedieningspaneel naar voren.
- Reinig ontoegankelijke plaatsen indien nodig met  perslucht. Perslucht is in de handel verkrijgbaar in kleine spuitbussen.
- ➔ Reinig de sensoren met behulp van de bijgeleverde borstel.
- ➔ Sluit het apparaat na het reinigen in omgekeerde volgorde.

Aandrukking van de inlegplaat instellen

Het bankbiljetten-telapparaat is in de fabriek zodanig ingesteld dat bankbiljetten goed worden ingetrokken. Wijzig de aandrukking van de inlegplaat, indien bankbiljetten niet meer goed worden ingetrokken.

De stelschroef voor de aandrukking van de inlegplaat bevindt zich aan de achterzijde.

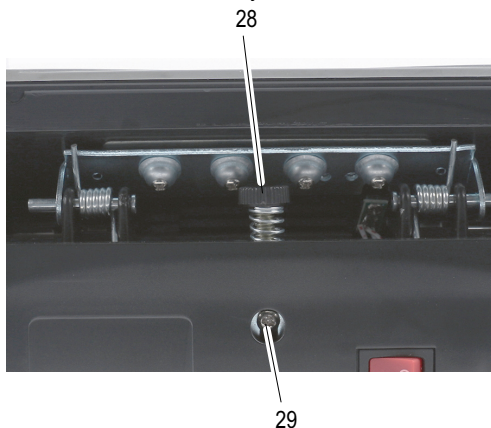

- 28 Stelschroef
- 29 Borgschroef

De stelschroef is door middel van een borgschroef geborgd tegen onbedoeld verstellen.

- ➔ Schakel het bankbiljetten-telapparaat uit.
- ➔ Draai de borgschroef los met de bijgeleverde schroevendraaier.
- ➔ Stel de aandrukking van de inlegplaat zodanig in dat het bankbiljet met geringe kracht onder de rubberen rollen door kan worden geschoven.
- ➔ Draai de borgschroef aan.

Technische gegevens

Model	NC 520 Plus
Functies	Vrije telmodus (zonder kenmerkcontrole) Automatische en handmatige start Bundelfunctie tot 999 bankbiljetten selecteerbaar Optelfunctie
Controle	Ultraviolette en magnetische kenmerken
Gevoeligheid van de sensoren	Instelbaar in 9 stappen
Capaciteit inleg- en uitvoervak	100 stuks bij oude, 200 stuks bij nieuwe bankbiljetten
Grootte van de telbare bankbiljetten	50 mm x 110 mm tot 90 mm x 185 mm
Telsnelheid	1.000 bankbiljetten / minuut
Stroomvoorziening	230 V / 50 Hz
Stroomverbruik	75 W
Afmetingen	306 mm x 247 mm x 185 mm
Gewicht	5,5 kg

Aanwijzingen voor de verzorging

- ➔ Reinig de oppervlakken van de behuizing met een zachte, niet-pluizende doek.
- ➔ Reinig de sensoren na elk gebruik.
- ➔ Reinig de sensoren met behulp van de bijgeleverde borstel.
- ➔ Gebruik geen reinigings- of oplosmiddelen.

Verklaring van overeenstemming



De CE-markering op het apparaat bevestigt de overeenstemming.
De verklaring van overeenstemming vindt u op www.go-europe.com.

Gescheiden inzameling



Het symbool hiernaast betekent dat oude elektrische en elektronische apparaten op grond van wettelijke bepalingen gescheiden van het huishoudelijk afval moeten worden afgevoerd. Breng uw apparaat naar het inzamelpunt van uw gemeentelijke afvalverwijderingsdienst.



Let op de markering van de verpakkingsmaterialen tijdens het scheiden van afval, deze zijn gemarkeerd met afkortingen (a) en nummers (a) met de volgende betekenis: 1–7: kunststoffen / 20–22: papier en karton / 80–98: composietmaterialen.



De verpakking bestaat uit milieuvriendelijke materialen, die kunnen worden ingeleverd bij de plaatselijke inzamelpunten. Informeer bij uw gemeente naar de mogelijkheden voor correcte verwijdering.



Voer verpakkingsmaterialen in overeenstemming met de plaatselijke regelgeving af.



Het apparaat en het verpakkingsmateriaal zijn recyclebaar; verwijder ze apart voor een betere afvalverwerking. Het Triman-logo is alleen van toepassing op Frankrijk.



Het apparaat en het verpakkingsmateriaal zijn recyclebaar; verwijder ze apart voor een betere afvalverwerking. Informeer bij uw gemeente naar de mogelijkheden voor correcte verwijdering. Let op de volgende markering van het verpakkingsmateriaal: (a) nummers, (b) afkortingen en (c) materiaal met de volgende betekenis: 1–7: kunststoffen / 20–22: papier en karton / 80–98: composietmaterialen, en (d) type verpakking. Het logo is alleen van toepassing op Italië.

Garantie

Geachte klant,
het verheugt ons dat u voor dit apparaat hebt gekozen. Geef het apparaat in geval van een defect met de kassabon en de originele verpakking terug in de zaak, waar u het gekocht heeft.

Manuale d'uso



Si prega di leggere e osservare le seguenti informazioni e di conservare il presente manuale d'uso per futura consultazione!

Indicazioni di sicurezza

AVVERTENZA!

- Pericolo di soffocamento dovuto a componenti piccoli, pellicole protettive e d'imballaggio!
- ➔ Tenere il prodotto e la confezione lontani dalla portata dei bambini!

ATTENZIONE!

- Pericolo dovuto ai rulli di alimentazione!
- ➔ Tenere lontano dita, capelli ecc. dalla bocca di alimentazione.
- Pericolo di inciampare dovuto alla posa non corretta di cavi!
- ➔ Posare i cavi in modo che nessuno vi possa inciampare!

ATTENZIONE!

- Pericolo di danni materiali!
- ➔ Non fare giungere corpi estranei come graffette, elastici ecc. nella bocca di alimentazione.
- ➔ Evitare influssi ambientali come ad es. fumo, polvere, vibrazioni, sostanze chimiche, umidità, calore o raggi solari diretti.
- ➔ Affidare eventuali riparazioni solo a personale specializzato.

Impiego conforme

Il contabanconote con funzioni di verifica - nel seguito il contabanconote - è preposto al conteggio di banconote. Qualsiasi altro impiego è considerato improprio. Non sono ammesse modifiche o variazioni arbitrarie. Non aprire per nessuna ragione l'apparecchio autonomamente e non svolgere riparazioni di propria iniziativa.

L'apparecchio è in grado di verificare due delle possibili proprietà delle banconote (elementi ultravioletti ed elementi magnetici). In caso di contraffazione di altri elementi o in loro assenza, l'apparecchio non è in grado di individuare le banconote eventualmente problematiche. Anche banconote autentiche possono spesso risultare erronee per la presenza di sporco o altri influssi esterni. Verificate quindi ripetutamente le banconote risultate non conformi e rivolgetevi in caso di dubbio al vostro istituto bancario.

Utilizzare solo in ambiente idoneo

Evitare sollecitazioni causate da fumo, polvere, vibrazioni, sostanze chimiche, umidità, calore o irradiazioni solari dirette.

Oggetto di fornitura

- Contatore di banconote NC 520 Plus
- Display esterno
- Cavo di alimentazione
- 2 cinghie di avanzamento (ricambio)
- Fusibile di ricambio
- Giravite
- Spazzola
- Istruzioni d'uso

Rappresentazioni e modi di scrittura



Azione da svolgere



Risultato dell'azione



Informazioni supplementari

Elementi di comando

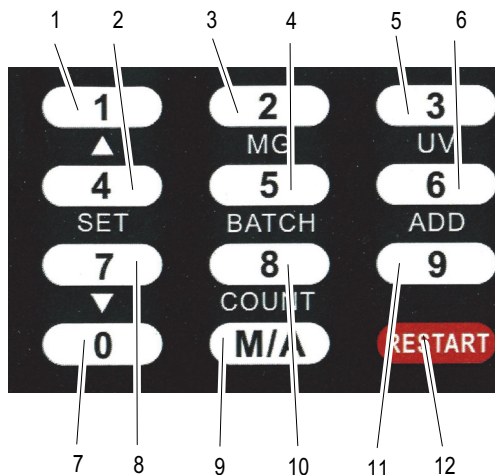

- 1 1 o in alto nel menu Impostazioni
- 2 4 o **SET** per aprire il menu Impostazioni o proseguire ulteriormente
- 3 2 o **MG** per attivare/disattivare la verifica degli elementi magnetici
- 4 5 o **BATCH** per formare dei mazzi
- 5 3 o **UV** per attivare/disattivare la verifica degli elementi ultravioletti
- 6 6 o **ADD** per attivare/disattivare la funzione di addizione
- 7 0
- 8 7 o in basso nel menu Impostazioni
- 9 **M/A** per passare dall'avvio automatico all'avvio manuale e viceversa
- 10 8 o **COUNT** per attivare il conteggio senza sensori
- 11 9
- 12 **RESTART**

Display

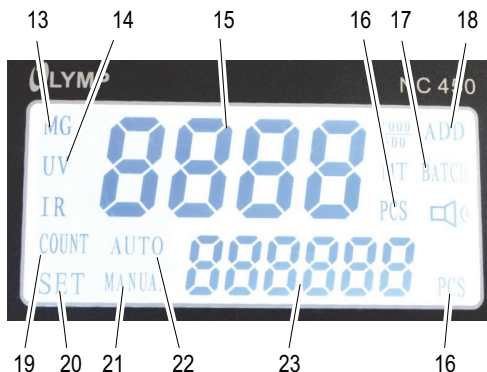

La raffigurazione visualizza il display durante l'esecuzione dell'autodiagnosi. Alcune delle funzioni visualizzate non fanno parte delle dotazioni del presente contatore di banconote.

- 13 Sensore magnetico attivato
- 14 Sensore ultravioletti attivato
- 15 Riga superiore
- 16 Quantità
- 17 Formazione mazzi attivata
- 18 Addizione attivata
- 19 Conteggio senza sensori attivato
- 20 Impostazioni
- 21 Avvio manuale attivato
- 22 Avvio automatico attivato
- 23 Riga inferiore

Funzionamento

Accensione e spegnimento del contabanconote

Il contabanconote si lascia accendere e spegnere attraverso l'interruttore presente sul retro.

- i** Scollegare il dispositivo dalla rete elettrica non utilizzando il dispositivo per un periodo prolungato.

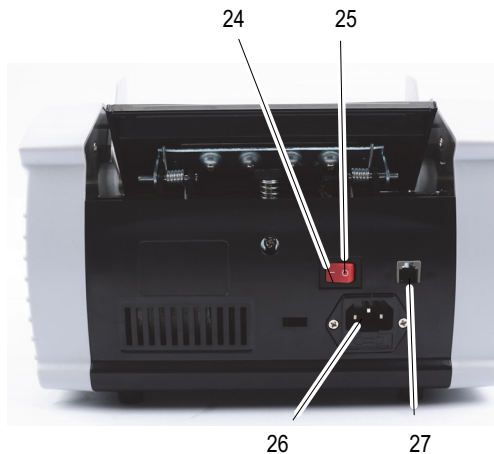

- 24 ON
- 25 OFF
- 26 Collegamento alla rete
- 27 Collegamento per display esterno

Una volta acceso, il dispositivo compie innanzitutto una autodiagnosi. Durante l'autodiagnosi, sul display sono visualizzate le diciture **BBBB** o **BBBBBB**. Una volta conclusa l'autodiagnosi senza errori, la dicitura **0i** è visualizzata sul display.

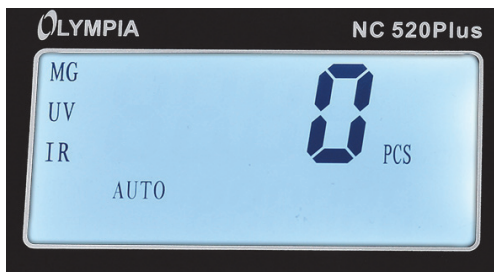

In presenza di errore, questo è visualizzato nella riga superiore (vedi Tabella degli errori) con sfondo rosso.

Verifiche

i I migliori risultati si ottengono dopo 3 minuti di riscaldamento.

Una luce ambientale intensa può eventualmente interferire sul sensore e portare a risultati errati.

Prima ancora di inserire le banconote, selezionare gli elementi da verificare (caratteristiche magnetiche e/o ultraviolette).

➔ Premere il tasto **MG**

↪ Il sensore magnetico per il rilevamento dei colori magnetici è attivato/disattivato. Sul display viene visualizzato il sensore attivato.

➔ Premere il tasto **UV**

↪ Il sensore ultravioletto per il rilevamento delle caratteristiche ultraviolette è attivato/disattivato. Sul display viene visualizzato il sensore attivato.

Preparazione delle banconote

Osservare i seguenti punti allo scopo di escludere eventuali anomalie funzionali.

A

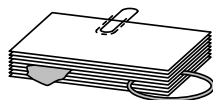

B



C



D

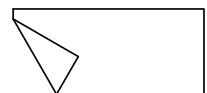

➔ Prima di caricarlo, controllare il mazzo di banconote alla presenza di pezzetti di carta, graffette, elastici e altri oggetti estranei, se occorre rimuoverli (A).

➔ Non inserire banconote danneggiate (B).

➔ Lisciare le banconote piegate e stropicciate prima di inserirle nell'apparecchio (C/D).

➔ Non tentate di contare un eccessivo spessore di banconote od oggetti duri.

➔ Allineare le banconote in modo da dividerle.

Inserimento delle banconote

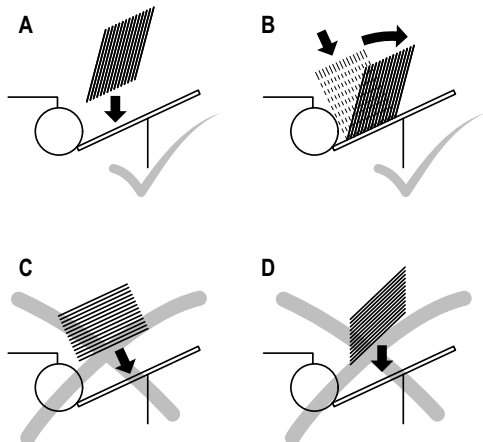

► Posizionare le banconote del mazzo in modo che la banconota in alto sia leggermente più indietro rispetto alla banconota successiva. Inserire quindi le banconote nel vano di caricamento (A).

Oppure

► Inserire il mazzo verticalmente nel vano di caricamento e spingere quindi il mazzo all'indietro in modo da posizionare le banconote (B) come richiesto.

↪ Il conteggio ha inizio automaticamente avendo precedentemente selezionato l'avvio automatico (sul display appare **AUTO**).

● Banconote inserite in modo errato come in C e D portano ad un risultato di conteggio errato o al subentro di un'anomalia.

● Poiché le caratteristiche di sicurezza delle banconote si trovano su entrambi i lati, eseguire per una sicura individuazione di banconote problematiche il conteggio da entrambi i lati.

Funzioni

Conteggio

La funzione consente di rilevare sia il numero di banconote sia l'autenticità in base ai sensori impostati.

Durante il conteggio, il numero di banconote contate viene visualizzato nella riga superiore del display.

Appena si prelevano le banconote dal vano di uscita, la riga superiore passa a 0 mentre nella riga inferiore risulta ora visualizzato il numero di banconote.

Addizione

In caso di introduzione consecutiva di più mazzi nel vano di alimentazione, il conteggio è proseguito finché le banconote contate non sono prelevate dal vano di uscita.

► Premere il tasto **ADD**.

↪ La funzione di addizione è attivata/disattivata.

Formazione mazzi

Con questa funzione il conteggio si interrompe non appena si raggiunge il numero di banconote preimpostato. Prelevando il mazzo conteggiato dal vano di uscita, la visualizzazione passa nuovamente a 0 e l'apparecchio è pronto al conteggio del mazzo successivo.

Il numero di banconote è liberamente impostabile da 1 a 999. Il numero preimpostato è visualizzato nella riga inferiore.

Se prima di raggiungere il numero di banconote preimpostato il vano di caricamento risulta vuoto, sul display lampeggia **BATCH**. Non appena si inseriscono altre banconote nel vano di alimentazione, l'operazione di conteggio è proseguita.

► Premere il tasto **BATCH**.

↪ Sul display lampeggia **BATCH**. Nella riga inferiore viene visualizzato il valore preimpostato 100.

► Con l'ausilio dei tasti numerici, immettere il numero richiesto.

↪ Il numero richiesto viene visualizzato nella riga inferiore.

Selezione

Per questa funzione, che è sempre attiva, si utilizza la prima banconota come riferimento. Se il dispositivo rileva una banconota che si scosta dalla prima, il conteggio si ferma. Il valore viene visualizzato con uno sfondo rosso ed è accompagnato dal simbolo *d*. La banconota non conforme è scartata.

Se la banconota scartata andrà contata o meno va definito nelle impostazioni (vedi Impostazioni).

Impostazioni

La sensibilità dei sensori come anche altri parametri possono essere modificati nelle impostazioni.

➔ Premere il tasto **SET** per alcuni secondi finché il segnale acustico è interrotto.

↪ Sul display sono visualizzati *d05e 05 100*.

d05 corrisponde al valore attuale della posizione di memoria *05 100*. Con i tasti freccia è possibile modificare il valore.

➔ Premere di nuovo il tasto **SET**.

↪ Sul display sono visualizzati la posizione di memoria successiva e il rispettivo valore.

Premendo il tasto **SET** sull'ultima posizione di memoria è possibile uscire dalle impostazioni.

La seguente tabella riassume le posizioni di memoria della configurazione iniziale e la descrizione delle funzioni.

Posizione di memoria	Valore pre-configurato	Funzione	Impostazioni
€5 100	d05	Sensibilità UV	Range di impostazione 0 - 9 Maggiore è il valore, minore è la sensibilità
€5 200	d05	Sensibilità MG	Range di impostazione 0 - 9 Maggiore è il valore, minore è la sensibilità
€5 300	d05	Rilevamento di banconote doppie	Range di impostazione 0 - 9 Maggiore è il valore, minore è la sensibilità
€5 400	d09	Freno	Range di impostazione 0 - 9 Maggiore è il valore, maggiore è la sensibilità
€5 500	d09	Rotella di conteggio	Range di impostazione 0 - 9 Maggiore è il valore, maggiore è la sensibilità
€5 600	d08	Trasporto	Range di impostazione 0 - 9 Maggiore è il valore, minore è la sensibilità
€5 700	d08	(funzione interna)	(non modificare)
€5 800	d01	(funzione interna)	(non modificare)
€5 900	d00	(funzione interna)	(non modificare)
€5 A00	d01	Conteggio o meno di banconote scartate	d01: contare d02: non contare
€5 b00	d02	(funzione interna)	(non modificare)
€5 c00	d00	(funzione interna)	(non modificare)
€5 d00	d02	Rilevamento di differenze di dimensione delle banconote	Range di impostazione 0 - 9 Maggiore è il valore, minore è la sensibilità
€5 E00	d08	(funzione interna)	(non modificare)
€5 F00	d04	(funzione interna)	(non modificare)

Per ripristinare la configurazione iniziale, premere il tasto **RESTART** mentre si accende l'apparecchio.

Soluzione di problemi

Errori sono visualizzati nel display con un codice errore e uno sfondo rosso.

i L'errore più frequente è dovuto a sensori sporchi (vedi Pulizia dei sensori).

Codice errore	Causa	Rimedio
<i>R</i>	Assenza di elementi ultravioletti o numero insufficiente di elementi ultravioletti rilevati sulla banconota.	Scartare la banconota problematica dalla pila. Controllare le impostazioni per la sensibilità UV.
<i>b</i>	Assenza di elementi magnetici o numero insufficiente di elementi magnetici rilevati sulla banconota.	Scartare la banconota problematica dalla pila. Controllare le impostazioni per la sensibilità MG.
<i>⌈</i>	Rilevate banconote attaccate.	Controllare se le banconote sono incollate e ripetere il conteggio della pila.
<i>F</i>	Rilevata mezza banconota.	Scartare la banconota problematica dalla pila e verificarne l'integrità.
<i>E01</i>	Sensore di conteggio banconote	Pulire il sensore di conteggio banconote o sostituire con un sensore nuovo.
<i>E03</i>	Sensore del disco codificatore	Pulire il sensore del disco codificatore o sostituire con un sensore nuovo.
<i>E04</i>	Sensore del vano di caricamento	Pulire il sensore del vano di caricamento o sostituire con un sensore nuovo.
<i>E05</i>	Sensore del vano di uscita	Pulire il sensore del vano di uscita o sostituire con un sensore nuovo.

Manutenzione

Pulizia dei sensori

Le banconote sono spesso sporche, in particolare per la presenza di polvere. Durante il conteggio, la polvere si deposita sui sensori. Sensori sporchi sono la causa più frequente di anomalie.

Pulire i sensori con la spazzola acclusa alla confezione. Aprire il contatore di banconote per pulire i sensori. La procedura per aprire il contatore di banconote è descritta qui di seguito.



➔ Afferrare la base di appoggio delle banconote alle estremità ed estrarre quindi la base verticalmente verso l'alto. Non afferrare la base di appoggio al centro.

Impostare la pressione della piastra di caricamento

Il contatore di banconote è impostato in fabbrica in modo da trascinare la banconote correttamente. In caso le banconote non venissero più trascinate correttamente, è possibile intervenire sulla pressione della piastra di caricamento.

La vite di regolazione per la pressione della piastra di caricamento si trova sul retro dell'apparecchio.



➔ Ribaltare indietro l'impugnatura.



➔ Ribaltare il pannello di comando in avanti.

● Se occorre, pulire le parti non accessibili con aria compressa. Aria compressa è reperibile in commercio anche in piccole bombolette spray.

➔ Pulire i sensori con la spazzola acclusa alla confezione.

➔ Una volta conclusa la pulizia, riassemblare l'apparecchio in ordine inverso.

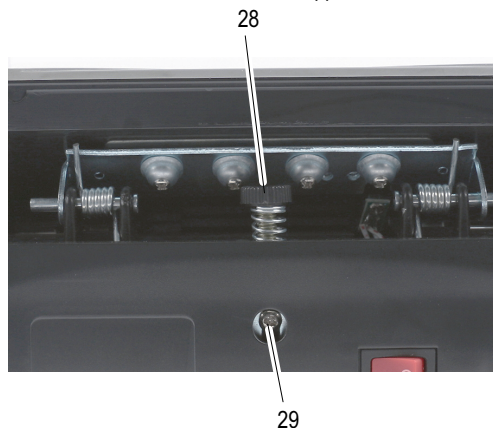

28 Vite di regolazione

29 Vite di arresto

La vite di regolazione è assicurata con una vite di arresto contro uno spostamento involontario.

➔ Spegnere il contatore di banconote.

➔ Allentare la vite di arresto con il giravite accluso alla confezione.

➔ Regolare la pressione della piastra di caricamento in modo che la banconota si lasci spingere facilmente sotto i rulli di gomma.

➔ Serrare la vite di arresto.

Specifiche tecniche

Modello	NC 520 Plus
Funzioni	Conteggio libero (senza verifica delle caratteristiche) Avvio automatico e manuale Formazione mazzi, fino a 999 banconote Funzione di addizione
Verifica	Elementi ultravioletti e magnetici
Sensibilità dei sensori	9 livelli di sensibilità
Capacità vano di caricamento e di uscita	100 banconote usate, 200 banconote nuove
Dimensione delle banconote da contare	50 mm x 110 mm bis 90 mm x 185 mm
Velocità di conteggio	1.000 banconote / minuto
Alimentazione elettrica	230 V/ 50 Hz
Consumo energetico	75 W
Dimensioni	306 mm x 247 mm x 185 mm
Peso	5,5 kg

Consigli per la cura

- ➔ Pulire le superfici con un panno morbido e antipilling.
- ➔ Pulire i sensori dopo ogni utilizzo.
- ➔ Pulire i sensori con la spazzola acclusa alla confezione.
- ➔ Non utilizzare mai detersivi o solventi.

Dichiarazione di conformità



Il marchio CE sull'apparecchio attesta la conformità.

La dichiarazione di conformità è disponibile su www.go-europe.com.

Smaltimento



Il simbolo qui accanto indica che per legge non è consentito smaltire apparecchi elettrici ed elettronici in disuso insieme ai normali rifiuti domestici. Smaltire l'apparecchio presso un punto di raccolta istituito dalla propria società di smaltimento rifiuti comunale.



Osservare in sede di raccolta differenziata i codici riportati sui materiali d'imballo, composti da sigle (b) e cifre (a) con il seguente significato: 1–7: materiale plastico / 20–22: carta e cartone / 80–98: materiali compositi.



I materiali d'imballo sono ecocompatibili e si lasciano riciclare nei centri di raccolta differenziata locali. Si consiglia di informarsi presso il proprio comune circa le possibilità di uno smaltimento corretto.



Smaltire i materiali d'imballo secondo le norme locali vigenti.



L'apparecchio e i materiali d'imballo sono riciclabili, smaltirli pertanto separatamente per un migliore trattamento dei rifiuti. Il logo Tri-man vale solo per la Francia.



L'apparecchio e i materiali d'imballo sono riciclabili, smaltirli pertanto separatamente per un migliore trattamento dei rifiuti. Si consiglia di informarsi presso il proprio comune circa le possibilità di uno smaltimento corretto. Osservare i seguenti codici riportati sui materiali d'imballo: (a) cifre, (b) sigle e (c) materiale con il seguente significato: 1-7: materiale plastico / 20-22: carta e cartone / 80-98: materiali compositi e (d) tipo di imballaggio. Il logo vale solo per l'Italia.

Garanzia

Gentile cliente,
grazie per aver acquistato questo prodotto di qualità. In caso di difetti si prega di ritornare l'apparecchio, completo di imballo originale e scontrino di acquisto, al punto vendita dove è stato effettuato l'acquisto.

Manual de instrucciones



¡Rogamos que lea y tenga en cuenta la siguiente información y que guarde el presente manual de instrucciones para futuras consultas!

Advertencias de seguridad

¡AVISO!

- **¡Peligro de asfixia provocado por piezas pequeñas o envoltorios de embalaje y protección!**
- ➔ **¡Mantenga alejados a los niños del producto y de su embalaje!**

¡PRECAUCIÓN!

- **¡Peligro provocado por los rodillos de arrastre!**
- ➔ **Mantener alejados los dedos, el pelo, etc. de la entrada de billetes.**
- **¡Existe peligro de tropezarse debido a cables instalados indebidamente!**
- ➔ **Instale los cables de tal modo que nadie pueda tropezar.**

¡ATENCIÓN!

- **¡Posibilidad de que se produzcan daños materiales!**
- ➔ **Evitar que entren objetos extraños como clips, cintas de goma, etc. en la entrada de billetes.**
- ➔ **Evitar las influencias ambientales como, por ejemplo, humo, polvo, vibraciones, sustancias químicas, humedad, calor o radiación solar directa.**
- ➔ **Encomendar las reparaciones únicamente a personal especializado.**

Uso previsto

La contadora de billetes con funciones de comprobación (en lo sucesivo "Contadora de billetes") sirve para contar billetes. Cualquier otro uso será considerado no previsto. Se prohíbe expresamente cualquier modificación o transformación. En ningún caso abra el aparato ni intente llevar a cabo reparaciones por su cuenta.

Este aparato comprueba dos de las posibles características de los billetes (la luz ultravioleta y las características magnéticas). Si hay otras características que están falsificadas o que faltan, el aparato no es capaz de clasificar los billetes como críticos. En caso de producirse suciedad u otras influencias externas, puede ocurrir que se detecten como defectuosos incluso billetes auténticos. Por este motivo recomendamos que compruebe repetidamente los billetes defectuosos y que se ponga en contacto con su banco en caso de cualquier duda.

Uso exclusivo en entornos adecuados

Evite cualquier tipo de carga provocada por humo, polvo, vibraciones, sustancias químicas, humedad, calor o radiación solar directa.

Volumen de suministro

- Contadora de billetes NC 520 Plus
- Pantalla externa
- Cable de red
- 2 correas impulsoras (pieza de recambio)
- Fusible de recambio
- Destornillador
- Cepillo
- Manual de instrucciones

Representaciones y convenciones

- ➔ Acción a realizar
- ↪ Resultado de la acción
-  Información útil

Elementos de mando

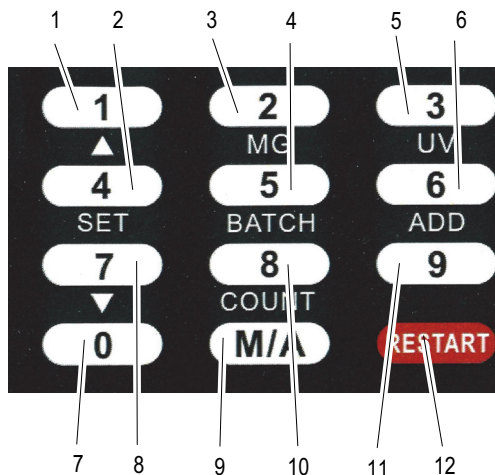

- 1 1 o hacia arriba en el menú de ajustes
- 2 4 o **SET** para abrir el menú de ajustes o seguir avanzando
- 3 2 o **MG** para activar/desactivar la comprobación magnética
- 4 5 o **BATCH** para hacer fajos
- 5 3 o **UV** para activar/desactivar la comprobación de luz ultravioleta
- 6 6 o **ADD** para activar/desactivar la función de sumar
- 7 0
- 8 7 o hacia abajo en el menú de ajustes
- 9 **M/A** Cambiar entre arranque automático y manual
- 10 8 o **COUNT** para activar el recuento sin sensores
- 11 9
- 12 **RESTART**

Pantalla

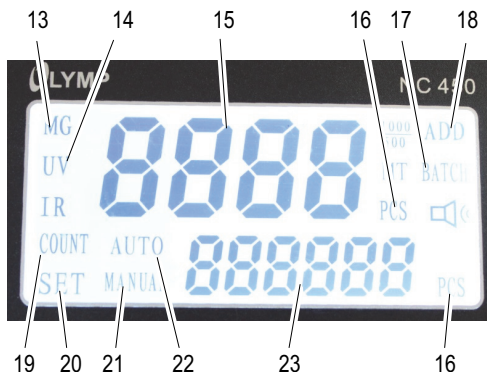

La figura muestra la pantalla durante el autodiagnóstico. Algunos de los indicadores mostrados no forman parte del volumen de funciones de esta contador de billetes.

- 13 Sensor magnético activado
- 14 Sensor de luz ultravioleta activado
- 15 Indicador superior
- 16 Cantidad
- 17 Hacer fajos activado
- 18 Sumar activado
- 19 Recuento sin sensores activado
- 20 Ajustes
- 21 Arranque manual activado
- 22 Arranque automático activado
- 23 Indicador inferior

Manejo

Encender y apagar la contador de billetes

La contador de billetes se enciende y se apaga con un interruptor ubicado en la parte trasera.

- Si no utiliza el aparato durante un largo período de tiempo, desconéctelo de la red.

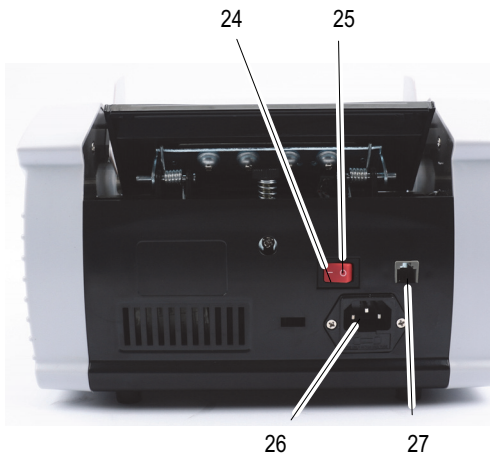

- 24 Encendido
- 25 Apagado
- 26 Conexión a la red
- 27 Conexión para la pantalla externa

Después de encender el aparato, este lleva a cabo un autodiagnóstico. Durante el autodiagnóstico aparece **BBBB** o **BBBBBB** en el indicador. Una vez finalizado el autodiagnóstico sin error, aparece **0** en los indicadores.



Si se detecta algún error, este se muestra en el indicador superior (ver la tabla de fallos) y el fondo de la pantalla cambia a rojo.

Comprobaciones

i Los mejores resultados se obtienen después de una fase de calentamiento de 3 minutos. Una intensa luz ambiental puede repercutir sobre el sensor y dar lugar a resultados erróneos. Debe seleccionar las características (magnéticas y/o luz ultravioleta) que se deben verificar antes de introducir los billetes.

➔ Pulse la tecla **MG**

↪ El sensor magnético para la detección de pinturas magnéticas se activa/desactiva. El sensor activado se muestra en la pantalla.

➔ Pulse la tecla **UV**

↪ El sensor de luz ultravioleta para la detección de las partes de luz ultravioleta se activa/desactiva. El sensor activado se muestra en la pantalla.

Preparar los billetes

Preste atención a los siguientes puntos para evitar que se produzcan anomalías de funcionamiento.

A

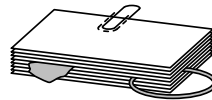

B



C



D



➔ Compruebe el fajo de billetes antes de introducirlo en el aparato y retire los recortes de papel, los clips, las cintas de goma y los demás objetos extraños (A).

➔ No introduzca billetes dañados (B).

➔ Alise los billetes arrugados y doblados antes de introducirlos (C/D).

➔ No intente contar billetes gruesos u objetos duros.

➔ Separe los billetes entre sí hojeándolos.

Introducir billetes

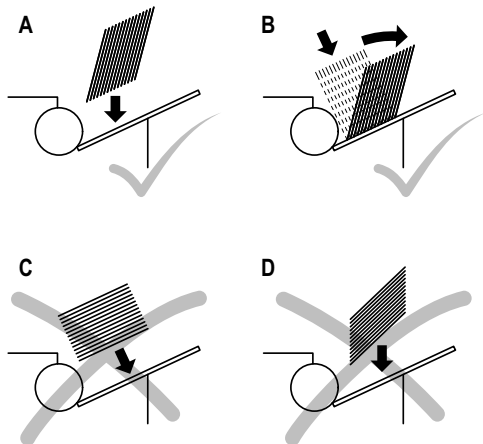

➔ Desplace los billetes del fajo de tal modo que el billete superior se encuentre un poco más abajo que el siguiente. Entonces introduzca los billetes en la bandeja de entrada (A).

Alternativamente:

➔ Introduzca el fajo verticalmente en la bandeja de entrada y empuje el fajo hacia atrás de tal modo que los billetes se vayan desplazando unos contra otros (B).

➔ El proceso de recuento se inicia automáticamente cuando se ha activado el arranque automático (en la pantalla aparece **AUTO**).

● Los billetes introducidos incorrectamente como en **C** y **D** provocan un recuento incorrecto o alguna función errónea.

● Como las características de seguridad se encuentran a ambos lados de los billetes, debe realizar el recuento desde ambos lados para garantizar que se detecten con seguridad los billetes críticos.

Funciones

Contar

Esta función permite comprobar la cantidad de billetes y en función del ajuste de los sensores también la autenticidad.

Durante el recuento se muestra la cantidad de los billetes en el indicador superior.

Si se retiran los billetes contados de la bandeja de salida, el indicador superior cambia a **0** y el indicador inferior muestra la cantidad.

Sumar

Si se van colocando sucesivamente varios fajos de billetes en la bandeja de entrada, el recuento continúa aún habiéndose retirado los billetes contados de la bandeja de salida.

➔ Pulse la tecla **ADD**.

➔ La función de sumar está activada o desactivada.

Hacer fajos

Con esta función, se detiene el recuento cuando se ha contado una cantidad preconfigurada de billetes. Cuando se extrae el fajo contado de la bandeja de salida, el indicador **0** y pasa a contar el fajo siguiente.

La cantidad de los billetes puede preconfigurarse libremente entre **1** y **999**. La cantidad preconfigurada se muestra en el indicador inferior.

Si antes de alcanzar la cantidad preconfigurada no hay más billetes en la bandeja de entrada, parpadea el indicador **BATCH**. El proceso continúa si se introducen más billetes en la bandeja.

➔ Pulse la tecla **BATCH**.

➔ En la pantalla parpadea el indicador **BATCH**. En el indicador inferior aparece el valor preconfigurado **100**.

➔ Introduzca la cantidad deseada con las teclas numéricas.

➔ La cantidad introducida se muestra en el indicador inferior.

Clasificar

Esta función que siempre está activa permite especificar el primer billete como referencia. Si el aparato detecta un billete diferente al especificado, se detiene el aparato. El indicador cambia a un fondo de pantalla rojo y en el indicador aparece *d*. Se puede sacar el billete diferente.

Los ajustes permiten definir si el billete rechazado se debe contar o no (ver los ajustes).

Ajustes

Los ajustes permiten modificar la sensibilidad de los sensores y otros parámetros.

➔ Pulse la tecla **SET** durante algunos segundos hasta que se apague la señal acústica.

↪ En el indicador aparecen *d05* y *€ 5 100*.

d05 es el valor actual del puesto de memoria *€ 5 100*. Las teclas de flecha permiten cambiar el valor.

➔ Vuelva a pulsar la tecla **SET**.

↪ Se muestra el siguiente puesto de memoria y su valor.

Pulsando la tecla **SET** en el último puesto de memoria se abandona la función de ajustes.

La siguiente tabla incluye los ajustes de fábrica y la descripción de funcionamiento para los puestos de memoria.

Puesto de memoria	Valor de fábrica	Función	Ajustes
CS 100	d05	Sensibilidad de luz ultravioleta	Gama de ajuste 0 - 9 Cuanto mayor sea el valor, menor será la sensibilidad
CS 200	d05	Sensibilidad MG	Gama de ajuste 0 - 9 Cuanto mayor sea el valor, menor será la sensibilidad
CS 300	d05	Detección de billetes dobles	Gama de ajuste 0 - 9 Cuanto mayor sea el valor, menor será la sensibilidad
CS 400	d09	Freno	Gama de ajuste 0 - 9 Canto mayor sea el valor, mayor será la sensibilidad
CS 500	d09	Rueda de recuento	Gama de ajuste 0 - 9 Canto mayor sea el valor, mayor será la sensibilidad
CS 600	d08	Transporte	Gama de ajuste 0 - 9 Cuanto mayor sea el valor, menor será la sensibilidad
CS 700	d08	(función interna)	(no cambiar)
CS 800	d01	(función interna)	(no cambiar)
CS 900	d00	(función interna)	(no cambiar)
CS A00	d01	Contar los billetes rechazados o no.	d01: contar d02: no contar
CS b00	d02	(función interna)	(no cambiar)
CS C00	d00	(función interna)	(no cambiar)
CS d00	d02	Detección de tamaños diferentes de los billetes	Gama de ajuste 0 - 9 Cuanto mayor sea el valor, menor será la sensibilidad
CS E00	d08	(función interna)	(no cambiar)
CS F00	d04	(función interna)	(no cambiar)

Pulse la tecla **RESTART** al encender el aparato para reponer el aparato a los ajustes de fábrica.

Eliminación de fallos

Los errores se muestran en la pantalla con un código de error y un color de fondo rojo.

i Una fuente de errores frecuentes son los sensores sucios (ver "Limpieza de los sensores").

Código de error	Causa	Solución
<i>A</i>	No hay proporciones ultravioletas en el billete o son insuficientes.	Retirar un billete crítico de la pila. Comprobar la regulación de la sensibilidad de luz ultravioleta.
<i>b</i>	No hay proporciones magnéticas en el billete o son insuficientes.	Retirar un billete crítico de la pila. Comprobar la regulación de la sensibilidad MG.
<i>C</i>	Los billetes se han detectado como pegados.	Comprobar si hay billetes pegados y volver a contar la pila
<i>F</i>	Un billete se ha detectado como medio billete.	Retirar el billete crítico de la pila y comprobar con respecto a daños
<i>ED1</i>	Sensor para el recuento de billetes.	Limpiar el sensor para contar billetes o sustituirlo por uno nuevo.
<i>ED3</i>	Sensor del disco codificador.	Limpiar el sensor del disco codificador o sustituirlo por uno nuevo.
<i>ED4</i>	Sensor de la bandeja de entrada.	Limpiar el sensor en la bandeja de entrada o sustituirlo por uno nuevo.
<i>ED5</i>	Sensor en la bandeja de salida.	Limpiar el sensor en la bandeja de salida o sustituirlo por uno nuevo.

Mantenimiento

Limpieza de los sensores

Los billetes a menudo están sucios especialmente debido al polvo. La suciedad se va depositando en los sensores durante el recuento. Los sensores sucios son la causa más frecuente de la aparición de funciones erróneas.

Limpie los sensores con el cepillo suministrado. Abra la contadora de billetes para limpiar los sensores. Los siguientes pasos explican cómo se debe abrir la contadora de billetes.



➔ Coja el dispositivo de dinero por los extremos y extráigalo verticalmente hacia arriba. No coja el dispositivo de dinero por el centro.



- ➔ Doble la manija hacia atrás.



- ➔ Doble el panel de mando hacia delante.
- Limpie los puntos de difícil acceso con aire a presión si fuera necesario. El aire a presión está disponible en el comercio en pequeñas latas.
- ➔ Limpie los sensores con el cepillo suministrado.
- ➔ Cierre el aparato después de la limpieza en orden inverso.

Ajustar el apriete de la placa introductora

La contadora de billetes está ajustada de fábrica de tal modo que los billetes se arrastren correctamente. Adapte el apriete de la placa introductora si el arrastre de los billetes no se realiza correctamente.

El tornillo de ajuste para el apriete de la placa introductora se encuentra en la parte trasera.

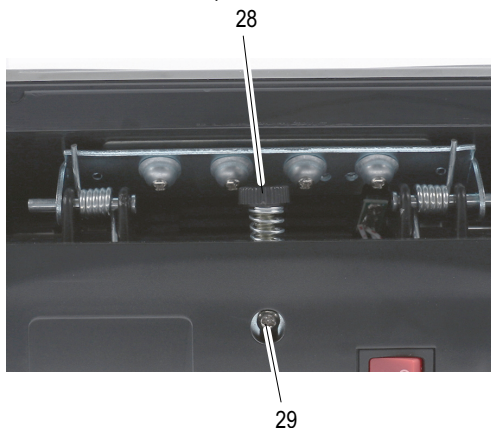

- 28 Tornillo de ajuste
- 29 Tornillo de seguridad

El tornillo de ajuste está protegido por un tornillo de seguridad contra cualquier desajuste accidental.

- ➔ Apague la contadora de billetes.
- ➔ Suelte el tornillo de seguridad con el destornillador suministrado.
- ➔ Ajuste el apriete de la placa introductora de tal modo que el billete pueda pasar por debajo de los rodillos de goma aplicando una ligera fuerza.
- ➔ Apriete el tornillo de seguridad.

Datos técnicos

Modelo	NC 520 Plus
Funciones	Modo de recuento libre (sin comprobación de características) Arranque automático y manual Función de formar fajos, se pueden seleccionar hasta 999 billetes Función adicional
Comprobación	Características de luz ultravioleta y características magnéticas
Sensibilidad de los sensores	Ajustable en 9 niveles
Capacidad de la bandeja de entrada y salida	100 billetes usados o 200 billetes nuevos
Tamaño de los billetes que se pueden contar	50 mm x 110 mm hasta 90 mm x 185 mm
Velocidad de recuento	1.000 billetes/minuto
Alimentación eléctrica	230 V/50 Hz
Consumo de corriente	75 W
Dimensiones	306 mm x 247 mm x 185 mm
Peso	5,5 kg

Advertencias de cuidado

- ➔ Limpiar las superficies de la carcasa con un paño suave y libre de hilachas.
- ➔ Limpie los sensores después de cada uso.
- ➔ Limpie los sensores con el cepillo suministrado.
- ➔ No utilizar detergentes ni disolventes.

Declaración de conformidad



El símbolo CE en el aparato confirma la conformidad.
Encontrará la declaración de conformidad en www.go-europe.com.

Eliminación



El símbolo adjunto significa que, debido a las disposiciones legales, los aparatos eléctricos y electrónicos usados deben eliminarse separándolos de la basura doméstica. Elimine el aparato a través del punto de recogida de su organismo de eliminación competente.



☑ En el etiquetado del material de embalaje, observe la clasificación de los residuos identificados con abreviaturas (a) y números (b) con el significado siguiente: 1–7: plástico / 20–22: papel y cartón / 80–98: materiales compuestos.



El embalaje está hecho con materiales ecológicos que se pueden eliminar en los centros de reciclaje locales. Infórmese en su municipio sobre las posibilidades de la correcta eliminación.



Deseche los materiales de embalaje conforme a las prescripciones locales.



El dispositivo y el material de embalaje son reciclables, deséchelos por separado para un mejor tratamiento de residuos. El logotipo Triman solo es aplicable para Francia.



El dispositivo y el material de embalaje son reciclables, deséchelos por separado para un mejor tratamiento de residuos. Infórmese en su municipio sobre las posibilidades de la correcta eliminación. Tenga en cuenta la siguiente identificación del material de embalaje: (a) números, (b) abreviaturas y (c) material con el siguiente significado: 1–7: plástico / 20–22: papel y cartón / 80–98: materiales compuestos, así como (d) tipo del embalaje. El logotipo solo es aplicable a Italia.

Garantía

Estimado cliente:

Nos alegramos de que usted se haya decidido por este aparato.

En caso de un defecto devuelva el aparato junto con el justificante de compra y el embalaje original al lugar donde lo ha adquirido.

Οδηγίες Χρήσης



Διαβάστε και τηρήστε τις παρακάτω πληροφορίες και φυλάξτε τις Οδηγίες Χρήσης για μελλοντική αναφορά!

Υποδείξεις ασφαλείας

⚠ ΠΡΟΕΙΔΟΠΟΙΗΣΗ!

- Κίνδυνος ασφυξίας από μικροεξαρτήματα, μεμβράνες συσκευασίας και προστατευτικές μεμβράνες!
- ➔ Κρατήστε τα παιδιά μακριά από το προϊόν και τη συσκευασία του!

⚠ ΠΡΟΣΟΧΗ!

- Κίνδυνος από τα ρολά τροφοδοσίας!
- ➔ Διατηρείτε τα δάκτυλα, τα μαλλιά κτλ. μακριά από την τροφοδοσία.
- Κίνδυνος παραπατήματος από ακατάλληλα τοποθετημένα καλώδια!
- ➔ Τοποθετήστε τα καλώδια έτσι, ώστε να μην αποτελούν κίνδυνο παραπατήματος.

ΥΠΟΔΕΙΞΗ!

- Κίνδυνος υλικών ζημιών!
- ➔ Μην εισάγετε ξένα σώματα όπως συνδετήρες, λάστιχα κτλ. στην τροφοδοσία.
- ➔ Αποφύγετε περιβαλλοντικές επιδράσεις όπως π.χ. καπνό, σκόνη, τραντάγματα, χημικά, υγρασία, ζέστη ή απευθείας ηλιακή επίδραση.
- ➔ Επισκευές επιτρέπεται να πραγματοποιούνται μόνο από εξειδικευμένο προσωπικό.

Ενδειξιμένη χρήση

Η συσκευή καταμέτρησης χαρτονομισμάτων με λειτουργίες ελέγχου - εφεξής συσκευή καταμέτρησης χαρτονομισμάτων - χρησιμεύει στη μέτρηση χαρτονομισμάτων. Οποιαδήποτε άλλη χρήση θεωρείται ως μη σύμφωνη με τον προορισμό. Αυθαίρετες τροποποιήσεις ή μετατροπές απαγορεύονται. Σε καμία περίπτωση να μην ανοίγετε τη συσκευή μόνος σας και μη διενεργείτε οι ίδιοι προσπάθειες επισκευής.

Αυτή η συσκευή ελέγχει δύο από τα πιθανά χαρακτηριστικά των χαρτονομισμάτων (υπεριώδη χαρακτηριστικά και μαγνητικά χαρακτηριστικά). Αν τα άλλα χαρακτηριστικά είναι πλαστά ή απουσιάζουν, αυτή η συσκευή δεν μπορεί να αναγνωρίσει τα χαρτονομίσματα αυτά ως κρίσιμα. Ακόμα και γνήσια χαρτονομίσματα μπορεί λόγω ακαθαρσιών ή άλλων εξωτερικών επιδράσεων να αναγνωριστούν ως μη γνήσια. Για αυτό ελέγχετε επανειλημμένα τα χαρτονομίσματα που αναγνωρίζονται ως μη γνήσια και σε περίπτωση αμφιβολιών απευθυνθείτε στο τραπεζικό σας ίδρυμα.

Να χρησιμοποιείται μόνο σε κατάλληλο περιβάλλον

Αποφύγετε επιβαρύνσεις από καπνό, σκόνη, κραδασμούς, χημικά, υγρασία, υπερβολική ζέστη ή απευθείας επίδραση της ηλιακής ακτινοβολίας.

Περιεχόμενα παράδοσης

- Συσκευή καταμέτρησης χαρτονομισμάτων NC 520 Plus
- Εξωτερική οθόνη
- Καλώδιο τροφοδοσίας
- 2 ιμάντες κίνησης (ανταλλακτικό)
- Ανταλλακτική ασφάλεια
- Κατσαβίδι
- Βούρτσα
- Οδηγίες Χρήσης

Απεικονίσεις και τρόποι γραφής



Προς εκτέλεση ενέργεια



Αποτέλεσμα της ενέργειας



Χρήσιμες πληροφορίες

Στοιχεία χειρισμού

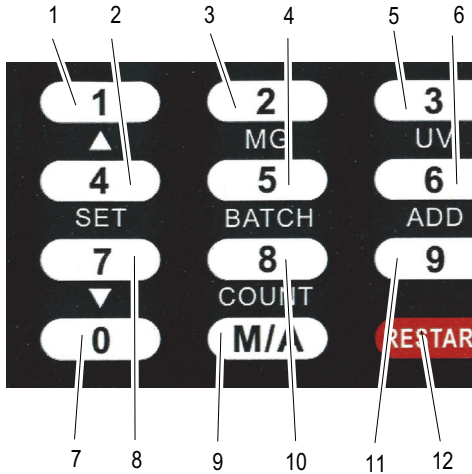

- 1 ή προς τα πάνω στο μενού ρυθμίσεων
- 4 ή **SET** για άνοιγμα του μενού ρυθμίσεων ή για συνέχεια
- 2 ή **MG** για ενεργοποίηση/απενεργοποίηση του μαγνητικού ελέγχου
- 5 ή **BATCH** για δεσμιδοποίηση
- 3 ή **UV** για ενεργοποίηση/απενεργοποίηση του υπεριώδους ελέγχου
- 6 ή **ADD** για ενεργοποίηση/απενεργοποίηση της πρόσθεσης
- 7 **0**
- 7 ή προς τα πάνω στο μενού ρυθμίσεων
- M/A** εναλλαγή μεταξύ αυτόματης και χειροκίνητης έναρξης
- 8 ή **COUNT** για ενεργοποίηση της μέτρησης χωρίς αισθητήρες
- 9
- 12 **RESTART**

Οθόνη



Η εικόνα δείχνει την οθόνη κατά τη διάρκεια της αυτοδιάγνωσης. Ορισμένες από τις ενδείξεις που απεικονίζονται δεν περιλαμβάνονται στις λειτουργίες αυτής της συσκευής καταμέτρησης χαρτονομισμάτων.

- 13 Μαγνητικός αισθητήρας ενεργοποιημένος
- 14 Αισθητήρας υπεριώδους φωτός ενεργοποιημένος
- 15 Πάνω ένδειξη
- 16 Αριθμός τεμαχίων
- 17 Δεσμιδοποίηση ενεργοποιημένη
- 18 Πρόσθεση ενεργοποιημένη
- 19 Μέτρηση χωρίς αισθητήρες ενεργοποιημένη
- 20 Ρυθμίσεις
- 21 Χειροκίνητη έναρξη ενεργοποιημένη
- 22 Αυτόματη έναρξη ενεργοποιημένη
- 23 Κάτω ένδειξη

Χειρισμός

Ενεργοποίηση και απενεργοποίηση συσκευής καταμέτρησης χαρτονομισμάτων

Η συσκευή καταμέτρησης χαρτονομισμάτων ενεργοποιείται και απενεργοποιείται με έναν διακόπτη στην πίσω πλευρά.

i Όταν δεν χρησιμοποιείτε τη συσκευή για μεγαλύτερο χρονικό διάστημα, αποσυνδέστε την από το ηλεκτρικό δίκτυο.

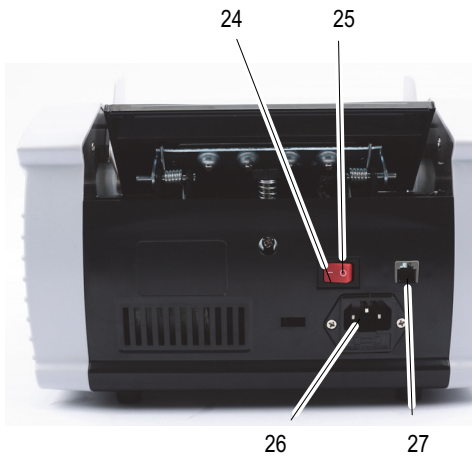

- 24 Εντός λειτουργίας
- 25 Εκτός λειτουργίας
- 26 Σύνδεση στο ηλεκτρικό δίκτυο
- 27 Σύνδεση για εξωτερική οθόνη

Μετά την ενεργοποίηση η συσκευή εκτελεί μια αυτοδιάγνωση. Κατά τη διάρκεια της αυτοδιάγνωσης εμφανίζεται **θθθθθ** **θθθθθθ** στην ένδειξη. Όταν η αυτοδιάγνωση έχει ολοκληρωθεί χωρίς βλάβη, εμφανίζεται **θ** στις ενδείξεις.

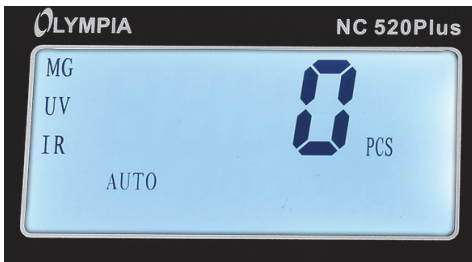

Αν διαπιστωθεί βλάβη, αυτή εμφανίζεται στην πάνω ένδειξη (βλέπε Πίνακας βλαβών) και το φόντο γίνεται κόκκινο.

Έλεγχοι

i Τα καλύτερα αποτελέσματα επιτυγχάνονται μετά από μια φάση προθέρμανσης 3 λεπτών. Το έντονο φως του περιβάλλοντος μπορεί να επηρεάσει τον αισθητήρα και να οδηγήσει σε εσφαλμένα αποτελέσματα.

Πριν από την τοποθέτηση των χαρτονομισμάτων επιλέξτε, ποια χαρακτηριστικά (μαγνητικά ή/και υπεριώδη) θέλετε να ελεγχθούν.

➔ Πατήστε το πλήκτρο **MG**

➔ Ο μαγνητικός αισθητήρας για την αναγνώριση μαγνητικών χρωμάτων ενεργοποιείται/ απενεργοποιείται. Ο ενεργοποιημένος αισθητήρας εμφανίζεται στην οθόνη.

➔ Πατήστε το πλήκτρο **UV**

➔ Ο αισθητήρας υπεριώδους φωτός για αναγνώριση των υπεριωδών χαρακτηριστικών ενεργοποιείται/ απενεργοποιείται. Ο ενεργοποιημένος αισθητήρας εμφανίζεται στην οθόνη.

Προετοιμασία χαρτονομισμάτων

Προσέξτε τα παρακάτω σημεία, για να αποφύγετε δυσλειτουργίες.

A

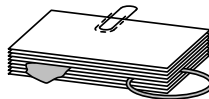

B

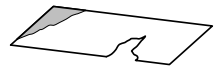

c



D



➔ Ελέγξτε τη δεσμίδα χαρτονομισμάτων πριν από την τοποθέτηση για μικρά κομμάτια χαρτιού, συνδετήρες, λάστιχα και άλλα ξένα σώματα και απομακρύνετε τα (A).

➔ Μην τοποθετείτε ελαττωματικά χαρτονομίσματα (B).

➔ Λιανέτε τα τσαλακωμένα και διπλωμένα χαρτονομίσματα, προτού τα τοποθετήσετε (C/D).

➔ Μην προσπαθείτε να μετρήσετε χαρτονομίσματα μεγάλου πάχους ή σκληρά αντικείμενα.

➔ Διαχωρίστε τα χαρτονομίσματα μεταξύ τους.

Τοποθέτηση χαρτονομισμάτων

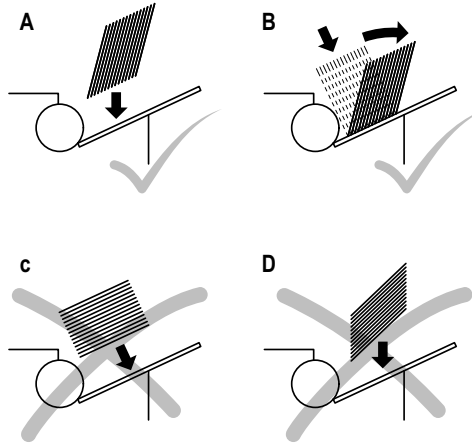

➔ Μετακινήστε τα χαρτονομίσματα εντός της δεσμίδας έτσι, ώστε το πάνω χαρτονόμισμα να βρίσκεται πιο χαμηλά από το επόμενο. Τοποθετήστε τα χαρτονομίσματα στην υποδοχή (A).

Ή

➔ Τοποθετήστε τη δεσμίδα χαρτονομισμάτων κάθετα στην υποδοχή και πιέστε τη δεσμίδα έτσι προς τα πίσω, ώστε τα χαρτονομίσματα να μετακινηθούν μεταξύ τους (B).

➔ Η διαδικασία μέτρησης ξεκινά αυτόματα όταν έχει ενεργοποιηθεί η αυτόματη έναρξη (στην οθόνη εμφανίζεται **AUTO**).

i Λάθος τοποθετημένα χαρτονομίσματα όπως στα C και D συνεπάγονται λάθος μέτρηση ή δυσλειτουργία.

i Επειδή τα χαρακτηριστικά ασφαλείας των χαρτονομισμάτων βρίσκονται στις δύο πλευρές, εκτελέστε τη μέτρηση στις δύο πλευρές για την ασφαλή αναγνώριση των κρίσιμων χαρτονομισμάτων.

Λειτουργίες

Μέτρηση

Με αυτήν τη λειτουργία ελέγχεται ο αριθμός τεμαχίων των χαρτονομισμάτων και ανάλογα με τη ρύθμιση των αισθητήρων ο πραγματικός χρόνος.

Κατά τη μέτρηση ο αριθμός τεμαχίων των χαρτονομισμάτων εμφανίζεται στην πάνω ένδειξη. Αν τα μετρημένα χαρτονομίσματα αφαιρεθούν από την έξοδο, η πάνω ένδειξη αλλάζει σε 0 και η κάτω ένδειξη εμφανίζει τον αριθμό τεμαχίων.

Πρόσθεση

Όταν τοποθετούνται διαδοχικά περισσότερες δεσμίδες χαρτονομισμάτων στην υποδοχή, η μέτρηση συνεχίζεται, ακόμα και όταν τα μετρημένα χαρτονομίσματα έχουν αφαιρεθεί από την έξοδο.

➔ Πατήστε το πλήκτρο **ADD**.

➔ Η λειτουργία πρόσθεσης ενεργοποιείται/ απενεργοποιείται.

Δεσμidoποίηση

Με αυτήν τη λειτουργία η μέτρηση σταματά, όταν έχει μετρηθεί ένας προρυθμισμένος αριθμός τεμαχίων χαρτονομισμάτων. Αν η μετρημένη δεσμίδα αφαιρεθεί από την έξοδο, η ένδειξη αλλάζει σε 0 και η επόμενη δεσμίδα μετριέται.

Ο αριθμός τεμαχίων των χαρτονομισμάτων μπορεί να προρυθμιστεί ελεύθερα από 1 έως 999. Ο προρυθμισμένος αριθμός τεμαχίων εμφανίζεται στην κάτω ένδειξη.

Αν δεν υπάρχουν άλλα χαρτονομίσματα στην υποδοχή προτού συμπληρωθεί ο προρυθμισμένος αριθμός τεμαχίων, αναβοσβήνει η ένδειξη **BATCH**. Αν τοποθετηθούν και άλλα χαρτονομίσματα στην υποδοχή, η διαδικασία συνεχίζεται.

➔ Πατήστε το πλήκτρο **BATCH**.

➔ Στην οθόνη αναβοσβήνει η ένδειξη **BATCH**. Στην κάτω ένδειξη εμφανίζεται η προρυθμισμένη τιμή **100**.

➔ Εισάγετε με τα αριθμητικά πλήκτρα τον επιθυμητό αριθμό.

➔ Ο καταχωρημένος αριθμός τεμαχίων εμφανίζεται στην κάτω ένδειξη.

Ταξινόμηση

Σε αυτήν τη λειτουργία, η οποία είναι πάντα ενεργή, το πρώτο χαρτονόμισμα ορίζεται ως αναφορά. Αν η συσκευή αναγνωρίσει ένα χαρτονόμισμα που αποκλίνει από αυτό, η συσκευή σταματά. Η ένδειξη αλλάζει σε κόκκινο φόντο και στην ένδειξη εμφανίζεται d . Το χαρτονόμισμα που αποκλίνει μπορεί να διαχωριστεί.

Η μέτρηση ή όχι του χαρτονομίσιματος που διαχωρίστηκε μπορεί να καθοριστεί στις ρυθμίσεις (βλέπε Ρυθμίσεις).

Ρυθμίσεις

Η ευαισθησία των αισθητήρων και άλλες παράμετροι μπορούν να προσαρμοστούν στις ρυθμίσεις.

➔ Πατήστε το πλήκτρο **SET** για μερικά δευτερόλεπτα μέχρι να σταματήσει το ηχητικό σήμα.

➔ Στην ένδειξη εμφανίζονται $d05$ και 100 .

$d05$ είναι η τρέχουσα τιμή της θέσης αποθήκευσης 100 . Με τα πλήκτρα βέλους μπορεί να αλλάξει η τιμή.

➔ Πατήστε ξανά το πλήκτρο **SET**.

➔ Η επόμενη θέση αποθήκευσης και η τιμή της εμφανίζονται.

Πατώντας το πλήκτρο **SET** στην τελευταία θέση αποθήκευσης εξέρχετε από τη λειτουργία ρύθμισης.

Ο παρακάτω πίνακας περιέχει για τις θέσεις αποθήκευσης τις εργοστασιακές ρυθμίσεις και την περιγραφή λειτουργίας.

Θέση αποθήκευσης	Εργοστασιακή τιμή	Λειτουργία	Ρυθμίσεις
Ε5 100	d05	Ευαισθησία UV	Περιοχή ρύθμισης 0 - 9 Όσο μεγαλύτερη η τιμή, τόσο χαμηλότερη η ευαισθησία
Ε5 200	d05	Ευαισθησία MG	Περιοχή ρύθμισης 0 - 9 Όσο μεγαλύτερη η τιμή, τόσο χαμηλότερη η ευαισθησία
Ε5 300	d05	Αναγνώριση διπλών χαρτονομισμάτων	Περιοχή ρύθμισης 0 - 9 Όσο μεγαλύτερη η τιμή, τόσο χαμηλότερη η ευαισθησία
Ε5 400	d09	Φρένο	Περιοχή ρύθμισης 0 - 9 Όσο μεγαλύτερη η τιμή, τόσο υψηλότερη η ευαισθησία
Ε5 500	d09	Τροχός μέτρησης	Περιοχή ρύθμισης 0 - 9 Όσο μεγαλύτερη η τιμή, τόσο υψηλότερη η ευαισθησία
Ε5 600	d08	Μεταφορά	Περιοχή ρύθμισης 0 - 9 Όσο μεγαλύτερη η τιμή, τόσο χαμηλότερη η ευαισθησία
Ε5 700	d08	(εσωτερική λειτουργία)	(να μην αλλάξει)
Ε5 800	d0 1	(εσωτερική λειτουργία)	(να μην αλλάξει)
Ε5 900	d00	(εσωτερική λειτουργία)	(να μην αλλάξει)
Ε5 A00	d0 1	Μέτρηση ή όχι των διαχωρισμένων χαρτονομισμάτων.	d0 1: μέτρηση d02: όχι μέτρηση
Ε5 b00	d02	(εσωτερική λειτουργία)	(να μην αλλάξει)
Ε5 c00	d00	(εσωτερική λειτουργία)	(να μην αλλάξει)
Ε5 d00	d02	Αναγνώριση διαφορών μεγέθους των χαρτονομισμάτων	Περιοχή ρύθμισης 0 - 9 Όσο μεγαλύτερη η τιμή, τόσο χαμηλότερη η ευαισθησία
Ε5 E00	d08	(εσωτερική λειτουργία)	(να μην αλλάξει)
Ε5 F00	d04	(εσωτερική λειτουργία)	(να μην αλλάξει)

Για επαναφορά της συσκευής στις εργοστασιακές ρυθμίσεις, πατήστε το πλήκτρο **RESTART** όταν ενεργοποιείτε τη συσκευή.

Αντιμετώπιση βλάβης

Βλάβες εμφανίζονται στην οθόνη με έναν κωδικό βλάβης και ένα κόκκινο χρώμα φόντου.

• Συχνή αιτία βλάβης αποτελούν οι ρυπασμένοι αισθητήρες (βλέπε Καθαρισμός των αισθητήρων).

Κωδικός βλάβης	Αιτία	Λύση
A	Ανεπαρκή ή καθόλου υπεριώδη χαρακτηριστικά στο χαρτονόμισμα.	Αφαιρέστε το κρίσιμο χαρτονόμισμα από τη στοιβία. Ελέγξτε τη ρύθμιση ευαισθησίας UV.
b	Ανεπαρκή ή καθόλου μαγνητικά χαρακτηριστικά στο χαρτονόμισμα.	Αφαιρέστε το κρίσιμο χαρτονόμισμα από τη στοιβία. Ελέγξτε τη ρύθμιση ευαισθησίας MG.
Ε	Αναγνωρίστηκαν ενωμένα χαρτονομίσματα.	Ελέγξτε αν τα χαρτονομίσματα κολλάνε μεταξύ τους και μετρήστε ξανά τη στοιβία
F	Το χαρτονόμισμα αναγνωρίστηκε ως μισό χαρτονόμισμα.	Αφαιρέστε το κρίσιμο χαρτονόμισμα από τη στοιβία και ελέγξτε το για φθορές
Ε01	Αισθητήρας μετρητή χαρτονομισμάτων	Καθαρίστε τον αισθητήρα μέτρησης χαρτονομισμάτων ή αντικαταστήστε τον με έναν νέο αισθητήρα.
Ε03	Αισθητήρας δίσκου κωδικοποίησης	Καθαρίστε τον αισθητήρα του δίσκου κωδικοποίησης ή αντικαταστήστε τον με έναν νέο αισθητήρα.
Ε04	Αισθητήρας υποδοχής	Καθαρίστε τον αισθητήρα στην υποδοχή ή αντικαταστήστε τον με έναν νέο αισθητήρα.
Ε05	Αισθητήρας εξόδου	Καθαρίστε τον αισθητήρα στην έξοδο ή αντικαταστήστε τον με έναν νέο αισθητήρα.

Συντήρηση

Καθαρισμός των αισθητήρων

Τα χαρτονομίσματα είναι συχνά ρυπασμένα, ιδίως από σκόνη. Κατά τη μέτρηση οι ρύποι επικάθονται στους αισθητήρες. Οι ρυπασμένοι αισθητήρες αποτελούν τη συχνότερη αιτία δυσλειτουργιών. Καθαρίστε τους αισθητήρες με τη συνοδευτική βούρτσα. Ανοίξτε τη συσκευή καταμέτρησης χαρτονομισμάτων για να καθαρίσετε τους αισθητήρες. Το άνοιγμα της συσκευής καταμέτρησης χαρτονομισμάτων περιγράφεται στα παρακάτω βήματα.



➔ Κρατήστε το σύστημα χρημάτων από τα άκρα και αφαιρέστε το σύστημα χρημάτων κάθετα προς τα πάνω. Μην κρατάτε το σύστημα χρημάτων στο κέντρο.



➔ Διπλώστε τη λαβή προς τα πίσω.



➔ Διπλώστε το πεδίο χειρισμού προς τα μπροστά.

• Αν χρειάζεται καθαρίστε τα μη προσβάσιμα σημεία με πεπιεσμένο αέρα. Πεπιεσμένος αέρας διατίθεται στο εμπόριο σε μικρές φιάλες σπρέι.

➔ Καθαρίστε τους αισθητήρες με τη συνοδευτική βούρτσα.

➔ Μετά τον καθαρισμό κλείστε τη συσκευή με την αντίστροφη σειρά.

Ρύθμιση πίεσης της πλάκας τροφοδοσίας

Η συσκευή καταμέτρησης χαρτονομισμάτων είναι εργοστασιακά έτσι ρυθμισμένη, ώστε τα χαρτονομίσματα να τροφοδοτούνται σωστά. Αν αλλάξετε την πίεση της πλάκας τροφοδοσίας, τα χαρτονομίσματα δεν θα τροφοδοτούνται πλέον σωστά.

Η βίδα ρύθμισης για την πίεση της πλάκας τροφοδοσίας βρίσκεται στην πίσω πλευρά.

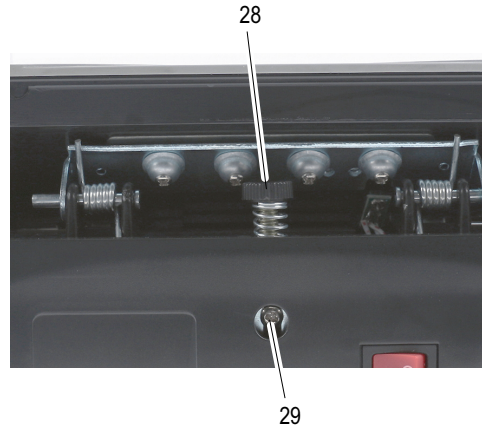

28 Βίδα ρύθμισης

29 Βίδα ασφάλισης

Η βίδα ρύθμισης ασφαλίζεται με μια βίδα ασφάλισης έναντι ακούσιας ρύθμισης.

➔ Απενεργοποιήστε τη συσκευή καταμέτρησης χαρτονομισμάτων.

➔ Λύστε τη βίδα ασφάλισης με το συνοδευτικό κατασβίδι.

➔ Ρυθμίστε την πίεση της πλάκας τροφοδοσίας έτσι, ώστε το χαρτονόμισμα να μπορεί να ωθηθεί με μικρή δύναμη κάτω από τους λαστιχένιους κυλίνδρους.

➔ Σφίξτε τη βίδα ασφάλισης.

Τεχνικά στοιχεία

Μοντέλο	NC 520 Plus
Λειτουργίες	Ελεύθερη λειτουργία καταμέτρησης (χωρίς έλεγχο χαρακτηριστικών) Αυτόματη και χειροκίνητη έναρξη Λειτουργία δεσμιδοποίησης, δυνατότητα επιλογής έως 999 χαρτονομισμάτων Λειτουργία προσθήκης
Έλεγχος	Υπεριώδη και μαγνητικά χαρακτηριστικά
Ευαισθησία των αισθητήρων	Δυνατότητα ρύθμισης σε 9 επίπεδα
Χωρητικότητα υποδοχής και εξόδου	100 τεμάχια σε παλιά, 200 τεμάχια σε καινούργια χαρτονομίσματα
Μέγεθος των μετρήσιμων χαρτονομισμάτων	50 mm x 110 mm έως 90 mm x 185 mm
Ταχύτητα καταμέτρησης	1.000 χαρτονομίσματα / λεπτό
Τροφοδοσία ρεύματος	230 V / 50 Hz
Κατανάλωση ρεύματος	75 W
Διαστάσεις	306 mm x 247 mm x 185 mm
Βάρος	5,5 kg

Υποδείξεις φροντίδας

- ➔ Να καθαρίζετε τις επιφάνειες του περιβλήματος με ένα μαλακό πανί που δεν αφήνει χνούδια.
- ➔ Καθαρίζετε τους αισθητήρες μετά από κάθε χρήση.
- ➔ Καθαρίστε τους αισθητήρες με τη συνοδευτική βούρτσα.
- ➔ Να μην χρησιμοποιείτε υγρά καθαρισμού ή διαλύτες.

Δήλωση συμμόρφωσης



Το σήμα CE στη συσκευή επιβεβαιώνει τη συμμόρφωση.
Η δήλωση συμμόρφωσης διατίθεται στη διεύθυνση www.go-europe.com.

Αποκομιδή/απόρριψη



Το παρακείμενο σύμβολο σημαίνει ότι οι ηλεκτρικές και ηλεκτρονικές παλιές συσκευές και οι μπαταρίες θα πρέπει να απορρίπτονται ξεχωριστά από τα οικιακά απορρίμματα, λόγω της ισχύουσας νομοθεσίας. Απορρίψτε τη συσκευή στο σημείο συλλογής του δημοτικού φορέα διαχείρισης απορριμμάτων.



Προσέξτε τη σήμανση του υλικού συσκευασίας κατά την ταξινόμηση των απορριμμάτων, τα οποία επισημαίνονται με συντομογραφίες (b) και αριθμούς (a) με την παρακάτω επεξήγηση: 1–7: πλαστικά / 20–22: χαρτί και χαρτόνι / 80–98: σύνθετα υλικά.



Η συσκευασία αποτελείται από φιλικό προς το περιβάλλον υλικό, το οποίο μπορείτε να απορρίψετε στα τοπικά σημεία ανακύκλωσης. Ενημερωθείτε από τον δήμο σας για τις επιλογές σωστής απόρριψης.



Απορρίψτε τα υλικά συσκευασίας σύμφωνα με τους τοπικούς κανονισμούς.



Η συσκευή και το υλικό συσκευασίας είναι ανακυκλώσιμα, απορρίψτε τα ξεχωριστά για καλύτερη διαχείριση των απορριμμάτων. Το λογότυπο Triman ισχύει μόνο για τη Γαλλία.

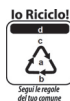

Η συσκευή και το υλικό συσκευασίας είναι ανακυκλώσιμα, απορρίψτε τα ξεχωριστά για καλύτερη διαχείριση των απορριμμάτων. Ενημερωθείτε από τον δήμο σας για τις επιλογές σωστής απόρριψης. Προσέξτε την παρακάτω σήμανση του υλικού συσκευασίας: (a) αριθμοί, (b) συντομογραφίες και (c) υλικό με την παρακάτω επεξήγηση: 1–7: πλαστικά / 20–22: χαρτί και χαρτόνι / 80–98: σύνθετα υλικά και (d) είδος της συσκευασίας. Το λογότυπο ισχύει μόνο για την Ιταλία.

Εγγύηση

Αξιότιμε πελάτη,
Χαιρόμαστε που επιλέξατε αυτή τη συσκευή. Σε περίπτωση βλάβης επιστρέψτε παρακαλώ αυτή τη συσκευή μαζί με την απόδειξη αγοράς της και συσκευασμένη στη γνήσια συσκευασία της εκεί όπου την αγοράσατε.

GO Europe GmbH
Zum Kraftwerk 1
45527 Hattingen
Germany
www.go-europe.com

V 1.11
07.2021
ID: 947730450