

# ADF1423X/1

## LAVE VAISSELLE TOUT INTÉGRABLE AVEC GLISSIÈRES

60 cm

EAN : 3260449048637

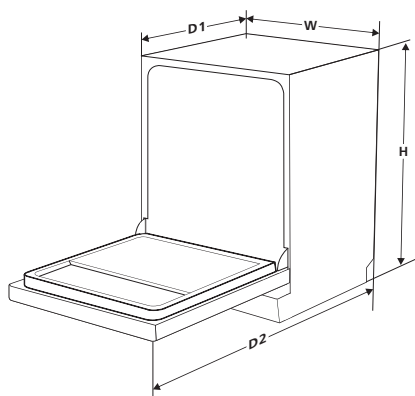

Hauteur (H)	815 mm
Largeur (W)	598 mm
Profondeur (D1)	550 mm (avec porte fermée)
Profondeur (D2)	1150 mm (avec porte ouverte à 90°)

### CARACTÉRISTIQUES GÉNÉRALES

Type	Lave vaisselle Tout Intégrable
Glissières	SlideSystem
Capacité	14 couverts MaxiSpace 3
Programmes	7 dont un auto, rapide 20 min, hygiène
Fonction demi-charge	Oui
Températures de lavage	5
Départ différé	1-24 h
Classe énergétique (énergie / sonore)	D / B
Consommation d'énergie	85 kWh / 100 cycles
Consommation d'eau	10,0 L / 100 cycles
Niveau sonore	44 dB(A)
Pieds	4 ajustables sur 5 cm

### ÉQUIPEMENTS - LAVE VAISSELLE

- 2 paniers
- Tiroir à couverts/ustensiles Maxi Space 3
- Panier supérieur réglable en hauteur même chargé
- 3 bras d'aspersion
- Signal sonore en fin de cycle
- Voyant liquide de rinçage / sel
- Eclairage au sol
- Display LED

### DIMENSIONS - POIDS

Emballé (H x L x P)	88,5 x 63,5 x 63 cm
Déballé (H x L x P)	81,5 x 59,8 x 55 cm
Brut	43,5 kg
Net	36,5 kg



INTÉGRABLE



14 COUVERTS



7 PROGRAMMES



DÉPART DIFFÉRÉ



INDICATEUR LIQUIDE RINÇAGE



INDICATEUR DE SEL