



Rollenschneidegerät / Rotary Trimmer / Couteau rotatif / Taglierina à rullo / Cizalla de rodillo

DE Bedienungsanleitung	1
EN Operating instructions	4
FR Mode d'emploi.....	7
IT Istruzioni d'uso.....	10
ES operación manual	13

DE Bedienungsanleitung

Die Bedienungsanleitung ist Bestandteil dieses Geräts. Sie enthält wichtige Hinweise für Sicherheit, Gebrauch und Entsorgung. Machen Sie sich vor der Benutzung des Produkts mit allen Bedien- und Sicherheitshinweisen vertraut. Benutzen Sie das Produkt nur wie beschrieben und für die angegebenen Einsatzbereiche. Händigen Sie alle Unterlagen bei Weitergabe des Produkts an Dritte mit aus.

Übersicht

Schematische Zeichnung

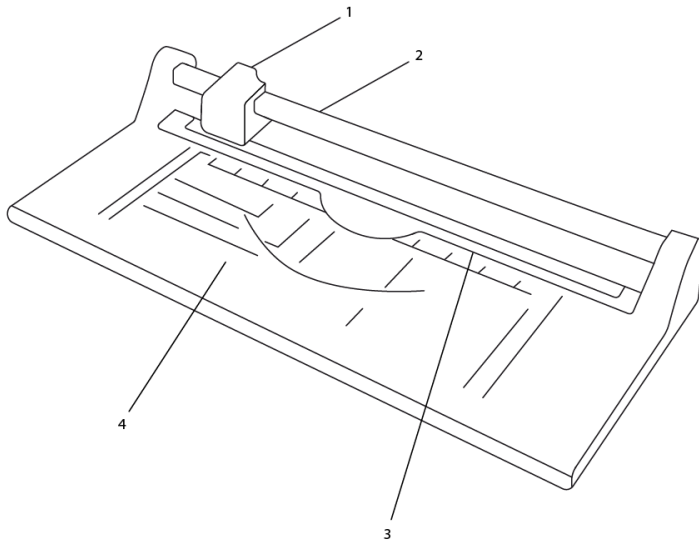

1. Schneidekopf
2. Führungsschiene
3. Andruckleiste
4. Rasterungen und Messeinrichtungen

Verpackungsinhalt

Bitte prüfen Sie den Verpackungsinhalt des Rollenschneiders, bevor Sie den Rollenschneider verwenden. Sollte etwas fehlen oder beschädigt sein, wenden Sie sich bitte an unseren Service.

- 1x Rollenschneider
- 1x Bedienungsanleitung

Wichtige Sicherheitshinweise

Lesen Sie diese Hinweise bitte sorgfältig und beachten Sie diese bei der Handhabung des Geräts.

1. Bewahren Sie die Bedienungsanleitung für die zukünftige Benutzung auf.
2. Stellen Sie das Gerät vor der Verwendung auf einem ebenen und stabilen Arbeitsplatz auf.
3. Fassen Sie das Gerät beim Bewegen oder Wegstellen auf keinen Fall am Messer an.
4. Bedienen Sie das Gerät immer mit zwei Händen.
5. Halten Sie lose Teile von Bekleidung, Krawatten, Schmuck, langes Haar oder andere lose Gegenstände vom Gerät fern.
6. Entfernen Sie vor dem Zuschneiden eventuell vorhandene Heft- und/oder Büroklammern.
7. Das Messer darf weder geschmiert noch geschliffen werden.
8. Ist das Messer oder das Gehäuse des Messers (Schneidekopf) beschädigt, darf das Gerät nicht verwendet werden.
9. Bewahren Sie das Gerät außerhalb der Reichweite von Kindern auf.
10. Das Gerät ist nicht für das Schneiden von Finger- oder Fußnägeln vorgesehen.

Bestimmungsgemäße Verwendung

Dieser Rollenschneider darf nur zum Zuschneiden von Papier, Karten und Fotos benutzt werden. Eigenmächtige Veränderungen oder Umbauten sind nicht zulässig.

Nicht Bestimmungsgemäße Verwendung

Schneiden Sie ausschließlich Materialien zu, die den Angaben in den Technischen Daten entsprechen. Jede andere Verwendung als die in Bestimmungsgemäße Verwendung beschriebene gilt als nicht bestimmungsgemäß.

Gerät reinigen



Achtung: Verletzungsgefahr! Das Messer des Rollenschneiders ist sehr scharf! Reinigen Sie das Messer des Rollenschneiders mit größter Vorsicht! Reinigen Sie das Gerät von außen mit einem leicht angefeuchteten Tuch. Verwenden Sie zur Reinigung des Geräts keine aggressiven Reinigungsmittel oder Chemikalien.

Rollenschneider

1. Platzieren Sie das Schneidebrett auf einem ebenen und stabilen Arbeitsplatz.



Achtung: Verletzungsgefahr! Das Messer des Rollenschneiders ist sehr scharf! Niemals in das Messer des Rollenschneiders fassen.

2. Schieben Sie den Schneidekopf [1] nach außen.
3. Legen Sie das zu schneidende Material unter die Andruckleiste [3], nutzen Sie zum Platzieren die Rasterungen und Messeinrichtungen [4] und fixieren Sie das zu schneidende Material mit der flachen Hand.
4. Drücken Sie den Schneidekopf [1] leicht nach unten und ziehen Sie den Schneidekopf [1] entlang der Führungsschiene [2] bis zur anderen Seite.
5. Entfernen Sie das zugeschnittene Material.
6. Hinweis: Führen Sie den Schneidekopf [1] erst in seine ursprüngliche Position zurück, wenn Sie das zugeschnittene Material entfernt haben.

Austausch des Schneidekopfs

Sobald das Rundmesser stumpf wird, kann dieses ausgewechselt werden. Hierzu muss der komplette Schneidkopf ausgetauscht werden. Zum Auswechseln des Schneidkopfes gehen Sie bitte wie folgt vor:

1. Ziehen Sie die kleine Verschlusskappe auf der Oberseite des Kunststoffrahmens nach oben ab. Diese Verschlusskappe ist mit einem gepunkteten Pfeil markiert.
2. Schieben Sie die Führungsschiene ein Stück durch die frei gewordene Öffnung.
3. Schieben Sie nun den Schneidkopf in die andere Richtung auf das lose Ende der Führungsschiene. Der komplette Schneidkopf kann jetzt entnommen werden.
4. Nehmen Sie den neuen Schneidkopf und schieben ihn entsprechend auf die Führungsschiene. Achten Sie hierbei auf die korrekte Position, d.h. der Schneidkopf muss so eingesetzt werden, dass das Rundmesser genau entlang der Kante der Metallschneidunterlage geführt wird.



Achtung: Verwenden Sie ausschließlich Original-Schneidköpfe der Marke GENIE. Nur diese passen für diese Schneidgeräte und garantieren eine korrekte Funktion. Bitte fassen Sie den Schneidkopf nur auf der Oberseite, d.h. am Kunststoffgehäuse an. An der Unterseite befindet sich das scharfe Rundmesser. Hier besteht Verletzungsgefahr!

Technische Daten

Name	Genie RC 08B
Zu schneidende Materialien	Papier, Karten und Fotos
Schneidelänge (mm)	320
Schnittleistung Blatt (80 g / m ²)	Max. 10 Blätter
Abmessungen (L x B x H mm)	440x195x70
Gewicht (g)	564
Artikelnummer	12000

Fragen und Service

Lieber Kunde,

wir freuen uns, dass Sie sich für dieses Gerät entschieden haben.





Bei Fragen und Problemen steht Ihnen unsere Service-Hotline unter der Telefonnummer +49 (0)180 5 007514 (Kosten aus dem dt. Festnetz bei Drucklegung: 14ct/Min., mobil maximal 42ct/Min.) zur Verfügung.

Weitere Informationen finden Sie auch in unserem Retouren-Portal (RMA) im Bereich Support auf unserer Internetseite www.go-europe.com.

Eine Rücksendung erfolgt unter Beifügung des Kaufbelegs und idealerweise in der Originalverpackung an:

WSG Wilhelmshavener Service Gesellschaft mbH
 Krabbenweg 14
 26388 Wilhelmshaven
 Deutschland

Entsorgung

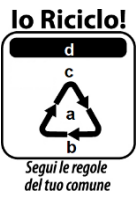
	Entsorgen Sie Verpackungsmaterialien entsprechend den lokalen Vorschriften.
	Das Gerät und das Verpackungsmaterial sind recycelbar. Entsorgen Sie diese getrennt für eine bessere Abfallbehandlung. Das Triman-Logo gilt nur für Frankreich.
	Die Verpackung besteht aus umweltfreundlichen Materialien, die Sie über die örtlichen Recyclingstellen entsorgen können. Informieren Sie sich bei Ihrer Kommune über die Möglichkeiten der korrekten Entsorgung.
	Beachten Sie die Kennzeichnung des Verpackungsmaterials bei der Abfalltrennung, diese sind gekennzeichnet mit Abkürzungen (b) und Nummern (a) mit folgender Bedeutung: 1–7: Kunststoffe / 20–22: Papier und Pappe / 80–98: Verbundstoffe.
	Das Gerät und das Verpackungsmaterial sind recycelbar, entsorgen Sie diese getrennt für eine bessere Abfallbehandlung. Informieren Sie sich bei Ihrer Kommune über die Möglichkeiten der korrekten Entsorgung. Beachten sie die folgende Kennzeichnung des Verpackungsmaterials: (a) Nummern, (b) Abkürzungen und (c) Material mit folgender Bedeutung: 1–7: Kunststoffe / 20–22: Papier und Pappe / 80–98: Verbundstoffe, sowie (d) Art der Verpackung. Das Logo gilt nur für Italien.

Hersteller

GO Europe GmbH
 Zum Kraftwerk 1
 D-45527 Hattingen
 Deutschland

EN Operating instructions

The operating manual represents a component part of the device. It contains important information regarding safety, use and disposal. Familiarize yourself with all the operating and safety information before starting to use the device. Only use the device as described and for the purpose for which it is intended. Hand over all the documents with the device if it is transferred to third parties.

Overview

Schematic drawing of case

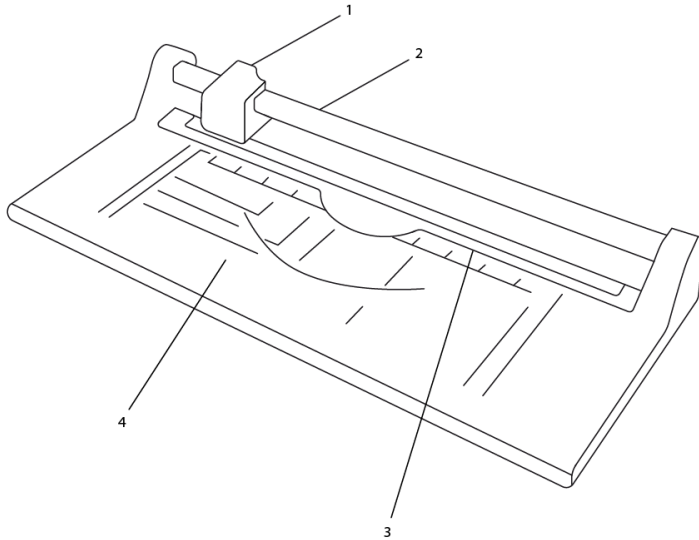

1. cutting head
2. guide rail
3. pressure bar
4. grids and measuring devices

Package Contents

Please check the package contents of the roll cutter before you use it. If anything is missing or damaged, please contact our Service Department.

- 1x roll cutter
- 1x manual

Important safety instructions

Please read these instructions carefully and observe them when handling the device.

1. Keep the operating instructions for future use.
2. Before use, place the unit on a level and stable work surface.
3. Do not touch the blade when moving the unit or putting it away.
4. Always operate the device with two hands.
5. Keep loose clothing, ties, jewelry, long hair or other loose objects away from the machine.
6. Remove any staples and/or paper clips before cutting.
7. Do not lubricate or sharpen the blade.
8. If the blade or the blade housing (cutting head) is damaged, do not use the machine.
9. Keep the device out of the reach of children.
10. The device is not intended for cutting fingernails or toenails.

Intended use

This roll cutter may only be used for cutting paper, cards and photos.
Unauthorized modifications or conversions are not permitted.

Improper use

Only cut materials that comply with the specifications in the technical data.
Any use other than that described in Intended use is considered improper use.

Cleaning the device



Caution: Risk of injury! The knife of the winder is very sharp! Clean the knife of the winder with utmost care! Clean the outside of the device with a slightly damp cloth. Do not use aggressive cleaning agents or chemicals to clean the device.

Roll cutter

1. Place the cutting board on a level and stable workplace.



Caution: Risk of injury! The knife of the winder is very sharp! Never touch the knife of the winder.

2. Push the cutting head [1] outwards.
3. Place the material to be cut under the pressure bar [3], use the grids and measuring devices [4] for placement and fix the material to be cut with the flat of your hand.
4. Press the cutting head [1] slightly downwards and pull the cutting head [1] along the guide rail [2] to the other side.
5. Remove the cut material.
6. Note: Do not return the cutting head [1] to its original position until you have removed the cut material.

Replacement of the cutting head

As soon as the circular blade becomes blunt, it can be replaced. For this the complete cutting head can be replaced. Go to change the cutting head please do the following:

1. Pull up the small cap on top of the plastic frame. This cap is marked with a dotted arrow.
2. Push the guide rail a little through the opening that has become free.
3. Now slide the cutting head in the other direction onto the loose end of the guide rail. The complete cutting head can now be removed.
4. Take the new cutting head and slide it onto the guide rail accordingly. Pay attention to the correct position, i.e. the cutting head must be inserted in such a way that the circular blade is guided exactly along the edge of the metal cutting base.



Caution: Only use original GENIE cutting heads. Only these fit for these cutters and guarantee correct function. Please only hold the cutting head on the top, i.e. on the plastic housing. The sharp circular knife is located on the underside. There is a risk of injury here!

Technical data

Name	Genie RC 08B
Materials to be cut	Paper, Cards & Photos
Cutting length (mm)	320
Cutting capacity sheet (80 g / m ²)	Max. 10 sheets
Dimensions (L x W x H mm)	440x195x70
Weight (g)	564
Article number	12000





Warranty

Dear customer,

We are delighted that you have chosen this equipment.

In the case of a defect, please return the device together with the receipt and original packing material to the point of sale.

Disposal

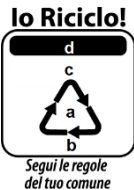
	Packaging materials must be disposed of according to local regulations.
	The device and packaging materials can be recycled; sort them for disposal to simplify waste management. The Triman logo is only relevant for France.
	The packaging is made of environmentally friendly materials that you can dispose of at local recycling points. Advice on the options with which to dispose of your old device can be obtained from your municipal or local administration offices.
	Observe the identification on the packaging materials during the waste sorting process; they are identified by abbreviations (b) and numbers (a) which have the following significance: 1–7: plastic/20–22: paper and cardboard/80–98: composite materials.
	The device and the packaging material can be recycled, so sort them prior to disposal for better waste management. Contact your local authorities for information on the various options available to ensure correct disposal. Observe the following identifications of the packaging materials: (a) numbers, (b) abbreviations and (c) materials which have the following significance: 1–7: plastics / 20–22: paper and cardboard / 80–98: composite materials and (d) type of packaging. The logo is only applicable to Italy.

Manufacturer

GO Europe GmbH
 Zum Kraftwerk 1
 D-45527 Hattingen
 Germany

FR Mode d'emploi

Le mode d'emploi fait partie de votre appareil. Il contient des informations importantes pour votre sécurité, pour l'utilisation et l'élimination de cet appareil. Familiarisez-vous avec toutes les instructions d'utilisation et les consignes de sécurité avant d'utiliser le produit. Utilisez-le uniquement comme décrit et pour les domaines d'utilisation indiqués. Transmettez l'ensemble des documents à la tierce personne si vous avez l'intention de lui remettre ce produit.

Vue d'ensemble

Dessin schématique du boîtier

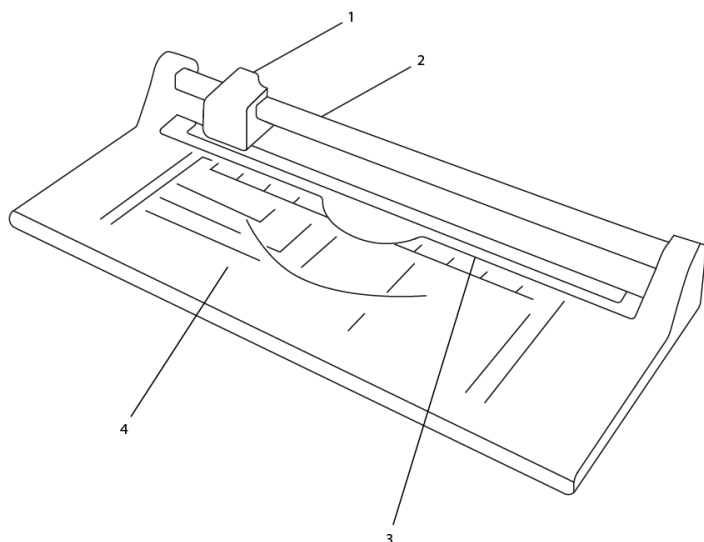

1. tête de coupe
2. rail de guidage
3. barre de pression
4. grilles et dispositifs de mesure

Contenu de l'emballage

Veillez vérifier le contenu de l'emballage du coupe-rouleau avant de l'utiliser. Si quelque chose manque ou est endommagé, veuillez contacter notre département de service.

- 1x coupe-rouleau
- 1 manuel

Instructions de sécurité importantes

Veillez lire attentivement ces instructions et les respecter lors de la manipulation de l'appareil.

1. Conservez le mode d'emploi pour une utilisation ultérieure.
2. Avant toute utilisation, placez l'appareil sur une surface de travail plane et stable.
3. Ne touchez pas la lame lorsque vous déplacez l'appareil ou le rangez.
4. Faites toujours fonctionner l'appareil à deux mains.
5. Maintenez les vêtements amples, les cravates, les bijoux, les cheveux longs ou tout autre objet non fixé à l'écart de l'appareil.
6. Retirez les agrafes et/ou les trombones avant de couper.
7. Ne pas lubrifier ou aiguiser la lame.
8. Si la lame ou le logement de la lame (tête de coupe) est endommagé, n'utilisez pas la machine.
9. Gardez l'appareil hors de portée des enfants.
10. L'appareil n'est pas destiné à couper les ongles des mains ou des pieds.

Utilisation prévue

Ce coupe-rouleau ne doit être utilisé que pour découper du papier, des cartes et des photos. Les modifications ou conversions non autorisées ne sont pas autorisées.

Utilisation non conforme

Ne coupez que des matériaux conformes aux spécifications indiquées dans les caractéristiques techniques. Toute utilisation autre que celle décrite dans la section Utilisation conforme est considérée comme une utilisation non conforme.

Nettoyage de l'appareil



Attention: Risque de blessure! Le couteau de l'enrouleur est très tranchant! Nettoyez le couteau de l'enrouleur avec le plus grand soin! Nettoyez l'extérieur de l'appareil avec un chiffon légèrement humide. N'utilisez pas de produits agressifs ou chimiques pour nettoyer l'appareil.

Coupeur de rouleau

1. Placez la planche à découper sur un poste de travail horizontal et stable.



Attention: Risque de blessure! Le couteau de l'enrouleur est très tranchant! Ne touchez jamais le couteau de l'enrouleur.

2. Poussez la tête de coupe [1] vers l'extérieur.
3. Placez le matériau à couper sous la barre de pression [3], utilisez les grilles et les dispositifs de mesure [4] pour le placement et fixez le matériau à couper avec le plat de la main.
4. Pressez la tête de coupe [1] légèrement vers le bas et tirez la tête de coupe [1] le long du rail de guidage [2] vers l'autre côté.
5. Retirez le matériau coupé.
6. Remarque: Ne remettez pas la tête de coupe [1] dans sa position initiale avant d'avoir retiré le matériau coupé.

Remplacement de la tête de coupe

Dès que la lame circulaire s'é mouss, elle peut être remplacée. Pour cela, il doit compléter la tête de coupe peut être remplacé. Pour changer la tête de coupe, procédez comme suit:

1. Tirez le petit capuchon sur le dessus du cadre en plastique. Cette casquette est marquée d'une flèche pointillée.
2. Poussez légèrement le rail de guidage à travers l'ouverture qui s'est libérée.
3. Faites maintenant glisser la tête de coupe dans l'autre sens sur l'extrémité libre du rail de guidage. La tête de coupe complète peut maintenant être retirée.
4. Prenez la nouvelle tête de coupe et faites-la glisser sur le rail de guidage en conséquence. Faites attention à la position correcte, c'est-à-dire que la tête de coupe doit être insérée de manière à ce que la lame circulaire soit guidée exactement le long du bord de la base de coupe en métal.



Attention: N'utilisez que des têtes de coupe GENIE d'origine. Seuls ceux-ci conviennent à ces fraises et garantissent un fonctionnement correct. Veuillez tenir la tête de coupe uniquement par le haut, c'est-à-dire sur le boîtier en plastique. Le couteau circulaire pointu est situé sur la face inférieure. Il y a un risque de blessure ici!

Données techniques

Nom	Genie RC 08B
Matériaux à découper	Papier, cartes et photos
Longueur de coupe (mm)	320
Capacité de coupe de la feuille (80 g / m ²)	Max. 10 feuilles
Dimensions (L x l x H mm)	440x195x70
Poids (g)	564
Numéro d'article	12000





Garantie

Cher client,

nous sommes très heureux que vous ayez choisi cet appareil.

En cas de défaut, veuillez retourner l'appareil dans son emballage d'origine et accompagné du bon d'achat au magasin où vous l'avez acheté.

Élimination des déchets

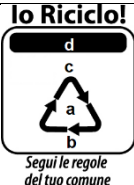
	Les matériaux d'emballage doivent être éliminés conformément aux réglementations locales.
	L'appareil et les matériaux d'emballage sont recyclables, éliminez-les séparément pour une meilleure gestion des déchets. Le logo Triman est valable en France uniquement.
	L'emballage est constitué de matériaux recyclables que vous pouvez apporter à des centres de collecte locaux qui se chargent de son recyclage. Renseignez-vous sur les possibilités d'élimination des déchets auprès de l'administration locale.
	Tenez compte du marquage sur les emballages lorsque vous triez les déchets ; ceux-ci sont dotés d'abréviations (b) et de numéros (a) signifiant ce qui suit : 1–7 : plastiques / 20–22 : papiers et cartons / 80–98 : composites.
	L'appareil et les emballages sont recyclables. Éliminez-les séparément pour une meilleure gestion des déchets. Informez-vous auprès de votre commune sur les possibilités d'une élimination adéquate. Tenez compte du marquage suivant sur les emballages : (a) numéros, (b) abréviations et (c) matériau signifiant ce qui suit : 1–7 : plastiques / 20–22 : papiers et cartons / 80–98 : composites, ainsi que (d) genre d'emballage. Ce logo n'est valable que pour l'Italie.

Fabricant

GO Europe GmbH
 Zum Kraftwerk 1
 D-45527 Hattingen
 Allemagne

IT Istruzioni d'uso

Le istruzioni d'uso sono parte integrante del dispositivo. Queste contengono indicazioni importanti relative alla sicurezza, l'uso e lo smaltimento. Prima di utilizzare il dispositivo, vi consigliamo di leggere tutte le indicazioni riguardo l'uso e la sicurezza. Utilizzare il prodotto solo come descritto e solo per i campi d'impiego indicati. In caso di cessione del dispositivo a terzi, consegnare altresì tutta la relativa documentazione.

Vista d'insieme

Disegno schematico dell'alloggiamento

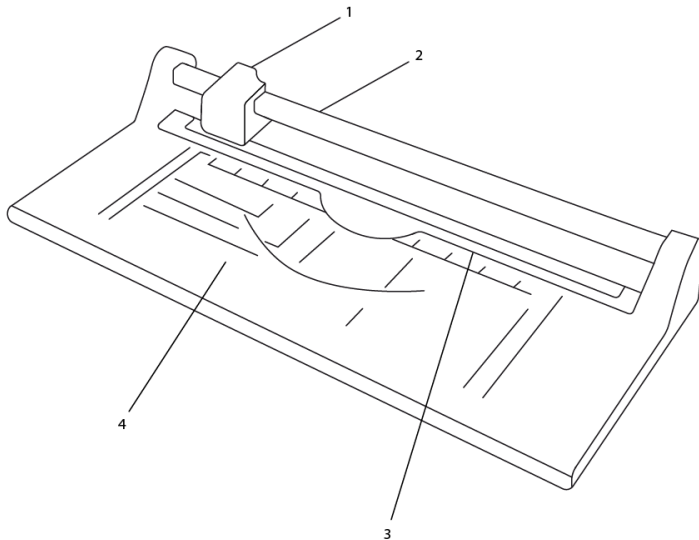

1. testa di taglio
2. binario di guida
3. pressione in bar
4. griglie e dispositivi di misura

Contenuto della confezione

Controllare il contenuto della confezione della taglierina prima di utilizzarla. Se qualcosa manca o è danneggiato, si prega di contattare il nostro servizio di assistenza.

- 1x Taglierina per rotoli
- 1 manuale

Importanti istruzioni di sicurezza

Leggere attentamente queste istruzioni e rispettarle quando si utilizza la macchina.

1. Conservare le istruzioni per l'uso per un uso futuro.
2. Prima dell'uso, collocare l'apparecchio su una superficie di lavoro piana e stabile.
3. Non toccare la lama quando si sposta o si ripone l'unità.
4. Azionare sempre l'unità con entrambe le mani.
5. Tenere lontani dall'apparecchio indumenti larghi, cravatte, gioielli, capelli lunghi o altri oggetti sciolti.
6. Rimuovere i punti metallici e/o le graffette prima di tagliare.
7. Non lubrificare o affilare la lama.
8. Se la lama o l'alloggiamento della lama (testa di taglio) sono danneggiati, non utilizzare la macchina.
9. Tenere l'apparecchio fuori dalla portata dei bambini.
10. L'apparecchio non è destinato a tagliare le unghie delle mani o dei piedi.

Uso previsto

Questa taglierina a rullo può essere utilizzata solo per tagliare carta, cartoline e foto. Non sono consentite modifiche o trasformazioni non autorizzate.

Uso improprio

Tagliare solo materiali conformi alle specifiche indicate nei dati tecnici.

Qualsiasi uso diverso da quello descritto nella sezione "Uso previsto" è considerato un uso improprio.

Pulizia dell'apparecchio



Attenzione: pericolo di lesioni! Il coltello a bobina è molto affilato! Pulire con cura il coltello del mulinello! Pulire l'esterno dell'unità con un panno leggermente umido. Non utilizzare prodotti aggressivi o chimici per pulire l'unità.

Taglierina per rotoli

1. Posizionare il tagliere su una postazione di lavoro orizzontale e stabile.



Attenzione: pericolo di lesioni! Il coltello a bobina è molto affilato! Non toccare mai il coltello riavvolgitore.

2. Spingere la testa di taglio [1] verso l'esterno.
3. Posizionare il materiale da tagliare sotto la barra di pressione [3], utilizzare le griglie e i dispositivi di misurazione [4] per il posizionamento e fissare il materiale da tagliare con il piatto della mano.
4. Premere la testina di taglio [1] leggermente verso il basso e tirare la testina di taglio [1] lungo la guida [2] verso l'altro lato.
5. Rimuovere il materiale tagliato.
6. Nota: non riportare la testa di taglio [1] nella sua posizione originale finché il materiale tagliato non è stato rimosso.

Sostituzione della testina di taglio

Non appena la lama circolare diventa opaca, può essere sostituita. Per questo deve completare la testa di taglio può essere sostituita. Per cambiare la testina di taglio, attenersi alla seguente procedura:

1. Tirare il piccolo cappuccio sulla parte superiore del telaio di plastica. Questo cappuccio è contrassegnato da una freccia tratteggiata.
2. Spingere leggermente il binario di guida attraverso l'apertura che si è liberata.
3. Ora far scorrere la testina di taglio nell'altra direzione sopra l'estremità libera del binario di guida. È ora possibile rimuovere la testa di taglio completa.
4. Prendere la nuova testa di taglio e farla scorrere di conseguenza sul binario di guida. Prestare attenzione alla posizione corretta, ovvero la testa di taglio va inserita in modo tale che la lama circolare sia guidata esattamente lungo il bordo della base di taglio in metallo.



Attenzione: utilizzare solo testine di taglio originali GENIE. Solo questi sono adatti a queste frese e garantiscono il corretto funzionamento. Tenere la testina di taglio solo dall'alto, cioè sull'alloggiamento in plastica. Il coltello circolare affilato si trova sul lato inferiore. C'è il rischio di lesioni qui!

Dati tecnici

Nome	Genie RC 08B
Materiali da tagliare	Carta, mappe e foto
Lunghezza di taglio (mm)	320
Capacità di taglio della lastra (80 g / m ²)	Massimo 10 fogli
Dimensioni (L x L x H mm)	440x195x70
Peso (g)	564
Numero di articolo	12000





Garanzia

Gentile cliente,

grazie per aver acquistato questo prodotto di qualità.

In caso di difetti si prega di ritornare l'apparecchio, completo di imballo originale e scontrino di acquisto, al punto vendita dove è stato effettuato l'acquisto.

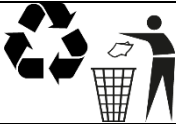
Smaltimento

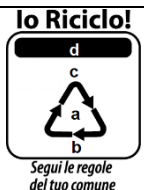
	Smaltire i materiali d'imballo secondo le norme locali vigenti.
	L'apparecchio e i materiali d'imballo sono riciclabili, smaltirli pertanto separatamente per un migliore trattamento dei rifiuti. Il logo Triman vale solo per la Francia.
	I materiali d'imballo sono ecocompatibili e si lasciano riciclare nei centri di raccolta differenziata locali. Si consiglia di informarsi presso il proprio comune circa le possibilità di uno smaltimento corretto.
	Osservare in sede di raccolta differenziata i codici riportati sui materiali d'imballo, composti da sigle (b) e cifre (a) con il seguente significato: 1-7: materiale plastico / 20-22: carta e cartone / 80-98: materiali compositi.
	L'apparecchio e i materiali d'imballo sono riciclabili, smaltirli pertanto separatamente per un migliore trattamento dei rifiuti. Si consiglia di informarsi presso il proprio comune circa le possibilità di uno smaltimento corretto. Osservare i seguenti codici riportati sui materiali d'imballo: (a) cifre, (b) sigle e (c) materiale con il seguente significato: 1-7: materiale plastico / 20-22: carta e cartone / 80-98: materiali compositi e (d) tipo di imballaggio. Il logo vale solo per l'Italia.

Produttore

GO Europe GmbH
Zum Kraftwerk 1
D-45527 Hattingen
Germania

ES Instrucciones de uso

Las instrucciones de uso son parte integrante del aparato. Contienen información importante sobre seguridad, uso y eliminación. Antes de utilizar el aparato, le recomendamos que lea todas las instrucciones de uso y seguridad. Utilice el producto sólo como se describe y sólo para las áreas de uso indicadas. Si el dispositivo se entrega a un tercero, entregue también toda la documentación pertinente.

Vista general

Dibujo esquemático de la carcasa

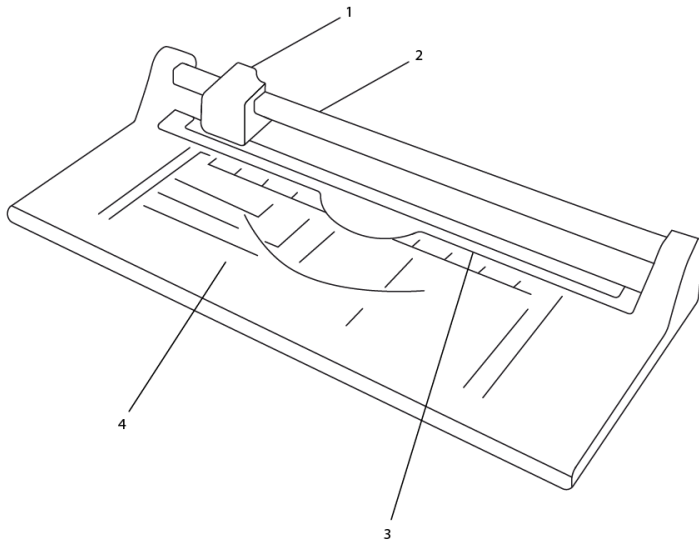

1. cabezal de corte
2. carril guía
3. presión en bar
4. rejillas y dispositivos de medición

Contenido del paquete

Compruebe el contenido del paquete de la cortadora antes de utilizarla. Si falta algo o está dañado, póngase en contacto con nuestro departamento de servicio.

- 1x Cortador de rollos
- 1x Manual

Instrucciones importantes de seguridad

Lea atentamente estas instrucciones y sígalas cuando utilice la máquina.

1. Conserve las instrucciones para su uso futuro.
2. Antes de usar la máquina, colóquela sobre una superficie de trabajo plana y estable.
3. No toque la cuchilla cuando mueva o guarde la unidad.
4. Maneje siempre la unidad con ambas manos.
5. Mantenga la ropa suelta, las corbatas, las joyas, el pelo largo u otros objetos sueltos lejos de la unidad.
6. Retire las grapas y/o los clips antes de cortar.
7. No lubrique ni afile la cuchilla.
8. Si la cuchilla o el alojamiento de la cuchilla (cabezal de corte) están dañados, no utilice la máquina.
9. Mantenga la máquina fuera del alcance de los niños.
10. El aparato no está destinado a cortar las uñas de las manos o de los pies.

Uso previsto

Esta cortadora de rodillos sólo puede utilizarse para cortar papel, tarjetas postales y fotos. No están permitidas las modificaciones o transformaciones no autorizadas.

Uso inadecuado

Corte únicamente materiales que cumplan con las especificaciones de los datos técnicos. Cualquier uso distinto al descrito en la sección "Uso previsto" se considera un uso inadecuado.

Limpieza del aparato



Precaución: ¡Riesgo de lesiones! La cuchilla de la bobina está muy afilada. Limpie con cuidado la cuchilla del carrete. Limpie el exterior de la unidad con un paño ligeramente húmedo. No utilice productos agresivos o químicos para limpiar la unidad.

Cortadora de rollos

1. Coloque la tabla de cortar en un puesto de trabajo horizontal y estable.



Precaución: ¡Riesgo de lesiones! La cuchilla de rebobinado está muy afilada. Nunca toque la cuchilla del carrete.

2. Empuje el cabezal de corte [1] hacia fuera.
3. Coloque el material a cortar bajo la barra de presión [3], utilice las rejillas y los dispositivos de medición [4] para el posicionamiento y fije el material a cortar con la placa manual.
4. Presione el cabezal de corte [1] ligeramente hacia abajo y tire del cabezal de corte [1] a lo largo de la guía [2] hacia el otro lado.
5. Retire el material cortado.
6. Nota: No devuelva el cabezal de corte [1] a su posición original hasta que el material cortado haya sido retirado.

Sustitución del cabezal de corte

Tan pronto como la hoja circular se desafilé, se puede reemplazar. Para ello debe completar el cabezal de corte puede ser reemplazado. Para cambiar el cabezal de corte, siga estos pasos:

1. Tire de la tapa pequeña en la parte superior del marco de plástico. Esta gorra está marcada con una flecha discontinua.
2. Empuje el raíl guía ligeramente a través de la abertura que se ha liberado.
3. Ahora deslice el cabezal de corte en la otra dirección sobre el extremo libre del riel guía. Ahora se puede quitar el cabezal de corte completo.
4. Tome el nuevo cabezal de corte y deslícelo en el riel guía según corresponda. Preste atención a la posición correcta, es decir, el cabezal de corte debe insertarse de tal manera que la cuchilla circular se guíe exactamente a lo largo del borde de la base de corte de metal.



Advertencia: utilice únicamente cabezales de corte originales GENIE. Solo estos son adecuados para estas cortadoras y garantizan un funcionamiento correcto. Sostenga el cabezal de corte solo desde arriba, es decir, sobre la carcasa de plástico. El cuchillo circular afilado se encuentra en la parte inferior. ¡Aquí existe peligro de lesiones!

Datos técnicos

Nombre	Genie RC 08B
Materiales a cortar	Papel, mapas y fotos
Longitud de corte (mm)	320
Capacidad de corte de hojas (80 g/m ²)	Máximo 10 hojas
Dimensiones (L x A x H mm)	440x195x70
Peso (g)	564
Número de artículo	12000





Garantía

Estimado cliente:

Nos alegramos de que usted se haya decidido por este aparato.

En caso de un defecto devuelva el aparato junto con el justificante de compra y el embalaje original al lugar donde lo ha adquirido.

Eliminación

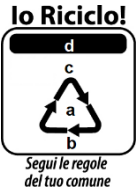
	Elimine los materiales de embalaje de acuerdo con la normativa local.
	El aparato y los materiales de embalaje son reciclables, por lo tanto, deséchelos por separado para un mejor tratamiento de los residuos. El logotipo de Triman sólo se aplica a Francia.
	Los materiales de embalaje son respetuosos con el medio ambiente y pueden reciclarse en los centros de reciclaje locales. Le recomendamos que se informe en su ayuntamiento sobre las posibilidades de eliminación adecuada.
	A la hora de clasificar los residuos, tenga en cuenta los códigos que aparecen en los materiales de embalaje, que consisten en abreviaturas (b) y números (a) con el siguiente significado: 1-7: material plástico / 20-22: papel y cartón / 80-98: materiales compuestos.
	El aparato y los materiales de embalaje son reciclables, por lo tanto, deséchelos por separado para un mejor tratamiento de los residuos. Le recomendamos que se informe en su ayuntamiento sobre las posibilidades de eliminación adecuada. Observe los siguientes códigos en los materiales de embalaje: (a) números, (b) abreviaturas y (c) material con los siguientes significados: 1-7: material plástico / 20-22: papel y cartón / 80-98: materiales compuestos y (d) tipo de embalaje. El logotipo sólo se aplica a Italia.

Fabricante

GO Europe GmbH
 Zum Kraftwerk 1
 D-45527 Hattingen
 Alemania

GO Europe GmbH
 Zum Kraftwerk 10
 D-45527 Hattingen
 Deutschland

V1.15
 07/2022
 ID: 12000