

MARM1

ES Manual de usuario / PT Manual do usuário / FR Manuel de l'utilisateur / IT Manuale d'uso / DE Benutzerhandbuch / PL Instrukcja obsługi / NL Handleiding



EU Office:
Barrachi, 39 Pab.3
01013 Vitoria - SPAIN
Made In China

WWW.MARSGAMING.EU

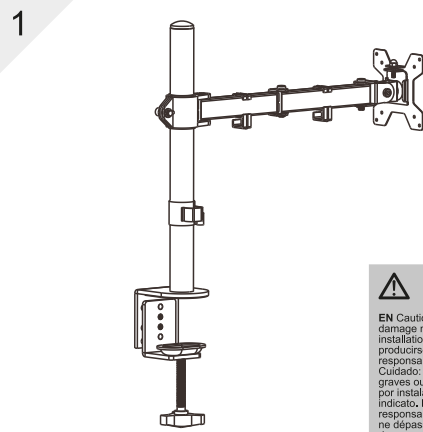

EN Caution: Do not exceed rated listed weight. Serious injury or property damage may occur! We do not responsible for damages caused by improper installation! / **ES** Precaución: No exceda el peso nominal indicado. ¡Pueden producirse lesiones graves o daños materiales! ¡No nos hacemos responsables de los daños causados por una instalación incorrecta! / **PT** Cuidado: Não exceda o peso nominal listado. Podem ocorrer ferimentos graves ou danos materiais! Não nos responsabilizamos por danos causados por instalação inadequada! / **IT** Attenzione: non superare il peso nominale indicato. Possono verificarsi lesioni gravi o danni materiali! Non siamo responsabili per danni causati da un'installazione impropria! / **FR** Attention : ne dépassez pas le poids nominal indiqué. Des blessures graves ou des dommages matériels peuvent survenir! Nous ne sommes pas responsables des dommages causés par une mauvaise installation! / **DE** Achtung: Das angegebene Nenngewicht nicht überschreiten. Es kann zu schweren Verletzungen oder Sachschäden kommen! Wir haften nicht für Schäden, die durch unsachgemäße Installation verursacht werden! / **NL** Let op: Overschrijd het vermeldde nominale gewicht niet. Er kan ernstig letsel of materiële schade ontstaan! Wij zijn niet verantwoordelijk voor schade veroorzaakt door onjuiste installatie! / **PL** Uwaga: Nie przekraczaj podanej wagi znamionowej. Może dojść do poważnych obrażeń lub szkód materialnych! Nie odpowiadamy za szkody powstałe w wyniku nieprawidłowego montażu!

75x75
100x100

32"
MAX

8kg
(18lbs)
MAX

PART LIST

	① X1		M6 A X1		H X4
	② X1		M8x10 B X2		I X1
	③ X1		M5x16 C X3		J X2
	④ X1		M4x30 F X4		K X1
	⑤ X1		M4x20 D X4		L X1
	⑥ X1		M4*12 G X4		M X1

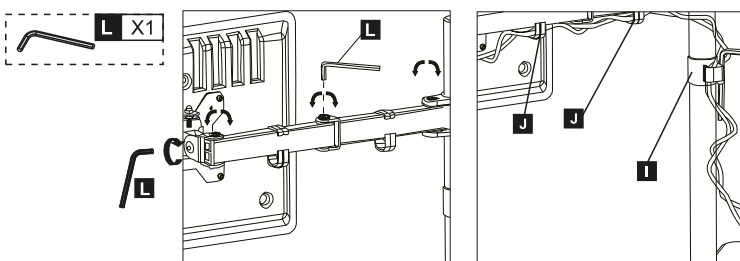
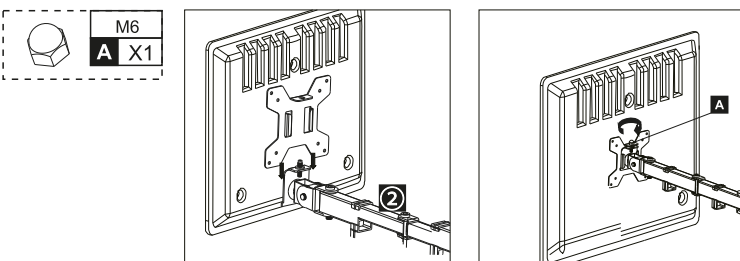
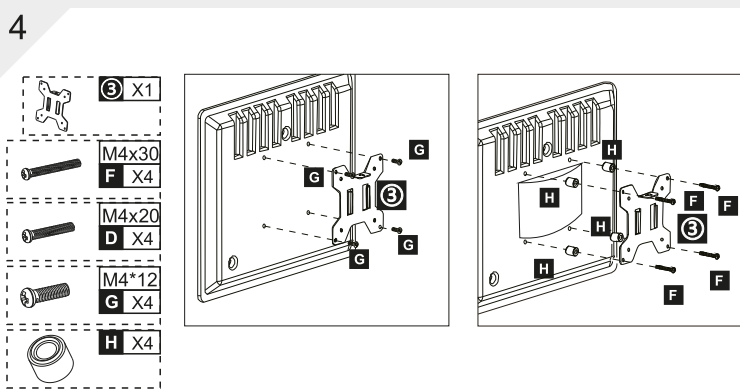
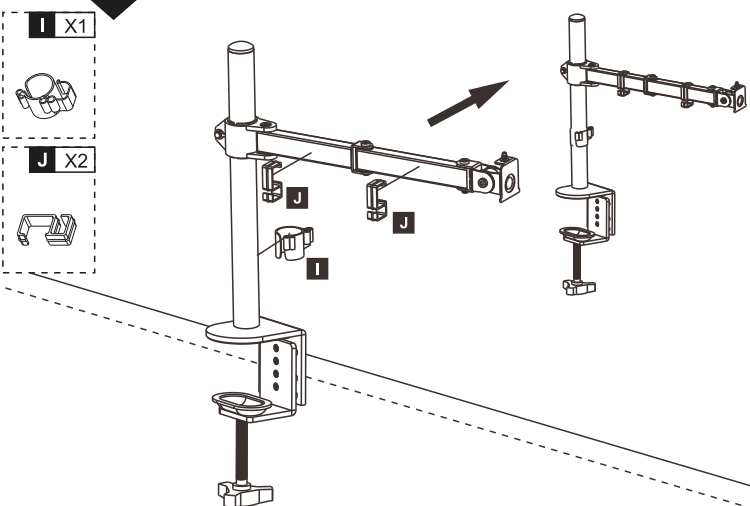
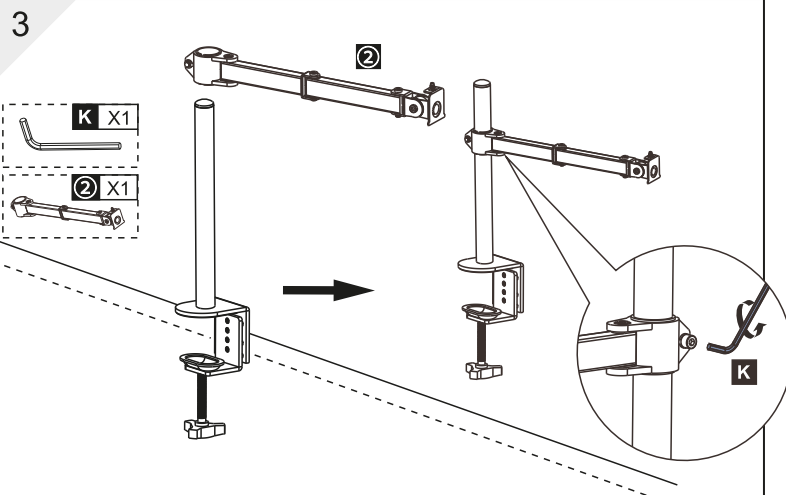
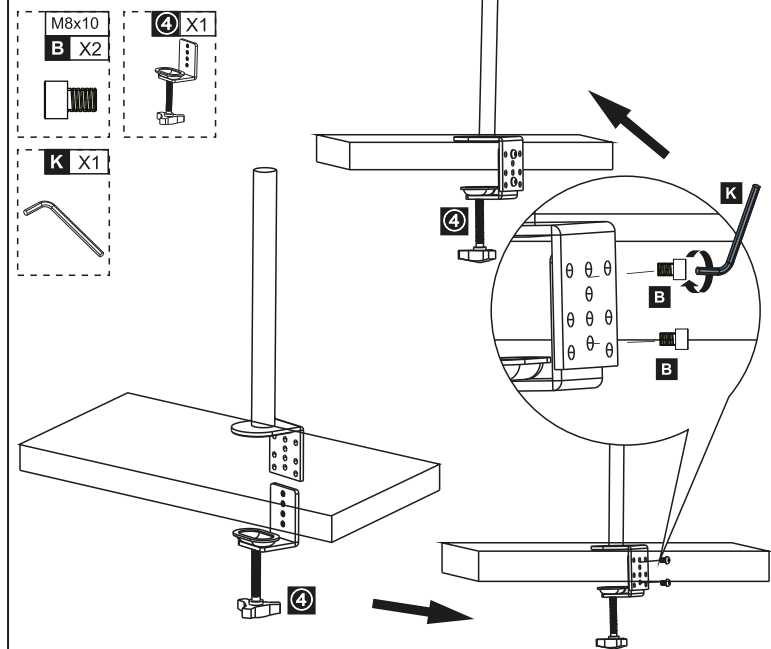
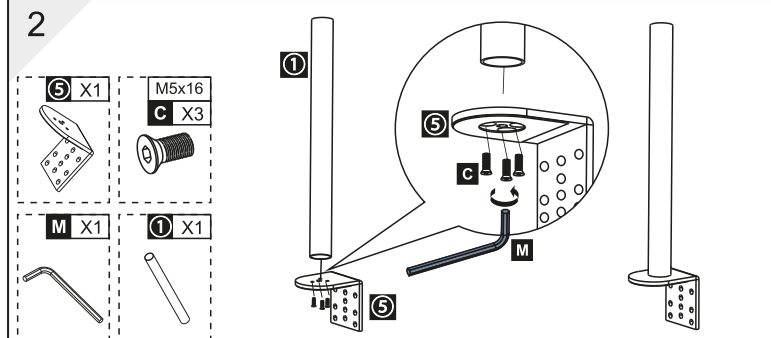

EN Keep children away from the arm parts while installing it. Watch your hands and fingers while handling and installing the parts. Clean only with a dry cloth, do not use aerosol or liquid cleaning agents. Do not attempt to repair the product yourself. At the end of the product life please dispose this product at your local waste collection/recycling centre.

ES Mantenga a los niños alejados de las piezas del brazo de monitor durante la instalación. Tenga cuidado mientras manipula e instala las piezas. Limpíelo únicamente con un paño seco, no utilice productos de limpieza en aerosol o líquidos. No intente reparar el producto usted mismo. Al final de la vida útil del producto, deséchelo en su centro local de recolección/reciclaje de desechos.

PT Mantenha as crianças afastadas das peças do braço do monitor durante a instalação. Tenha cuidado ao manusear e instalar as peças. Limpe apenas com um pano seco, não use aerossol ou produtos de limpeza líquidos. Não tente reparar o produto sozinho. No final da vida útil do produto, elimine-o no centro de recolha/reciclagem local.

FR Tenez les enfants éloignés des pièces du bras du moniteur pendant l'installation. Soyez prudent lors de la manipulation et de l'installation des pièces. Nettoyez uniquement avec un chiffon sec, n'utilisez pas de produits de nettoyage en aerosol ou liquides. N'essayez pas de réparer le produit vous-même. À la fin de la durée de vie utile du produit, mettez-le au rebut dans votre centre local de collecte/recyclage des déchets.

IT Tenere i bambini lontani dalle parti del braccio del monitor durante l'installazione. Prestare attenzione durante la manipolazione e l'installazione delle parti. Pulire solo con un panno asciutto, non utilizzare aerosol o prodotti per la pulizia liquidi. Non tentare di riparare da soli il prodotto. Al termine della vita utile del prodotto, smaltirlo presso il centro di raccolta/riciclaggio locale.

DE Halten Sie Kinder während der Installation von Teilen des Monitorarms fern. Seien Sie vorsichtig bei der Handhabung und Installation der Teile. Nur mit einem trockenen Tuch reinigen, keine Aerosole oder flüssige Reinigungsmittel verwenden. Versuchen Sie nicht, das Produkt selbst zu reparieren. Entsorgen Sie das Produkt am Ende der Nutzungsdauer bei Ihrem örtlichen Abfallsammel-/Recyclingzentrum.

PL Trzymaj dzieci z dala od części ramienia monitora podczas instalacji. Zachowaj ostrożność podczas przenoszenia i instalowania części. Czyścić wyłącznie suchą ściereczką, nie stosować środków czyszczących w aerozolu ani w płynie. Nie próbuj samodzielnie naprawiać produktu. Po zakończeniu okresu użytkowania produktu należy go oddać do lokalnego punktu zbiórki/recyklingu odpadów.

NL Houd kinderen tijdens de installatie uit de buurt van onderdelen van de monitorarm. Wees voorzichtig bij het hanteren en installeren van de onderdelen. Alleen met een droge doek reinigen, geen spuitbussen of vloeibare reinigingsmiddelen gebruiken. Probeer het product niet zelf te repareren. Lever het product aan het einde van de nuttige levensduur in bij uw plaatselijke afvalinzamelings-/recyclingcentrum.

Declaration of conformity / Declaración de conformidad / Déclaration de conformité / Dichiarazione di conformità / Declaração de conformidade / Konformitätserklärung / Deklaracja zgodności / Verklaring van overeenstemming / Deklaracja zgodności / Conformiteitsverklaring www.marsgaming.eu/en/conformity



FR
Cet appareil se recycle
À DÉPOSER EN MAGASIN
OU
À DÉPOSER EN DÉCHÈTERIE

Points de collecte sur www.quefairemesdechets.fr
Privilégiez la réparation ou le don de votre appareil !