

# **1. Acerca de su X10 Pro Omni**

## **1.1 Qué hay en la caja**

## **1.2 Resumen general**

## **1.3 Control de Botones**

## **1.4 Indicación LED**

# **2. Preparando su X10 Pro Omni**

## **2.1 Consejos Importantes Antes de Usar**

## **2.2 Instalar la Estación Omni**

## **2.3 Cargue su RoboVac**

## **2.4 Recarga automática y reanudación con la estación Omni**

# **3. Utilizando su X10 Pro Omni con la aplicación eufy Clean**

## **3.1 Descargue la aplicación**

## **3.2 Restablecer la conexión Wi-Fi**

## **3.3 Configurar la zona de No-Go y la zona de No-Mop**

## **3.4 Programar la limpieza**

## **3.5 Seleccione un Modo de Limpieza**

## **3.6 Selección del nivel de potencia de succión**

# **4. Utilizando el Sistema de Fregado**

# **5. Usando RoboVac con Amazon Alexa / El Asistente de Google**

# **6. Activar / Desactivar el Bloqueo de Seguridad Infantil**

# **7. Limpieza y Mantenimiento**

## **7.1 Limpiar la caja de polvo y el filtro**

## **7.2 Limpiar el cepillo giratorio**

## **7.3 Limpiar el cepillo lateral**

## **7.4 Limpie los Sensores, Cámaras y Pines de Carga**

## **7.5 Limpie el tanque de agua sucia**

## **7.6 Limpie la bandeja de limpieza de las almohadillas de limpieza desmontables**

# **8. Solución de problemas**

# **9. Especificaciones**

# **10. Garantía**

# 1. Acerca de su X10 Pro Omni

## 1.1 Qué hay en la caja

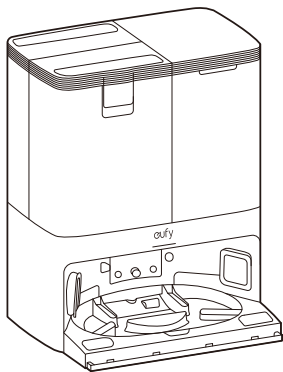

Estación Omni

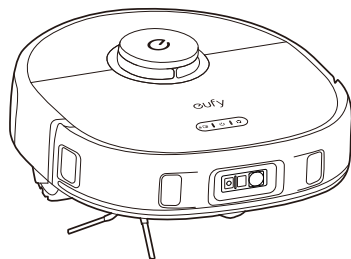

El robot

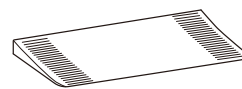

Base desmontable

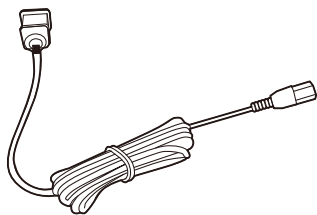

Cable de alimentación

El cable de alimentación varía según la región.

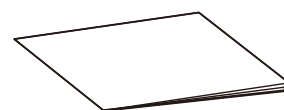

Documento

## 1.2 Resumen general

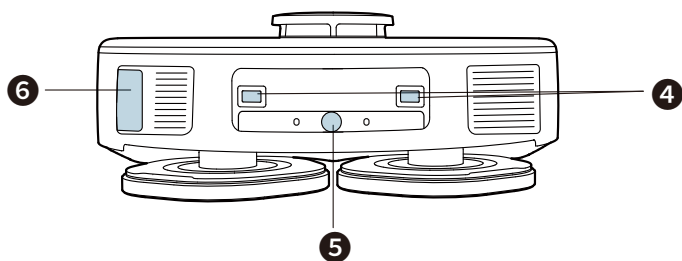
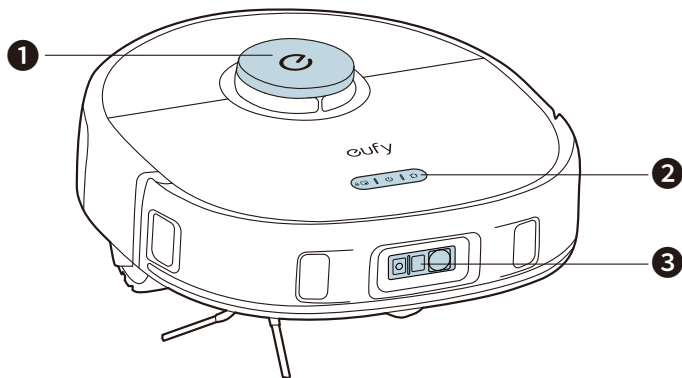

- ❶ Lidar de navegación
- ❷ Los botones
- ❸ Cámara RGB + Luz LED
- ❹ Pines de contacto de carga (×2)
- ❺ Puerto de inyección de agua

**6** Puerto de recolección de polvo

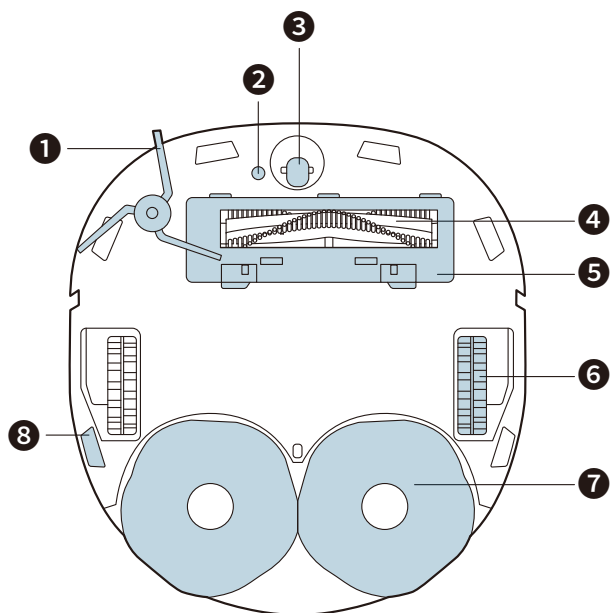

- 1** Cepillo lateral
- 2** Sensor de detección de alfombras
- 3** Rueda giratoria
- 4** Cepillo anti enredos con rodillo giratorio
- 5** Protector del cepillo
- 6** Ruedas (x2)
- 7** Almohadillas de limpieza desmontables (x2)
- 8** Sensores de caída (x6)

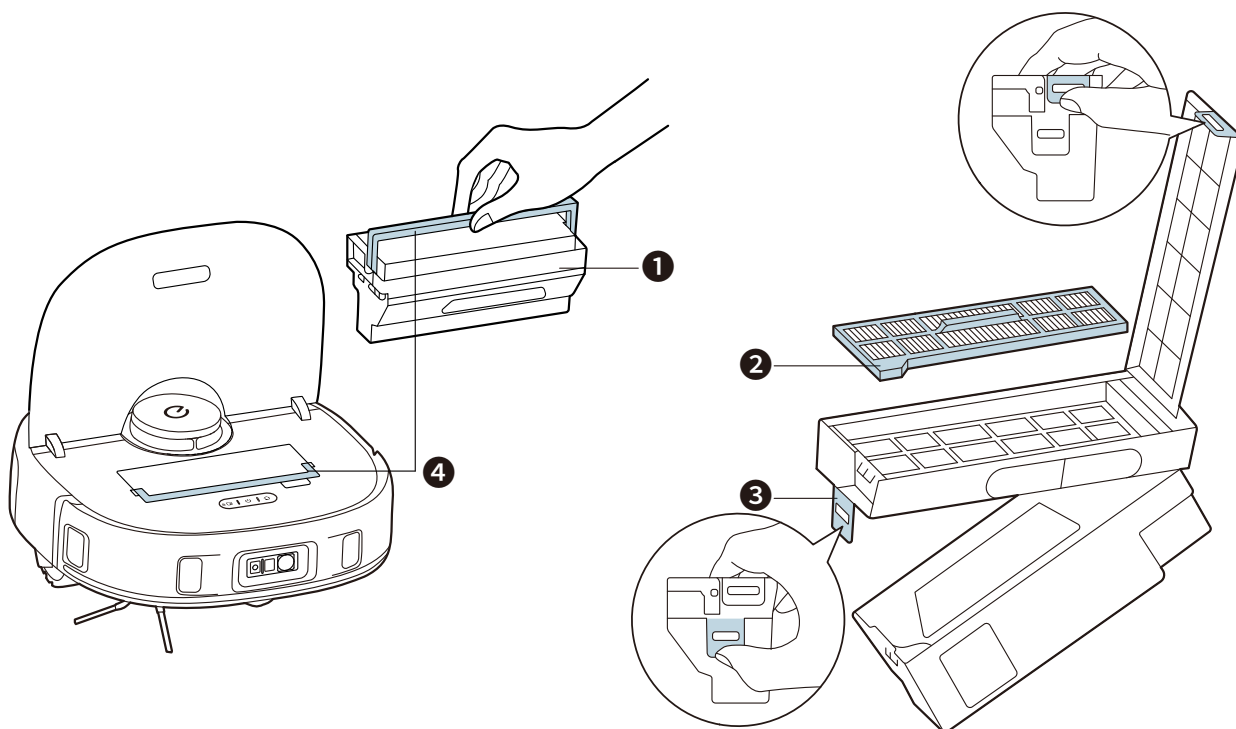

- 1** Contenedor para polvo
- 2** Filtro
- 3** Liberar la traba

#### 4 Asa

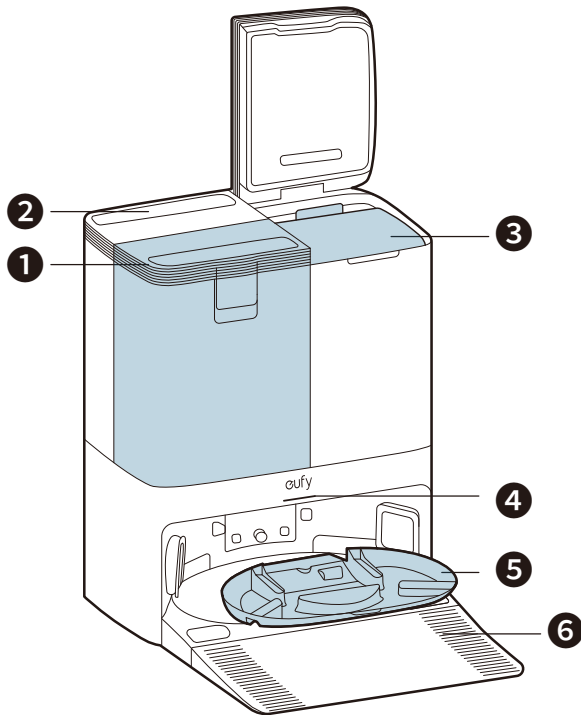

- 1 Tanque de agua limpia
- 2 Depósito de agua sucia
- 3 Bolsa de polvo desechable
- 4 Indicador LED
- 5 Almohadillas de limpieza desmontables y bandeja de limpieza
- 6 Base desmontable

### 1.3 Control de Botones

<p>Diagrama de los botones de control con un cursor sobre el botón de encendido/apagado.</p>	<ul style="list-style-type: none"><li>• Mantener presionado durante 3 segundos: Encender o apagar</li><li>• Breve pulsación: Pausar / reanudar la tarea actual mientras se trabaja</li></ul>
<p>Diagrama de los botones de control con un cursor sobre el botón de inicio.</p>	<ul style="list-style-type: none"><li>• Pulsación corta: Devolver RoboVac a la Estación Omni</li></ul>
<p>Diagrama de los botones de control con un cursor sobre el botón de bloqueo.</p>	<ul style="list-style-type: none"><li>• Pulsación corta: Iniciar limpieza puntual</li><li>• Mantenga presionado durante 5 segundos: Activar o desactivar el bloqueo de seguridad infantil</li></ul>

	<ul style="list-style-type: none"> <li>• Mantenga presionado durante tres segundos: restablecer la conexión Wi-Fi simultáneamente</li> </ul>
---	--

## 1.4 Indicación LED

Indicadores LED	Indicación LED	Estado del RoboVac
	Blanco intermitente	Encendido
	Blanco fijo	En espera / pausa
	Blanco fijo	Funcionamiento normal
	Blanco fijo	Trabajando en modo de limpieza puntual
	Blanco fijo	Volviendo a la Estación Omni
	Blanco intermitente	Cargando
	Intermitente en rojo rápido	Error (Por favor, consulte las instrucciones en la aplicación para encontrar soluciones)

## 2. Preparando su X10 Pro Omni

### 2.1 Consejos Importantes Antes de Usar

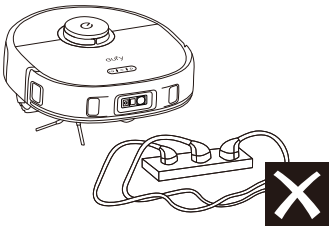
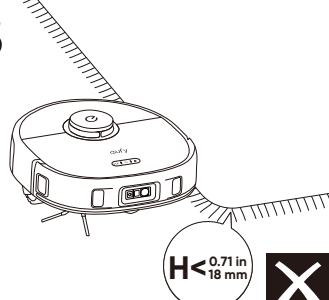
<p data-bbox="97 1473 140 1534"><b>A</b></p> 	<p><b>a.</b> Retire los cables de alimentación y objetos pequeños del suelo que puedan enredar a RoboVac.</p>
<p data-bbox="97 1794 140 1854"><b>B</b></p> 	<p><b>B.</b> Doble los bordes con borlas de las alfombras hacia abajo para evitar enredos del RoboVac. Evite limpiar alfombras de pelo largo o alfombras más gruesas que 0,71 in / 18 mm, ya que pueden causar un mal funcionamiento de RoboVac.</p>

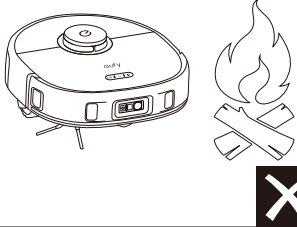
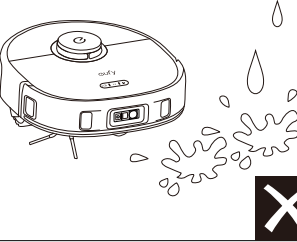
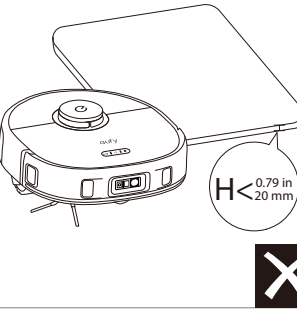
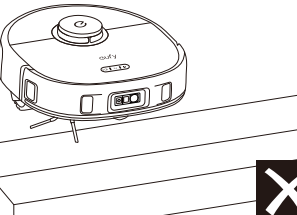
<p><b>C</b></p> 	<p><b>C.</b> Se recomienda encarecidamente colocar barreras físicas o establecer una zona de "No-Go" a través de la aplicación eufy Clean frente a chimeneas y ciertas áreas (es decir, conductos de aire) que pueden causar daños al RoboVac si se ingresan.</p>
<p><b>D</b></p> 	<p><b>D.</b> Evite aspirar grandes cantidades de agua, ya que podría dañar el dispositivo.</p>
<p><b>E</b></p> 	<p><b>E.</b> RoboVac puede subir encima de objetos con una altura menor a 0,79 in / 20 mm. Retire estos objetos, de ser posible.</p>
<p><b>F</b></p> 	<p><b>F.</b> Los sensores anti-caída evitarán que RoboVac se caiga por las escaleras y caídas pronunciadas en la mayoría de los casos. Los sensores son menos efectivos si están sucios o se usan en suelos alfombrados o reflectantes. Coloque barreras físicas o establezca una zona de "No-Go" para bloquear áreas donde RoboVac pueda caer.</p>

## 2.2 Instalar la Estación Omni

1. Instale la base desmontable presionando firmemente ambos lados de ella hacia abajo.

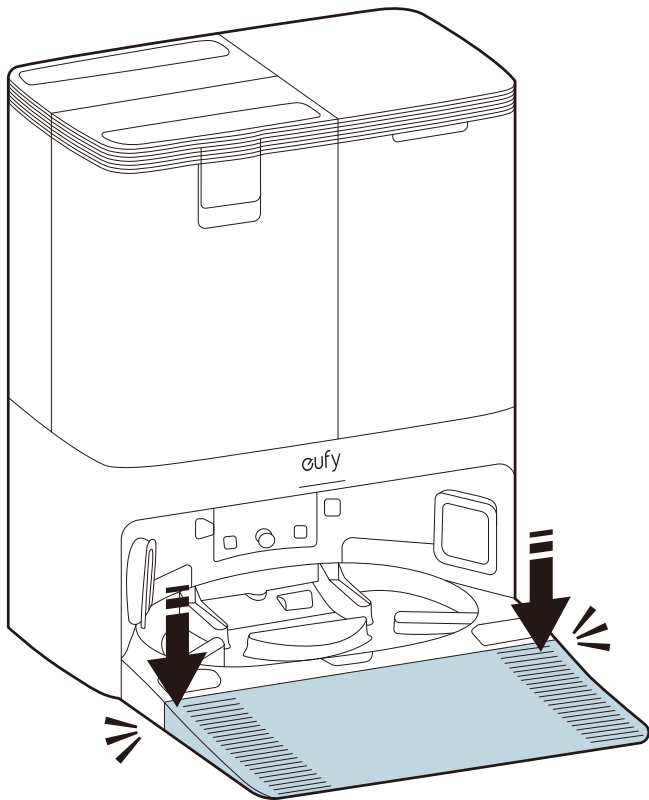

💡 • Asegúrese de que la base desmontable esté conectada perfectamente a la Estación Omni, de lo contrario, RoboVac no podrá regresar a la Estación Omni sin problemas.

2. Coloque la Estación Omni en un lugar que tenga una señal Wi-Fi fuerte y que RoboVac pueda acceder fácilmente. Se recomienda colocarlo contra una pared y sobre una superficie dura y nivelada.

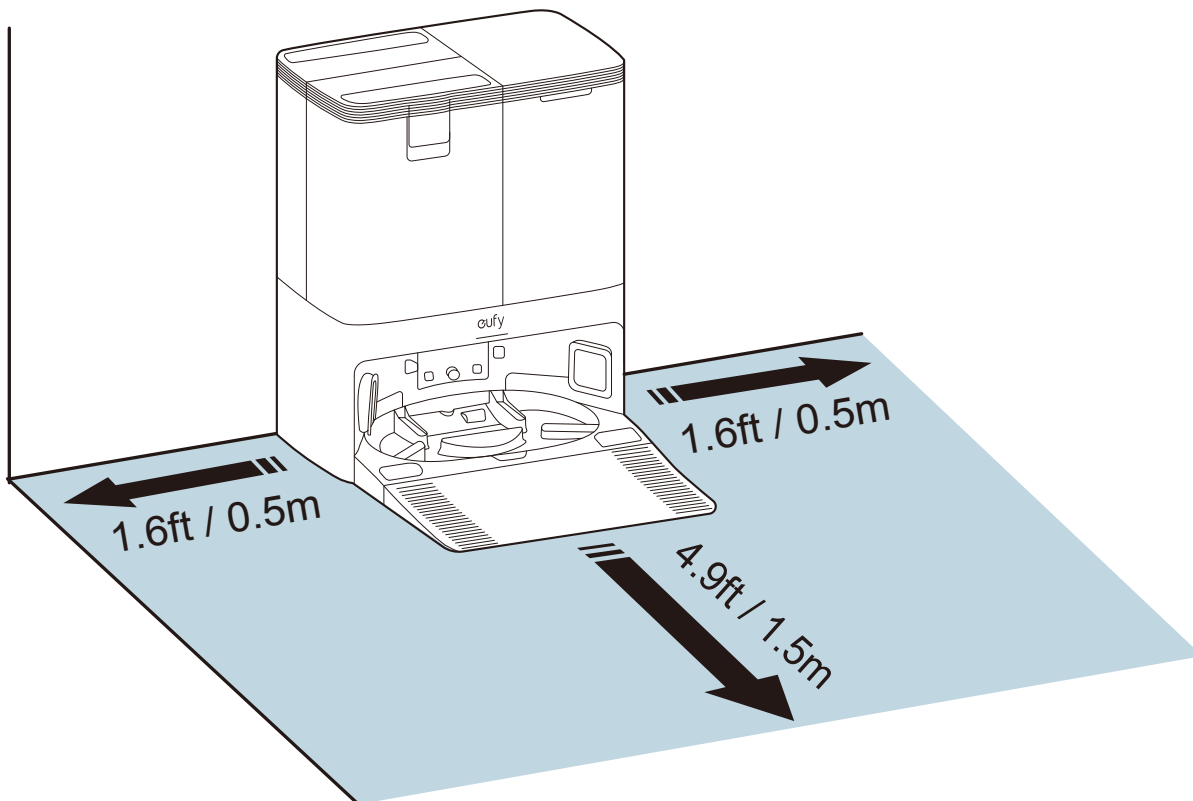

3. Conecte el cable de alimentación a la Estación Omni y a un enchufe de pared. Cuando la Estación Omni se

conecta a la corriente alterna, el indicador LED de la Estación Omni permanece blanco fijo.

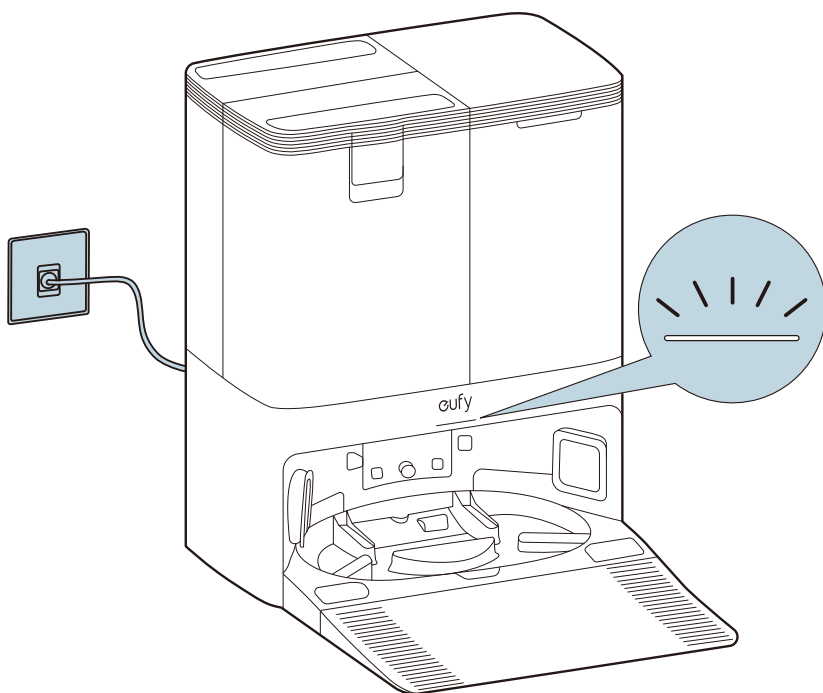

- Siempre mantenga la Estación Omni conectada para asegurar que la conexión infrarroja entre RoboVac y la Estación Omni sea exitosa, de lo contrario RoboVac no volverá automáticamente a ella.

4. Saque el tanque de agua limpia. Agregue agua limpia hasta que alcance la línea de agua MAX.

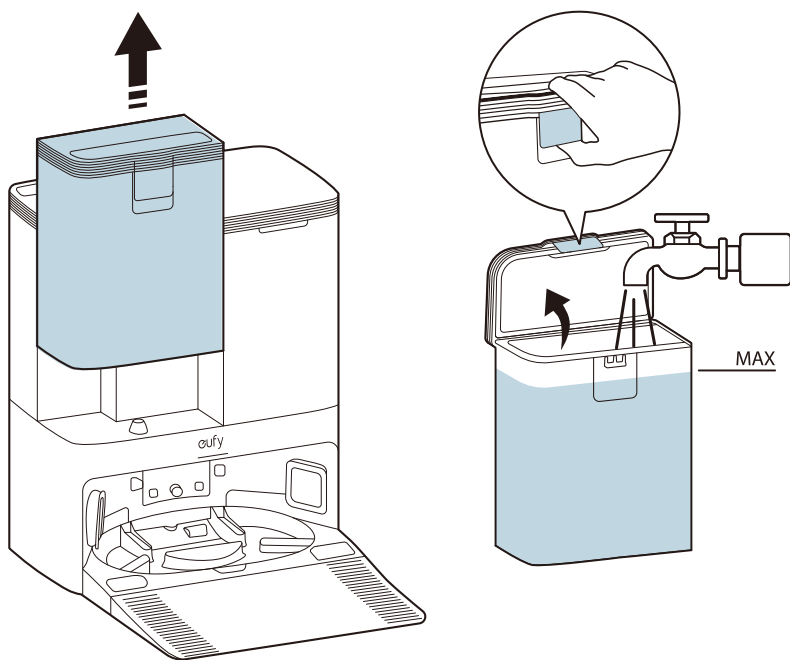

- Por favor, no agregue agua caliente al tanque para evitar acortar su vida útil.
- Utilice solamente la solución de limpieza designada por eufy; de lo contrario, la limpieza podría verse afectada y esto dañaría el dispositivo.

## 2.3 Cargue su RoboVac

1. Retire los bloques de espuma y la etiqueta de protección de la cámara antes de usar.

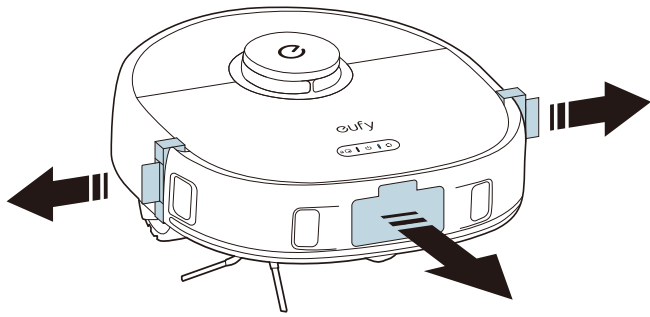

2. Adjunte RoboVac a la Estación Omni. RoboVac se encenderá y comenzará a cargarse automáticamente.

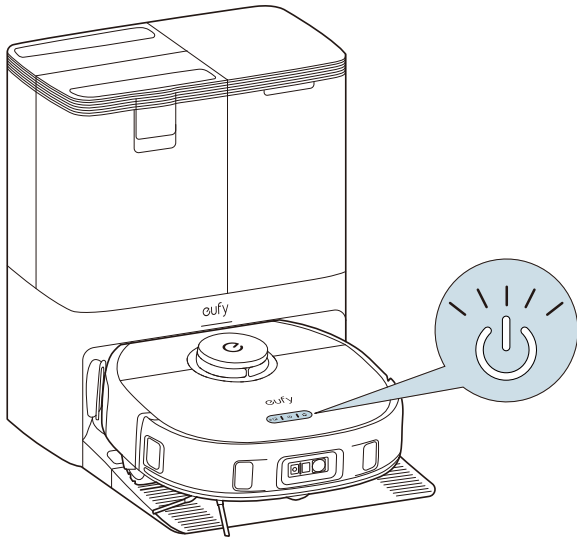

 • Las almohadillas de limpieza se limpiarán y secarán automáticamente cuando RoboVac regrese a la Estación Omni.

## 2.4 Recarga automática y reanudación con la estación Omni

RoboVac regresa automáticamente a la estación Omni para recargarse cuando:

- El RoboVac ha terminado de limpiar.
- La limpieza no está completa y el nivel de batería es bajo; una vez recargado al nivel de batería suficiente para completar la tarea de limpieza, RoboVac reanudará y terminará la limpieza restante.

 • No mueva la Estación Omni durante la limpieza. No desenchufe la Estación Omni, de lo contrario, RoboVac podría no regresar para recargarse.

## 3. Utilizando su X10 Pro Omni con la aplicación eufy Clean

Para disfrutar de todas las funciones disponibles, se recomienda controlar el RoboVac a través de la aplicación eufy Clean. **Antes de comenzar, asegúrese de que:**

- Tu smartphone está ejecutando iOS 11.0 (o superior) o Android 8.0 (o superior).
- La señal inalámbrica de la banda de 2,4 GHz esté activada en el router inalámbrico.

### 3.1 Descargue la aplicación

1. Descarga la aplicación eufy Clean desde la App Store (dispositivos iOS) o Google Play (dispositivos Android), o haciendo clic en este enlace: (<https://dl-eufy.eufylife.com/qcdl/index.html?flow=eufy>).
2. Abre la aplicación y crea una cuenta de usuario.
3. Toca el icono "+" para agregar RoboVac a tu cuenta de eufy Clean.
4. Sigue las instrucciones en la aplicación para configurar la conexión Wi-Fi.
  - Después de conectarse con éxito, puede controlar RoboVac a través de la aplicación.
  - Con la aplicación, puedes seleccionar modos de limpieza, elegir la potencia de succión deseada, programar la limpieza, ver el estado del sistema, configurar zonas "No-Go", recibir notificaciones y acceder a funciones adicionales.

- Si RoboVac se atasca en algún espacio, toque **Find My Robot** en la aplicación para encontrar el dispositivo.

### 3.2 Restablecer la conexión Wi-Fi

Si tiene problemas al conectar su RoboVac a la aplicación eufy Clean, puede intentar restablecer la conexión Wi-Fi. Presione y mantenga presionados los botones de limpieza de hogar y de punto al mismo tiempo durante 3 segundos hasta que escuche una indicación de voz.

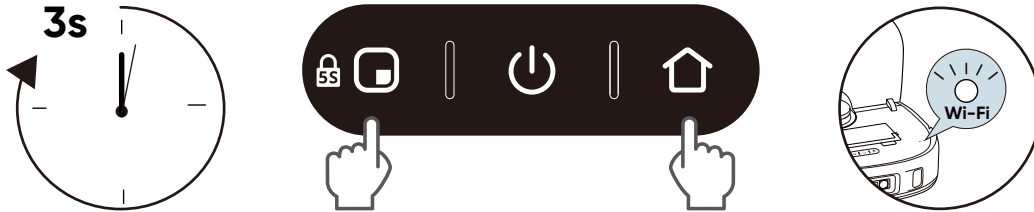

Escuchará una indicación de voz cuando se haya restablecido la conexión Wi-Fi, y los indicadores LED en RoboVac parpadearán rápidamente en azul. Ahora puedes seguir las instrucciones en la aplicación para configurar la conexión Wi-Fi.

### 3.3 Configurar la zona de No-Go y la zona de No-Mop

Con la aplicación eufy Clean, puedes configurar una "Zona de No Acceso" o "Zona de No Fregado" como área restringida. Esto elimina la necesidad de utilizar barreras físicas, incluidas las tiras de delimitación. Esta funcionalidad solo está diseñada para dividir las zonas de limpieza, no para aislar áreas peligrosas.

- Zona de acceso restringido: el RoboVac no accederá a la zona para aspirar o fregar.
- Zona No-Mop: RoboVac no entrará en la zona para fregar.

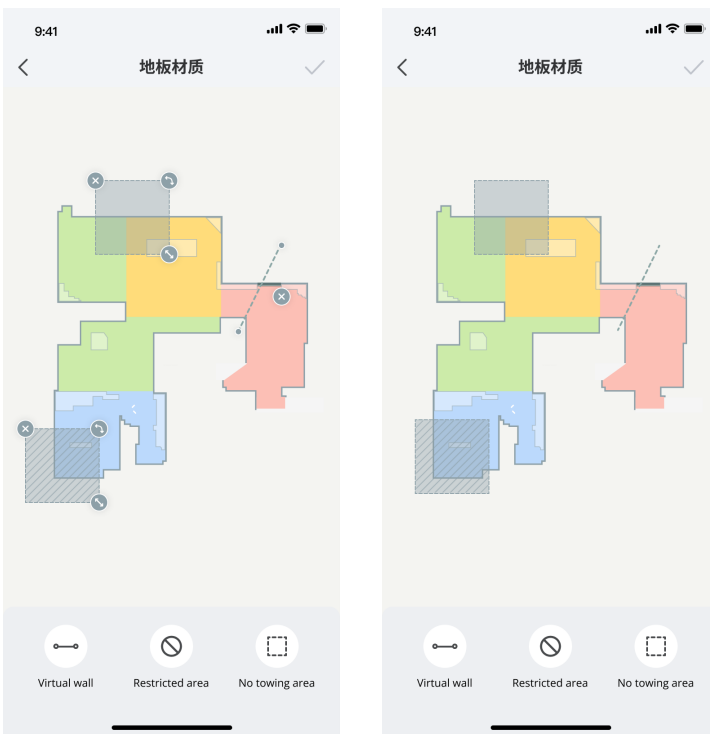

### 3.4 Programar la limpieza

Con la aplicación eufy Clean, puede programar el RoboVac para que comience a limpiar en un momento determinado.

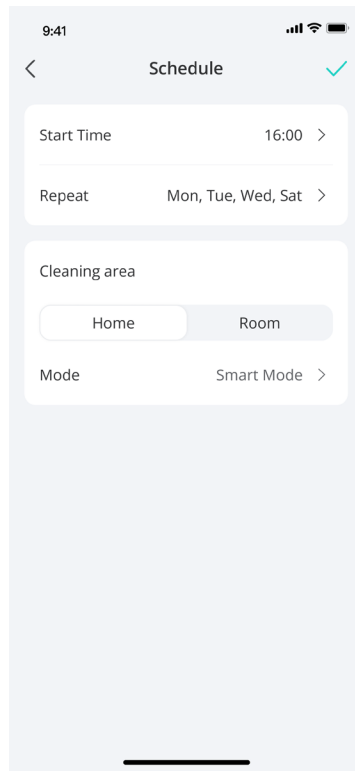
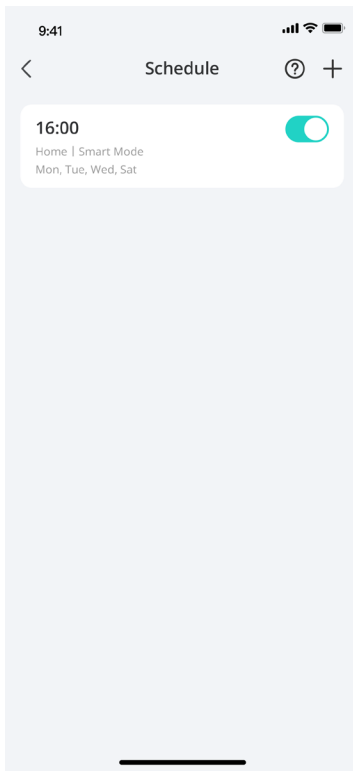

- Puede establecer la hora y personalizar programas de limpieza de domingo a sábado en la aplicación eufy Clean. Esta función solo está disponible en la aplicación.

### 3.5 Seleccione un Modo de Limpieza

Puede iniciar / pausar la limpieza o seleccionar un modo de limpieza a través de la aplicación Eufy Clean.

#### 3.5.1 Modo de limpieza del hogar

Toque en "Inicio" en la aplicación eufy Clean para habilitar el modo de limpieza del hogar. Después de arrancar, RoboVac se mueve desde la Estación Omni y determina automáticamente su ruta de limpieza, limpiando primero los bordes y siguiendo un camino de limpieza en forma de Z. Cuando la limpieza haya terminado, RoboVac regresará automáticamente a la Estación Omni.

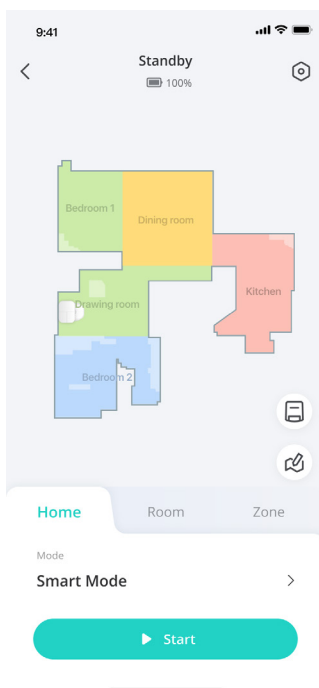

- Para pausar la limpieza, toque "Pausa" en la aplicación o presione el botón de encendido en RoboVac.

### 3.5.2 Limpieza de la habitación

En este modo, su casa se divide automáticamente en varias habitaciones para limpiar con la app eufy Clean. Además, puede realizar ciertos ajustes personalizados de las habitaciones en la aplicación. RoboVac limpiará solo las habitaciones seleccionadas y regresará a la Estación Omni después de la limpieza.

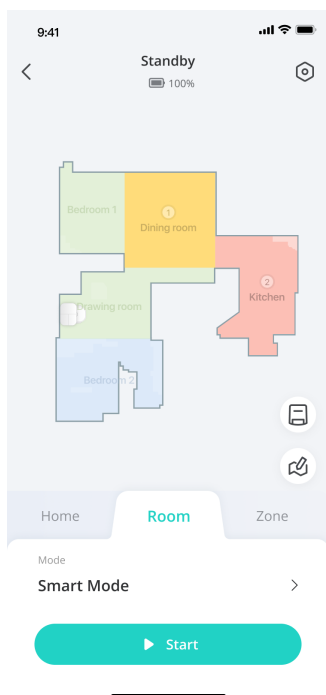

-  Habilitar la limpieza de la habitación solo después de que RoboVac haya creado el mapa.
- Se recomienda que RoboVac se mueva desde la Estación Omni para comenzar la limpieza de la habitación.

### 3.5.3 Limpieza por zonas

En este modo, puedes configurar una zona de limpieza y personalizar su tamaño en la aplicación eufy Clean, RoboVac limpiará solo la zona seleccionada.

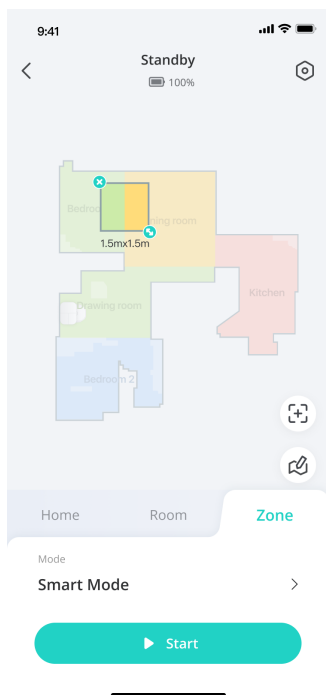

### 3.5.4 Modo de limpieza de manchas

En este modo, RoboVac limpia intensivamente un área específica con un tamaño de 4.9 pies x 4.9 pies / 1.5 m x 1.5 m, útil si hay una concentración de polvo o residuos. Cuando se termina la limpieza de una zona determinada, automáticamente regresa a la Estación Omni.

- Presione el botón de limpieza puntual en RoboVac para comenzar la limpieza en modo de limpieza puntual.

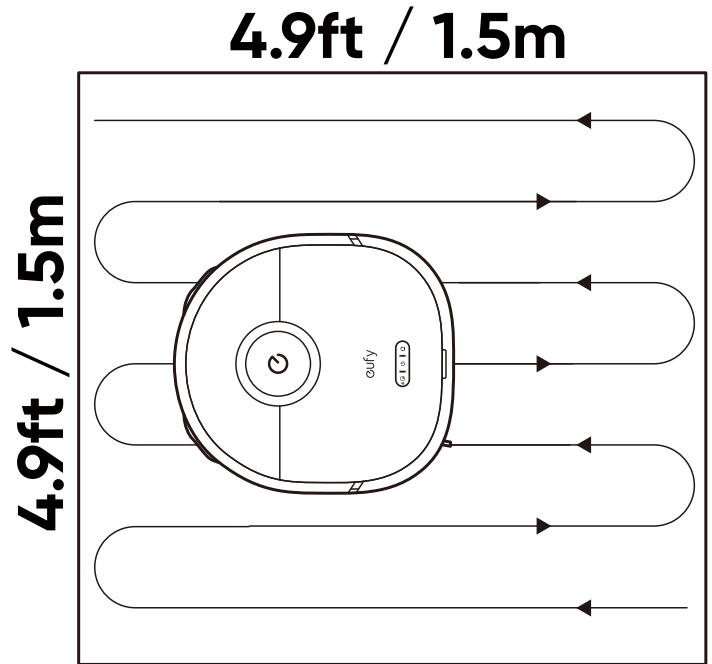
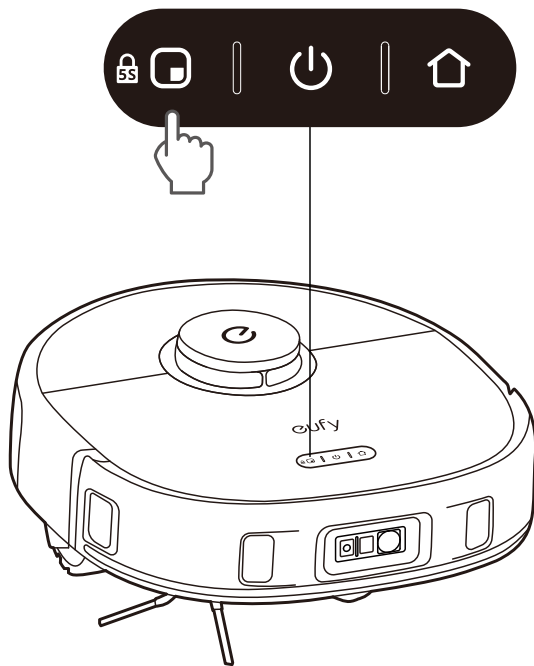

### 3.6 Selección del nivel de potencia de succión

En la aplicación eufy Clean, seleccione un nivel de potencia de succión según sus necesidades: Silencioso, Estándar (predeterminado), Turbo y Máx.

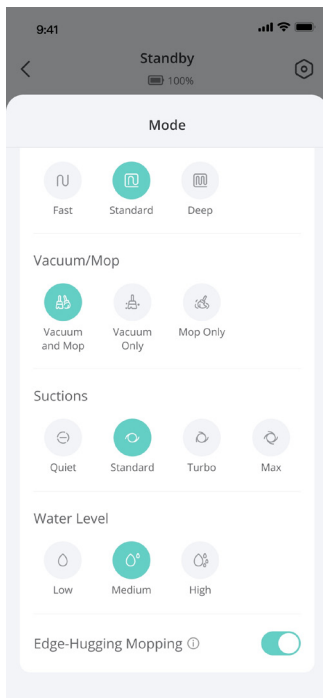

💡 • La próxima vez que el RoboVac comience a limpiar, lo hará de acuerdo con el nivel de potencia de succión que seleccionó previamente.

En la aplicación eufy Clean, también puedes seleccionar la función BoostIQ™ según tus necesidades. RoboVac aumentará automáticamente la potencia de succión si detecta que se necesita una potencia más fuerte para garantizar una limpieza óptima. BoostIQ™ es ideal para limpiar alfombras más gruesas y suciedad difícil de barrer, lo que reducirá el tiempo total de limpieza pero aumentará el nivel de ruido. Si el ruido de aspiración causado por BoostIQ™ le molesta, puede desactivar esta función.

## 4. Utilizando el Sistema de Fregado

1. Comience a limpiar. RoboVac aspirará y pasará la mopa automáticamente. Mientras pasa la mopa, puede elegir tres niveles de agua en la aplicación eufy Clean.

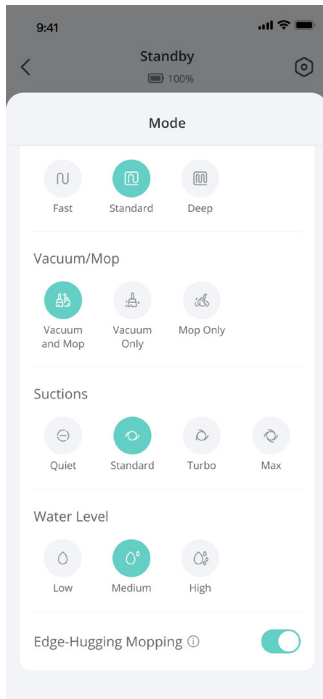

2. Cuando RoboVac termine de limpiar, limpie el tanque de agua sucia para evitar el moho o los olores desagradables. Para obtener instrucciones sobre cómo limpiar el depósito de agua sucia, consulte la sección de "Limpieza y mantenimiento" de este manual.

## 5. Usando RoboVac con Amazon Alexa / El Asistente de Google

Amazon Alexa y el Asistente de Google son dispositivos de control de voz inteligentes que le permiten controlar el RoboVac con su voz.

### Antes de comenzar, asegúrese de que:

- RoboVac está conectado a la Estación Omni para asegurar que haya suficiente energía.
- El RoboVac está conectado a la aplicación eufy Clean.
- Tiene un dispositivo habilitado para Amazon Alexa (es decir, Amazon Echo, Echo Dot, Amazon Tap, Echo Show o Echo Spot) o un dispositivo habilitado con el Asistente de Google (es decir, Google Home, Google Home Mini). Estos dispositivos se venden por separado.
- La aplicación Alexa de Amazon o Google Home ya esté instalada en el dispositivo inteligente y de que haya creado una cuenta.

### Para controlar el RoboVac con Amazon Alexa o el Asistente de Google:

1. Abra la aplicación eufy Clean y busque "Integraciones inteligentes" en la parte superior izquierda.
2. Siga las instrucciones en pantalla para completar la configuración.

## 6. Activar / Desactivar el Bloqueo de Seguridad Infantil

- Presione y mantenga presionado el botón de limpieza de manchas durante 5 segundos para activar el bloqueo de seguridad para niños. Una vez que se activa el bloqueo de seguridad infantil, todos los botones se bloquearán para evitar que los niños dañen el dispositivo o se lastimen accidentalmente.

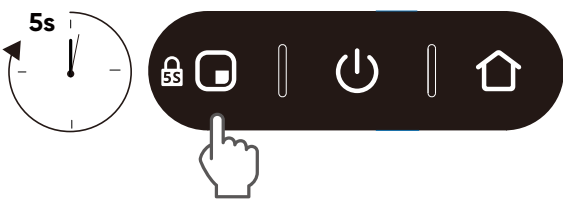

- Para desactivar el bloqueo de seguridad infantil, presione y mantenga presionado el botón de limpieza puntual durante otros 5 segundos.

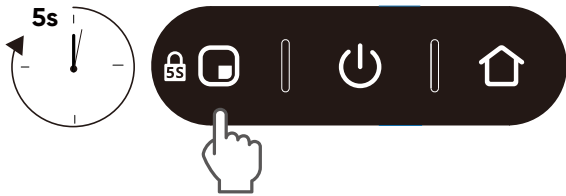

 • Esta función también está disponible en la aplicación eufy Clean.

## 7. Limpieza y Mantenimiento

Antes de limpiar y realizar mantenimiento, apague el dispositivo y desenchufe el adaptador de corriente. Todas las demás tareas de mantenimiento debe llevarlas a cabo un representante de servicio autorizado. Para un rendimiento óptimo, siga las instrucciones a continuación para limpiar y mantener regularmente. La frecuencia de limpieza y reemplazo dependerá de tus hábitos de uso.

### Frecuencia recomendada de limpieza y reemplazo

 ¡Haga clic aquí (sitio web) para comprar accesorios!

Pieza del RoboVac	Frecuencia de limpieza	Frecuencia de reemplazo
Contenedor para polvo	Una vez a la semana	-
Depósito de agua sucia	Vacíe y limpie cuando esté lleno	-
Almohadillas de la mopa	-	Cada 3-6 meses
Filtro	Una vez a la semana	Cada 3-6 meses
Cepillo lateral	Una vez al mes	Cada 3-6 meses (o cuando esté visiblemente desgastado)
Protector del cepillo	Una vez al mes	Cada 3-6 meses (o cuando esté visiblemente desgastado)
Cepillo giratorio	Una vez al mes	Cada 6 meses
Sensores	Una vez al mes	-

Contactos de carga	Una vez al mes	-
Rueda giratoria	Una vez al mes	-

## 7.1 Limpiar la caja de polvo y el filtro

- ① Abra la tapa superior y saque el depósito de polvo.
- ② Presione el botón de liberación para abrir y vaciar el depósito de polvo.
- ③ Retire el filtro.
- ④ Toque el filtro para quitar el polvo.
- ⑤ Enjuague completamente la caja de polvo y el filtro con agua.
- ⑥ Secar al aire la caja de polvo y el filtro completamente antes de su próximo uso.
- ⑦ Coloque el filtro de vuelta en la caja de polvo.
- ⑧ Empuje la caja de polvo de vuelta dentro de la unidad principal.

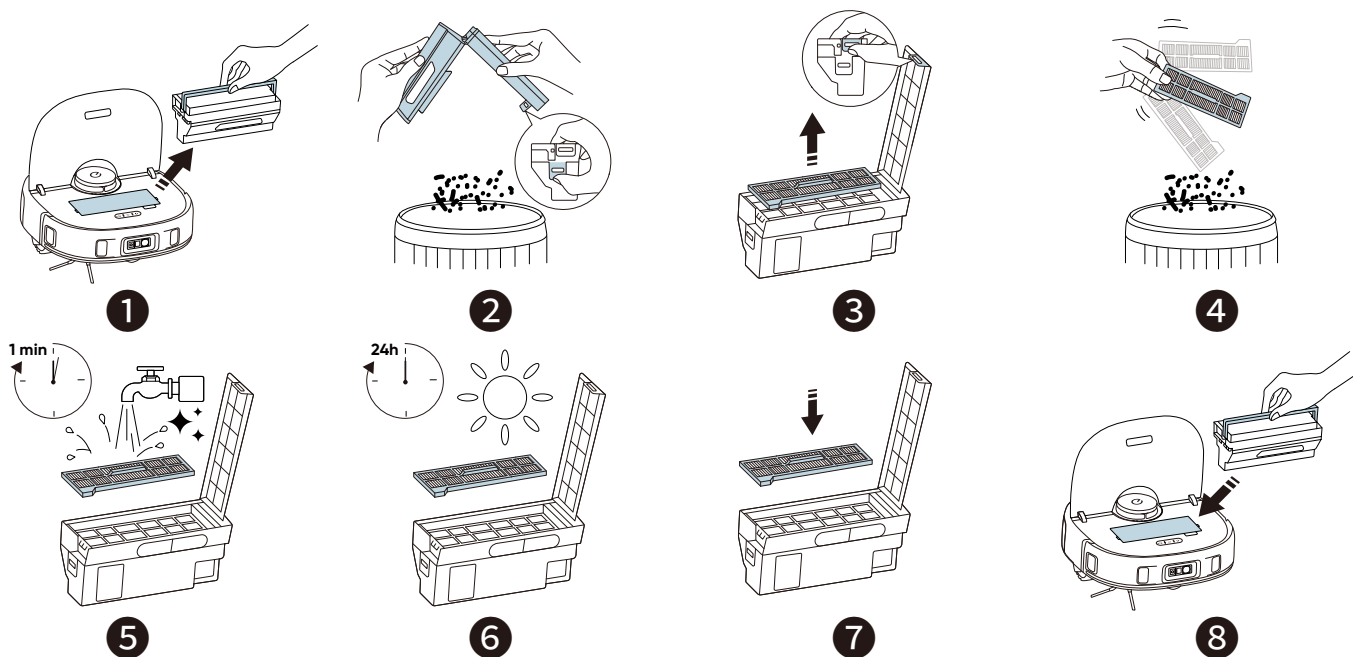

- 💡 • No utilice cepillos, agua caliente ni detergentes para limpiar el filtro.
- No utilice el filtro si no está completamente seco, de lo contrario puede afectar el rendimiento de limpieza.

## 7.2 Limpiar el cepillo giratorio

- ① Tire de las pestañas de liberación para desbloquear la protección del cepillo, como se muestra.
- ② Levante para sacar el cepillo giratorio. Limpie el cepillo giratorio con una herramienta de limpieza o tijeras.
- ③ Enjuague el cepillo giratorio y la protección del cepillo con agua corriente.
- ④ Secar al aire el cepillo giratorio y la protección del cepillo completamente antes de usar de nuevo.
- ⑤ Vuelva a instalar el cepillo giratorio insertando primero el extremo sobresaliente fijo.
- ⑥ Presione hacia abajo para encajar la protección del cepillo en su lugar.

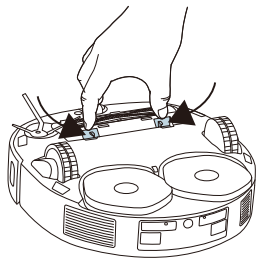

1

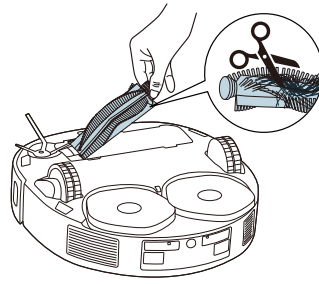

2

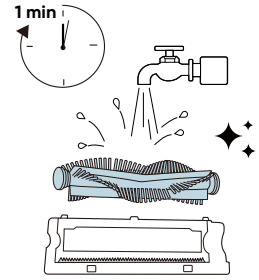

3

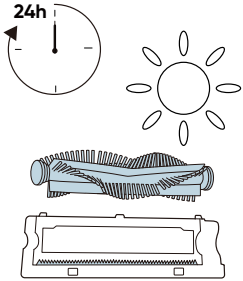

4

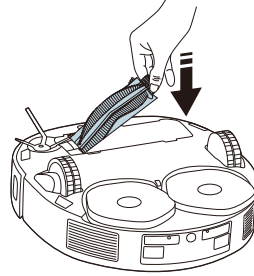

5

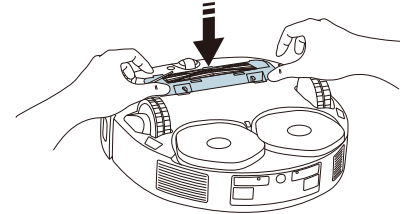

6

### 7.3 Limpiar el cepillo lateral

Los materiales extraños, como el cabello, pueden enredarse fácilmente en el cepillo lateral, por lo que es mejor limpiarlo con regularidad.

- 1 Retire el cepillo lateral con un destornillador.
- 2 Con cuidado desenrole y retire cualquier cabello o sustancia que esté envuelta entre la unidad principal y el cepillo lateral.
- 3 Limpie el cepillo lateral con agua.
- 4 Deje secar al aire el cepillo lateral antes de usarlo de nuevo.
- 5 Reinstale el cepillo lateral en la máquina.

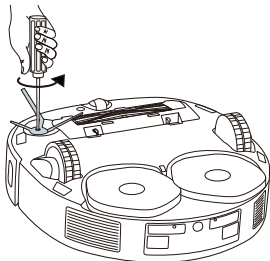

1

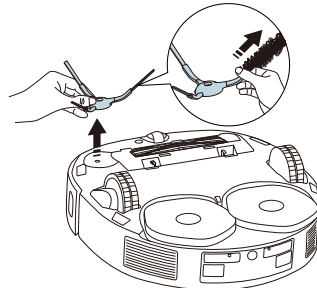

2

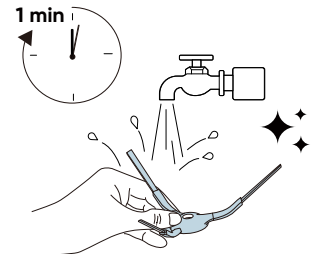

3

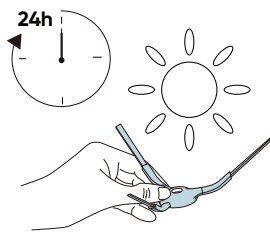

4

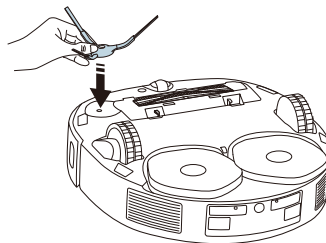

5

### 7.4 Limpie los Sensores, Cámaras y Pines de Carga

Para garantizar el funcionamiento más óptimo, limpie los sensores y las clavijas de contacto con frecuencia.

- Quite el polvo de los sensores y los pines de contacto de carga utilizando un paño suave.

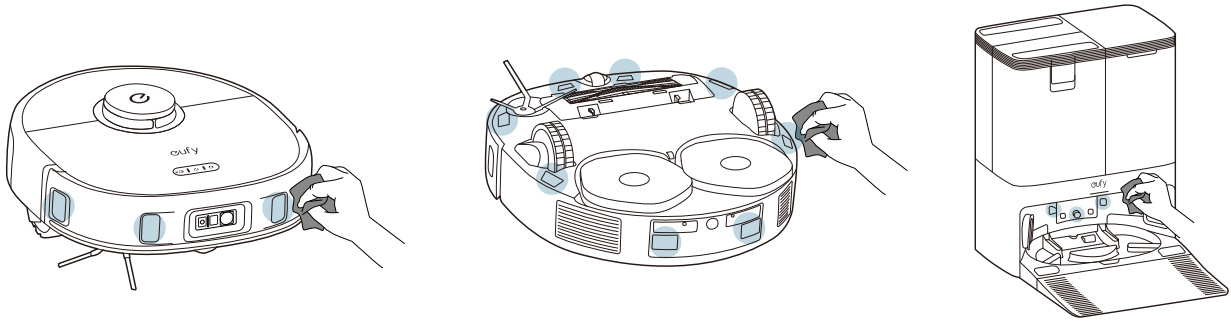

## 7.5 Limpie el tanque de agua sucia

- ① Retire el tanque de agua sucia de la Estación Omni.
- ② Vaciar el tanque de agua sucia.
- ③ Enjuague el tanque de agua sucia a fondo con agua corriente.

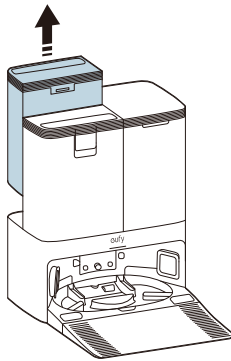

1

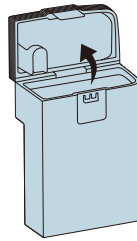

2

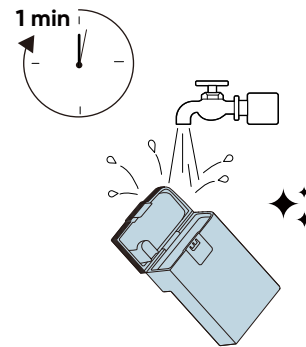

3

## 7.6 Limpie la bandeja de limpieza de las almohadillas de limpieza desmontables

- ① Retire la bandeja de limpieza de la Estación Omni.
- ② Enjuague completamente la bandeja de limpieza con agua.
- ③ Coloque la bandeja de nuevo en la Estación Omni.

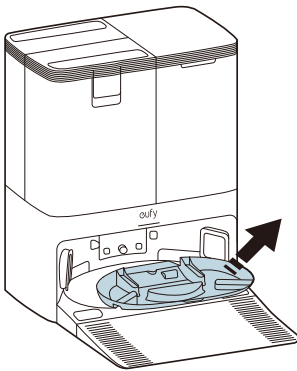

1

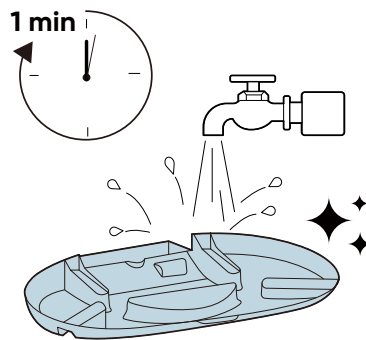

2

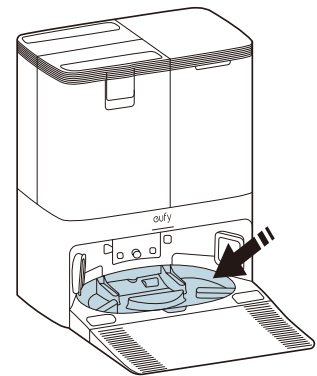

3

## 8. Solución de problemas

Cuando ocurra un error, por favor consulte las instrucciones en la aplicación para encontrar soluciones. Si el problema persiste, por favor contacte a [support@eufy.com](mailto:support@eufy.com) para obtener ayuda.

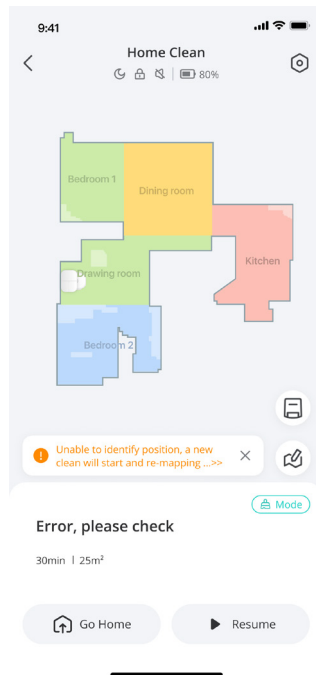
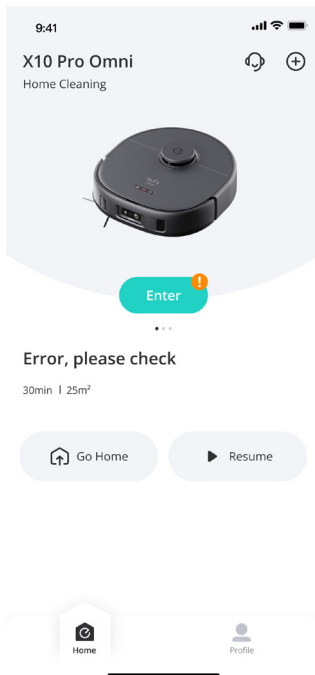

También puede hacer clic en el enlace de abajo para ver nuestras preguntas frecuentes para una solución rápida. Si el problema persiste, por favor contacte a [support@eufy.com](mailto:support@eufy.com) para obtener ayuda.

Preguntas frecuentes: <https://support.eufy.com/s/product/a085g00000BdaluAAB/eufy-clean-x10-pro-omni>

## 9. Especificaciones

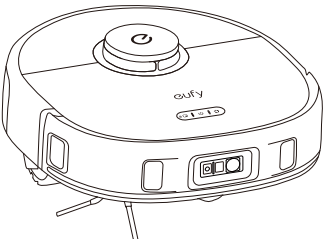
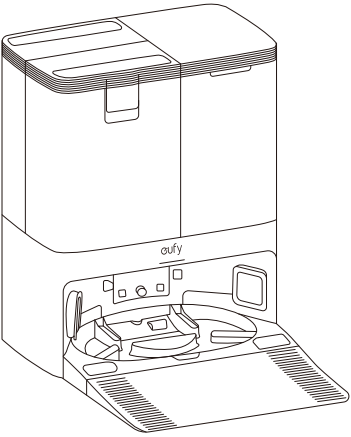
	Consumo de energía	60 W
	Batería	2600 mAH x 2
	Entrada	ES: 220-240V, 50-60Hz
	Salida	ES: 20V / 1.2A
	Capacidad del tanque de agua limpia	3L (tres litros)
	Capacidad del tanque de agua sucia	2,7 litros
	Capacidad de la bolsa de polvo	2.5 litros

## 10. Garantía

El período de garantía del producto está determinado por el vendedor y puede variar según los diferentes canales de venta y requisitos legales locales, pero el período mínimo de garantía no será inferior a 12 meses.

Nota: La garantía de 12 meses cubre la unidad principal (incluyendo la batería) y la Estación Omni, no aplicable a consumibles como cepillo rodante, cepillo lateral, almohadillas de fregado, etc.

**Esta garantía limitada proporcionada por el fabricante de ninguna manera afecta una posible garantía legal estatutaria proporcionada por la ley.**