

CONTACT SMARTWATCH

User manual



ENGLISH - VIDEO TUTORIAL

ESPAÑOL - VIDEO TUTORIAL

FRANÇAIS - TUTORIEL VIDÉO



[Click here](#)

ČESKY - VIDEO UČEBNICE

HRVATSKI - VIDEO-UPUTSTVO

СРПСКИ - ВИДЕО-ТУТОРИАЛ



[Click here](#)

CONTACT SMARTWATCH

EN

User manual

1. Characteristics

1.1 Technical specifications

Display: 2,01" IPS Multitouch 240 x 296

Battery: Lithium 230 mAh

Voltage frequency: 100-240V / 50-60Hz

Compatibility: Android 6.0 / iOS 9.0 and later versions

App: Da Fit

Housing material: ABS + PC

Display material: Tempered glass

Strap material: Silicone strap and silver buckle

Protection rating: IP68 (submersible 2 meters for 30 minutes)

Watch dimensions: 47,5 x 40 x 10,6 mm

Strap width: 22 mm

Wrist closure diameter: 15,5 to 21 cm

Weight: 37,8 g

Autonomy: 5 days in normal use, 2 days in intensive use

Charging time: 3-4 hours

Built-in microphone and speaker

Health functions: Sport monitor, pedometer, heart rate meter, blood pressure meter, blood oxygen saturation meter, menstrual cycle

Functions: Make and receive calls, notifications, voice assistants, music control, remote camera control, anti-lost function, games

Other functions: Alarm, calculator, timer, stopwatch, weather, breathing exercises, reminders, etc.

Languages: English, Spanish, French, German, Italian, Portuguese, Russian, Chinese, Japanese, Korean, Arabic, Ukrainian, etc.

1.2 In the box

1 x Smartwatch Urban Plus

1 x USB-A cable with magnetic charging port (45 cm)

1 x User manual

1.3 Diagram

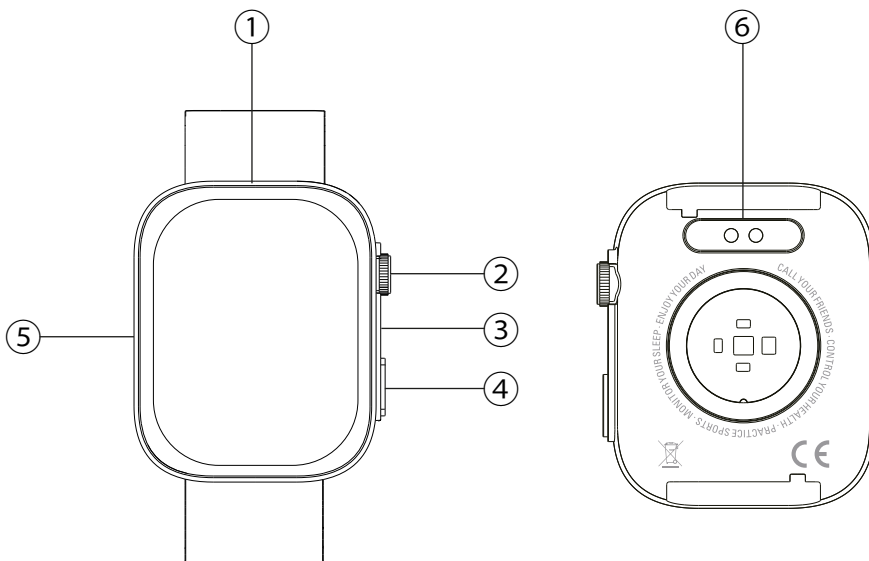

① Screen

② Dial button

③ Microphone

④ Inferior button

⑤ Speaker

⑥ Magnetic charging pins

1.4 How to attach and remove the straps

Although only one strap is included in the box, it can be attached and removed easily. The shorter strap must be placed in the display's top slot, while the longer strap must be placed in the display's bottom slot. Otherwise, the insertion system may be irreparably damaged.

1. To remove a strap: Hold the strap and carefully slide the metal piece out of its hole.
2. To attach a strap: Hold the strap and insert the metal piece on one end. Then, slide the metal piece on the other end and insert the end of the strap so that when you let go of the metal piece it fits into the case hole.

1.5 Charging

The Contact smartwatch's full charge time is approximately 3,5 hours and the battery can last up to 5 days depending on the usage.

Use the 45 cm USB-A cable with magnetic charging port that is included in the box to charge the smartwatch. Connect the USB-A connector to a charger, computer output or powerbank and place the magnetic port in a way so that it sticks to the 2 golden pins featured on the back part of the body watch.

1.6 Power on/off

To turn on the smartwatch press the dial button for 4 seconds.

To turn off the smartwatch press the dial button for 4 seconds.

You can also power off, restart or reset the smartwatch. To do so access the smartwatch main menu and access the watch settings (gear icon). Once inside, scroll down and tap on system. When you do so, you will see a list of three options: restart, power off and reset. Tap on the desired option.

1.7 About IP protection rating

The Contact smartwatch has an IP68 protection rating. This means that it can withstand being submersed under water 2 meters for up to 30 minutes.

Note: In case of swimming in the sea or in a saltwater pool, it is recommended to rinse the watch with fresh water after immersion due to the corrosive effect of salt water.

2. Initial setup

2.1 Download the app

The Contact smartwatch compatible app is called Da Fit. There are several ways to download it:



- Tap here to download the Da Fit app from Google Play or App Store.

- You can also download the app directly by typing "Da Fit" in the Google Play or App Store search engine.

- Another way to download the app is from a QR code. To view this QR code access the smartwatch settings. Then, scroll down and tap on the about option and then on APP QR Code.

You can also download the app directly from your App Store or Google Play.

2.2 Register in the app

Registering in the app is very simple.

1. Once the app is installed, access it. The next screen will appear:
2. Set all the parameters. Once you do so, you are ready to go.
3. Make sure to accept all the permissions that the app requests.



2.3 Pairing iOS / Android devices

1. Enable your smartphone's Bluetooth.
2. Enter the Da Fit app and tap on the bottom middle icon to access the device section.
3. Tap on the add a device option. Once you do so, the available devices list will show. Tap on "CONTACT WATCH".
4. Once you tap on the device the binding process will start. When you do so, hold the watch close to your smartphone.
5. A message from your smartphone's will pop up. Make sure to accept the pairing.



2.4 Troubleshooting

- If the app cannot find the device, power off the smartwatch and then on again.
- If the device connects and disconnects quickly there may be an obstruction between the device and the phone. Wearing metal jewelry may interfere with the stability of the connection.
- If the device does not charge, it may be due to a dirty or rusted charging port.

3. Usage and functions

It is very important to always accept all the permissions requested by the app so that the smartwatch functions optimally. Also activate all the desired features from the device option within the profile section in the Da Fit app.

3.1 How to browse through the smartwatch

The usage method of the Contact smartwatch is very simple and intuitive:

• Via screen swipe

Swipe your finger to the left from the main screen to access the quick access menu. A few functions are set by default (heart rate, blood pressure, pedometer...). To add more functions to the quick access menu keep swiping your finger to the left until you see the "+" option and tap on it.

Swipe your finger downward from the main screen to enter the options menu. In here you will find different functions, such as the do not disturb mode, settings, low power mode, brightness, among others. To access any of these options, simply tap on their corresponding

icon. If you want to delete any quick access menu function, long tap and tap on the “-” red icon to delete it.

Swipe your finger upward from the main screen to view app notifications, missed calls, text messages and other notifications.

Swipe your finger to the right from the main screen to access the auxiliary menu. In here you will see the latest app functions that you have accessed. From here you can also access the smartwatch main menu. To do so, tap on the grey icon that shows 9 dots.

•Via dial button

Press the dial button to block and unblock the smartwatch screen. You can also use it to go back to the main screen whenever you are making use of a function or in any of the various menus. You can also use it to turn off the smartwatch, as previously explained in the manual.

•Via inferior button

Press the inferior button to access the smartwatch main menu. Long press it to access the voice assistant.

3.2 Changing the watch face

There are 3 options when it comes to changing the Contact smartwatch' main screen theme and dial:

- The first option is from within the smartwatch. On the main screen, long tap on the display and you will see multiple watch faces. Tap on the one that you like the most to make it your watch face.

- The second option is also from within the smartwatch. Swipe your finger downward from the main screen to enter the options menu. Access the settings (gear icon), tap on the display option and then on the watch face option to change the watch face.

- The third option is from the Da Fit app. From the device section you will see the watch faces option. From here you will be able to select a wide variety of watch faces to download and set them as your main screen theme. The watch latest watch face that you download will be stored in the smartwatch face change function. You will also be able to edit and create your own watch face.

Watch Faces



3.3 Calls

The Contact smartwatch allows you to make, receive, answer and reject calls. You can maintain a phone call conversation with just the smartwatch thanks to its built-in microphone and speaker.

• Receiving, answering and rejecting calls

Calls will appear in real time on the screen and the watch will vibrate.

Calls can be accepted by pressing the green icon and rejected by pressing the red icon.

If the call is accepted, it can be ended by pressing the red icon. To reject the call, tap on the red icon before answering it. A lost call notification will appear on the smartwatch's display.

• Making calls

There are three options when it comes to making calls. All of them can be accessed by entering the smartwatch main menu and tapping on the green icon showing a phone.

- Call a contact: Choose up to 8 contacts from the favorite contacts option within the Da Fit app device section. Once you do so, access the smartwatch main menu and tap on the green icon showing a phone. Tap on the contacts' option; you will see that the 8 contacts that you

have chosen will show. Tap on the contact that you want to call.

- Dial pad: Tap on the dial pad option to dial any phone number. Once dialed, tap on the icon showing a phone to start the call.

- Recent calls: Tap on the recent calls option to access a register of calls that you have made and received. To call one of the contacts/phone numbers that appear, simply tap on the corresponding contact/number.

3.4 Notifications

The smartwatch displays your smartphone notifications. This includes apps such as: WhatsApp, Gmail, Instagram, Twitter, LinkedIn, among many others. Make sure to enable them through the Da Fit app.

To enable them, simply access the notifications option in the Da Fit device section and tap on the box to enable them.

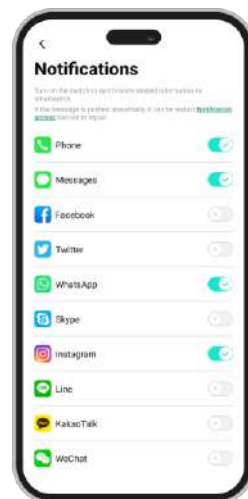

3.5 Voice assistants

To make use of the voice assistant function, simply access the auxiliary menu and tap on the talk after tap option, on top of the menu. To correctly configure the voice assistant function, you must have successfully synchronized the smartwatch to your smartphone via Da Fit app and enabled all accesses.

3.6 Music control

The smartwatch features a music control tool. Access the smartwatch main menu and tap on the musical note icon. Once inside, you will see several options:

- Play/Pause: Tap on the icon to pause or play the music that you are listening to.

- Previous song/Next song: Tap on the previous or next icon to play the previous or the next song.

- Increase/Decrease volume: Tap on the speaker icon to increase or decrease volume.

When your phone is paired with your smartphone, all the audio files and videos will play on the smartwatch. This includes YouTube videos, WhatsApp voice notes, WhatsApp videos, etc. To stop this from happening, access your smartphone settings and enter the Contact Smartwatch device option. Once inside you will see the following:

Unselect the media audio setting so that all the music, videos, voice notes and other files that contain audio play on the phone and not on the smartwatch.

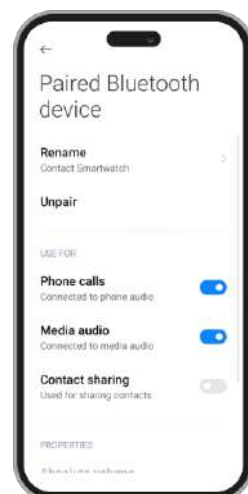

3.7 Remote camera control

The Contact smartwatch allows you to take pictures from your smartphone remotely. Access the smartwatch main menu and tap on the camera icon. If your smartphone is unlocked and correctly paired to the smartwatch, your smartphone will automatically display a camera. To take remote pictures, simply place your smartphone wherever you want and tap on the red circle inside the remote camera function of your smartwatch.

3.8 Games

The smartwatch contains 4 games for you to play. To access the games' function, access the main menu and tap on the purple game controller icon. Once inside, 4 games will display, access the one that you desire and start playing.

3.9 Anti-lost function 6

The Contact smartwatch features an anti-lost function. Access the smartwatch main menu and tap on the green icon showing a radar. Once inside, tap on the screen to make your phone sound.

The Da Fit app will let you do the same but the other way around. Access the device section of the app and enter the others option. Once inside, you will see a find device option, tap on it to make the smartwatch sound.

3.10 Other functions

The smartwatch features a wide variety of other functions, such as: alarm, calculator, stopwatch, timer, weather, breathing exercises, reminders, among others.

4. Health

4.1 Sports

The Contact smartwatch allows you to monitor a wide variety of sports. There are 2 ways to access the sport monitoring function, from the main menu and via quick access menu.

- **Main menu:** Access the main menu and tap on the blue icon showing weights. Once inside, you will see a list of sports to monitor. Choose the desired sport and the smartwatch will start monitoring your physical activity, such as: steps, calories burned, heart rate in real time, distance travelled, pace...

- **Quick access menu:** Access the quick access menu and tap on the last icon, the one showing a "+". Tap on it. Once inside, look for the exercise monitoring function and tap on it to add it. This function looks and works in the exact same way as the main menu sport monitorization function.

To stop monitoring the sport that you have chosen, tap on the dial button and then on the stop icon. All the sport data will register in the smartwatch. To access this data, enter the main menu and tap on the red icon showing a paper and a weight.

4.2 Pedometer, calories burned and distance travelled

The smartwatch automatically registers the steps taken, the burned calories and the distance travelled. To view this information, access the smartwatch main menu and tap on the icon with blue, green and red ribbons.

You can also access this feature via the quick access menu. This data will also appear in the Da Fit main section.

4.3 Heart rate meter

The Contact smartwatch monitors your heart rate automatically. You can set the smartwatch to measure it every 5, 10, 20 or 30 minutes automatically. To do so, enter the Da Fit device section and tap on the others option. From there, you will be able to set the automatic heart rate measurement.

You will also be able to measure your heart rate immediately. To make use of this tool, access the smartwatch main menu and tap on the red heart icon. Once inside, tap on the screen to start measuring your heart rate. After a few seconds, the number of heart beats per minute will be displayed. You can also access this feature via the quick access menu.

4.4 Blood pressure meter

The smartwatch allows you to measure your blood pressure instantly. To do so, access the smartwatch main menu and tap on the red blood drop icon. Once inside, tap on the screen to start measuring your blood pressure. After a few seconds, your blood pressure data will be displayed. You can also access this function via the quick access menu.

This data will also be displayed in the Da Fit main section.

4.5 Blood oxygen saturation meter

The Contact smartwatch allows you to measure your blood oxygen saturation levels instantly. To make use of this tool, access the smartwatch main menu and tap on the green O2 icon. Once inside, tap on the screen to start measuring your blood oxygen saturation. After 15-20 seconds your blood oxygen saturation data will be displayed.

This data will also be displayed in the Da Fit main section.

4.6 Sleep monitor

The smartwatch functions while you sleep and provides statistics on the time and quality of your sleep. This tool's available information is more detailed in the Da Fit app than in the smartwatch:

- In the smartwatch: To consult the time that you have slept, access the main menu and tap on the purple icon showing a moon. Once inside, your time slept will be displayed, as well as the time that you have been in deep, light, REM sleep and awake.

- In the app: Your sleep data will also be displayed in the Da Fit main section. Here, you will be able to see the time that you have slept, as well as the time that you have been in deep, light, REM sleep and awake. You will also be able to view a weekly and monthly sleeping record with all your sleep data.

You can also attach this function to the quick access menu.

4.7 Menstrual cycle

The Da Fit app allows you to set reminders related to your menstrual cycle. Enter the Da Fit device section and access the others option. Once inside, scroll down and you will see the physiological cycle reminder.

From here, you will be able to set some data related to your menstrual period, such as: cycle days, menstrual days, last menstrual start date, reminders, among others. When you set all this info, access the physiological cycle calendar to view your cycle chronological data.

If you set reminders, they will show in the smartwatch. To view these reminders, simply access the main menu and tap on the red icon showing a flower. From here, you will also be able to view the cycle chronological data.

5. Exemption clause

1. The Contact smartwatch heart rate and blood pressure data should not be used as the basis for any medical or diagnostic decision.

2. Only qualified medical personnel can diagnose and treat cardiovascular disease and high blood pressure problems. Contact your medical center for a medical opinion, and do not treat or diagnose yourself.

3. The Contact smartwatch heart rate and blood pressure data may not be accurate due to factors such as signal interference, improper placement of the device, or weather or physiological changes.

4. Do not use the Contact smartwatch data to modify your medication or medical treatment. Follow the instructions provided by authorized medical personnel.

5. We take no responsibility for the inaccuracy of the above, nor do we assume any liability for the consequences of the use of such information.

6. Maintenance recommendations

- Clean the product regularly with a dry cloth. The product must be unplugged or unplugged or switched off when cleaning.
- Keep the product's ports and connectors clean from dust, dirt, etc., to ensure proper connection.
- Avoid breaking the product. Do not place objects on it or bend it with excessive force.
- If the product has a cable, do not bend or pull it with excessive force to avoid damaging it.
- Do not wet or immerse the product. Always keep the product in a dry place away from moisture.
- When not in use, store the product in a clean, dry place away from moisture and dirt.
- If water enters the product, immediately disconnect it from any power source or device to which it is connected.
- Avoid bumps and drops that could damage the product.
- Do not use the product for any purpose other than that for which it was designed.
- Recycle the product in accordance with local environmental rules and regulations.

7. Safety information

Please read the following instructions before using the device for the first time:

- When you use device keep it away from heat sources (fire) and from humidity sources (water and other liquids).
- If the product is wet or damaged do not use it.
- Do not use the product with wet hands.
- Do not leave the product in contact with flammable materials.
- Do not expose the product to high temperatures (for example: inside a car during hot weather).
- Do not throw the product into fire.
- Keep the product away from children.
- Disconnect or switch off the product if you are not going to use for a long period of time.
- Do not use the device if you perceive any visible defects.
- Do not attempt to open or puncture the product. You might damage it.
- Do not use the product with incompatible devices.
- Do not dismount or modify the product. These actions will invalidate the Warranty.

8. Legal Note

Hereby, Atlantis Internacional S.L. declares that this product is in compliance with the essential requirements and other relevant provisions of Directive 2014/53/EC. The features and functions described in this manual are based on tests made by Atlantis Internacional S.L. It is the user's responsibility to examine and verify the product after its purchase. Atlantis Internacional S.L. is not responsible and will never be liable for any personal loss or injury, economical loss, material loss or any damage due to misuse, abuse or improper installation of the product. Atlantis Internacional S.L. is not responsible and will never be liable for any function, communication and connection failure between the product and Bluetooth enabled devices.

9. Electronic and electrical devices disposal

This symbol indicates that electrical and electronic equipment is to be collected separately.



- This product is designated for separate collection at an appropriate collection point. Do not dispose of as household waste.
- The final price of this product includes the cost necessary for the correct environmental management of the generated waste.
- If the equipment uses batteries, they must be removed from the equipment and disposed in an appropriate collection center. If the batteries cannot be removed, do not attempt to do it yourself since it must be done by a qualified professional.
- Separate collection and recycling helps conserve natural resources and prevent negative consequences for human health and the environment that might result from incorrect disposal.
- For more information, contact the retailer or the local authorities in charge of waste management.

CONTACT SMARTWATCH

ES

Manual de usuario

1. Características

1.1 Especificaciones técnicas

Pantalla: 2,01" IPS Multitouch 240 x 296

Batería: Litio 230 mAh

Frecuencia de voltaje: 100-240V / 50-60 Hz

Compatibilidad: Android 6.0 / iOS 9.0 y versiones posteriores

Aplicación: Da Fit

Material de la carcasa: ABS+ PC

Material de la pantalla: Cristal templado

Material de la correa: Correa de silicona y hebilla de plata

Grado de protección: IP68 (sumergible 2 metros durante 30 minutos)

Dimensiones del reloj: 47,5 x 40 x 10,6 mm

Ancho de la correa: 22 mm

Diámetro del cierre de la muñeca: 15,5 a 21 cm

Peso: 37,8 g

Autonomía: 5 días en uso normal, 2 días en uso intensivo

Tiempo de carga: 3-4 horas

Micrófono y altavoz incorporados

Funciones de salud: Monitor deportivo, podómetro, medidor de frecuencia cardiaca, medidor de presión arterial, medidor de saturación de oxígeno en sangre, ciclo menstrual

Funciones: Hacer y recibir llamadas, notificaciones, asistente de voz, control de música, control remoto de la cámara, función antipérdida, juegos

Otras funciones: Alarma, calculadora, temporizador, cronómetro, tiempo, ejercicios de respiración, recordatorios, etc.

Idiomas: Inglés, español, francés, alemán, italiano, portugués, ruso, chino, japonés, coreano, árabe, ucraniano, etc.

1.2 En la caja

1 x Smartwatch Urban Plus

1 x Cable USB-A con puerto de carga magnético (45 cm)

1 x User manual

1.3 Diagram

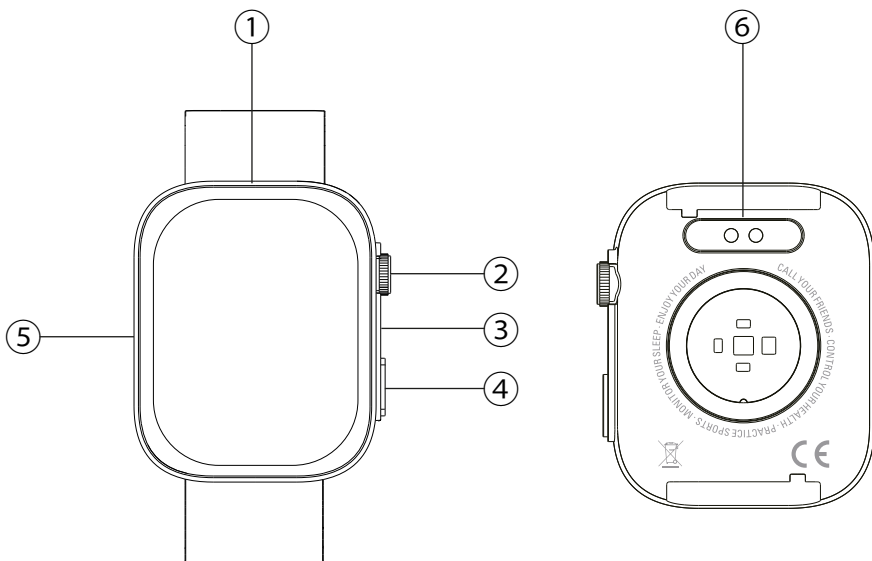

① Pantalla

② Botón

③ Micrófono

④ Botón inferior

⑤ Altavoz

⑥ Pines de carga magnéticos

1.4 Cómo poner y quitar las correas

Aunque solo se incluye una correa en la caja, puede colocarse y retirarse fácilmente. La correa más corta debe introducirse en la ranura superior de la pantalla, mientras que la correa más larga debe introducirse en la ranura inferior. De lo contrario, el sistema de inserción podría sufrir daños irreparables.

1. Para quitar una correa: Sujeta la correa y desliza con cuidado la pieza metálica fuera de su orificio.
2. Para poner una correa: Sujeta la correa e inserta la pieza metálica en un extremo. A continuación, desliza la pieza metálica por el otro extremo e introduce el extremo de la correa de forma que, al soltar la pieza metálica, encaje en el orificio de la carcasa. metal piece it fits into the case hole.

1.5 Carga

El tiempo de carga completa del smartwatch Contact es de aproximadamente 3,5 horas y la batería puede durar hasta 5 días dependiendo del uso.

Utiliza el cable USB-A de 45 cm con puerto de carga magnético que se incluye en la caja para cargar el smartwatch. Conecta el conector USB-A a un cargador, salida de ordenador o powerbank y coloca el puerto magnético de forma que se adhiera a los 2 pines dorados que se encuentran en la parte trasera del reloj.

1.6 Encendido y apagado

Para encender el reloj, pulsa el botón de dial durante 4 segundos.

Para apagarlo, pulsa el botón de marcación durante 4 segundos.

También puedes apagar, reiniciar o resetear el smartwatch. Para ello accede al menú principal del smartwatch y accede a los ajustes del reloj (icono de engranaje). Una vez dentro, desplázate hacia abajo y pulsa sobre sistema. Al hacerlo, verás una lista con tres opciones: reiniciar, apagar y resetear. Pulse sobre la opción deseada.

1.7 Acerca del grado de protección IP

El smartwatch Contact tiene un índice de protección IP68. Esto significa que puede soportar ser sumergido bajo el agua 2 metros durante un máximo de 30 minutos.

Nota: En caso de nadar en el mar o en una piscina de agua salada, se recomienda enjuagar el reloj con agua dulce después de la inmersión debido al efecto corrosivo del agua salada.

2. Configuración inicial

2.1 Descarga de la aplicación

La aplicación compatible con el smartwatch Contact se llama Da Fit. Hay varias maneras de descargarla:



- Pulsa aquí para descargar la aplicación Da Fit desde Google Play o la App Store.

-También puedes descargar la aplicación directamente escribiendo “Da Fit” en el buscado de Google Play o App Store.

- Otra forma de descargar la aplicación es desde un código QR. Para ver este código QR accede a los ajustes del smartwatch. A continuación, desplázate hacia abajo y toca en la opción Acerca de y luego en Código QR de la app.

2.2 Registro en la aplicación

Registrarse en la aplicación es muy sencillo.

1. Una vez instalada la app, accede a ella. Aparecerá la siguiente pantalla:
2. Configura todos los parámetros. Una vez hecho esto, ya está todo listo.
3. Asegúrate de aceptar todos los permisos que solicite la aplicación.



2.3 Emparejamiento de dispositivos iOS / Android

1. Activa el Bluetooth de tu smartphone.
2. Entra en la app Da Fit y toca en el icono inferior central para acceder a la sección de dispositivos.
3. Pulsa sobre la opción Añadir un dispositivo. Una vez hecho esto, aparecerá la lista de dispositivos disponibles. Toca sobre "CONTACT WATCH".
4. Una vez que pulses sobre el dispositivo se iniciará el proceso de vinculación. Cuando lo hagas, acerca el reloj a tu smartphone.
5. Aparecerá un mensaje de tu smartphone. Asegúrate de aceptar el emparejamiento.



2.4 Solución de problemas

- Si la aplicación no encuentra el dispositivo, apaga el smartwatch y vuelve a encenderlo.
- Si el dispositivo se conecta y se desconecta rápidamente, es posible que haya una obstrucción entre el dispositivo y el teléfono. Llevar joyas metálicas puede interferir en la estabilidad de la conexión.
- Si el dispositivo no se carga, puede deberse a que el puerto de carga esté sucio u oxidado.

3. Uso y funciones

Es muy importante aceptar todos los permisos solicitados por la aplicación en todo momento para que el smartwatch funcione de manera óptima. También activa todas las características que quieras desde la opción dispositivo dentro de la sección perfil en la aplicación Da Fit.

3.1 Cómo navegar por el smartwatch

El método de uso del smartwatch Core es muy sencillo e intuitivo :

• Deslizando la pantalla

Desliza el dedo hacia la izquierda desde la pantalla principal para acceder al menú de acceso rápido. Algunas funciones están configuradas por defecto (frecuencia cardiaca, presión sanguínea, podómetro...). Para añadir más funciones al menú de acceso rápido, sigue deslizando el dedo hacia la izquierda hasta que veas la opción "+" y pulsa sobre ella.

Desliza el dedo hacia abajo desde la pantalla principal para entrar en el menú de opciones. Aquí encontrarás diferentes funciones, como el modo no molestar, ajustes, modo de bajo

consumo, brillo, entre otras. Para acceder a cualquiera de estas opciones, sólo tienes que pulsar sobre su icono correspondiente. Si quieres eliminar alguna función del menú de acceso rápido, mantén pulsado y pulsa sobre el icono rojo "-" para eliminarla.

Desliza el dedo hacia arriba desde la pantalla principal para ver las notificaciones de aplicaciones, llamadas perdidas, mensajes de texto y otras notificaciones.

Desliza el dedo hacia la derecha desde la pantalla principal para acceder al menú auxiliar. Aquí verás las últimas funciones de las aplicaciones a las que has accedido. Desde aquí también puedes acceder al menú principal del smartwatch. Para ello, toca el icono gris que muestra 9 puntos.

• Con el botón de dial

Pulsa el botón de dial para bloquear y desbloquear la pantalla del smartwatch. También puedes utilizarlo para volver a la pantalla principal siempre que estés haciendo uso de una función o en cualquiera de los distintos menús. También puedes utilizarlo para apagar el smartwatch, como se ha explicado anteriormente en el manual.

• Con el botón inferior

Pulsa el botón inferior para acceder al menú principal del smartwatch. Mantenlo pulsado para acceder al asistente de voz.

3.2 Cambiar el fondo de pantalla del reloj

Existen 3 opciones a la hora de cambiar el tema de la pantalla principal del smartwatch Contact:

- La primera opción es desde dentro del smartwatch. En la pantalla principal, mantén pulsada la pantalla y verás varias esferas de reloj. Pulsa en la que más te guste para convertirla en tu pantalla.

- La segunda opción también es desde el smartwatch. Desliza el dedo hacia abajo desde la pantalla principal para acceder al menú de opciones. Accede a los Ajustes (icono de engranaje), pulsa sobre la opción de pantalla y después sobre la opción de Esfera del reloj para cambiar la pantalla del reloj.

- La tercera opción es desde la app Da Fit. Desde la sección Dispositivo verás la opción Esferas del reloj. Desde aquí podrás seleccionar una gran variedad de esferas de reloj para descargar y establecerlas como tema de tu pantalla principal. La última esfera de reloj que descargues se almacenará en la función de cambio de esfera del smartwatch. También podrás editar y crear tu propia esfera.

Watch Faces



EDIT



Watch Faces 2



Watch Faces 3



Watch F.

3.3 Llamadas

El smartwatch Contact permite hacer, recibir, contestar y rechazar llamadas. Puedes mantener una conversación telefónica solo con el smartwatch gracias a su micrófono y altavoz integrados.

• Recibir, contestar y rechazar llamadas

Las llamadas aparecerán en tiempo real en la pantalla y el reloj vibrará.

Las llamadas pueden aceptarse pulsando el icono verde y rechazarse pulsando el icono rojo.

Si se acepta la llamada, se puede finalizar pulsando el icono rojo. Para rechazar la llamada, pulsa el icono rojo antes de contestarla. Aparecerá una notificación de llamada perdida en la pantalla del smartwatch.

• Hacer llamadas

Hay tres opciones a la hora de realizar llamadas. A todas ellas se accede entrando en el menú

principal del smartwatch y pulsando sobre el icono verde que muestra un teléfono.

- Llamar a un contacto: Elige hasta 8 contactos desde la opción de Contactos Favoritos dentro de la sección de dispositivo de la app Da Fit. Hecho esto, accede al menú principal del smartwatch y toca sobre el icono verde que muestra un teléfono. Pulsa sobre la opción de Contactos; verás que se muestran los 8 contactos que has elegido. Pulsa sobre el contacto al que quieras llamar.

- Teclado de marcación: Pulsa sobre la opción del Teclado de Marcación para marcar cualquier número de teléfono. Una vez marcado, pulse sobre el icono que muestra un teléfono para iniciar la llamada.

- Llamadas recientes: Pulsa sobre la opción de Llamadas Recientes para acceder a un registro de las llamadas que has realizado y recibido. Para llamar a uno de los contactos/números de teléfono que aparecen, simplemente pulsa sobre el contacto/número correspondiente.

3.4 Notificaciones

El smartwatch muestra las notificaciones de tu smartphone. Esto incluye apps como: WhatsApp, Gmail, Instagram, Twitter, LinkedIn, entre muchas otras. Asegúrate de habilitarlas a través de la app Da Fit.

Para activarlas, basta con acceder a la opción de Notificaciones en la sección del dispositivo Da Fit y pulsar sobre la casilla para habilitarlas.

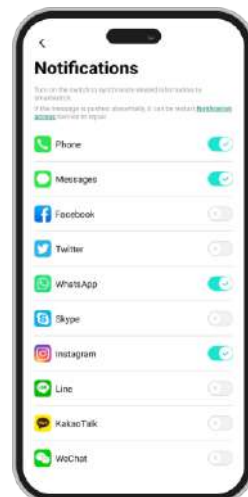

3.5 Asistentes de voz

Para hacer uso de la función de asistente de voz, basta con acceder al menú auxiliar y pulsar sobre la opción Hablar Después de Tocar, en la parte superior del menú. Para configurar correctamente la función de asistente de voz, debes haber sincronizado correctamente el smartwatch con tu smartphone a través de la app Da Fit y haber habilitado todos los accesos.

3.6 Control de música

El smartwatch dispone de una herramienta de control de música. Accede al menú principal del smartwatch y pulsa sobre el icono de la nota musical. Una vez dentro, verá varias opciones:

- Play/Pause: Reproducir/Pausar: Pulsa sobre el icono para pausar o reproducir la música que estás escuchando.

- Canción anterior/canción siguiente: Pulsa sobre el icono de anterior o siguiente para reproducir la canción anterior o la siguiente.

- Subir/Bajar volumen: Pulsa sobre el icono del altavoz para subir o bajar el volumen.

Cuando el teléfono esté emparejado con el smartwatch, todos los archivos de audio y vídeos se reproducirán en el smartwatch. Esto vídeos de YouTube, notas de voz de WhatsApp, vídeos de WhatsApp, evitar que esto ocurra, accede a los ajustes de tu entra en la opción de Smartwatch Contact. Una vez dentro verás lo siguiente:

Desmarca la configuración de audio multimedia para que toda la música, vídeos, notas de voz y otros archivos que contengan audio se reproduzcan en el teléfono y no en el smartwatch.

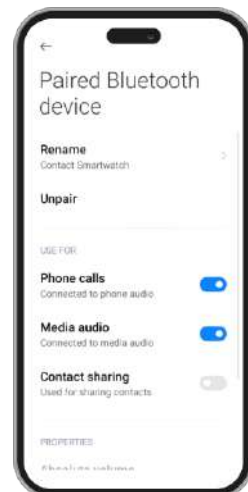

3.7 Control remoto de la cámara

El smartwatch Contact te permite hacer fotos desde tu smartphone de manera remota. Accede al menú principal del smartwatch y toca el icono de la cámara. Si tu smartphone está desbloqueado y correctamente emparejado con el smartwatch, tu smartphone mostrará automáticamente una cámara. Para hacer fotos a distancia, basta con colocar el smartphone donde quieras y tocar el círculo rojo dentro de la función de cámara remota de tu smartwatch.

3.8 Juegos

El smartwatch contiene 4 videojuegos para que puedas jugar. Para acceder a la función de Juegos, accede al menú principal y pulsa sobre el icono morado del mando de videojuegos. Una vez dentro, se mostrarán 4 juegos, accede al que quieras y empieza a jugar.

3.9 Función antipérdida

El smartwatch Contact dispone de una función antipérdida. Accede al menú principal del smartwatch y pulsa sobre el icono verde que muestra un radar. Una vez dentro, pulsa sobre la pantalla para que suene tu teléfono.

La app Da Fit te permitirá hacer lo mismo, pero al revés. Accede a la sección de dispositivos de la app y entra en la opción Otros. Una vez dentro, verás una opción de Encontrar Dispositivo: toca sobre ella para que suene el smartwatch.

3.10 Otras funciones

El smartwatch dispone de una amplia variedad de otras funciones, como: alarma, calculadora, cronómetro, temporizador, tiempo, ejercicios de respiración, recordatorios, entre otras.

4. Salud

4.1 Deportes

El smartwatch Contact te permite monitorear una amplia variedad de deportes. Hay 2 formas de acceder a la función de monitorización de deportes, desde el menú principal y a través del menú de acceso rápido.

- **Menú principal:** Accede al menú principal y toca sobre el icono azul que muestra pesas. Una vez dentro, verás una lista de deportes a monitorizar. Elige el deporte que quieras y el smartwatch empezará a monitorizar tu actividad física, como por ejemplo: pasos, calorías quemadas, frecuencia cardiaca en tiempo real, distancia recorrida, ritmo...

- **Menú de acceso rápido:** Accede al menú de acceso rápido y toca sobre el último icono, el que muestra un "+". Pulsa sobre él. Una vez dentro, busca la función de monitorización del ejercicio y toca sobre ella para añadirla. Esta función tiene el mismo aspecto y funciona exactamente igual que la función de monitorización del deporte del menú principal.

Para dejar de monitorizar el deporte que hayas elegido, pulsa sobre el botón de dial y después sobre el icono de Stop. Todos los datos del deporte se registrarán en el smartwatch. Para acceder a estos datos, entra en el menú principal y toca el icono rojo que muestra un papel y una pesa.

4.2 Podómetro, calorías quemadas y distancia recorrida

El smartwatch registra de manera automática los pasos dados, las calorías quemadas y la distancia recorrida. Para ver esta información, accede al menú principal del smartwatch y toca el icono con cintas azules, verdes y rojas.

También puedes acceder a esta función a través del menú de acceso rápido. Estos datos

también aparecerán en la sección principal de Da Fit.

4.3 Medidor de frecuencia cardíaca

El smartwatch Contact monitoriza tu ritmo cardíaco automáticamente. Puedes configurar el smartwatch para que lo mida cada 5, 10, 20 o 30 minutos de forma automática. Para ello, entra en la sección de Dispositivos Da Fit y pulsa sobre la opción Otros. Desde ahí, podrás configurar la medición automática de la frecuencia cardíaca.

También podrás medir tu frecuencia cardiaca de forma inmediata. Para hacer uso de esta herramienta, accede al menú principal del smartwatch y pulsa sobre el icono del corazón rojo. Una vez dentro, pulsa sobre la pantalla para empezar a medir tu frecuencia cardiaca. Tras unos segundos, se mostrará el número de pulsaciones por minuto. También puedes acceder a esta función a través del menú de acceso rápido.

4.4 Medidor de presión sanguínea

El smartwatch te permite medir tu tensión arterial al instante. Para ello, accede al menú principal del smartwatch y pulsa sobre el icono rojo de la gota de sangre. Una vez dentro, pulsa sobre la pantalla para comenzar a medir tu tensión arterial. Tras unos segundos, se mostrarán los datos de tu tensión arterial. También puedes acceder a esta función a través del menú de acceso rápido.

Estos datos también se mostrarán en la sección principal de Da Fit.

4.5 Medidor de saturación de oxígeno en sangre

El reloj inteligente Contact permite medir instantáneamente los niveles de saturación de oxígeno en sangre. Para hacer uso de esta herramienta, accede al menú principal del smartwatch y pulsa sobre el icono verde O2. Una vez dentro, pulsa sobre la pantalla para empezar a medir tu saturación de oxígeno en sangre. Al cabo de 15-20 segundos se mostrarán los datos de tu saturación de oxígeno en sangre.

Estos datos también se mostrarán en la sección principal de Da Fit.

4.6 Monitor de sueño

El smartwatch funciona mientras duermes y proporciona estadísticas sobre el tiempo y la calidad de tu sueño. La información disponible de esta herramienta es más detallada en la app Da Fit que en el smartwatch:

- En el smartwatch: Para consultar el tiempo que has dormido, accede al menú principal y toca sobre el icono morado que muestra una luna. Una vez dentro, se mostrará el tiempo que has dormido, así como el tiempo que has estado en sueño profundo, ligero, REM y despierto.

- En la app: Tus datos de sueño también se mostrarán en la sección principal de Da Fit. Aquí, podrás ver el tiempo que has dormido, así como el tiempo que has estado en sueño profundo, ligero, REM y despierto. También podrás ver un registro de sueño semanal y mensual con todos tus datos de sueño.

También puedes adjuntar esta función al menú de acceso rápido.

4.7 Ciclo menstrual

La aplicación Da Fit te permite establecer recordatorios relacionados con tu ciclo menstrual. Entra en la sección Dispositivo de Da Fit y accede a la opción Otros. Una vez dentro, desplázate hacia abajo y verás el Recordatorio del Ciclo Fisiológico.

Desde aquí, podrás configurar algunos datos relacionados con tu periodo menstrual, tales como: días de ciclo, días menstruales, última fecha de inicio menstrual, recordatorios, entre otros. Cuando hayas configurado todos estos datos, accede al calendario del ciclo fisiológico para ver los datos cronológicos de tu ciclo.

Si configuras recordatorios, se mostrarán en el smartwatch. Para ver estos recordatorios, sólo tienes que acceder al menú principal y pulsar sobre el icono rojo que muestra una flor. Desde aquí, también podrá ver los datos cronológicos del ciclo.

5. Cláusula de exención

1. Los datos de frecuencia cardíaca y presión arterial del smartwatch Contact no deben utilizarse como base para ninguna decisión médica o diagnóstica.
2. Sólo personal médico cualificado puede diagnosticar y tratar enfermedades cardiovasculares y problemas de hipertensión. Ponte en contacto con tu centro médico para obtener una opinión médica, y no te trates ni diagnostiques a ti mismo.
3. Los datos de frecuencia cardíaca y presión arterial del smartwatch Contact pueden no ser precisos debido a factores como interferencias en la señal, colocación incorrecta del dispositivo o cambios meteorológicos o fisiológicos.
4. No utilices los datos del Contact smartwatch para modificar tu medicación o tratamiento médico. Sigue las instrucciones proporcionadas por personal médico autorizado.
5. No nos responsabilizamos de la inexactitud de los datos anteriores, ni asumimos responsabilidad alguna por las consecuencias del uso de dicha información.

6. Recomendaciones de mantenimiento

- Limpie regularmente el producto con un paño seco. El producto debe estar desconectado o apagado cuando se limpie.
- Mantenga los puertos y conectores del producto limpios de polvo, suciedades, etc., para asegurar una correcta conexión.
- Evite roturas en el producto. No le coloque objetos encima ni lo doble con exceso de fuerza.
- Si el producto tiene un cable, no lo doble y no lo estire con exceso de fuerza para no dañarlo.
- Mantenga el producto siempre en un lugar seco y lejos de la humedad.
- Cuando no utilice el producto, guárdelo en un lugar limpio y seco, lejos de la humedad y de la suciedad.
- Si entra agua en el producto, desconéctelo inmediatamente de cualquier fuente de energía o dispositivo a la que esté conectado.
- Evite golpes y caídas que puedan dañar el producto.
- No utilice el producto para otro uso del para el que fue diseñado.
- Recicle el producto de acuerdo con las normas y regulaciones ambientales locales.

7. Información de seguridad

Antes de su uso inicial lea las siguientes instrucciones atentamente:

- Mantenga el producto alejado de una fuente de calor (fuego) y de humedad (agua y otros líquidos).
- No utilice el producto si está dañado.
- No deje el producto en contacto con materiales inflamables.
- No exponga el producto a altas temperaturas (por ejemplo: dentro de un coche durante un clima caliente).
- No tire el producto al fuego.
- Mantenga el producto fuera del alcance de los niños.
- Desconecte el producto si no lo va a utilizar.
- No use el producto si aprecia defectos visibles.
- No abra, ni perfora, ni de golpes al producto. Podría causar daños.
- No use el producto con dispositivos u objetos incompatibles.
- No desmonte ni modifique el producto. Estas acciones invalidan la garantía.

8. Nota Legal

Por medio de la presente Atlantis Internacional, S.L, declara que este producto cumple con los requisitos esenciales y cualesquiera otras disposiciones aplicables o exigibles de la Directiva 2014/53/CE. Las funciones y características descritas en este manual se basan en pruebas realizadas por Atlantis Internacional S.L. El usuario es responsable de examinar y verificar el producto al adquirirlo. Atlantis Internacional S.L. declina toda responsabilidad por cualquier daño personal, material, económico, así como cualquier daño en su dispositivo, debido a un mal uso, abuso o instalación inapropiada del producto. Atlantis Internacional S.L. declina toda responsabilidad por fallos en el funcionamiento, comunicación o conexión entre el producto y el dispositivo habilitado con Bluetooth.

9. Desecho de equipos eléctricos y electrónicos

Este símbolo indica que los equipos eléctricos y electrónicos deben ser desechados por separado.



- Este producto se ha diseñado para desecharlo por separado en un punto de recogida de residuos adecuado. No lo deposite con la basura doméstica.
- Si el equipo funciona con baterías, estas deben extraerse y depositarse en un punto de recogida selectiva de este tipo de residuos. Si las baterías no son extraíbles, no las intente extraer, ya que lo debe hacer un profesional cualificado.
- Desechar y reciclar por separado ayuda a conservar los recursos naturales y previenen las consecuencias dañinas para la salud humana y el entorno que podrían surgir a causa de un desecho incorrecto.
- El precio final de este producto incluye el coste de la gestión ambiental necesaria para el correcto tratamiento de los residuos generados.
- Para obtener más información, puede ponerse en contacto con el vendedor o con las autoridades locales encargadas de la gestión de residuos.

CONTACT SMARTWATCH

FR

Manuel de l'utilisateur

1. Caractéristiques

1.1 Spécifications techniques

Écran : 2,01" IPS Multitouch 240 x 296

Batterie : Lithium 230 mAh

Fréquence de la tension : 100-240V / 50-60 Hz

Compatibilité : Android 6.0 / iOS 9.0 et versions ultérieures

Application : Da Fit

Matériel du boîtier : ABS+ PC

Matériel de l'écran : Verre trempé

Matériel du bracelet : Bracelet en silicone et boucle en argent

Indice de protection : IP68 (submersible à 2 mètres pendant 3 minutes)

Dimensions de la montre : 47,5 x 40 x 10,6 mm

Largeur du bracelet : 22 mm

Diamètre de la fermeture du poignet : 15,5 to 21 cm

Poids : 37,8 g

Autonomie : 5 jours en utilisation normale, 2 jours en utilisation intensive

Temps de chargement: 3-4 heures

Microphone et haut-parleur intégrés

Fonctions de santé : Moniteur de sport, podomètre, mesure de la fréquence cardiaque, mesure de la pression artérielle, mesure de la saturation en oxygène du sang, cycle menstruel

Fonctions: Passer et recevoir des appels, notifications, assistants vocaux, contrôle de la musique, télécommande de la caméra, fonction antiperte, jeux

Autres fonctions: Alarme, calculatrice, minuterie, chronomètre, météo, exercices de respiration, rappels, etc.

Langues: Anglais, espagnol, français, allemand, italien, portugais, russe, chinois, japonais, coréen, arabe, ukrainien, etc.

1.2 Dans l'emballage

1 x Smartwatch Urban Plus

1 x Câble USB-A avec port de charge magnétique (45 cm)

1 x Manuel

1.3 Schéma

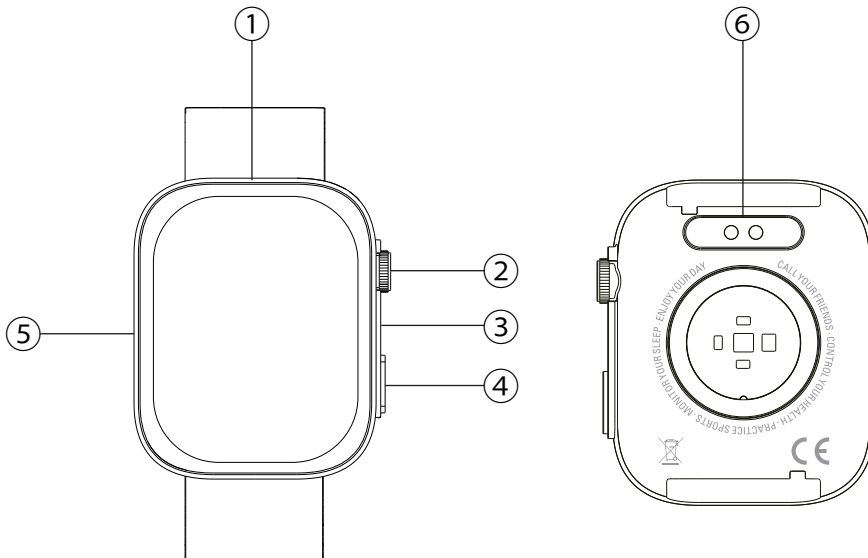

① Écran

② Bouton rond

③ Microphone

④ Bouton inférieur

⑤ Haut-parleur

⑥ Broches de chargement magnétiques

1.4 Fixation et retrait des bracelets

Bien qu'une seule courroie soit incluse dans la boîte, elle peut être facilement attachée et retirée. Le bracelet le plus court doit être inséré dans la fente supérieure de l'écran, tandis que le bracelet le plus long doit être inséré dans la fente inférieure. Le non-respect de cette consigne risque d'endommager irrémédiablement le système d'insertion.

1. Pour retirer un bracelet : Tenez le bracelet et faites glisser avec précaution la partie métallique hors de l'orifice du bracelet.
2. Pour attacher un bracelet : Tenez le bracelet et insérez la pièce métallique à l'une de ses extrémités. Faites ensuite glisser la pièce métallique sur l'autre extrémité et insérez l'extrémité de la courroie de manière à ce que, lorsque vous relâchez la pièce métallique, elle s'enclenche dans le trou du boîtier.

1.5 Chargement

La smartwatch Contact met environ 3,5 heures à se recharger complètement et la batterie peut durer jusqu'à 5 jours en fonction de l'utilisation.

Pour recharger la smartwatch, utilisez le câble USB-A de 45 cm avec port de charge magnétique inclus dans la boîte. Branchez le connecteur USB-A sur un chargeur, une prise d'ordinateur ou une banque d'alimentation et positionnez le port magnétique de manière à ce qu'il s'attache aux deux broches dorées situées au dos de la montre.

1.6 Allumer et éteindre

Pour allumer la montre, appuyez sur le bouton de numérotation pendant 4 secondes.

Pour l'éteindre, appuyez sur le bouton de cadran pendant 4 secondes.

Vous pouvez également éteindre, redémarrer ou réinitialiser la smartwatch. Pour ce faire, accédez au menu principal de la smartwatch et aux paramètres de la montre (icône en forme d'engrenage). Une fois à l'intérieur, faites défiler vers le bas et cliquez sur Système. Vous verrez une liste de trois options : réinitialiser, arrêter et réinitialiser. Tapez sur l'option souhaitée.

1.7 À propos de l'indice de protection IP

La smartwatch Contact a un indice de protection IP68. Cela signifie qu'elle peut résister à une immersion sous l'eau jusqu'à 2 mètres pendant un maximum de 30 minutes.

Remarque : En cas de baignade en mer ou dans une piscine d'eau salée, il est recommandé de rincer la montre à l'eau douce après l'immersion en raison de l'effet corrosif de l'eau salée.

2. Configuration initiale

2.1 Télécharger l'application

L'application compatible avec la smartwatch Contact s'appelle Da Fit. Il existe plusieurs façons de la télécharger :



- Cliquez ici pour télécharger l'application Da Fit depuis Google Play ou l'App Store.

- Vous pouvez également télécharger l'application directement en tapant "Da Fit" dans le moteur de recherche Google Play ou App Store.

- Vous pouvez également télécharger l'application à partir d'un code QR. Pour afficher ce code QR, accédez aux paramètres de votre smartwatch. Faites ensuite défiler vers le bas et appuyez sur l'option À propos, puis sur Code QR de l'application.

2.2 S'inscrire à l'application

L'inscription à l'application est très simple.

1. Une fois l'application installée, accédez-y. L'écran suivant apparaît :
2. Configurez tous les paramètres. Une fois cette opération effectuée, tout est prêt.
3. Assurez-vous d'accepter toutes les autorisations demandées par l'application.



2.3 Appairage des appareils iOS / Android

1. Activez le Bluetooth sur votre smartphone.
2. Entrez dans l'application Da Fit et appuyez sur l'icône centrale inférieure pour accéder à la section des appareils.
3. Tapez sur l'option Ajouter un Appareil. Une fois cette opération effectuée, la liste des appareils disponibles s'affiche. Tapez sur "CONTACT WATCH".
4. Une fois que vous avez tapé sur l'appareil, le processus d'appairage commence. Une fois le processus terminé, rapprochez la montre de votre smartphone.
5. Un message de votre smartphone s'affiche. Veuillez à accepter le couplage.



2.4 Résolution des problèmes

- Si l'application ne trouve pas l'appareil, éteignez la smartwatch et rallumez-la.
- Si l'appareil se connecte et se déconnecte rapidement, il se peut qu'il y ait un obstacle entre l'appareil et le téléphone. Le port de bijoux métalliques peut nuire à la stabilité de la connexion.
- Si l'appareil ne se charge pas, cela peut être dû à un port de charge sale ou rouillé.

3. Utilisation et fonctions

Il est très important d'accepter toutes les autorisations demandées par l'application à tout moment pour que la smartwatch fonctionne de manière optimale. Activez également toutes les fonctions que vous souhaitez à partir de l'option de l'appareil dans la section du profil de l'application Da Fit.

3.1 Navigation dans la smartwatch

La smartwatch Core est très simple et intuitive à utiliser :

• Balayer l'écran

Balayer l'écran principal vers la gauche pour accéder au menu d'accès rapide. Certaines fonctions sont définies par défaut (fréquence cardiaque, pression artérielle, podomètre...). Pour ajouter d'autres fonctions au menu d'accès rapide, continuez à balayer l'écran vers la gauche jusqu'à ce que vous voyiez l'option "+" et tapez dessus.

Balayez vers le bas à partir de l'écran principal pour accéder au menu des options. Vous y trouverez différentes fonctions, telles que le mode "ne pas déranger", les paramètres, le mode "faible consommation", la luminosité, etc. Pour accéder à l'une de ces options, il vous suffit d'appuyer sur l'icône correspondante. Si vous souhaitez supprimer une fonction du menu d'accès rapide, maintenez le doigt appuyé et appuyez sur l'icône rouge "-" pour la supprimer.

Balayez vers le haut depuis l'écran d'accueil pour afficher les notifications d'applications, d'appels manqués, de messages texte et d'autres notifications.

Glissez vers la droite depuis l'écran d'accueil pour accéder au menu auxiliaire. Vous y verrez les dernières fonctionnalités des applications auxquelles vous avez accédé. À partir de là, vous pouvez également accéder au menu principal de la smartwatch. Pour ce faire, appuyez sur l'icône grise représentant 9 points.

- Avec le bouton rond

Appuyez sur le bouton rond pour verrouiller et déverrouiller l'écran de la smartwatch. Vous pouvez également l'utiliser pour revenir à l'écran principal lorsque vous utilisez une fonction ou dans l'un des différents menus. Vous pouvez également l'utiliser pour éteindre la smartwatch, comme expliqué plus haut dans le manuel.

- Avec le bouton inférieur

Appuyez sur le bouton inférieur pour accéder au menu principal de la smartwatch. Maintenez le bouton enfoncé pour accéder à l'assistant vocal.

3.2 Changer le fond d'écran de la montre

Il existe 3 options pour changer le thème de l'écran d'accueil de la smartwatch Contact :

- La première option se trouve à l'intérieur de la smartwatch. Sur l'écran d'accueil, appuyez sur l'écran et maintenez-le enfoncé. Tapez sur celui que vous préférez pour en faire votre écran.

- La deuxième option se trouve également à l'intérieur de la smartwatch. Balayez l'écran d'accueil vers le bas pour accéder au menu des options. Allez dans Paramètres (icône en forme d'engrenage), appuyez sur l'option Affichage, puis sur l'option Cadran de montre pour modifier l'affichage de la montre.

- La troisième option se trouve dans l'application Da Fit. Dans la section Appareil, vous verrez l'option Visages de montre. À partir de là, vous pouvez sélectionner une variété de cadrans de montre à télécharger et les définir comme thème pour votre écran d'accueil. Le dernier cadran téléchargé sera stocké dans la fonction de changement de cadran de la smartwatch. Vous pouvez également modifier et créer votre propre cadran.

Watch Faces



3.3 Appels

La smartwatch Contact vous permet de passer, de recevoir, de répondre et de rejeter des appels. Vous pouvez avoir une conversation téléphonique avec la smartwatch seule grâce à son microphone et à son haut-parleur intégrés.

- Recevoir, répondre et rejeter des appels

Les appels s'affichent en temps réel sur l'écran et la montre vibre.

Les appels peuvent être acceptés en appuyant sur l'icône verte et rejetés en appuyant sur l'icône rouge.

Si l'appel est accepté, il est possible d'y mettre fin en appuyant sur l'icône rouge. Pour rejeter l'appel, appuyez sur l'icône rouge avant de répondre à l'appel. Une notification d'appel manqué s'affiche sur l'écran de la smartwatch.

- Passer des appels

Il y a trois options pour passer des appels. Vous pouvez y accéder en entrant dans le menu principal de la smartwatch et en tapant sur l'icône verte représentant un téléphone.

- Appeler un contact : choisissez jusqu'à 8 contacts dans l'option Contacts favoris de la section appareil de l'application Da Fit. Accédez ensuite au menu principal de la smartwatch et tapez sur l'icône verte représentant un téléphone. Tapez sur l'option Contacts ; vous verrez que les 8 contacts que vous avez choisis s'affichent. Tapez sur le contact que vous souhaitez appeler.

- Pavé numérique : tapez sur l'option Pavé numérique pour composer n'importe quel numéro de téléphone. Une fois le numéro composé, tapez sur l'icône représentant un téléphone pour lancer l'appel.

- Appels récents : Tapez sur l'option Appels récents pour accéder à un journal des appels que vous avez passés et reçus. Pour appeler l'un des contacts/numéros de téléphone affichés, il suffit de taper sur le contact/numéro correspondant.

3.4 Notifications

La smartwatch affiche les notifications de votre smartphone. Cela inclut des applications telles que : WhatsApp, Gmail, Instagram, Twitter, LinkedIn, parmi beaucoup d'autres. Veillez à les activer via l'application Da Fit.

Pour les activer, il suffit d'aller dans l'option Notifications dans la section de l'appareil Da Fit et de cliquer sur la case à cocher pour les activer.

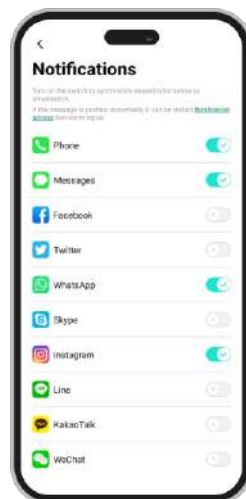

3.5 Assistants vocaux

Pour utiliser la fonction d'assistant vocal, il suffit d'accéder au menu auxiliaire et de cliquer sur l'option Parler Après de Toucher en haut du menu. Pour configurer correctement la fonction d'assistant vocal, vous devez avoir correctement synchronisé la smartwatch avec votre smartphone via l'application Da Fit et avoir activé tous les accès.

3.6 Contrôle de la musique

Votre smartwatch dispose d'un outil de contrôle de la musique. Allez dans le menu principal de la smartwatch et cliquez sur l'icône de la note de musique. Une fois à l'intérieur, vous verrez plusieurs options :

- Play/Pause : Play/Pause : Tapez sur l'icône pour mettre en pause ou jouer la musique que vous écoutez.

- Chanson précédente/chanson suivante : Tapez sur l'icône précédent ou suivant pour lire la chanson précédente ou suivante.

- Augmentation/Diminution du volume : Appuyez sur l'icône du haut-parleur pour augmenter ou diminuer le volume.

Lorsque le téléphone est couplé à la smartwatch, tous les fichiers audio et les vidéos sont lus sur la smartwatch. Cela inclut les vidéos YouTube, les mémos vocaux WhatsApp, les vidéos WhatsApp, etc. Pour éviter cela, accédez aux paramètres de votre smartphone et choisissez l'option Contact Smartwatch. Une fois à l'intérieur, vous verrez ce qui suit :

Décochez le paramètre audio multimédia pour que la musique, les vidéos, les mémos vocaux et les autres fichiers contenant du son soient lus sur le téléphone et non sur la smartwatch.

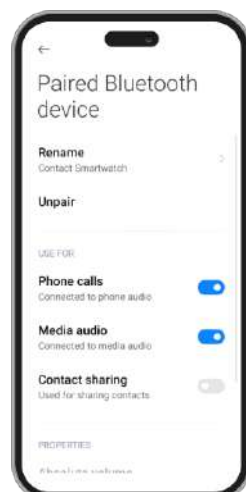

3.7 Télécommande de la caméra

La smartwatch Contact vous permet de prendre des photos à distance depuis votre smartphone. Accédez au menu principal de la smartwatch et appuyez sur l'icône de l'appareil photo. Si votre smartphone est déverrouillé et correctement apparié à la smartwatch, il affichera automatiquement un appareil photo. Pour prendre des photos à distance, placez simplement votre smartphone à l'endroit souhaité et appuyez sur le cercle rouge à l'intérieur de la fonction d'appareil photo à distance sur votre smartwatch.

3.8 Jeux

Votre smartwatch contient 4 jeux vidéo auxquels vous pouvez jouer. Pour accéder à la fonction Jeux, allez dans le menu principal et cliquez sur l'icône violette du contrôleur de jeux vidéo. Une fois à l'intérieur, 4 jeux seront affichés, accédez à celui que vous voulez et commencez à jouer.

3.9 Fonction antiperte

La smartwatch Contact dispose d'une fonction antiperte. Allez dans le menu principal de la smartwatch et cliquez sur l'icône verte du radar. Une fois à l'intérieur, tapez sur l'écran pour faire sonner votre téléphone.

L'application Da Fit vous permet de faire la même chose, mais en sens inverse. Allez dans la section Appareils de l'application et choisissez l'option Autre. Une fois à l'intérieur, vous verrez une option Trouver un appareil : tapez dessus pour faire sonner votre smartwatch.

3.10 Autres fonctions

La smartwatch dispose d'une grande variété d'autres fonctions, telles que : alarme, calculatrice, chronomètre, minuterie, météo, exercices respiratoires, rappels, entre autres.

4. Santé

4.1 Sports

La smartwatch Contact vous permet de surveiller une grande variété de sports. Il y a deux façons d'accéder à la fonction de suivi sportif, à partir du menu principal et du menu d'accès rapide.

- Menu principal : Accédez au menu principal et tapez sur l'icône bleue représentant les poids. Une fois à l'intérieur, vous verrez une liste de sports à surveiller. Choisissez le sport que vous voulez et la smartwatch commencera à surveiller votre activité physique, par exemple : les pas, les calories brûlées, la fréquence cardiaque en temps réel, la distance parcourue, l'allure...

- Menu d'accès rapide : Accédez au menu d'accès rapide et tapez sur la dernière icône, celle avec un "+". Cliquez dessus. Une fois à l'intérieur, recherchez la fonction de suivi des exercices et appuyez dessus pour l'ajouter. Cette fonction se présente et fonctionne exactement de la même manière que la fonction de suivi des activités sportives dans le menu principal.

Pour arrêter le suivi du sport choisi, appuyez sur le bouton de cadran, puis sur l'icône Stop. Toutes les données sportives seront enregistrées sur la smartwatch. Pour accéder à ces données, entrez dans le menu principal et appuyez sur l'icône rouge représentant une feuille de papier et un poids.

4.2 Podomètre, calories brûlées et distance parcourue

Votre smartwatch enregistre automatiquement les pas effectués, les calories brûlées et la distance parcourue. Pour afficher ces informations, accédez au menu principal de la smartwatch et appuyez sur l'icône avec les rubans bleu, vert et rouge.

Vous pouvez également accéder à cette fonction via le menu d'accès rapide. Ces données

apparaîtront également dans la section principale Da Fit.

4.3 Mesure de la fréquence cardiaque

La smartwatch Contact surveille automatiquement votre fréquence cardiaque. Vous pouvez régler la smartwatch pour qu'elle la mesure automatiquement toutes les 5, 10, 20 ou 30 minutes. Pour ce faire, accédez à la section Appareils Da Fit et cliquez sur l'option Autre. À partir de là, vous pouvez configurer la mesure automatique de la fréquence cardiaque.

Vous pouvez également mesurer votre fréquence cardiaque immédiatement. Pour utiliser cet outil, accédez au menu principal de la smartwatch et cliquez sur l'icône du cœur rouge. Une fois à l'intérieur, tapez sur l'écran pour commencer à mesurer votre fréquence cardiaque. Après quelques secondes, le nombre de battements par minute s'affiche. Vous pouvez également accéder à cette fonction via le menu d'accès rapide.

4.4 Moniteur de pression artérielle

Votre smartwatch vous permet de mesurer instantanément votre tension artérielle. Pour ce faire, accédez au menu principal de la smartwatch et cliquez sur l'icône de la goutte de sang rouge. Une fois à l'intérieur, tapez sur l'écran pour commencer à mesurer votre tension artérielle. Après quelques secondes, les données relatives à votre tension artérielle s'affichent. Vous pouvez également accéder à cette fonction via le menu d'accès rapide.

Ces données seront également affichées dans la section principale Da Fit.

4.5 Mesure de la saturation en oxygène du sang

La smartwatch Contact vous permet de mesurer instantanément votre niveau de saturation en oxygène dans le sang. Pour utiliser cet outil, accédez au menu principal de la smartwatch et cliquez sur l'icône verte O2. Une fois à l'intérieur, appuyez sur l'écran pour commencer à mesurer votre saturation en oxygène dans le sang. Au bout de 15 à 20 secondes, les données relatives à la saturation en oxygène de votre sang s'affichent.

Ces données seront également affichées dans la section principale Da Fit.

4.6 Moniteur de sommeil

La smartwatch fonctionne pendant que vous dormez et fournit des statistiques sur la durée et la qualité de votre sommeil. Les informations disponibles grâce à cet outil sont plus détaillées dans l'application Da Fit que sur la smartwatch :

- Sur la smartwatch : Pour savoir combien de temps vous avez dormi, allez dans le menu principal et appuyez sur l'icône de la lune violette. Une fois à l'intérieur, vous verrez combien de temps vous avez dormi, ainsi que la durée de votre sommeil profond, léger, paradoxal et éveillé.

- Dans l'application : vos données de sommeil seront également affichées dans la section principale de Da Fit. Vous pourrez y voir combien de temps vous avez dormi, ainsi que la durée de votre sommeil profond, léger, paradoxal et éveillé. Vous pourrez également consulter un journal de sommeil hebdomadaire et mensuel contenant toutes les données relatives à votre sommeil.

Vous pouvez également ajouter cette fonction au menu d'accès rapide.

4.7 Cycle menstruel

L'application Da Fit vous permet de programmer des rappels liés à votre cycle menstruel. Allez dans la section Appareil de Da Fit et accédez à l'option Autre. Une fois à l'intérieur, faites défiler vers le bas et vous verrez le rappel du cycle physiologique.

À partir de là, vous pourrez configurer certaines données relatives à votre cycle menstruel, telles que : les jours du cycle, les jours de la menstruation, la date du début de la dernière menstruation, les rappels, entre autres. Une fois que vous aurez configuré toutes ces données, accédez au calendrier du cycle physiologique pour voir les données chronologiques de votre cycle.

Si vous avez défini des rappels, ils seront affichés sur la smartwatch. Pour visualiser ces rappels, il vous suffit d'accéder au menu principal et de cliquer sur l'icône de la fleur rouge. À partir de là, vous pourrez également voir les horaires de votre cycle.

Si configuras recordatorios, se mostrarán en el smartwatch. Para ver estos recordatorios, sólo tienes que acceder al menú principal y pulsar sobre el icono rojo que muestra una flor. Desde aquí, también podrá ver los datos cronológicos del ciclo.

5. Avis de non-responsabilité

1. Les données relatives à la fréquence cardiaque et à la pression artérielle de COMPASS ne doivent pas servir de base à des décisions médicales ou diagnostiques.
2. Seul un personnel médical qualifié peut diagnostiquer et traiter les maladies cardiovasculaires et les problèmes d'hypertension. Contactez votre centre médical pour obtenir un avis médical, et ne vous traitez pas ou ne vous diagnostiquez pas vous-même.
3. Les données relatives à la fréquence cardiaque et à la tension artérielle de COMPASS peuvent ne pas être exactes en raison de facteurs tels que l'interférence des signaux, le mauvais positionnement de l'appareil, les conditions météorologiques ou les changements physiologiques.
4. N'utilisez pas les données de COMPASS pour modifier votre médication ou votre traitement médical. Suivez les instructions fournies par le personnel médical autorisé.
5. Nous n'assumons aucune responsabilité pour l'inexactitude des informations ci-dessus, ni pour les conséquences de l'utilisation de ces informations.

6. Recommandations d'entretien

- Nettoyez régulièrement le produit à l'aide d'un chiffon sec. Veillez à ce que le produit soit éteint et/ou ne soit pas connecté lorsque vous le nettoyez.
- Veillez à garder les connecteurs et/ou les ports du produit propres, sans poussières ni saleté, pour un fonctionnement correct.
- Évitez d'endommager le produit en posant des objets lourds dessus.
- Si le produit inclus un câble, veillez à ne pas le plier trop fort et ne tirez pas sur le câble pour débrancher le produit.
- Rangez toujours votre produit dans un endroit sec, loin de toute humidité.
- Lorsque vous n'utilisez pas le produit, conservez-le dans un endroit propre et sec et à l'abri de la lumière directe du soleil.
- Si de l'eau pénètre à l'intérieur du produit, veillez à le déconnecter immédiatement de toute source d'alimentation et/ou débranchez tout périphérique connecté à celui-ci.
- Pour limiter au maximum le risque de détérioration de votre appareil, évitez de le heurter, de le secouer brusquement ou de le laisser tomber.
- N'utilisez pas le produit pour une autre utilisation que celle pour laquelle il a été conçu.
- Recycler le produit conformément aux normes et réglementations environnementales de votre pays.

7. Informations de sécurité

Veillez lire les instructions de sécurité suivantes avant tout utilisation:

- Lors de son utilisation maintenez le produit éloigné de toute source de chaleur (feu) et d'humidité (eau et autres liquides).
- Ne mettez pas le produit en contact avec des matériaux inflammables.
- N'exposez pas le produit à des températures élevées, conservez-le à l'abri de la lumière directe du soleil.
- Ne jetez pas le produit dans le feu.
- Conservez le produit hors de portée des enfants.
- Débranchez de la source d'alimentation ou éteignez le produit si vous ne l'utilisez pas.
- N'utilisez pas le produit si vous détectez quelconque défaut ou endommagement visible.
- Veillez à ne pas ouvrir ou percer le produit, cela pourrait l'endommager.
- N'utilisez pas le produit avec des appareils ou objets incompatibles.

8. Mentions légales

Atlantis Internacional, S.L., déclare que ce produit est conforme aux exigences essentielles et à tout autre règlement applicable ou réglementaire en vertu de la directive 2014/53/CE. Les fonctions et caractéristiques décrites dans ce manuel sont basées sur des tests effectués par Atlantis Internacional S.L. L'utilisateur est responsable de l'examen et de la vérification du produit lors de son achat. Atlantis Internacional S.L. ne saurait être tenu responsable des dommages personnels, matériels ou financiers, ainsi que des dommages à l'appareil résultant d'une utilisation non conforme, d'une utilisation abusive ou d'une installation incorrecte du produit. Atlantis Internacional S.L. ne sera pas tenu responsable des défaillances de fonctionnement, de communication ou de connexion entre le produit et le périphérique compatible Bluetooth.

9. Éléments électriques et électroniques endommagés

Ce symbole indique que les dispositifs électriques et électroniques doivent être éliminés séparément.



- Ce produit a été conçu pour être éliminé séparément dans un centre de collecte des déchets approprié. Ne le jetez pas avec les ordures ménagères.
- Si l'ensemble fonctionne avec des batteries, celles-ci doivent être retirées et éliminées dans un point de collecte pour ce type de déchets. Si les batteries ne sont pas conçues pour être retirées, n'essayez pas de les démonter car cela doit être effectué par un professionnel qualifié.
- Le fait de jeter et de recycler séparément permet de préserver les ressources naturelles et d'éviter des conséquences néfastes pour la santé humaine et l'environnement qui pourraient résulter d'une élimination non conforme.
- Le coût final de ce produit comprend le coût de la gestion environnementale nécessaire au traitement approprié des déchets générés.
- Pour en savoir plus, vous pouvez contacter le vendeur ou les autorités locales responsables de la gestion des déchets.

CONTACT SMARTWATCH

DE

Benutzerhandbuch

1. Caractéristiques

1.1 Spécifications techniques

Bildschirm: 2,01" IPS Multitouch 240 x 296

Akku: Lithium 230 mAh

Spannungsfrequenz: 100-240V / 50-60 Hz

Kompatibilität: Android 6.0 / iOS 9.0 und spätere Versionen

App: Da Fit

Gehäusematerial: ABS+ PC

Bildschirm-Material: Gehärtetes Glas

Material des Armbandes: Silikonarmband und Schnalle aus Silber

Schutzart: IP68 (Untertauchbar 2 Meter für 30 Minuten)

Abmessungen der Uhr: 47,5 x 40 x 10,6 mm

Breite des Armbandes: 22 mm

Durchmesser des Handgelenkverschlusses: 15,5 bis 21 cm

Gewicht: 37,8 g

Laufzeit: 5 Tage bei normaler Nutzung, 2 Tage bei starker Nutzung

Ladezeit: 3-4 Stunden

Eingebautes Mikrofon und Lautsprecher

Gesundheitsfunktionen: Sportmonitor, Schrittzähler, Herzfrequenzmesser,

Blutdruckmesser, Blutsauerstoffsättigungsmesser, Menstruationszyklus

Funktionen: Tätigen und Empfangen von Anrufen, Benachrichtigungen, Sprachassistenten,

Musiksteuerung, Fernsteuerung der Kamera, Antiverloren-Funktion, Spiele

Weitere Funktionen: Alarm, Taschenrechner, Timer, Stoppuhr, Wetter, Atemübungen,

Erinnerungen, etc.

Sprachen: Englisch, Spanisch, Französisch, Deutsch, Italienisch, Portugiesisch, Russisch,

Chinesisch, Japanisch, Koreanisch, Arabisch, Ukrainisch, etc.

1.2 Inhalt

1 x Smartwatch

1 x USB-A-Kabel mit magnetischem Ladeanschluss (45 cm)

1 x Handbuch

1.3 Diagramm

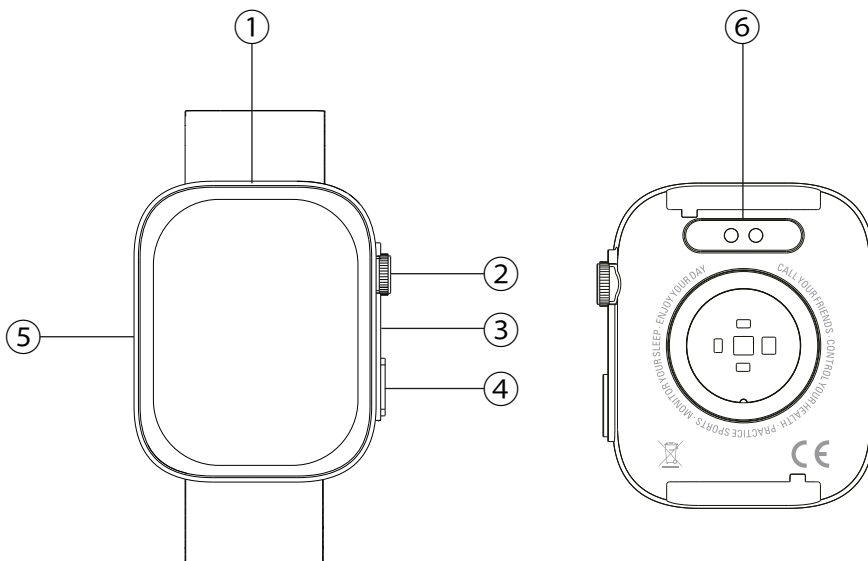

① Bildschirm

② Wahltaste

③ Mikrofon

④ Untere Taste

⑤ Lautsprecher

⑥ Magnetische Ladepins

1.4 Anbringen und Abnehmen der Bänder

Obwohl nur ein Band im Lieferumfang enthalten ist, kann es leicht angebracht und abgenommen werden. Der kürzere Bandteil sollte in den oberen Schlitz des Displays eingesteckt werden, während der längere Bandteil in den unteren Schlitz eingesteckt wird. Andernfalls kann es zu irreparablen Schäden am Einschubsystem kommen.

1. Abnehmen eines Bandes: Halten Sie das Band fest und schieben Sie das Metallteil vorsichtig aus dem Bandloch.
2. Anbringen eines Bandes: Halten Sie das Band und führen Sie das Metallteil an einem Ende ein. Schieben Sie dann das Metallteil über das andere Ende und führen Sie das Ende des Gurtes so ein, dass es beim Loslassen des Metallteils in das Loch im Gehäuse einrastet.

1.5 Aufladen

Das vollständige Aufladen der Contact-Smartwatch dauert etwa 3,5 Stunden, und der Akku hält je nach Nutzung bis zu 5 Tage.

Verwenden Sie das im Lieferumfang enthaltene 45 cm lange USB-A-Kabel mit magnetischem Ladeanschluss, um die Smartwatch aufzuladen. Schließen Sie den USB-A-Stecker an ein Ladegerät, eine Computersteckdose oder eine Powerbank an und positionieren Sie den magnetischen Anschluss so, dass er an den 2 goldenen Stiften auf der Rückseite der Uhr anliegt.

1.6 Ein- und Ausschalten

Um die Uhr einzuschalten, drücken Sie den Drehknopf 4 Sekunden lang.

Um sie auszuschalten, drücken Sie 4 Sekunden lang auf den Einstellungsknopf.

Sie können die Smartwatch auch ausschalten, neu starten oder zurücksetzen. Gehen Sie dazu in das Hauptmenü der Smartwatch und öffnen Sie die Einstellungen der Uhr (Zahnradsymbol). Scrollen Sie dort nach unten und klicken Sie auf System. Sie sehen eine Liste mit drei Optionen: Zurücksetzen, Herunterfahren und Zurücksetzen. Tippen Sie auf die gewünschte Option.

1.7 Über die IP-Schutzart

Die Contact-Smartwatch hat die Schutzart IP68. Das bedeutet, dass sie es aushält, für maximal 30 Minuten bis zu 2 Meter unter Wasser getaucht zu werden.

Hinweis: Wenn Sie im Meer oder in einem Salzwasserbecken schwimmen, wird empfohlen, die Uhr nach dem Eintauchen mit Süßwasser abzuspülen, da Salzwasser korrosiv wirkt.

2. Initiale Konfiguration

2.1 Anwendung herunterladen

Die mit der Smartwatch Contact kompatible Anwendung heißt Da Fit. Es gibt mehrere Möglichkeiten, sie herunterzuladen:



- Klicken Sie hier, um die Da Fit-App von Google Play oder dem App Store herunterzuladen.

- Sie können die App auch direkt herunterladen, indem Sie in der Suchmaschine von Google Play oder im App Store "Da Fit" eingeben.

- Eine andere Möglichkeit, die App herunterzuladen, ist über einen QR-Code. Um diesen QR-Code anzuzeigen, gehen Sie zu den Einstellungen Ihrer Smartwatch. Scrollen Sie dann nach unten und tippen Sie auf die Option Über und dann auf QR-Code für die App.

2.2 Registrierung in der Anwendung

Die Registrierung in der Anwendung ist sehr einfach.

1 Sobald die Anwendung installiert ist, rufen Sie sie auf.
Der folgende Bildschirm wird angezeigt:

2. Konfigurieren Sie alle Parameter. Sobald dies geschehen ist, sind Sie fertig.

3. Vergewissern Sie sich, dass Sie alle von der Anwendung geforderten Berechtigungen akzeptieren.



2.3 Koppeln von iOS- und Android-Geräten

1 Aktivieren Sie Bluetooth auf Ihrem Smartphone.

2. Rufen Sie die Da Fit-App auf und tippen Sie auf das Symbol unten in der Mitte, um auf den Bereich Geräte zuzugreifen.

3. Tippen Sie auf die Option Ein Gerät hinzufügen. Daraufhin wird die Liste der verfügbaren Geräte angezeigt. Tippen Sie auf "CONTACT WATCH"

4. Sobald Sie auf das Gerät tippen, wird der Kopplungsprozess gestartet. Bringen Sie die Uhr anschließend in die Nähe Ihres Smartphones.

5. Es wird eine Nachricht von Ihrem Smartphone angezeigt. Vergewissern Sie sich, dass Sie die Kopplung akzeptieren.



2.4 Problemlösung

-Wenn die Anwendung das Gerät nicht finden kann, schalten Sie die Smartwatch aus und dann wieder ein.

-Wenn sich das Gerät schnell verbindet und wieder trennt, befindet sich möglicherweise ein Hindernis zwischen dem Gerät und dem Telefon. Das Tragen von Metallschmuck kann die Stabilität der Verbindung beeinträchtigen.

-Wenn das Gerät nicht aufgeladen wird, kann dies an einem verschmutzten oder verrosteten Ladeanschluss liegen.

3. Nutzung und Funktionen

Damit die Smartwatch optimal funktioniert, ist es sehr wichtig, dass Sie jederzeit alle von der Anwendung angeforderten Berechtigungen akzeptieren. Aktivieren Sie außerdem alle gewünschten Funktionen über die Geräteoption im Profilbereich der Da Fit-Anwendung.

3.1 Navigieren auf der Smartwatch

Die Core Smartwatch ist sehr einfach und intuitiv zu bedienen:

• Durch Wischen über den Bildschirm

Streichen Sie auf dem Hauptbildschirm mit dem Finger nach links, um das Schnellzugriffsmenü aufzurufen. Einige Funktionen sind standardmäßig konfiguriert (Herzfrequenz, Blutdruck, Schrittzähler...). Um weitere Funktionen zum Schnellzugriffsmenü hinzuzufügen, streichen Sie weiter nach links, bis Sie die Option "+" sehen, und tippen Sie

darauf.

Wischen Sie vom Hauptbildschirm nach unten, um das Optionsmenü aufzurufen. Hier finden Sie verschiedene Funktionen, wie z. B. den Modus "Nicht stören", Einstellungen, Energiesparmodus, Helligkeit und andere. Um auf eine dieser Optionen zuzugreifen, tippen Sie einfach auf das entsprechende Symbol. Wenn Sie eine Funktion aus dem Schnellzugriffsmenü entfernen möchten, halten Sie sie gedrückt und tippen Sie auf das rote "-"-Symbol, um sie zu entfernen.

Wischen Sie vom Startbildschirm aus nach oben, um Benachrichtigungen für Apps, verpasste Anrufe, Textnachrichten und andere Benachrichtigungen anzuzeigen.

Wischen Sie vom Startbildschirm aus nach rechts, um das Hilfsmenü aufzurufen. Hier sehen Sie die neuesten Funktionen der Anwendungen, auf die Sie zugegriffen haben. Von hier aus können Sie auch auf das Hauptmenü der Smartwatch zugreifen. Tippen Sie dazu auf das graue Symbol mit den 9 Punkten.

• Mit der Wähltaste

Drücken Sie die Wähltaste, um den Bildschirm der Smartwatch zu sperren und zu entsperren. Sie können damit auch zum Hauptbildschirm zurückkehren, wenn Sie eine Funktion verwenden oder sich in einem der verschiedenen Menüs befinden. Sie können sie auch verwenden, um die Smartwatch auszuschalten, wie weiter oben in der Anleitung beschrieben.

• Mit der unteren Taste

Drücken Sie die untere Taste, um das Hauptmenü der Smartwatch aufzurufen. Halten Sie sie gedrückt, um den Sprachassistenten aufzurufen.

3.2 Ändern des Hintergrunds des Uhrenbildschirms

Es gibt 3 Optionen, um das Thema des Startbildschirms der Contact-Smartwatch zu ändern:

- Die erste Möglichkeit besteht im Inneren der Smartwatch. Halten Sie auf dem Startbildschirm den Bildschirm gedrückt und Sie sehen mehrere Zifferblätter. Tippen Sie auf dasjenige, das Ihnen am besten gefällt, um es zu Ihrem Display zu machen.

- Die zweite Möglichkeit besteht ebenfalls in der Smartwatch selbst. Wischen Sie auf dem Startbildschirm nach unten, um das Optionsmenü aufzurufen. Gehen Sie zu Einstellungen (Zahnradsymbol), tippen Sie auf die Option Anzeige und dann auf die Option Zifferblatt, um die Anzeige der Uhr zu ändern.

- Die dritte Option finden Sie in der Fit-App. Im Abschnitt Gerät sehen Sie die Option Zifferblätter. Hier können Sie eine Vielzahl von Zifferblättern herunterladen und sie als Thema für Ihren Startbildschirm festlegen. Das zuletzt heruntergeladene Zifferblatt wird in der Funktion zum Ändern des Zifferblatts der Smartwatch gespeichert. Sie können auch Ihr eigenes Zifferblatt bearbeiten und erstellen.

Watch Faces



3.3 Anrufen

Mit der Contact-Smartwatch können Sie Anrufe tätigen, empfangen, annehmen und ablehnen. Dank des eingebauten Mikrofons und Lautsprechers können Sie allein mit der Smartwatch ein Telefongespräch führen.

• Anrufe entgegennehmen, beantworten und abweisen

Anrufe werden in Echtzeit auf dem Display angezeigt und die Uhr vibriert.

Anrufe können durch Drücken des grünen Symbols angenommen und durch Drücken des roten Symbols abgelehnt werden.

Wenn der Anruf angenommen wird, kann er durch Drücken des roten Symbols beendet werden. Um den Anruf abzulehnen, drücken Sie das rote Symbol, bevor Sie den Anruf annehmen. Eine Benachrichtigung über einen verpassten Anruf erscheint auf dem Bildschirm der Smartwatch.

- Anrufe tätigen

Es gibt drei Optionen zum Tätigen von Anrufen. Sie können auf alle drei Optionen zugreifen, indem Sie das Hauptmenü der Smartwatch aufrufen und auf das grüne Symbol tippen, das ein Telefon anzeigt.

- Anrufen eines Kontakts: Wählen Sie bis zu 8 Kontakte aus der Option "Lieblingskontakte" im Gerätebereich der Da Fit-App aus. Gehen Sie dann in das Hauptmenü der Smartwatch und tippen Sie auf das grüne Symbol, das ein Telefon zeigt. Tippen Sie auf die Option Kontakte; die 8 von Ihnen ausgewählten Kontakte werden nun angezeigt. Tippen Sie auf den Kontakt, den Sie anrufen möchten.

- Wählscheibe: Tippen Sie auf die Option Wählscheibe, um eine beliebige Telefonnummer zu wählen. Tippen Sie nach dem Wählen auf das Symbol, das ein Telefon anzeigt, um den Anruf zu starten.

- Letzte Anrufe: Tippen Sie auf die Option Letzte Anrufe, um auf ein Protokoll der getätigten und empfangenen Anrufe zuzugreifen. Um einen der angezeigten Kontakte/Telefonnummern anzurufen, tippen Sie einfach auf den entsprechenden Kontakt/die entsprechende Nummer.

3.4 Benachrichtigungen

Die Smartwatch zeigt Benachrichtigungen von Ihrem Smartphone an. Dazu gehören Apps wie: WhatsApp, Gmail, Instagram, Twitter, LinkedIn und viele andere. Stellen Sie sicher, dass Sie diese über die Da Fit-App aktivieren.

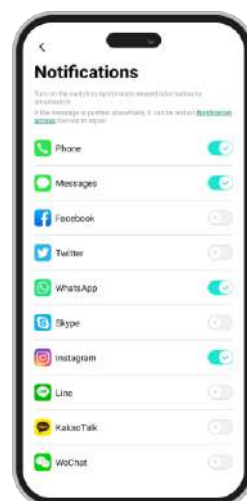

3.5 Sprachassistenten

Um die Sprachassistentenfunktion zu nutzen, rufen Sie einfach das Hilfsmenü auf und klicken Sie oben im Menü auf die Option Sprechen nach Berührung. Um die Sprachassistentenfunktion korrekt zu konfigurieren, müssen Sie die Smartwatch über die Da Fit-App korrekt mit Ihrem Smartphone synchronisieren und alle Zugänge aktivieren.

3.6 Musikkontrolle

Ihre Smartwatch verfügt über ein Werkzeug zur Musiksteuerung. Gehen Sie in das Hauptmenü der Smartwatch und klicken Sie auf das Musiknoten-Symbol. Dort sehen Sie mehrere Optionen:

- Abspielen/Pause: Abspielen/Pause: Tippen Sie auf das Symbol, um die Musik, die Sie gerade hören, anzuhalten oder abzuspielen.

- Vorheriger Song/Nächster Song: Tippen Sie auf das Symbol für den vorherigen oder nächsten Titel, um den vorherigen oder nächsten Titel abzuspielen.

- Lautstärke erhöhen/verringern: Tippen Sie auf das Lautsprechersymbol, um die Lautstärke zu erhöhen oder zu verringern.

Wenn das Telefon mit der Smartwatch gekoppelt ist, werden alle Audiodateien und Videos auf der Smartwatch abgespielt. Dazu gehören YouTube-Videos, WhatsApp-Sprachnotizen, WhatsApp-Videos usw. Um dies zu verhindern, öffnen Sie die Einstellungen auf Ihrem Smartphone und gehen Sie zur Option Smartwatch-Kontakt. Dort sehen Sie Folgendes:

Deaktivieren Sie die Medien-Audio-Einstellung, damit alle Musik, Videos, Sprachnotizen und andere Dateien, die Audio enthalten, auf dem Telefon und nicht auf der Smartwatch abgespielt werden.

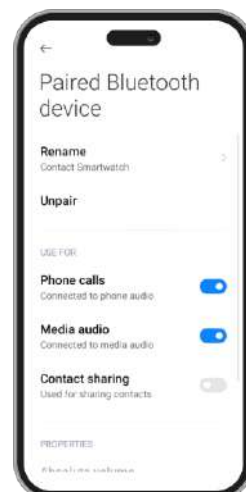

3.7 Fernsteuerung der Kamera

Mit der Contact-Smartwatch können Sie Fotos aus der Ferne von Ihrem Smartphone aus aufnehmen. Öffnen Sie das Hauptmenü der Smartwatch und tippen Sie auf das Kamerasymbol. Wenn Ihr Smartphone entsperrt und korrekt mit der Smartwatch gekoppelt ist, wird auf Ihrem Smartphone automatisch eine Kamera angezeigt. Um Fotos aus der Ferne aufzunehmen, platzieren Sie Ihr Smartphone einfach an der gewünschten Stelle und tippen Sie auf den roten Kreis innerhalb der Fernkamera-Funktion auf Ihrer Smartwatch.

3.8 Spiele

Ihre Smartwatch enthält 4 Videospiele, die Sie spielen können. Um auf die Spielefunktion zuzugreifen, gehen Sie ins Hauptmenü und klicken Sie auf das lila Videospiele-Controller-Symbol. Daraufhin werden 4 Spiele angezeigt. Wählen Sie das gewünschte Spiel aus und beginnen Sie zu spielen.

3.9 Antiverloren-Funktion

Die Contact-Smartwatch verfügt über eine Antiverloren-Funktion. Gehen Sie in das Hauptmenü der Smartwatch und klicken Sie auf das grüne Radarsymbol. Tippen Sie anschließend auf den Bildschirm, um Ihr Telefon klingeln zu lassen.

Mit der Da Fit-App können Sie das Gleiche tun, allerdings in umgekehrter Reihenfolge. Gehen Sie zum Abschnitt Geräte der App und wählen Sie die Option Andere. Dort sehen Sie eine Option "Gerät finden": Tippen Sie darauf, um Ihre Smartwatch klingeln zu lassen.

3.10 Andere Funktionen

Die Smartwatch verfügt über eine Vielzahl weiterer Funktionen, wie z.B.: Wecker, Taschenrechner, Stoppuhr, Timer, Wetter, Atemübungen, Erinnerungen, etc.

4. Gesundheit

4.1 Sport

Mit der Contact Smartwatch können Sie eine Vielzahl von Sportarten überwachen. Es gibt 2 Möglichkeiten, auf die Sportüberwachungsfunktion zuzugreifen: über das Hauptmenü und über das Schnellzugriffsmenü.

- Hauptmenü: Öffnen Sie das Hauptmenü und tippen Sie auf das blaue Symbol mit den Gewichten. Daraufhin wird eine Liste der zu überwachenden Sportarten angezeigt. Wählen Sie die gewünschte Sportart aus, und die Smartwatch beginnt mit der Überwachung Ihrer körperlichen Aktivität, z. B. Schritte, Kalorienverbrauch, Herzfrequenz in Echtzeit, zurückgelegte Strecke, Tempo...

- Schnellzugriffsmenü: Öffnen Sie das Schnellzugriffsmenü und tippen Sie auf das letzte Symbol, das mit dem "+". Klicken Sie es an. Suchen Sie nun die Funktion zur Überwachung des Trainings und tippen Sie auf sie, um sie hinzuzufügen. Diese Funktion sieht genauso aus und funktioniert genauso wie die Sportüberwachungsfunktion im Hauptmenü.

Um die Überwachung der gewählten Sportart zu beenden, tippen Sie auf die Wähltaste und dann auf das Symbol Stopp. Alle Sportdaten werden auf der Smartwatch aufgezeichnet. Um auf diese Daten zuzugreifen, öffnen Sie das Hauptmenü und tippen Sie auf das rote Symbol, das ein Blatt Papier und ein Gewicht zeigt.

4.2 Schrittzähler, verbrannte Kalorien und zurückgelegte Strecke

Ihre Smartwatch zeichnet automatisch die zurückgelegten Schritte, die verbrannten Kalorien und die zurückgelegte Strecke auf. Um diese Informationen anzuzeigen, gehen Sie in das Hauptmenü der Smartwatch und tippen Sie auf das Symbol mit den blauen, grünen und roten Bändern.

Sie können diese Funktion auch über das Schnellzugriffsmenü aufrufen. Diese Daten werden auch im Hauptbereich von Da Fit angezeigt.

4.3 Herzfrequenzmesser

Die Contact-Smartwatch überwacht Ihre Herzfrequenz automatisch. Sie können die Smartwatch so einstellen, dass sie Ihre Herzfrequenz automatisch alle 5, 10, 20 oder 30 Minuten misst. Gehen Sie dazu zum Abschnitt Da Fit-Geräte und klicken Sie auf die Option Andere. Dort können Sie die automatische Herzfrequenzmessung einrichten.

Sie können Ihre Herzfrequenz auch sofort messen. Gehen Sie dazu in das Hauptmenü der Smartwatch und klicken Sie auf das rote Herzsymbold. Tippen Sie dann auf den Bildschirm, um die Messung Ihrer Herzfrequenz zu starten. Nach ein paar Sekunden wird die Anzahl der Schläge pro Minute angezeigt. Sie können diese Funktion auch über das Schnellzugriffsmenü aufrufen.

4.4 Blutdruckmesser

Mit Ihrer Smartwatch können Sie Ihren Blutdruck sofort messen. Gehen Sie dazu in das Hauptmenü der Smartwatch und klicken Sie auf das rote Blutstropfensymbol. Tippen Sie anschließend auf den Bildschirm, um die Blutdruckmessung zu starten. Nach ein paar Sekunden werden Ihre Blutdruckdaten angezeigt. Sie können diese Funktion auch über das Schnellzugriffsmenü aufrufen.

Diese Daten werden auch im Hauptbereich von Da Fit angezeigt.

4.5 Messgerät für die Blutsauerstoffsättigung

Mit der Contact-Smartwatch können Sie sofort Ihre Sauerstoffsättigung im Blut messen. Um dieses Tool zu verwenden, gehen Sie in das Hauptmenü der Smartwatch und klicken Sie auf das grüne O₂-Symbol. Tippen Sie dann auf den Bildschirm, um die Messung der Sauerstoffsättigung im Blut zu starten. Nach 15-20 Sekunden werden Ihre Blutsauerstoffsättigungsdaten angezeigt.

Diese Daten werden auch im Hauptbereich von Da Fit angezeigt.

4.6 Schlafmonitor

Die Smartwatch funktioniert, während Sie schlafen, und liefert Statistiken über die Zeit und Qualität Ihres Schlafs. Die Informationen, die dieses Tool liefert, sind in der Da Fit-App detaillierter als auf der Smartwatch:

- Auf der Smartwatch: Um zu sehen, wie lange Sie geschlafen haben, gehen Sie ins Hauptmenü und tippen Sie auf das lila Mondsymbol. Dort wird angezeigt, wie lange Sie geschlafen haben und wie lange Sie sich im Tief-, Leicht-, REM- und Wachschatf befunden haben.

- In der App: Ihre Schlafdaten werden auch im Hauptbereich von Da Fit angezeigt. Hier können Sie sehen, wie lange Sie geschlafen haben und wie lange Sie sich im Tief-, Leicht-, REM- und Wachschatf befunden haben. Sie können auch ein wöchentliches und monatliches Schlafprotokoll mit allen Ihren Schlafdaten einsehen.

Sie können diese Funktion auch mit dem Schnellzugriffsmenü verknüpfen.

4.7 Menstruationszyklus

Mit der Anwendung Da Fit können Sie Erinnerungen an Ihren Menstruationszyklus einstellen. Gehen Sie in Da Fit in den Bereich Gerät und wählen Sie die Option Sonstiges. Scrollen Sie nach unten, um die Option Physiologische Zykluserinnerung zu sehen.

Hier können Sie einige Daten in Bezug auf Ihre Menstruation konfigurieren, wie z. B.: Zyklustage, Menstruationstage, Datum des letzten Menstruationsbeginns, Erinnerungen und andere. Sobald Sie all diese Daten konfiguriert haben, können Sie den physiologischen Zykluskalender aufrufen, um die chronologischen Daten Ihres Zyklus zu sehen.

Wenn Sie Erinnerungen eingestellt haben, werden diese auf der Smartwatch angezeigt. Um diese Erinnerungen anzuzeigen, öffnen Sie einfach das Hauptmenü und klicken Sie auf das

rote Blumensymbol. Von hier aus können Sie auch Ihre Zykluszeiten ablesen.

5. Freistellungsklausel

1. Die Herzfrequenz- und Blutdruckdaten der Contact Smartwatch dürfen nicht als Grundlage für medizinische oder diagnostische Entscheidungen verwendet werden.
2. Nur qualifiziertes medizinisches Personal kann Herz-Kreislauf-Erkrankungen und Bluthochdruckprobleme diagnostizieren und behandeln. Wenden Sie sich an Ihr medizinisches Zentrum, um ein medizinisches Gutachten einzuholen, und behandeln oder diagnostizieren Sie sich nicht selbst.
3. Die Herzfrequenz- und Blutdruckdaten der Contact Smartwatch können aufgrund von Faktoren wie Signalstörungen, unsachgemäßer Platzierung des Geräts, Wetterbedingungen oder physiologischen Veränderungen ungenau sein.
4. Verwenden Sie die Daten der Contact Smartwatch nicht, um Ihre Medikation oder medizinische Behandlung zu ändern. Befolgen Sie die Anweisungen des autorisierten medizinischen Personals.
5. Wir übernehmen keine Verantwortung für die Ungenauigkeit der obigen Angaben und haften auch nicht für die Folgen der Verwendung solcher Informationen.

6. Wartungsempfehlungen

- Reinigen Sie das Produkt regelmäßig mit einem trockenen Tuch. Das Produkt muss beim Reinigen vom Strom getrennt oder ausgeschaltet werden.
- Halten Sie die Stecker und/oder Anschlüsse frei von Staub, Flusen usw., um unsachgemäße Anschlüsse zu vermeiden.
- Vermeiden Sie es, das Gerät zu beschädigen. Legen Sie keine Gegenstände darauf und biegen Sie sie nicht zu stark.
- Wenn das Produkt ein Kabel enthält, biegen Sie es nicht zu stark und ziehen Sie nicht daran, um das Produkt vom Stromnetz zu trennen.
- Bewahren Sie sie immer an einem trockenen Ort, geschützt vor Feuchtigkeit, auf.
- Wenn Sie das Produkt nicht verwenden, bewahren Sie es an einem Ort auf, der frei von Staub, Schmutz, Flusen, Flüssigkeiten usw. ist.
- Wenn Wasser oder andere Flüssigkeiten in das Innere des Produkts eindringen, trennen Sie es sofort von einer angeschlossenen Stromquelle oder einem Gerät, an das es angeschlossen ist.
- Vermeiden Sie es, das Produkt fallen zu lassen oder darauf zu schlagen. Es kann beschädigt werden.
- Verwenden Sie das Produkt nicht für andere als den vorgesehenen Zweck.
- Bitte recyceln Sie das Produkt in Übereinstimmung mit den örtlichen Umweltgesetzen und -vorschriften.

7. Sicherheitshinweise

Bitte lesen Sie die folgenden Anweisungen, bevor Sie das Gerät zum ersten Mal benutzen:

- Wenn Sie das Gerät verwenden, halten Sie es von Hitzequellen (Feuer) und Feuchtigkeit (Wasser und andere Flüssigkeiten) fern.
- Lassen Sie das Produkt nicht mit brennbaren Materialien in Kontakt.
- Setzen Sie das Produkt keinen hohen Temperaturen aus (z.B. im Auto bei heißem Wetter).
- Werfen Sie das Produkt nicht ins Feuer.
- Halten Sie das Produkt von Kindern fern.
- Trennen Sie das Produkt vom Strom oder schalten Sie es aus, wenn Sie es über einen längeren Zeitraum nicht benutzen.
- Verwenden Sie das Gerät nicht, wenn Sie sichtbare Mängel feststellen.
- Versuchen Sie nicht, das Produkt zu öffnen oder zu durchbohren. Sie könnten es beschädigen.
- Verwenden Sie das Produkt nicht mit inkompatiblen Geräten.
- Das Produkt darf nicht demontiert oder modifiziert werden. Diese Aktionen führen zum Erlöschen der Garantie.

8. Rechtliche Hinweise

Atlantis Internacional erklärt hiermit, dass dieses Produkt den grundlegenden Anforderungen und anderen einschlägigen Bestimmungen der Richtlinie 2014/53/EG entspricht. Die in dieser Bedienungsanleitung beschriebenen Eigenschaften und Funktionen basieren auf Tests unserer Firma. Es liegt in der Verantwortung des Benutzers, das Produkt nach dem Kauf zu untersuchen und zu überprüfen. Technische Daten und Design können ohne vorherige Ankündigung geändert werden. Atlantis Internacional S.L. ist nicht verantwortlich und haftet nicht für persönliche Verluste oder Verletzungen, wirtschaftliche Verluste, materielle Verluste oder Schäden an Ihrem Gerät aufgrund von falscher Verwendung, Missbrauch oder unsachgemäßer Installation des Produkts. Atlantis Internacional S.L. ist nicht verantwortlich und haftet niemals für Funktions-, Kommunikations- und Verbindungsausfälle zwischen dem Produkt und Bluetooth-fähigen Geräten.

Entsorgung elektronischer und elektrischer Geräte

Dieses Symbol zeigt an, dass elektrische und elektronische Geräte getrennt gesammelt werden müssen.



- Dieses Produkt ist für eine separate Sammlung an einer geeigneten Sammelstelle bestimmt. Nicht als Hausmüll entsorgen.
- Wenn das Gerät Batterien verwendet, müssen diese aus dem Gerät entfernt und in einer entsprechenden Sammelstelle entsorgt werden. Wenn die Batterien nicht entfernt werden können, versuchen Sie nicht, dies selbst zu tun, da es von einem qualifizierten Fachmann durchgeführt werden muss.
- Separates Sammeln und Recycling helfen, natürliche Ressourcen zu schonen und negative Folgen für die menschliche Gesundheit und die Umwelt zu verhindern, die sich aus einer falschen Entsorgung ergeben könnten.
- Der Endpreis dieses Produkts beinhaltet die Kosten, die für die korrekte umweltgerechte Entsorgung der erzeugten Abfälle erforderlich sind.
- Für weitere Informationen wenden Sie sich bitte an den Einzelhändler oder die für die Abfallwirtschaft zuständigen lokalen Behörden.

CONTACT SMARTWATCH

Manuale d'uso

1. Caratteristiche tecniche

1.1 Specifiche tecniche

Schermo: 2,01" IPS Multitouch 240 x 296

Batteria: Litio 230 mAh

Frequenza di tensione: 100-240V / 50-60 Hz

Compatibilità: Android 6.0 / iOS 9.0 e versioni successive

Applicazione: Da Fit

Materiale dell'alloggiamento: ABS+ PC

Materiale dello schermo: Vetro temperato

Materiale del cinturino: Cinturino in silicone e fibbia in argento

Grado di protezione: IP68 (sommersibile a 2 metri per 30 minuti)

Dimensioni dell'orologio: 47,5 x 40 x 10,6 mm

Larghezza del cinturino: 22 mm

Diametro della chiusura del polso: 15,5 a 21 cm

Peso: 37,8 g

Autonomia: 5 giorni in uso normale, 2 giorni in uso intenso

Tempo di ricarica: 3-4 ore

Microfono e altoparlante integrati

Funzioni di salute: Monitor sportivo, contapassi, cardiofrequenzimetro, misuratore di pressione sanguigna, misuratore di saturazione di ossigeno nel sangue, ciclo

mestruale Funzioni: Effettuare e ricevere chiamate, notifiche, assistente vocale,

controllo della musica, controllo remoto della fotocamera, funzione anti-perso, giochi

Altre funzioni: Sveglia, calcolatrice, timer, cronometro, meteo, esercizi di respirazione, promemoria, ecc.

Lingue: Inglese, spagnolo, francese, tedesco, italiano, portoghese, russo, cinese, giapponese, coreano, arabo, ucraino, etc.

1.2 Nella confezione

1 x Smartwatch Urban Plus

x Cavo USB-A con porta di ricarica magnetica (45 cm)

1 x Manuale

1.3 Diagramma

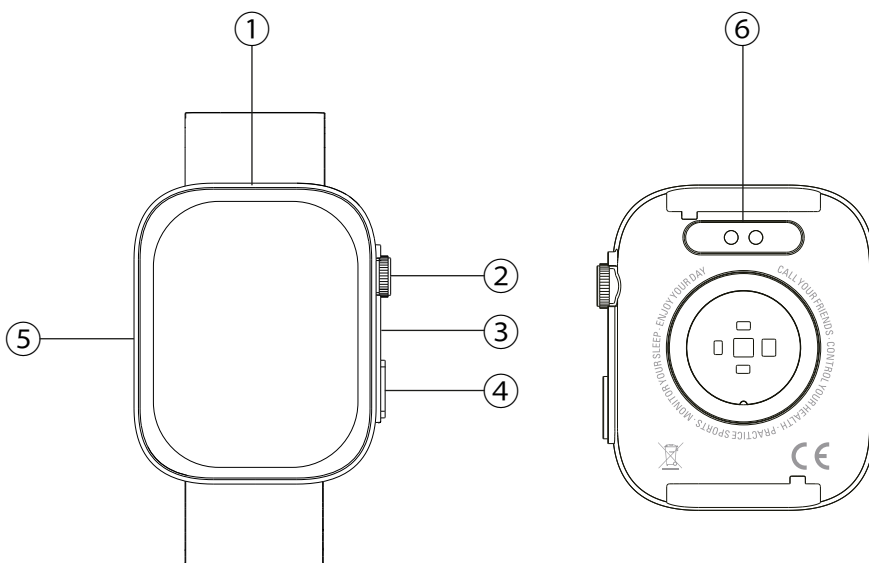

① Display

② Pulsante rotondo

③ Microfono

④ Pulsante inferiore

⑤ Altoparlante

⑥ Perni di ricarica magnetici

1.4 Montaggio e smontaggio delle cinghie

Sebbene la confezione contenga una sola cinghia, questa può essere facilmente fissata e rimossa. La cinghia più corta deve essere inserita nella fessura superiore del display, mentre quella più lunga deve essere inserita nella fessura inferiore. In caso contrario, il sistema di inserimento potrebbe subire danni irreparabili.

1. Per rimuovere una cinghia: tenere la cinghia e far scorrere con cautela la parte metallica fuori dal foro della cinghia.
2. Per fissare una cinghia: tenere la cinghia e inserire la parte metallica a un'estremità. Quindi far scorrere il pezzo metallico sull'altra estremità e inserire l'estremità della cinghia in modo che, quando si rilascia il pezzo metallico, questo scatti nel foro dell'alloggiamento.

1.5 Ricarica

Lo smartwatch Contact impiega circa 3,5 ore per ricaricarsi completamente e la batteria può durare fino a 5 giorni a seconda dell'utilizzo.

Per ricaricare lo smartwatch, utilizzare il cavo USB-A da 45 cm con porta di ricarica magnetica incluso nella confezione. Collegare il connettore USB-A a un caricatore, a una presa del computer o a una powerbank e posizionare la porta magnetica in modo che si attacchi ai 2 pin dorati sul retro dell'orologio.

1.6 Accensione e spegnimento

Per accendere l'orologio, premere il pulsante di selezione per 4 secondi.

Per spegnerlo, premere il tasto di conferma per 4 secondi.

È inoltre possibile spegnere, riavviare o resettare lo smartwatch. A tale scopo, accedere al menu principale dello smartwatch e alle impostazioni dell'orologio (icona dell'ingranaggio). Una volta entrati, scorrere verso il basso e fare clic su sistema. Verrà visualizzato un elenco di tre opzioni: reset, spegnimento e ripristino. Toccare l'opzione desiderata.

1.7 Informazioni sul grado di protezione IP

Lo smartwatch Contact ha un grado di protezione IP68. Ciò significa che può essere immerso in acqua fino a 2 metri per un massimo di 30 minuti.

Nota: In caso di nuoto in mare o in una piscina di acqua salata, si raccomanda di sciacquare l'orologio con acqua dolce dopo l'immersione, a causa dell'effetto corrosivo dell'acqua salata.

2. Configurazione iniziale

2.1 Scaricare l'applicazione

L'applicazione compatibile con lo smartwatch Contact si chiama Da Fit. Esistono diversi modi per scaricarla:



- Fare clic qui per scaricare l'applicazione Da Fit da Google Play o App Store.

- È anche possibile scaricare direttamente l'applicazione digitando "Da Fit" nel motore di ricerca di Google Play o App Store.

- Un altro modo per scaricare l'app è un codice QR. Per visualizzare il codice QR, accedere alle impostazioni dello smartwatch. Scorrere verso il basso e toccare l'opzione Informazioni, quindi toccare il codice QR dell'app.

2.2 Registrazione nell'applicazione

La registrazione all'applicazione è molto semplice.

1. Una volta installata l'applicazione, accedervi. Apparirà la seguente schermata:
2. Configurare tutti i parametri. Una volta terminata questa operazione, il gioco è fatto.
3. Assicurarsi di accettare tutte le autorizzazioni richieste dall'applicazione.



2.3 Accoppiamento di dispositivi iOS / Android

1. Attivare il Bluetooth sullo smartphone.
2. Entrare nell'app Da Fit e toccare l'icona in basso al centro per accedere alla sezione dei dispositivi.
3. Toccare l'opzione Aggiungi un dispositivo. Una volta effettuata questa operazione, apparirà l'elenco dei dispositivi disponibili. Toccare "CONTACT WATCH"
4. Una volta toccato il dispositivo, si avvierà il processo di accoppiamento. Al termine, avvicinare l'orologio allo smartphone.
5. Verrà visualizzato un messaggio dallo smartphone. Accettare l'associazione.



2.4 Risoluzione dei problemi

- Se l'applicazione non trova il dispositivo, spegnere e riaccendere lo smartwatch.
- Se il dispositivo si connette e si disconnette rapidamente, è possibile che vi sia un'ostruzione tra il dispositivo e il telefono. Indossare gioielli di metallo può interferire con la stabilità della connessione.
- Se il dispositivo non si caricasse, la causa potrebbe essere una porta di ricarica sporca o arrugginita.

3. Uso e funzioni

È molto importante accettare sempre tutte le autorizzazioni richieste dall'applicazione affinché lo smartwatch funzioni in modo ottimale. Attivare inoltre tutte le funzioni desiderate dall'opzione dispositivo nella sezione profilo dell'applicazione Da Fit.

3.1 Navigazione nello smartwatch

L'utilizzo dello smartwatch Core è molto semplice e intuitivo:

• Scorrere lo schermo.

Passare il dito a sinistra dalla schermata principale per accedere al menu di accesso rapido. Alcune funzioni sono configurate per impostazione predefinita (frequenza cardiaca, pressione sanguigna, pedometro...). Per aggiungere altre funzioni al menu di accesso rapido, continuare a scorrere verso sinistra fino a visualizzare l'opzione "+" e toccarla.

Scorrere verso il basso dalla schermata principale per accedere al menu delle opzioni. Qui si trovano diverse funzioni, come la modalità non disturbare, le impostazioni, la modalità a basso consumo, la luminosità e altre ancora. Per accedere a una di queste opzioni, è sufficiente toccare l'icona corrispondente. Se si desidera rimuovere una funzione dal menu di accesso rapido, tenere premuto e toccare l'icona rossa "-" per rimuoverla.

Passare il dito verso l'alto dalla schermata iniziale per visualizzare le notifiche di app, chiamate perse, messaggi di testo e altre notifiche.

Passare il dito a destra dalla schermata iniziale per accedere al menu ausiliario. Qui vengono visualizzate le ultime funzioni delle applicazioni a cui si è acceduto. Da qui si può anche accedere al menu principale dello smartwatch. A tal fine, toccare l'icona grigia con 9 punti.

- Con il pulsante rotondo

Premere il pulsante rotondo per bloccare e sbloccare lo schermo dello smartwatch. È inoltre possibile utilizzarlo per tornare alla schermata principale quando si utilizza una funzione o si è in uno dei vari menu. È possibile utilizzarlo anche per spegnere lo smartwatch, come spiegato in precedenza nel manuale.

- Con il pulsante inferiore

Premere il pulsante inferiore per accedere al menu principale dello smartwatch. Tenere premuto per accedere all'assistente vocale.

3.2 Cambiare lo sfondo dell'orologio

Esistono 3 opzioni per cambiare il tema della schermata iniziale dello smartwatch Contact:

- La prima opzione è dall'interno dello smartwatch. Nella schermata iniziale, tenere premuto lo schermo per visualizzare diversi quadranti dell'orologio. Toccate quella che vi piace di più per renderla il vostro display.

- La seconda opzione è anch'essa dall'interno dello smartwatch. Passare il dito verso il basso dalla schermata iniziale per accedere al menu delle opzioni. Andare su Impostazioni (icona a forma di ingranaggio), toccare l'opzione Display e quindi toccare l'opzione Faccia dell'orologio per cambiare il display dell'orologio.

- La terza opzione si trova nell'app Da Fit. Dalla sezione Dispositivo si vedrà l'opzione Facce dell'orologio. Da qui è possibile selezionare una serie di quadranti da scaricare e impostarli come tema per la schermata iniziale. L'ultimo quadrante scaricato viene memorizzato nella funzione di cambio del quadrante dello smartwatch. È anche possibile modificare e creare il proprio quadrante.

Watch Faces



EDIT

Watch Faces 2

Watch Faces 3

Watch F.

3.3 Chiamate

Lo smartwatch Contact consente di effettuare, ricevere, rispondere e rifiutare chiamate. Grazie al microfono e all'altoparlante integrati, è possibile effettuare una conversazione telefonica con il solo smartwatch.

- Ricevere, rispondere e rifiutare le chiamate

Le chiamate vengono visualizzate in tempo reale sul display e l'orologio vibra.

Le chiamate possono essere accettate premendo l'icona verde e rifiutate premendo l'icona rossa.

Se la chiamata viene accettata, può essere terminata premendo l'icona rossa. Per rifiutare la chiamata, premere l'icona rossa prima di rispondere alla chiamata. Sullo schermo dello smartwatch apparirà una notifica di chiamata persa.

- Effettuare chiamate

Esistono tre opzioni per effettuare chiamate. Tutte sono accessibili entrando nel menu principale dello smartwatch e toccando l'icona verde di un telefono.

- Chiamare un contatto: scegliere fino a 8 contatti dall'opzione Contatti preferiti nella sezione del dispositivo dell'app Da Fit. Quindi accedere al menu principale dello smartwatch e toccare l'icona verde di un telefono. Toccare l'opzione Contatti; verranno visualizzati gli 8 contatti scelti. Toccare il contatto che si desidera chiamare.

- Dialpad: toccare l'opzione Dialpad per comporre qualsiasi numero di telefono. Una volta composto, toccare l'icona di un telefono per avviare la chiamata.

- Chiamate recenti: Toccare l'opzione Chiamate recenti per accedere al registro delle chiamate effettuate e ricevute. Per chiamare uno dei contatti/numeri di telefono visualizzati, è sufficiente toccare il contatto/numero corrispondente.

3.4 Notifiche

Lo smartwatch visualizza le notifiche dello smartphone. Questo include applicazioni come: WhatsApp, Gmail, Instagram, Twitter, LinkedIn e molte altre. Assicurarsi di abilitarle tramite l'app Da Fit.

Per attivarle, basta andare all'opzione Notifiche nella sezione del dispositivo Da Fit e fare clic sulla casella di controllo per attivarle.

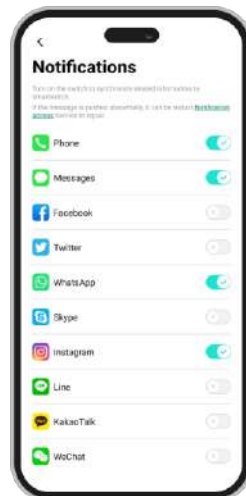

3.5 Assistenti vocali

Per utilizzare la funzione di assistente vocale, è sufficiente accedere al menu ausiliario e fare clic sull'opzione Parla dopo il tocco nella parte superiore del menu. Per configurare correttamente la funzione di assistente vocale, è necessario aver sincronizzato correttamente lo smartwatch con lo smartphone tramite l'app Da Fit e aver abilitato tutti gli accessi.

3.6 Controllo della musica

Lo smartwatch dispone di uno strumento di controllo della musica. Accedere al menu principale dello smartwatch e fare clic sull'icona della nota musicale. Una volta entrati, si vedranno diverse opzioni:

- Riproduzione/Pausa: Riproduzione/Pausa: toccare l'icona per mettere in pausa o riprodurre la musica che si sta ascoltando.

- Canzone precedente/ successiva: Toccare l'icona precedente o successiva per riprodurre il brano precedente o successivo.

- Volume su/giù: toccare l'icona dell'altoparlante per aumentare o diminuire il volume.

Quando il telefono è associato allo smartwatch, tutti i file audio e i video vengono riprodotti sullo smartwatch. Ciò include i video di YouTube, i memo vocali di WhatsApp, i video di WhatsApp, ecc. Per evitare che ciò accada, accedere alle impostazioni dello smartphone e selezionare l'opzione Smartwatch Contact. Una volta entrati, vedrete quanto segue:

Deselezionare l'impostazione audio multimediale in modo che tutti i brani musicali, i video, i memo vocali e gli altri file contenenti audio vengano riprodotti sul telefono e non sullo smartwatch.

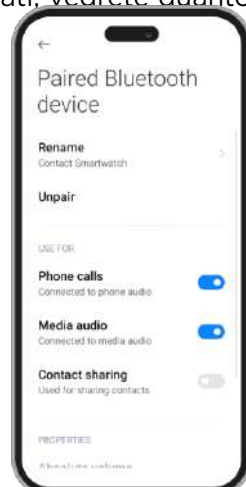

3.7 Telecomando della camera

Lo smartwatch Contact consente di scattare foto in remoto dallo smartphone. Accedere al menu principale dello smartwatch e toccare l'icona della fotocamera. Se lo smartphone è sbloccato e correttamente accoppiato allo smartwatch, viene automaticamente visualizzata la fotocamera. Per scattare foto a distanza, è sufficiente posizionare lo smartphone nel punto desiderato e toccare il cerchio rosso all'interno della funzione fotocamera remota sullo smartwatch.

3.8 Giochi

Lo smartwatch contiene 4 videogiochi da giocare. Per accedere alla funzione Giochi, accedere al menu principale e fare clic sull'icona viola del controller di videogiochi. Una volta entrati, verranno visualizzati 4 giochi: accedere a quello desiderato e iniziare a giocare.

3.9 Funzione anti-perso

Lo smartwatch Contact dispone di una funzione anti-smarrimento. Accedere al menu principale dello smartwatch e fare clic sull'icona verde del radar. Una volta dentro, toccare lo schermo per far squillare il telefono.

L'app Da Fit consente di fare la stessa cosa, ma al contrario. Andare nella sezione dispositivi dell'app e selezionare l'opzione Altro. Una volta all'interno, verrà visualizzata l'opzione Trova dispositivo: toccatela per far squillare lo smartwatch.

3.10 Altre funzioni

Lo smartwatch dispone di un'ampia gamma di altre funzioni, quali: sveglia, calcolatrice, cronometro, timer, meteo, esercizi di respirazione, promemoria, ecc.

4. Salute

4.1 Sport

Lo smartwatch Contact consente di monitorare un'ampia gamma di sport. Esistono due modi per accedere alla funzione di monitoraggio degli sport: dal menu principale e dal menu di accesso rapido.

- Menu principale: accedere al menu principale e toccare l'icona blu che mostra i pesi. Una volta entrati, verrà visualizzato un elenco di sport da monitorare. Scegliete lo sport desiderato e lo smartwatch inizierà a monitorare la vostra attività fisica, ad esempio: passi, calorie bruciate, frequenza cardiaca in tempo reale, distanza percorsa, passo...

- Menu di accesso rapido: accedere al menu di accesso rapido e toccare l'ultima icona, quella con un "+". Fare clic su di essa. Una volta all'interno, cercate la funzione di monitoraggio degli esercizi e toccatela per aggiungerla. Questa funzione ha lo stesso aspetto e funziona esattamente come la funzione di monitoraggio dello sport nel menu principale.

Per interrompere il monitoraggio dello sport scelto, toccare il pulsante di selezione e poi l'icona Stop. Tutti i dati dello sport verranno registrati sullo smartwatch. Per accedere a questi dati, accedere al menu principale e toccare l'icona rossa che mostra un foglio di carta e un peso.

4.2 Pedometro, calorie bruciate e distanza percorsa

Lo smartwatch registra automaticamente i passi effettuati, le calorie bruciate e la distanza percorsa. Per visualizzare queste informazioni, accedere al menu principale dello smartwatch e toccare l'icona con i nastri blu, verde e rosso.

È possibile accedere a questa funzione anche attraverso il menu di accesso rapido. Questi dati vengono visualizzati anche nella sezione principale di Da Fit.

4.3 Misuratore della frequenza cardiaca

Lo smartwatch Contact monitora automaticamente la frequenza cardiaca. È possibile impostare lo smartwatch in modo che la misuri automaticamente ogni 5, 10, 20 o 30 minuti. A tale scopo, accedere alla sezione Dispositivi Da Fit e fare clic sull'opzione Altro. Da qui è possibile impostare la misurazione automatica della frequenza cardiaca.

È anche possibile misurare la frequenza cardiaca immediatamente. Per utilizzare questo strumento, accedere al menu principale dello smartwatch e fare clic sull'icona rossa del cuore. Una volta entrati, toccare lo schermo per iniziare a misurare la frequenza cardiaca. Dopo qualche secondo, verrà visualizzato il numero di battiti al minuto. È possibile accedere a questa funzione anche attraverso il menu di accesso rapido.

4.4 Misuratore di pressione sanguigna

Lo smartwatch consente di misurare istantaneamente la pressione sanguigna. Per farlo, accedere al menu principale dello smartwatch e fare clic sull'icona della goccia di sangue rossa. Una volta entrati, toccare lo schermo per iniziare a misurare la pressione sanguigna. Dopo qualche secondo, verranno visualizzati i dati relativi alla pressione sanguigna. È possibile accedere a questa funzione anche tramite il menu di accesso rapido.

Questi dati saranno visualizzati anche nella sezione principale Da Fit.

4.5 Misuratore della saturazione di ossigeno nel sangue

Lo smartwatch Contact consente di misurare istantaneamente i livelli di saturazione dell'ossigeno nel sangue. Per utilizzare questo strumento, accedere al menu principale dello smartwatch e fare clic sull'icona verde O2. Una volta entrati, toccare lo schermo per iniziare a misurare la saturazione di ossigeno nel sangue. Dopo 15-20 secondi verranno visualizzati i dati relativi alla saturazione di ossigeno nel sangue.

Questi dati saranno visualizzati anche nella sezione principale Da Fit.

4.6 Monitoraggio del sonno

Lo smartwatch funziona mentre si dorme e fornisce statistiche sul tempo e sulla qualità del sonno. Le informazioni disponibili da questo strumento sono più dettagliate nell'app Da Fit che sullo smartwatch:

- Sullo smartwatch: per vedere quanto si è dormito, andare al menu principale e toccare l'icona della luna viola. Una volta dentro, mostrerà quanto tempo si è dormito, oltre a quanto tempo si è stati in sonno profondo, leggero, REM e sveglio.

- Nell'app: i dati sul sonno vengono visualizzati anche nella sezione principale di Da Fit. Qui è possibile vedere quanto tempo si è dormito e quanto si è stati in sonno profondo, leggero, REM e sveglio. È inoltre possibile visualizzare un registro del sonno settimanale e mensile con tutti i dati relativi al sonno.

È inoltre possibile aggiungere questa funzione al menu di accesso rapido.

4.7 Ciclo mestruale

L'applicazione Da Fit consente di impostare promemoria relativi al ciclo mestruale. Andare nella sezione Dispositivo di Da Fit e accedere all'opzione Altro. Una volta all'interno, scorrere verso il basso e vedere Promemoria ciclo fisiologico.

Da qui sarà possibile configurare alcuni dati relativi al ciclo mestruale, come ad esempio: i giorni del ciclo, i giorni delle mestruazioni, la data di inizio dell'ultima mestruazione, i promemoria, ecc. Una volta configurati tutti questi dati, accedete al calendario fisiologico del ciclo per vedere i dati cronologici del vostro ciclo.

Se si impostano dei promemoria, questi verranno visualizzati sullo smartwatch. Per visualizzare questi promemoria, è sufficiente accedere al menu principale e cliccare

sull'icona del fiore rosso. Da qui è possibile vedere anche i tempi del ciclo.

5. Clausola di esenzione

1. I dati relativi alla frequenza cardiaca e alla pressione sanguigna dello smartwatch Contact non devono essere utilizzati come base per alcuna decisione medica o diagnostica.
2. Solo personale medico qualificato può diagnosticare e trattare malattie cardiovascolari e problemi di pressione alta. Rivolgersi al proprio centro medico per un parere medico, e non effettuare trattamenti o diagnosi da soli.
3. I dati relativi alla frequenza cardiaca e alla pressione sanguigna dello smartwatch Contact potrebbero non essere accurati a causa di fattori quali interferenze del segnale, posizionamento improprio del dispositivo o cambiamenti climatici o fisiologici.
4. Non utilizzare i dati dello smartwatch Contact per modificare i farmaci o il trattamento medico. Seguire le istruzioni fornite dal personale medico autorizzato.
5. Non ci assumiamo alcuna responsabilità per l'inesattezza di quanto sopra, né per le conseguenze dell'uso di tali informazioni.

6. Consigli di manutenzione

- Pulire regolarmente il prodotto con un panno asciutto. Il prodotto deve essere scollegato e spento quando viene pulito.
- Tenere i connettori e/o le porte pulite da polvere, lanugine, ecc, per evitare connessioni improprie.
- Evitare di rompere il dispositivo. Non posare oggetti su di esso o piegarlo con troppa forza.
- Se il prodotto comprende un cavo non piegarlo con troppa forza e non tirarlo per staccare il prodotto.
- Non bagnare il prodotto. Tenerlo sempre in un luogo asciutto e lontano dall'umidità.
- Quando il prodotto non è in uso riporlo in un luogo privo di sporco, polvere, liquidi, ecc.
- Se acqua o altri liquidi penetrano all'interno del prodotto, staccarlo immediatamente dalla corrente o dal dispositivo a cui è connesso.
- Evitare di far cadere o colpire il prodotto. Potrebbe danneggiarsi.
- Non usare il prodotto per scopi diversi da quelli preposti.
- Invitiamo a riciclare il prodotto secondo le leggi e regolamenti locali in materia di ambiente.

7. Informazioni di sicurezza

Leggere attentamente le seguenti istruzioni prima di usare per la prima volta il dispositivo:

- Lors de son utilisation maintenez le produit éloigné de toute source de chaleur (feu) et d'humidité (eau et autres liquides).
- Ne mettez pas le produit en contact avec des matériaux inflammables.
- N'exposez pas le produit à des températures élevées, conservez-le à l'abri de la lumière directe du soleil.
- Ne jetez pas le produit dans le feu.
- Conservez le produit hors de portée des enfants.
- Débranchez de la source d'alimentation ou éteignez le produit si vous ne l'utilisez pas.
- N'utilisez pas le produit si vous détectez quelconque défaut ou endommagement visible.
- Veillez à ne pas ouvrir ou percer le produit, cela pourrait l'endommager.
- N'utilisez pas le produit avec des appareils ou objets incompatibles.
- Veillez à NE PAS effectuer de modifications non autorisées sur ce produit. Une telle opération annule la garantie.

8. Nota legale

Con la presente, Atlantis Internacional, dichiara che questo prodotto è conforme ai requisiti essenziali e alle ulteriori disposizioni di rilievo stabilite dalla Direttiva 2014/53/EC. Le caratteristiche e le funzioni descritte nel presente manuale sono basate su test effettuati dalla nostra azienda. È responsabilità dell'utente esaminare e verificare il prodotto a seguito dell'acquisto. Le specifiche e il design potrebbero essere modificate senza previo preavviso. Atlantis Internacional S.L. non è responsabile e non è perseguibile per qualsiasi perdita o danno personale, economico, materiale o per danni a dispositivi, causati dall'uso improprio, dall'abuso o dall'errata installazione del prodotto. Atlantis Internacional S.L. non è responsabile e non sarà mai da ritenersi responsabile per qualsiasi mancato funzionamento, comunicazione e connessione tra il prodotto e i dispositivi dotati di Bluetooth.

9. Smaltimento dei dispositivi elettronici ed elettrici

Questo simbolo indica che le apparecchiature elettriche ed elettroniche dovranno essere raccolte separatamente.



- Questo prodotto è progettato per essere raccolto separatamente presso il punto di raccolta assegnato. Non smaltirlo come rifiuti indifferenziati.
- Se l'apparecchio fa uso di batterie, queste devono essere rimosse dall'apparecchio e smaltite in un centro di raccolta adeguato. Se non è possibile rimuovere le batterie, non cercare di farlo in autonomia, l'operazione deve essere eseguita da un professionista qualificato.
- La raccolta differenziata e il riciclo aiutano a preservare le risorse naturali e prevengono le conseguenze negative per la salute degli esseri umani e per l'ambiente che potrebbero derivare da uno smaltimento sbagliato.
- Il prezzo finale di questo prodotto comprende il costo necessario per la corretta gestione ambientale dei rifiuti da esso derivati.
- Per maggiori informazioni, contattare il rivenditore o le autorità locali responsabili della gestione dei rifiuti.

CONTACT SMARTWATCH

PT

Manual do utilizador

1. Características

1.1 Especificações técnicas

Ecrã: 2,01" IPS Multitouch 240 x 296

Bateria: Lítio 230 mAh

Frequência da tensão: 100-240V / 50-60 Hz

Compatibilidade: Android 6.0 / iOS 9.0 e versões posteriores

Aplicação: Da Fit

Material da caixa: ABS+ PC

Material do ecrã: Vidro temperado

Material da bracelete: Bracelete em silicone e fivela em prata

Grau de proteção: IP68 (submersível a 2 metros durante 30 minutos)

Dimensões do relógio: 47,5 x 40 x 10,6 mm

Largura da bracelete: 22 mm

Diâmetro do fecho do pulso: 15,5 a 21 cm

Peso: 37,8 g

Autonomia: 5 dias em utilização normal, 2 dias em utilização intensa

Tempo de carregamento: 3-4 horas

Microfone e altifalante incorporados

Funções de saúde: Monitor desportivo, pedómetro, medidor de ritmo cardíaco, medidor de pressão arterial, medidor de saturação de oxigénio no sangue, ciclo menstrual

Funções: Fazer e receber chamadas, notificações, assistentes de voz, controlo de música, controlo remoto da câmara, função anti-perda, jogos

Outras funções: Alarme, calculadora, temporizador, cronómetro, meteorologia, exercícios respiratórios, lembretes, etc.

Idiomas: Inglês, espanhol, francês, alemão, italiano, português, russo, chinês, japonês, coreano, árabe, ucraniano, etc.

1.2 Na caixa

1 x 1 x Smartwatch

1 x Cabo USB-A com porta de carregamento magnético (45 cm)

1 x Manual

1.3 Diagramma

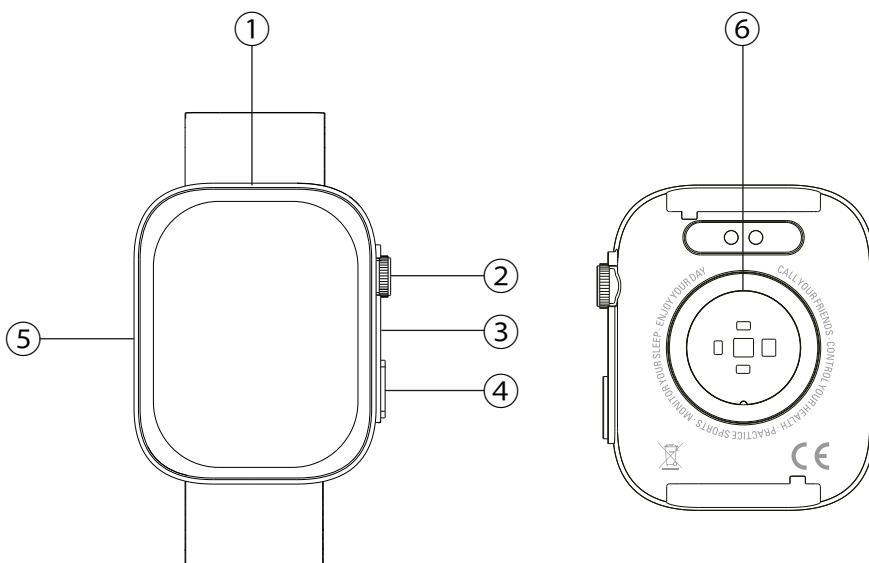

① Ecrã

② Botão redondo

③ Microfone

④ Botão inferior

⑤ Altifalante

⑥ Pinos de carregamento magnéticos

1.4 Colocação e remoção das correias

Embora apenas uma correia esteja incluída na caixa, pode ser facilmente colocada e retirada. A correia mais curta deve ser inserida na ranhura superior do ecrã, enquanto a correia mais comprida deve ser inserida na ranhura inferior. Se não o fizer, pode provocar danos irreparáveis no sistema de inserção.

1. Para retirar uma precinta: Segure a precinta e faça deslizar cuidadosamente a parte metálica para fora do orifício da precinta.
2. Para fixar uma precinta: Segure a precinta e introduza a peça metálica numa das extremidades. Em seguida, faça deslizar a peça metálica sobre a outra extremidade e insira a extremidade da precinta de modo que, quando soltar a peça metálica, esta encaixe no orifício da caixa.

1.5 Carregamento

O smartwatch Contact demora cerca de 3,5 horas a carregar completamente e a bateria pode durar até 5 dias, dependendo da utilização.

Utilize o cabo USB-A de 45 cm com porta de carregamento magnética incluído na caixa para carregar o smartwatch. Ligue o conetor USB-A a um carregador, a uma tomada de computador ou a uma powerbank e posicione a porta magnética de modo que esta se fixe nos 2 pinos dourados na parte de trás do relógio.

1.6 Ligar e desligar

Para ligar o relógio, prima o botão do mostrador durante 4 segundos.

Para o desligar, prima o botão do mostrador durante 4 segundos.

Também é possível desligar, reiniciar ou repor o smartwatch. Para o fazer, vá ao menu principal do smartwatch e aceda às definições do relógio (ícone da engrenagem). Uma vez lá dentro, desloque-se para baixo e clique em sistema. Verá uma lista de três opções: reiniciar, desligar e repor. Toque na opção pretendida.

1.7 Sobre o grau de proteção IP

O smartwatch Contact tem uma classificação de proteção IP68. Isto significa que pode resistir a uma imersão na água até 2 metros durante um máximo de 30 minutos.

Nota: No caso de nadar no mar ou numa piscina de água salgada, recomenda-se que lave o relógio com água doce após a imersão, devido ao efeito corrosivo da água salgada.

2. Configuração inicial

2.1 Descarregar a aplicação

A aplicação compatível com o smartwatch Contact chama-se Da Fit. Existem várias formas de a descarregar:



- Clique aqui para descarregar a aplicação Da Fit a partir do Google Play ou da App Store.

- Também pode descarregar a aplicação diretamente, escrevendo "Da Fit" no motor de busca do Google Play ou da App Store.

- Outra forma de descarregar a aplicação é através de um código QR. Para ver este código QR, aceda às definições do seu smartwatch. Depois, desloque-se para baixo e toque na opção Acerca de e, em seguida, toque no código QR da aplicação.

2.2 Registo na aplicação

O registo na aplicação é muito simples.

1. Uma vez instalada a aplicação, aceda à mesma. Aparecerá o seguinte ecrã:
2. Configurar todos os parâmetros. Uma vez efetuada esta configuração, está tudo pronto.
3. Certifique-se de que aceita todas as permissões solicitadas pela aplicação.



2.3 Emparelhamento de dispositivos iOS / Android

1. Ativar o Bluetooth no seu smartphone.
2. Entre na aplicação Da Fit e toque no ícone inferior central para aceder a dispositivos.
3. Toque na opção Adicionar um dispositivo. Depois de o fazer, aparece a lista de dispositivos disponíveis. Toque em "CONTACT WATCH".
4. Depois de tocar no dispositivo, o processo de emparelhamento é iniciado. Quando terminar, aproxime o relógio do seu smartphone.
5. Aparecerá uma mensagem do seu smartphone. Certifique-se de que aceita o emparelhamento.



2.4 Resolução de problemas

- Se a aplicação não conseguir encontrar o dispositivo, desligue e volte a ligar o smartwatch.
- Se o dispositivo se ligar e desligar rapidamente, pode haver uma obstrução entre o dispositivo e o telemóvel. O uso de joias de metal pode interferir com a estabilidade da ligação.
- Se o dispositivo não carregar, isso pode dever-se a uma porta de carregamento suja ou enferrujada.

3. Utilização e funções

É muito importante aceitar sempre todas as permissões solicitadas pela aplicação para que o smartwatch funcione da melhor forma. Active também todas as funcionalidades que pretende na opção dispositivo na secção de perfil da aplicação Da Fit.

3.1 Navegar no smartwatch

O smartwatch Core é muito fácil e intuitivo de utilizar:

• Role a tela.

Deslize para a esquerda a partir do ecrã principal para aceder ao menu de acesso rápido. Algumas funções estão definidas por predefinição (ritmo cardíaco, tensão arterial, pedómetro...). Para adicionar mais funções ao menu de acesso rápido, continue a deslizar para a esquerda até ver a opção "+" e toque nela.

Deslize para baixo a partir do ecrã principal para aceder ao menu de opções. Aqui encontra diferentes funções, como o modo não incomodar, definições, modo de baixo consumo, brilho, entre outras. Para aceder a qualquer uma destas opções, basta tocar no ícone correspondente. Se pretender remover uma função do menu de acesso rápido, mantenha premido e toque no ícone vermelho "--" para a remover.

Deslize para cima a partir do ecrã inicial para ver as notificações de aplicações, chamadas não atendidas, mensagens de texto e outras notificações.

Deslize para a direita a partir do ecrã inicial para aceder ao menu auxiliar. Aqui verá as funcionalidades mais recentes das aplicações a que acedeu. A partir daqui, também pode aceder ao menu principal do smartwatch. Para tal, toque no ícone cinzento com 9 pontos.

- Com o botão redondo

Prima o botão redondo para bloquear e desbloquear o ecrã do smartwatch. Pode também utilizá-lo para voltar ao ecrã principal sempre que estiver a utilizar uma função ou em qualquer um dos vários menus. Também pode ser utilizado para desligar o smartwatch, como explicado anteriormente no manual.

- Utilizar o botão inferior

Prima o botão inferior para aceder ao menu principal do smartwatch. Prima e mantenha premido para aceder ao assistente de voz.

3.2 Mudar o tema de fundo do relógio

Existem 3 opções para alterar o tema do ecrã inicial do smartwatch Contact:

- A primeira opção é a partir do próprio smartwatch. No ecrã inicial, prima e mantenha premido o ecrã e verá vários mostradores de relógio. Toque no que mais lhe agrada para o transformar no seu ecrã.

- A segunda opção é também a partir do interior do smartwatch. Deslize para baixo a partir do ecrã inicial para aceder ao menu de opções. Vá a Definições (ícone de engrenagem), toque na opção de ecrã e, em seguida, toque na opção de mostrador do relógio para alterar o mostrador do relógio.

- A terceira opção é a partir da aplicação Da Fit. Na secção Dispositivo, verá a opção Mostradores do relógio. A partir daqui, pode seleccionar uma variedade de mostradores de relógio para descarregar e defini-los como tema do seu ecrã inicial. O último mostrador que descarregar será guardado na função de alteração de mostrador do smartwatch.

Também pode editar e criar o seu próprio mostrador de relógio.

Watch Faces



3.3 Chamadas

O smartwatch Contact permite-lhe fazer, receber, atender e rejeitar chamadas. Pode ter uma conversa telefónica apenas com o smartwatch, graças ao microfone e altifalante incorporados.

- Receber, atender e rejeitar chamadas

As chamadas aparecem em tempo real no ecrã e o relógio vibra.

As chamadas podem ser aceites premindo o ícone verde e rejeitadas premindo o ícone vermelho.

Se a chamada for aceite, pode ser terminada premindo o ícone vermelho. Para rejeitar a chamada, prima o ícone vermelho antes de atender a chamada. Uma notificação de chamada perdida aparecerá no ecrã do smartwatch.

- Efetuar chamadas

Existem três opções para efetuar chamadas. Todas elas são acedidas entrando no menu principal do smartwatch e tocando no ícone verde que mostra um telefone.

- Ligar para um contacto: Escolha até 8 contactos da opção Contactos favoritos na secção do dispositivo da aplicação Da Fit. Depois, vá ao menu principal do smartwatch e toque no ícone verde que mostra um telefone. Toque na opção Contactos; verá que são apresentados os 8 contactos que escolheu. Toque no contacto para o qual pretende ligar.

- Teclado de marcação: Toque na opção Teclado de marcação para marcar qualquer número de telefone. Uma vez marcado, toque no ícone que mostra um telefone para iniciar a chamada.

- Chamadas recentes: Toque na opção Chamadas recentes para aceder a um registo das chamadas efetuadas e recebidas. Para ligar para um dos contactos/números de telefone apresentados, basta tocar no contacto/número correspondente.

3.4 Notificações

O smartwatch apresenta as notificações do seu smartphone. Isto inclui aplicações como: WhatsApp, Gmail, Instagram, Twitter, LinkedIn, entre muitas outras. Certifique-se de que as ativa através da aplicação Da Fit.

Para as ativar, basta ir à opção Notificações na secção do dispositivo Da Fit e clicar na caixa de verificação para as ativar.

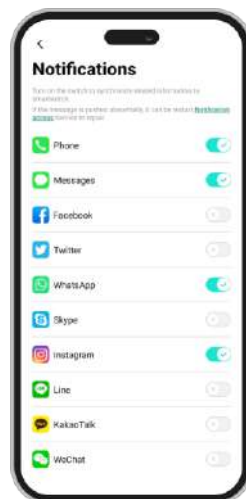

3.5 Assistentes de voz

Para utilizar a função de assistente de voz, basta aceder ao menu auxiliar e clicar na opção Falar após toque na parte superior do menu. Para configurar corretamente a função de assistente de voz, é necessário ter sincronizado corretamente o smartwatch com o seu smartphone através da aplicação Da Fit e ter ativado todos os acessos.

3.6 Controlo de música

O seu smartwatch tem uma ferramenta de controlo de música. Vá ao menu principal do smartwatch e clique no ícone da nota musical. Uma vez lá dentro, verá várias opções:

- Reproduzir/Pausa: Reproduzir/Pausa: Toque no ícone para pausar ou reproduzir a música que está a ouvir.

- Canção anterior/Canção seguinte: Toque no ícone anterior ou seguinte para reproduzir a música anterior ou seguinte.

- Aumentar/Diminuir volume: Toque no ícone do altifalante para aumentar ou diminuir o volume.

Quando o telemóvel está emparelhado com o smartwatch, todos os ficheiros de áudio e vídeos serão reproduzidos no smartwatch. Isto inclui vídeos do YouTube, memorandos de voz do WhatsApp, vídeos do WhatsApp, etc. Para evitar que isto aconteça, aceda às definições no seu smartphone e vá à opção Smartwatch Contact. Uma vez lá dentro, verá o seguinte:

Desmarque a definição de áudio multimédia para que todas as músicas, vídeos, memorandos de voz e outros ficheiros que contenham áudio sejam reproduzidos no telemóvel e não no smartwatch.

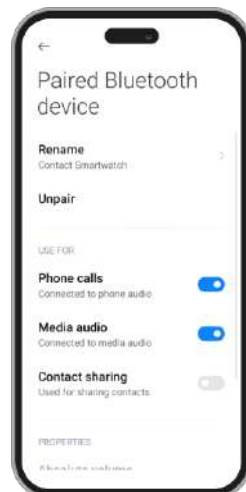

3.7 Controlo remoto da câmara

O smartwatch Contact permite-lhe tirar fotografias à distância a partir do seu smartphone. Acesse ao menu principal do smartwatch e toque no ícone da câmara. Se o seu smartphone estiver desbloqueado e corretamente emparelhado com o smartwatch, o seu smartphone apresentará automaticamente uma câmara. Para tirar fotografias à distância, basta colocar o smartphone no local pretendido e tocar no círculo vermelho dentro da função de câmara remota no smartwatch.

3.8 Jogos

O seu smartwatch contém 4 jogos de vídeo para jogar. Para aceder à função Jogos, vá ao menu principal e clique no ícone roxo do comando do videojogo. Uma vez lá dentro, serão apresentados 4 jogos, acesse ao que pretende e comece a jogar.

3.9 Função anti-perda

O smartwatch Contact dispõe de uma função anti-perda. Vá ao menu principal do smartwatch e clique no ícone verde do radar. Uma vez lá dentro, toque no ecrã para fazer tocar o seu telefone.

A aplicação Da Fit permite-lhe fazer o mesmo, mas em sentido inverso. Acesse à secção de dispositivos da aplicação e vá para a opção Outros. Uma vez lá dentro, verá uma opção Localizar dispositivo: toque nela para fazer tocar o seu smartwatch.

3.10 Outras funções

O smartwatch tem uma grande variedade de outras funções, tais como: alarme, calculadora, cronómetro, temporizador, meteorologia, exercícios respiratórios, lembretes, entre outras.

4. Saúde

4.1 Desporto

O smartwatch Contact permite-lhe monitorizar uma grande variedade de desportos. Existem 2 formas de aceder à função de monitorização de desportos, a partir do menu principal e através do menu de acesso rápido.

- Menu principal: Acesse ao menu principal e toque no ícone azul que mostra os pesos. Uma vez lá dentro, verá uma lista de desportos a monitorizar. Escolha o desporto pretendido e o smartwatch começará a monitorizar a sua atividade física, como por exemplo: passos, calorias queimadas, ritmo cardíaco em tempo real, distância percorrida, ritmo...

- Menu de acesso rápido: Acesse ao menu de acesso rápido e toque no último ícone, o que tem um "+". Clique nele. Uma vez lá dentro, procure a função de monitorização do exercício e toque nela para a adicionar. Esta função tem o mesmo aspeto e funciona exatamente da mesma forma que a função de monitorização do desporto no menu principal.

Para parar de monitorizar o desporto escolhido, toque no botão de marcação e, em seguida, toque no ícone Parar. Todos os dados do desporto serão registados no smartwatch. Para aceder a estes dados, entre no menu principal e toque no ícone vermelho que mostra um pedaço de papel e um peso.

4.2 Pedómetro, calorias queimadas e distância percorrida

O smartwatch regista automaticamente os passos dados, as calorias queimadas e a distância percorrida. Para visualizar estas informações, acesse ao menu principal do smartwatch e toque no ícone com fitas azuis, verdes e vermelhas.

Também pode aceder a esta função através do menu de acesso rápido. Estes dados

também aparecerão na secção principal do Da Fit.

4.3 Medidor de frequência cardíaca

O smartwatch Contact monitoriza automaticamente o seu ritmo cardíaco. Pode definir o smartwatch para medir o seu ritmo cardíaco automaticamente a cada 5, 10, 20 ou 30 minutos. Para tal, vá à secção Dispositivos Da Fit e clique na opção Outros. A partir daí, pode configurar a medição automática do ritmo cardíaco.

Também pode medir o seu ritmo cardíaco imediatamente. Para utilizar esta ferramenta, aceda ao menu principal do smartwatch e clique no ícone do coração vermelho. Uma vez lá dentro, toque no ecrã para começar a medir o seu ritmo cardíaco. Após alguns segundos, é apresentado o número de batimentos por minuto. Também pode aceder a esta função através do menu de acesso rápido.

4.4 Medidor de tensão arterial

O smartwatch permite-lhe medir instantaneamente a sua tensão arterial. Para o fazer, vá ao menu principal do smartwatch e clique no ícone da gota de sangue vermelha. Uma vez lá dentro, toque no ecrã para começar a medir a sua tensão arterial. Após alguns segundos, os dados da sua tensão arterial serão apresentados. Também pode aceder a esta função através do menu de acesso rápido.

Estes dados também serão apresentados na secção principal do Da Fit.

4.5 Medidor da saturação de oxigénio no sangue

O smartwatch Contact permite-lhe medir instantaneamente os seus níveis de saturação de oxigénio no sangue. Para utilizar esta ferramenta, vá ao menu principal do smartwatch e clique no ícone verde O2. Uma vez lá dentro, toque no ecrã para começar a medir a sua saturação de oxigénio no sangue. Após 15-20 segundos, serão apresentados os dados da saturação de oxigénio no sangue.

Estes dados também serão apresentados na secção principal do Da Fit.

4.6 Monitor do sono

O smartwatch funciona enquanto o utilizador dorme e fornece estatísticas sobre o tempo e a qualidade do seu sono. As informações disponíveis nesta ferramenta são mais pormenorizadas na aplicação Da Fit do que no smartwatch:

- No smartwatch: Para ver quanto tempo dormiu, vá ao menu principal e toque no ícone da lua roxa. Uma vez lá dentro, mostrará quanto tempo dormiu, bem como quanto tempo esteve em sono profundo, leve, REM e acordado.

- Na aplicação: Os seus dados de sono também serão apresentados na secção principal do Da Fit. Aqui, poderá ver quanto tempo dormiu, bem como quanto tempo esteve em sono profundo, leve, REM e acordado. Também poderá ver um registo semanal e mensal do sono com todos os seus dados de sono.

Também pode anexar esta função ao menu de acesso rápido.

4.7 Ciclo menstrual

A aplicação Da Fit permite-lhe definir lembretes relacionados com o seu ciclo menstrual. Vá à secção Dispositivo da Da Fit e aceda à opção Outros. Uma vez lá dentro, desloque-se para baixo e verá o Lembrete do ciclo fisiológico.

A partir daqui, poderás configurar alguns dados relacionados com o teu período menstrual, tais como: dias do ciclo, dias da menstruação, data de início da última menstruação, lembretes, entre outros. Depois de ter configurado todos estes dados, aceda ao calendário do ciclo fisiológico para ver os dados cronológicos do seu ciclo.

Se definir lembretes, estes serão apresentados no smartwatch. Para visualizar estes

lembretes, basta aceder ao menu principal e clicar no ícone da flor vermelha. A partir daqui, também pode ver os tempos do seu ciclo.

5. Cláusula de isenção

1. Os dados relativos ao ritmo cardíaco e à tensão arterial do smartwatch Contact não devem ser utilizados como base para qualquer decisão médica ou de diagnóstico.
2. Apenas pessoal médico qualificado pode diagnosticar e tratar doenças cardiovasculares e problemas de tensão arterial elevada. Contacte o seu centro médico para obter uma opinião médica e não faça o tratamento ou diagnóstico por si próprio.
3. Os dados do ritmo cardíaco e da tensão arterial do smartwatch Contact podem não ser exactos devido a fatores como a interferência do sinal, a colocação incorreta do dispositivo ou alterações meteorológicas ou fisiológicas.
4. Não utilize os dados do smartwatch Contact para modificar a sua medicação ou tratamento médico. Siga as instruções fornecidas pelo pessoal médico autorizado.
5. Não assumimos qualquer responsabilidade pela inexactidão dos dados acima referidos, nem assumimos qualquer responsabilidade pelas consequências da utilização de tais informações.

6. Recomendações de manutenção

- Limpe regularmente o produto com um trapo seco. O produto deve estar desligado ou apagado quando se limpe.
- Mantenha os portos e ligações do produto limpos de pó, sujidades, etc., para garantir uma ligação correta.
- Evite roturas no produto. Não coloque objetos em cima nem o dobre com excessiva força.
- Se o produto tem um cabo, não o dobre nem o estique com força excessiva para não o estragar.
- Mantenha o produto sempre num lugar seco e longe da humidade.
- Quando não use o produto, guarde-o num lugar limpo e seco, longe da humidade e da sujidade.
- Se entra água no produto, desligue-o imediatamente de qualquer fonte de energia ou dispositivo ao qual esteja ligado.
- Evite pancadas e quedas que possam estragar o produto.
- Não use o produto para outro fim, que não seja o para o qual foi desenhado.
- Recicle o produto de acordo com as normas e regulações ambientais locais.

7. Informação de segurança

Antes do uso inicial, leia atentivamente as instruções seguintes:

- Mantenha o produto longe de uma fonte de calor (fogo) e de humidade (água e outros líquidos).
- Não deixe o produto em contacto com matérias inflamáveis.
- Não exponha o produto a altas temperaturas (por exemplo: dentro de um carro num clima quente).
- Não deite o produto ao fogo.
- Mantenha o produto fora do alcance de crianças.
- Desligue o produto se não o vai utilizar.
- Não use o produto se aprecia defeitos visíveis.
- Não abra, nem fure, nem dê pancadas ao produto. Poderia causar estragos.
- Não use o produto com dispositivos ou objetos incompatíveis.
- Não desmonte nem modifique o produto. Essas ações invalidam a garantia.

8. Aviso legal

Pelo presente, a Atlantis Internacional declara que este produto cumpre os requisitos essenciais e outras disposições relevantes da Diretiva 2014/53/EC. As características e funções descritas neste manual baseiam-se em testes realizados pela Atlantis Internacional S.L. É responsabilidade do utilizador examinar e verificar o produto após a sua compra. As especificações e o desenho do modelo podem ser alterados sem aviso prévio. A Atlantis Internacional S.L. não é responsável nem poderá nunca ser responsabilizada por quaisquer perdas ou danos pessoais, perdas económicas, perdas materiais ou quaisquer danos devido a utilização indevida, abuso ou instalação inadequada do produto. Para productos eletrónicos Bluetooth, a Atlantis Internacional S.L. não é responsável nem nunca poderá ser responsabilizada por qualquer falha de função, comunicação ou ligação entre o produto e o computador, smartphones ou tablet.

9. Eliminação de dispositivos eletrónicos e elétricos

Este símbolo indica que os equipamentos elétricos e eletrónicos devem ser recolhidos separadamente.



- Este produto deve ser entregue num ponto de recolha apropriado para recolha seletiva. Não elimine como lixo doméstico.
- Se o equipamento usar pilhas, as mesmas devem ser removidas do equipamento e eliminadas num centro de recolha apropriado. Se não for possível remover as pilhas, não tente fazê-lo, pois isso deverá ser feito por um profissional qualificado.
- A recolha separada e a reciclagem ajudam a preservar os recursos naturais e a evitar consequências negativas para a saúde humana e o ambiente que possam resultar de uma eliminação incorreta.
- Para mais informações, contacte o comerciante ou as autoridades locais responsáveis pela gestão de resíduos.

Declaración de Conformidad CE / CE Declaration of Conformity / Declaração de conformidade



Certificamos que el producto descrito a continuación es conforme con el marcado CE y la directiva RED, de acuerdo con las siguientes normas europeas:/ We hereby declare that the product (s) listed below satisfies the provision for CE-marking according to the following European directive(s): / Certificamos que o produto descrito a continuação é conforme o marcado CE e a diretiva RED, de acordo com as seguintes normas europeias:

EN 62479: 2010
EN 50663:2017
EN IEC 62368-1:2020+A11:2020
IEC 62368-1:2018
EN 55032:2015+A1:2020
EN 6100-3-3:2013+A2:2021
EN 55035:2017+A11:2020
ETSI EN 301 489-1 V2.2.3 (2019-11)
ETSI EN 301 489-17 V3.2.4 (2020-09)
ETSI EN 300 328 V2.2.2 (2019-07)

Artículo/Article/Artigo: LEXC002
EAN: 8427542130729

Fabricante / Manufacturer/ Fabricante:

ATLANTIS INTERNACIONAL, S.L.

Dirección / Address / Endereço:

Carrer del Crom, 53, 08907 L'Hospitalet de Llobregat, Barcelona (Spain)

Lugar y fecha de declaración /Place and date of the declaration / Lugar e data da declaração

L'Hospitalet de Llobregat, 4 de agosto de 2023 / August, 4th 2023 / 4 de agosto de 2023

ATLANTIS Internacional, S.L.
C/ Crom, 53
Tfno. 93 307 01 01 - Fax 93 307 04 04
08907 L'Hospitalet de Llobregat (Barcelona)

Nico Broder
General Manager