

# ufesa

## CE Treviso

Cafetera espresso



**ES** manual de instrucciones

**PT** manual de instruções

**EN** instructions manual

**FR** mode d'emploi

**IT** manuale di istruzioni

**DE** bedienungsanleitung

**BG** Ръководство за инструкции

**AR** تعليمات الاستخدام

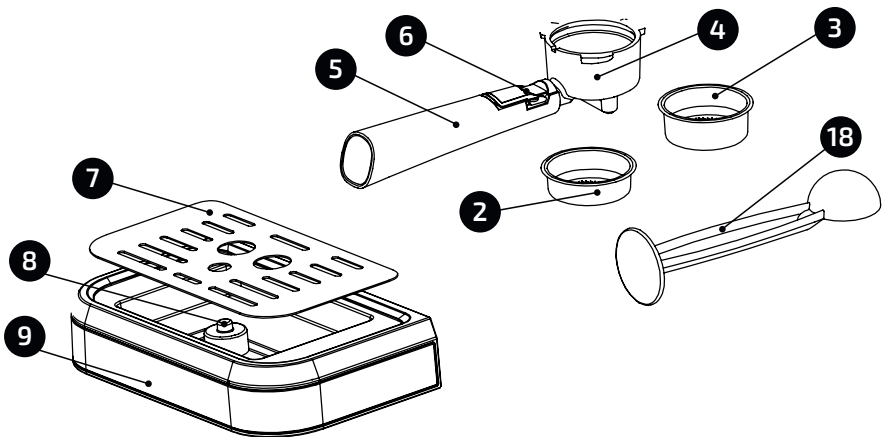
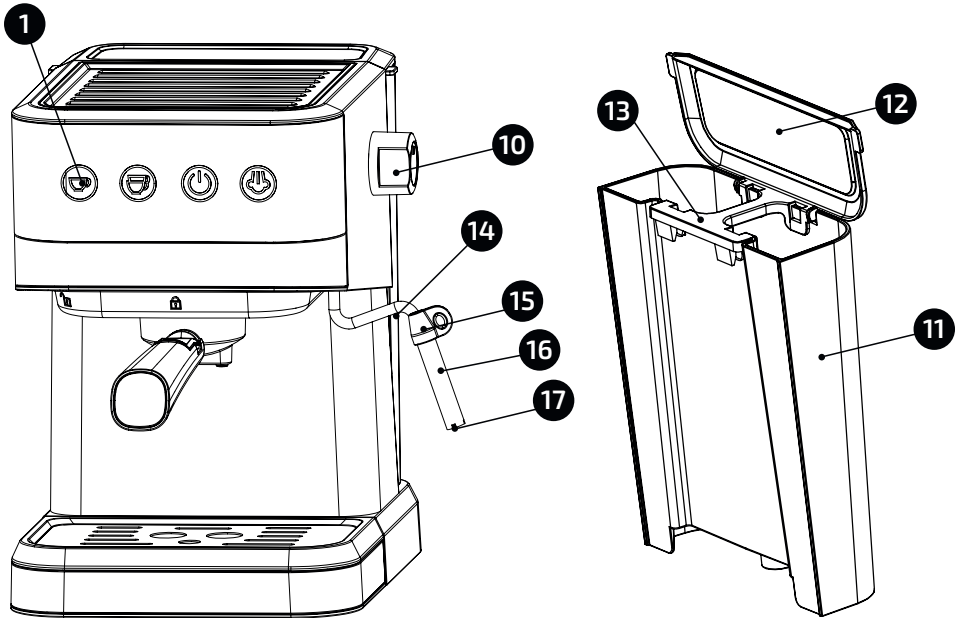
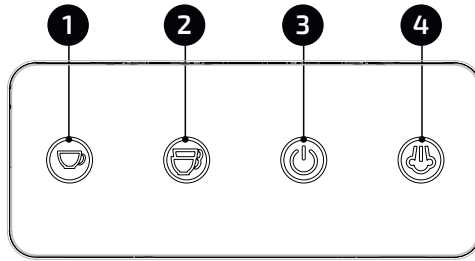

AGRADECEMOS QUE HAYA DEPOSITADO SU CONFIANZA EN UFESA Y DESEAMOS QUE EL FUNCIONAMIENTO DEL PRODUCTO LE SATISFAGA PLENAMENTE.

---

## ATENCIÓN

LEA ATENTAMENTE LAS INSTRUCCIONES DE USO ANTES DE UTILIZAR EL PRODUCTO. GUÁRDAS EN UN LUGAR SEGURO POR SI NECESITA CONSULTARLAS EN EL FUTURO.

## DESCRIPCIÓN DEL PANEL DE CONTROL

1. Botón para 1 taza
2. Botón para 2 tazas
3. Botón de encendido
4. Botón de vapor

## DESCRIPCIÓN

1. Panel de control
2. Filtro para una taza
3. Filtro para dos tazas
4. Embudo metálico (Portafiltros)
5. Mango del embudo (Mango del portafiltros)
6. Clip del soporte del embudo
7. Estante para tazas extraíble
8. Indicador de bandeja de goteo llena
9. Bandeja de goteo
10. Mando de control de vapor/agua caliente
11. Depósito de agua
12. Tapa del depósito de agua
13. Asa del depósito de agua
14. Tubo de vapor
15. Mango del tubo de vapor
16. Funda del tubo de vapor
17. Boquilla de vapor (Boquilla de espumado)
18. Cuchara dosificadora y prensador

## **INSTRUCCIONES DE SEGURIDAD**

Si el cable de alimentación está dañado, este deberá ser reemplazado por el fabricante, un agente de servicio o personal cualificado equivalente, a fin de evitar cualquier riesgo. Los niños a partir de 8 años pueden utilizar este aparato si se encuentran bajo supervisión o se les ha proporcionado instrucciones acerca del uso del aparato de forma segura, así como haber comprendido los peligros que conlleva su uso. Los niños no podrán realizar la limpieza y el mantenimiento de usuario, a menos que sean mayores de 8 años y se encuentren bajo la supervisión de una persona adulta. Mantenga el aparato y su cable de alimentación fuera del alcance de los niños menores de 8 años. Las personas con capacidades físicas, sensoriales o mentales reducidas o con falta de experiencia y conocimientos, pueden utilizar los aparatos si se encuentran bajo supervisión o se les ha proporcionado instrucciones acerca del uso del aparato de forma segura, así como haber comprendido los peligros que conlleva su uso. Los niños no deben jugar con el aparato.

Este electrodoméstico está destinado para uso doméstico. No está previsto que se utilice en aplicaciones como:

- Zonas de cocina del personal en tiendas, oficinas y otros entornos de trabajo.
- Casas de campo.
- Clientes en hoteles, moteles y otros entornos de

tipo residencial.

- Entornos de tipo bed and breakfast (alojamiento y desayuno).

Proceda conforme a la sección de mantenimiento y limpieza del presente manual para la limpieza.

Nunca sumerja el aparato en agua o cualquier otro líquido. El aparato solo se debe utilizar con el soporte suministrado. Durante la elaboración y después de su uso, algunas piezas de la máquina estarán calientes debido al calor residual.

**Advertencia: ¡posibles lesiones por mal uso!**

Este aparato está destinado a utilizarse a una altitud máxima de 2000 metros sobre el nivel del mar.

## **ADVERTENCIAS IMPORTANTES**

Cualquier uso incorrecto o manipulación indebida del producto anulará la garantía. Antes de enchufar el aparato, compruebe que el voltaje de la red eléctrica es el mismo que el que aparece indicado en la etiqueta del mismo. El cable de alimentación no se debe enrollar ni envolver alrededor del aparato durante su uso. No utilice, conecte ni desconecte el aparato de la red de suministro eléctrico con las manos o los pies mojados. No tire del cable de alimentación para desenchufar el aparato ni lo utilice como asa. Nunca utilice su cafetera sin agua. Desenchufe inmediatamente el aparato de la red eléctrica en caso de que se produzca cualquier avería o daño y póngase en contacto con un servicio de asistencia técnica oficial. Para evitar cualquier peligro, no abra el aparato.

**B&B TRENDS SL.** no se hace responsable de ningún daño que se pueda ocasionar a personas, animales u objetos, como resultado del incumplimiento de estas advertencias.

## **INSTRUCCIONES DE USO**

### **PRIMER USO Y PRECALENTAMIENTO**

Para que la primera taza de café tenga un sabor excelente, le recomendamos que precaliente y enjuague la máquina. Preferiblemente con agua purificada.

1. Abra la tapa del depósito de agua, llene el depósito con agua (el nivel del agua no debe sobrepasar la línea «MAX»). Instale el depósito de agua verticalmente y alinee las hebillas con el orificio de la parte posterior de la máquina, y presiónelo hacia abajo para que quede paralelo a la parte superior de la máquina.

2. Instale la malla de acero en el embudo de metal (sin café en la malla de acero), asegúrese de que el tubo del embudo se alinee con la ranura del aparato. A continuación, inserte el embudo en el aparato desde la posición «UNLOCK» (DESBLOQUEAR), y fíjelo en la cafetera firmemente girándolo en sentido contrario a las agujas del reloj hasta que esté en la posición «LOCK» (BLOQUEAR).

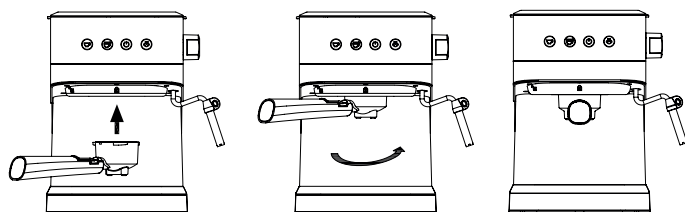

3. Coloque una taza o jarra en el estante para tazas extraíble, asegúrese de que el mando de control de vapor esté en posición «OFF» (Apagado).

4. Enchufe la fuente de alimentación o conecte el aparato a la red eléctrica, pulse el botón de encendido, el botón de encendido se iluminará fijamente, el botón para 1 taza y el botón para 2 tazas parpadearán cuando la máquina comience a precalentarse. Cuando el botón para 1 taza y el botón para 2 tazas permanezcan iluminados fijamente, el precalentamiento habrá terminado.

5. Pulse el botón para 1 taza o 2 tazas. El aparato bombeará agua durante 30 segundos, el agua pasará por el sistema, se verterá en la taza y limpiará a fondo. Deseche el agua y repita el proceso 3 veces o más. Coloque el tubo de vapor dentro de una taza o jarra y gire lentamente el mando de control de vapor hasta que empiece a dispensar agua, mantenga el mando de control de vapor abierto durante como mínimo 30 segundos y cierre el mando de control de vapor. Tenga cuidado al realizar este proceso ya que el agua caliente entrará en el recipiente y puede emitir vapor. Ahora, el aparato estará listo para preparar café.

**Nota:** Puede haber ruido al bombear agua por primera vez o después de mucho tiempo sin usar, es normal que el aparato esté soltando el aire del interior. Pasados unos 20 segundos, el ruido desaparecerá.

## PREPARACIÓN DE CAFÉ ESPRESSO

1. Retire el embudo girándolo en el sentido de las agujas del reloj. Ponga café molido en la malla de acero (1 taza) con la cuchara dosificadora (con una cuchara de café molido en polvo puede preparar aproximadamente una taza de café expreso de primera calidad). A continuación, apriete el café molido en polvo firmemente con el prensador. Utilice el filtro para 2 tazas para preparar 2 tazas de café.

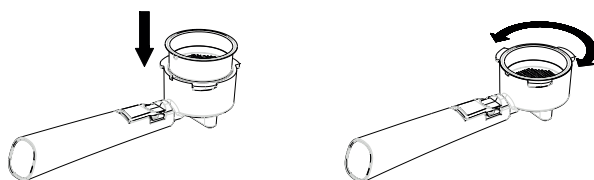

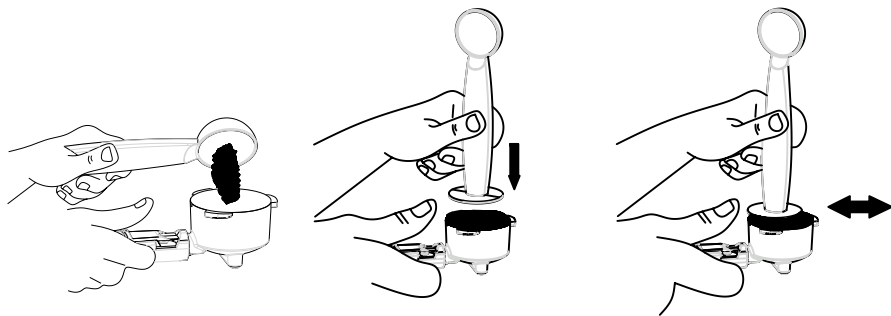

2. Instale la malla de acero en el embudo de metal, asegúrese de que el tubo del embudo se alinee con la ranura del aparato. A continuación, inserte el embudo en el aparato desde la posición «UNLOCK» (DESBLOQUEAR), y fíjelo en el aparato firmemente girándolo en sentido contrario a las agujas del reloj hasta que esté en la posición «LOCK» (BLOQUEAR).

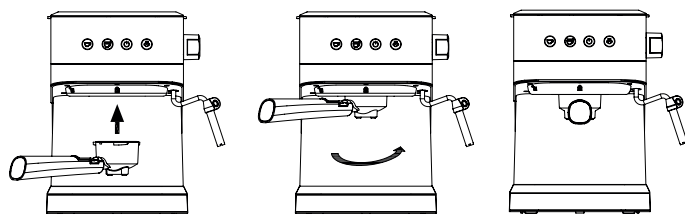

3. Coloque una taza para espresso en el estante para tazas extraíble.

4. Cuando haya terminado el precalentamiento, pulse el botón para 1 o 2 tazas, el producto empezará a elaborarse. El tiempo de funcionamiento es de 20 segundos para 1 taza y 35 segundos para 2 tazas de café.

5. Después de terminar de preparar el café, retire el embudo metálico girándolo en el sentido de las agujas del reloj, y luego vierta los restos de café con la malla de acero presionada por el clip del soporte del embudo.

6. Deje que se enfríen completamente y luego enjuáguelos con agua corriente.

## PREPARACIÓN DE AGUA CALIENTE

Una vez finalizado el precalentamiento, la luz indicadora de café se iluminará fijamente. Pulse el botón para 1 taza o 2 tazas para que la bomba de agua empiece a bombear agua. Gire el mando de control de vapor a «Hot water» (Agua caliente) para que salga agua caliente por el tubo de vapor.

Para que no salga más agua caliente, pulse el botón para 1 taza o para 2 tazas de nuevo y gire el mando de control de vapor a la posición «OFF» (Apagado). El agua caliente se utiliza para calentar la taza, hacer té o enfriar el aparato.

# PREPARACIÓN DE CAPUCHINO/LECHE ESPUMADA

Obtendrá una taza de capuchino si llena una taza de expreso con leche espumada.

## Método:

1. En primer lugar, prepare un expreso con una taza suficientemente grande según la sección «PREPARACIÓN DE CAFÉ EXPRESO». Asegúrese de que el mando de control de vapor esté en la posición «OFF» (Apagado).

2. Pulse el botón de vapor, empezará a parpadear. Espere hasta que el indicador del botón de vapor se ilumine fijamente.

**Nota:** Durante el funcionamiento, el indicador del botón de vapor se encenderá y apagará para mantener la temperatura deseada.

3. Llene una jarra con unos 100~150 ml de leche por cada capuchino que desee preparar. Se recomienda usar leche entera a temperatura de refrigerador (¡no caliente!).

4. Gire el mando de control de vapor lentamente en sentido contrario a las agujas del reloj, el vapor saldrá del espumador.

**Nota:** Para obtener un mejor rendimiento de la espuma de leche, se recomienda mantener el mando de control de vapor en posición abierta durante 5 segundos para soltar el agua del tubo de vapor, ya que el vapor inicial contiene demasiada agua.

5. Introduzca el tubo de vapor en la leche aproximadamente 1-2 cm, gire el mando de control de vapor lentamente en sentido contrario a las agujas del reloj, el vapor empezará a salir por el tubo de vapor. Espume la leche moviendo el recipiente de arriba a abajo.

**Nota:** Nunca toque la salida de vapor mientras esté saliendo vapor y tenga cuidado de no quemarse. Nunca gire rápidamente el mando de control de vapor, ya que el vapor se acumulará rápidamente en poco tiempo, lo que puede aumentar el riesgo de explosión.

6. Cuando haya logrado el propósito deseado, puede girar el mando de control de vapor a la posición «OFF» (Apagado) y volver a pulsar el botón de vapor para salir de la función de vapor.

**Nota:** Siga los pasos siguientes para evitar que la salida de vapor (boquilla de vapor o boquilla de espumado) quede bloqueada después de espumar la leche cada vez: coloque una jarra vacía debajo del tubo de vapor, encienda el mando de control de vapor y pulse el el boton de 1 o 2 tazas, la bomba bombeará agua. Después de que el agua haya fluido durante 30 segundos, vuelva a pulsar el boton de 1 o 2 tazas para detener la bomba. Limpie la salida de vapor (boquilla de vapor o boquilla de espumado) y la funda del tubo de vapor con una esponja húmeda inmediatamente, ¡pero tenga cuidado de no lastimarse!

7. Vierta la leche espumada en el café expreso ya preparado. El capuchino estará listo para tomar. Endúcelo si lo desea, espolvoree un poco de cacao en polvo sobre la espuma.

8. Pulse el botón de encendido y desconecte el enchufe de la fuente de alimentación. Todos los indicadores se apagarán.

**Advertencia:** Después de usar el vapor, la temperatura del aparato es demasiado alta y es necesario apagarlo y enfriarlo durante al menos 5 minutos antes de volver a preparar café, o puede activar la función «Hot water» (Agua caliente) para enfriar el aparato (consulte la sección «Preparación de agua caliente»). Si el aparato elabora café directamente sin haberlo enfriado, el café se quemará y se desbordará en el embudo.

# FUNCIÓN DE APAGADO AUTOMÁTICO

Si no se realiza ninguna acción en 25 minutos, la unidad se apagará automáticamente.

## DESCALCIFICACIÓN

1. Desconecte el aparato de la red eléctrica, corte la fuente de alimentación.
2. Asegúrese de que el aparato se ha enfriado completamente.
3. Retire el depósito de agua y la bandeja de goteo del aparato.
4. Llene el depósito de agua con una mezcla de agua y una solución descalcificadora hasta el nivel máximo («MAX») (para saber la proporción de agua y descalcificador, consulte las instrucciones del descalcificador). Utilice un «descalcificador doméstico», en vez de un descalcificador industrial.
5. Vuelva a colocar el depósito de agua y la bandeja de goteo en el aparato.
6. Coloque un recipiente vacío debajo del cabezal de elaboración para recoger el agua hervida caliente descalcificada.
7. Conecte el aparato a la red eléctrica.
8. Pulse el botón de encendido y espere hasta que el botón para 1 taza y el botón para 2 tazas permanezcan iluminados fijamente.
9. Coloque el tubo de vapor en una taza o jarra y gire lentamente el mando de control de vapor hasta que salga agua.
10. Siga dispensando agua hasta llenar la taza o jarra, vacíela cuando esté llena.
11. Repita el proceso hasta que el tanque esté vacío.
12. Inmediatamente, llene el depósito de agua con agua limpia y repita el proceso para lavar el sistema.

## LIMPIEZA Y MANTENIMIENTO

No olvide retirar el enchufe de la toma de corriente antes de limpiar el aparato. Limpie el exterior con un paño seco y suave cuando la cafetera esté húmeda; no utilice nunca estropajos metálicos. Los elementos extraíbles se deben lavar con agua caliente con jabón. Aclárelos antes de montarlos. Separe el embudo metálico girándolo hacia la izquierda, elimine los residuos de café de su interior y límpielo con un limpiador o, por lo menos, enjuáguelo con agua. No utilice el lavavajillas para limpiar ninguna pieza del aparato. Coloque la cafetera en un lugar seco y no muy caliente.

## ELIMINACIÓN DEL PRODUCTO



Este producto cumple con la Directiva Europea 2012/19/UE sobre aparatos eléctricos y electrónicos, conocida como RAEE (Residuos de equipos eléctricos y electrónicos), que establece el marco legal aplicable en la Unión Europea para la eliminación y el reciclaje de aparatos electrónicos y eléctricos. No tire este producto a la basura. Llévelo al centro de tratamiento de residuos eléctricos y electrónicos más cercano.

OBRIGADO POR TER ESCOLHIDO A UFESA SPERAMOS QUE O PRODUTO CORRESPONDA ÀS SUAS EXPETATIVAS E SEJA DA SUA SATISFAÇÃO.

---

## AVISO

LER AS INSTRUÇÕES DE UTILIZAÇÃO CUIDADOSAMENTE ANTES DE UTILIZAR O PRODUTO. GUARDAR ESTAS INSTRUÇÕES NUM LOCAL SEGURO PARA REFERÊNCIA FUTURA.

## DESCRIÇÃO DO PAINEL DE CONTROLO

1. Botão para 1 chávena
2. Botão para 2 chávenas
3. Botão de ligar/desligar
4. Botão de vapor

## DESCRIÇÃO

1. Painel de controlo
2. Filtro para uma chávena
3. Filtro para duas chávenas
4. Funil metálico (Porta-filtro)
5. Pega do funil (pega do porta-filtro)
6. Presilha do suporte do funil
7. Bandeja de suporte da chávena amovível
8. Tampa da caixa (indicador completo do tabuleiro de gotas)
9. Tabuleiro de gotas
10. Máquina de controlo do vapor/água quente
11. Depósito de água
12. Tampa do depósito de água
13. Pega do depósito de água
14. Tubo de vapor
15. Pega do tubo de vapor
16. Borracha do tubo de vapor
17. Bocal de vapor (bocal de espuma)
18. Colher de medição e caldeira

## **INSTRUÇÕES DE SEGURANÇA**

Se o cabo de alimentação estiver danificado, terá de ser substituído pelo fabricante, representante ou outras pessoas qualificadas de forma a evitar qualquer risco. Este eletrodoméstico pode ser utilizado por crianças a partir dos 8 anos de idade desde que devidamente supervisionadas ou desde que recebam as devidas instruções relativamente à utilização do eletrodoméstico de forma segura e compreendam os perigos envolvidos. As crianças não devem brincar com o eletrodoméstico. A limpeza e a manutenção por parte do utilizador não devem ser efetuadas por crianças a não ser que tenham uma idade superior a 8 anos e estejam supervisionadas. Mantenha o eletrodoméstico e o respetivo cabo fora do alcance de crianças com menos de 8 anos. Os eletrodomésticos podem ser utilizados por pessoas com capacidades físicas, sensoriais ou mentais reduzidas, ou falta de experiência e conhecimentos, desde que devidamente supervisionadas ou desde que recebam as devidas instruções relativamente à utilização do eletrodoméstico de forma segura e compreendam os perigos envolvidos.

Este eletrodoméstico destina-se a uma utilização doméstica. Não deve ser utilizado nos seguintes contextos:

- Áreas de copas em lojas, escritórios e outros ambientes de trabalho.
- Quintas.
- Por clientes em hotéis, motéis e outros ambientes do tipo residencial.

- Ambientes do tipo pensão.

Proceder de acordo com a secção de manutenção e limpeza deste manual para limpar.

Nunca mergulhar o eletrodoméstico em água ou em qualquer outro líquido. Durante o aquecimento e após a utilização, devido ao calor residual, algumas partes do aparelho permanecem quentes.

**Aviso:** potenciais ferimentos devido a uma utilização incorreta!

Este dispositivo foi projetado para uso em uma altitude máxima de até 2.000 m acima do nível do mar.

## AVISOS IMPORTANTES

Qualquer utilização incorreta ou manuseamento indevido do produto anulará a garantia. Antes de ligar o produto, verificar se a tensão elétrica é idêntica à indicada na etiqueta do produto. O cabo de alimentação não pode ficar emaranhado ou enrolado em redor do produto durante a utilização. Não utilizar o dispositivo, nem ligar ou desligar da fonte de alimentação com as mãos e/ou os pés molhados. Não puxe o cabo de alimentação para o desligar nem o utilize como pega. Nunca utilize a máquina de café sem que conter água no seu interior. Desligar imediatamente o produto da tomada elétrica em caso de falha ou danos e contactar um serviço de suporte técnico oficial. De forma a evitar correr riscos, não abrir o dispositivo. Apenas pessoal técnico qualificado do serviço de suporte técnico oficial da marca poderá levar a cabo reparações ou procedimentos no dispositivo.

A **B&B TRENDS SL** renuncia a qualquer responsabilidade por danos que possam ocorrer em pessoas, animais ou objetos, devido a incumprimento destes avisos.

## INSTRUÇÕES DE UTILIZAÇÃO

### PRIMEIRA UTILIZAÇÃO E PREAQUECIMENTO

Para garantir que a sua primeira chávena de café tenha um sabor excelente, recomendamos que pré-aqueça e limpe a máquina. É preferível que seja água purificada.

1. Abra a tampa do depósito de água, encha o depósito com água, o nível da água não deverá exceder a linha MÁX. Coloque o depósito de água na vertical e alinhe os furos com a parte de trás da máquina e pressione-o para baixo para que fique paralelo à parte de cima da máquina.
2. Coloque o filtro no funil metálico (sem café no filtro), certifique-se de que o tubo no funil está alinhado com a ranhura do aparelho. Depois, insira o funil no aparelho na posição "UNLOCK" e coloque-o firmemente no aparelho ao rodá-lo no sentido oposto ao dos ponteiros do relógio até que fique na posição "LOCK".

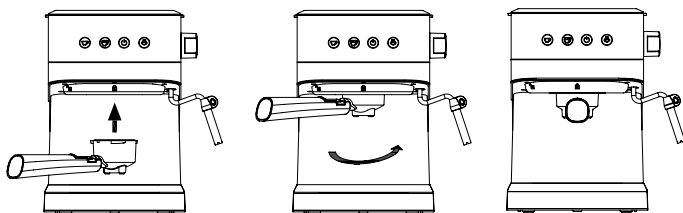

1. Coloque uma caneca ou um copo na bandeja de suporte da chávina amovível, garanta que o manípulo de controlo do vapor está na posição OFF (Desligado).

2. Ligue à ficha ou ligue o aparelho à rede elétrica, prima o botão de alimentação, o botão de ligar/desligar irá iluminar-se, o botão para 1 chávina e 2 chávinas e irão piscar à medida que a máquina começa a pré-aquecer. Quando o botão para 1 chávina e 2 chávinas se iluminarem, o preaquecimento está concluído.

3. Prima botão para 1 ou 2 chávinas, o aparelho irá bombear a água durante aproximadamente 30 segundos, a água passará pelo sistema, e, em seguida, despeje na caneca e limpe bem. Descarte a água e repita o processo mais 3 vezes ou mais.

Coloque o tubo de vapor na caneca ou copo e rode o manípulo de controlo do vapor lentamente até que a água seja descartada, mantenha o manípulo de controlo do vapor aberto pelo menos por 30 segundos e feche o manípulo. Tenha cuidado ao realizar este processo, pois a água quente irá pulsar para o receptáculo e poderá criar vapor. O aparelho está pronto a tirar café.

Nota: O bombeamento da água poderá fazer ruído caso seja a primeira vez, ou caso não tenha sido utilizada há muito tempo. É normal que o aparelho liberte o ar do interior. Após aproximadamente 20 segundos, o ruído para.

## PREPARAR CAFÉ EXPRESSO

1. Remova o manípulo no sentido dos ponteiros do relógio. Adicione o café moído ao filtro (1 copo doseador) com a colher de medição, uma colher de café moído consegue fazer uma chávina de café expresso de qualidade, depois, pressione firmemente o café moído com a calcadeira. Utilize o filtro para 2 chávinas de café para 2 chávinas de café.

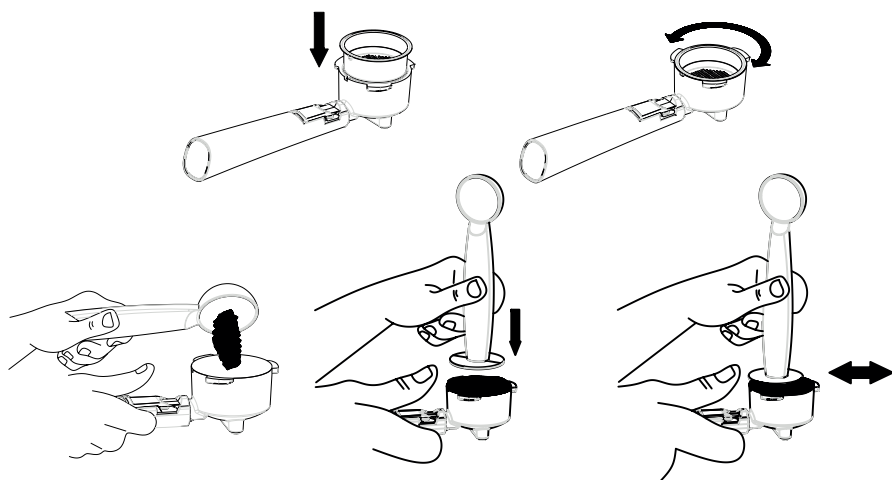

2. Coloque o filtro no funil metálico, certifique-se de que o tubo no funil está alinhado com a ranhura do aparelho. Depois, insira o funil no aparelho na posição "UNLOCK" e coloque-o firmemente no aparelho ao rodá-lo no sentido oposto ao dos ponteiros do relógio até que fique na posição "LOCK".

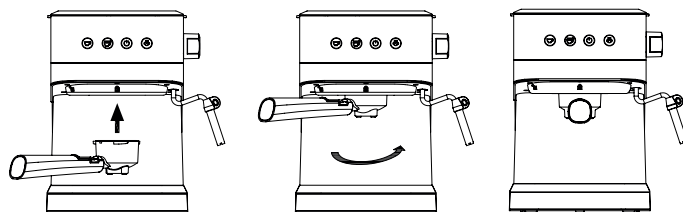

3. Coloque uma chávena expresso na bandeja para chávenas amovível.

4. Quando o preaquecimento terminar, prima o botão para 1 ou 2 chávenas, o produto começará a ser preparado durante 20 segundos para 1 chávena e 35 segundos para 2 chávenas.

5. Após terminar a preparação do café, retire o funil metálico, rodando-o no sentido dos ponteiros do relógio e elimine os resíduos de café com o filtro pressionado pela presilha do funil.

6. Deixe que arrefeçam completamente e, em seguida, lave com água corrente.

## FAZER ÁGUA QUENTE

Quando o preaquecimento estiver concluído, o indicador de café fica permanentemente aceso. Em seguida, prima o botão para 1 chávena ou 2 chávenas, e a bomba de água começa a deitar água. Rode o manípulo de controlo do vapor para "Hot water" (água quente) e, em seguida, sairá água quente do tubo de vapor.

Para parar a água quente, prima novamente o botão para 1 chávena ou 2 chávenas, e coloque o manípulo de controlo do vapor na posição OFF (Desligado). A água quente é utilizada para aquecer a chávena, fazer chá ou arrefecer o aparelho.

## FAZER CAPUCCINO/ESPUMA DE LEITE

Se adicionar espuma de leite a um café expresso, irá obter uma chávena de cappuccino.

### Método:

1. Primeiro, faça um café expresso com uma chávena grande o suficiente de acordo com a secção "FAZER CAFÉ EXPRESSO", certifique-se de que o manípulo de controlo do vapor está na posição OFF (Desligado).

2. Prima o botão de vapor que irá piscar. Aguarde que o indicador do botão de vapor acenda.

**Nota:** Durante o funcionamento, o indicador do botão de vapor liga-se e desliga-se ciclicamente para manter a temperatura pretendida.

3. Encha um copo com cerca de 100 ml ~ 150 ml de leite para preparar cada cappuccino. Recomenda-se que utilize leite gordo à temperatura do frigorífico (e não quente!).

4. Rode lentamente o manípulo de controlo do vapor no sentido contrário ao dos ponteiros do relógio. Irá sair vapor do dispositivo de espuma.

**Nota:** De maneira a obter um melhor desempenho de espuma de leite, recomenda-se que

mantenha o manípulo de controlo do vapor na posição aberta por aproximadamente 5 segundos, para libertar a água do tubo de vapor, visto que o primeiro vapor contém demasiada água.

5. Insira o tubo de vapor no leite a cerca de 1 cm ~ 2 cm, rode o botão de controlo do vapor lentamente no sentido contrário ao dos ponteiros do relógio. O vapor sairá do tubo de vapor, a espuma de leite sairá do recipiente de cima para baixo.

**Nota:** Nunca toque na saída de vapor durante o jato de vapor e tenha cuidado para não se queimar. Nunca rode o manípulo de vapor rapidamente, já que isto poderá causar a acumulação de vapor e poderá aumentar o risco de explosão.

6. Quando o objetivo necessário for alcançado, pode rodar o manípulo de controlo do vapor para a posição OFF (Desligado) e prima novamente o botão de vapor para a função de vapor.

**Nota:** Siga a operação como mencionado abaixo para evitar que a saída de vapor (bocal de vapor ou bocal de espuma) fique bloqueada após a formação de espuma do leite: coloque um copo vazio debaixo do tubo de vapor, depois, rode o manípulo de controlo do vapor e prima o botão para 1 ou 2 chávenas, a bomba irá bombear água. Assim que a água correr durante 30 segundos, prima novamente o botão para 1 ou 2 chávenas para parar a bomba. Limpe imediatamente a saída de vapor (bocal de vapor ou bocal de espuma) e a borracha do tubo de vapor com uma esponja molhada, mas não se magoe!

7. Deite a espuma de leite no café expresso preparado, agora o seu cappuccino está pronto. Adoce a gosto e, se pretender, polvilhe com cacau em pó.

8. Prima o botão de ligar/desligar e retire a fonte de alimentação da tomada. Todos os indicadores desaparecerão.

**Aviso:** Após a vaporização, a temperatura do aparelho estará demasiado quente e o aparelho terá de ser desligado para arrefecer, pelo menos, por 5 minutos antes de voltar a preparar café, ou, pode ativar a função "Hot water" (água quente) para arrefecer o aparelho (Ver a secção "Fazer água quente"). Caso o aparelho não seja arrefecido, o café sairá queimado e haverá um derrame no funil se o aparelho preparar café diretamente.

## FUNÇÃO DE DESLIGAR AUTOMÁTICA

Se não houver nenhuma operação dentro de 25 minutos, a unidade irá desligar-se automaticamente.

## DESCALCIFICAÇÃO

1. Desligue o aparelho da eletricidade, remova da tomada.
2. Certifique-se de que o aparelho arrefeceu completamente.
3. Remova o depósito de água e o tabuleiro de gotas do aparelho.
4. Encha o depósito de água com água e solução descalcificante dissolvida até ao nível MÁX. (a proporção da água e descalcificante, consulte as instruções do descalcificante). Utilize um "descalcificante doméstico" em vez de um descalcificante industrial.
5. Coloque novamente o depósito de água e o tabuleiro de gotas do aparelho.
6. Coloque um recipiente vazio debaixo do bloco de preparação para recolher a água quente descalcificada.
7. Ligue o aparelho à fonte de alimentação.

8. Prima o botão de ligar/desligar e aguarde que o botão para 1 chávena e 2 chávenas se iluminem completamente.
9. Coloque o tubo de vapor numa caneca ou copo e rode lentamente o manípulo de controlo do vapor até que corra a água.
10. Continue a deixar a água sair para encher a caneca ou o copo, depois, esvazie quando estiver cheio.
11. Repita o processo até o depósito de água ficar vazio.
12. Volte a encher imediatamente o depósito de água com água limpa e repita o processo para escoar o sistema.

## MANUTENÇÃO E LIMPIEZA

Não se esqueça de desligar a ficha elétrica da tomada antes de limpar o aparelho.

Limpe a parte externa com um pano suave e seco, nunca use material para polir metal.

Às partes amovíveis da máquina devem ser lavadas em água quente com detergente.

Enxague-os antes de os voltar a colocar.

Separe o filtro metálico girando-o para a esquerda, descarte os resíduos de café que contiver no interior. Depois, pode lavá-lo com um produto de limpeza, mas, pelo menos, deve passá-lo por água corrente.

Nunca use o lava-loiça para limpar qualquer parte da máquina.

Coloque a máquina de café num lugar seco e não muito quente.

## ELIMINAÇÃO DO PRODUTO



Este produto está em conformidade com a Diretiva Europeia 2012/19/UE quanto a dispositivos elétricos e eletrónicos, conhecida como REEE (Resíduos de Equipamentos Elétricos e Eletrónicos), que disponibiliza o enquadramento legal dentro da União Europeia para a eliminação e reutilização de resíduos eletrónicos e elétricos. Não deitar este produto no caixote do lixo. Dirigir-se antes ao centro de recolha de resíduos elétricos e eletrónicos da área de residência.

# ENGLISH

WE WOULD LIKE TO THANKS YOUR FOR CHOOSING UFESA, WE WISH THE PRODUCT PERFORMS TO YOUR SATISFACTION AND PLEASURE.

---

## WARNING

PLEASE READ THE INSTRUCTIONS FOR USE CAREFULLY PRIOR TO USING THE PRODUCT. STORE THESE IN A SAFE PLACE FOR FUTURE REFERENCE.

## CONTROL PANEL DESCRIPTION

1. 1 cup button
2. 2 cup button
3. Power button
4. Steam button

## DESCRIPTION

1. Control Panel
2. One cup filter
3. Two cups filter
4. Metal funnel (Portafilter)
5. Funnel handle (Portafilter handle)
6. Funnel holder clip
7. Removable cup shelf
8. Float cover (Drip tray full indicator)
9. Drip tray
10. Steam/Hot water control knob
11. Water tank
12. Water tank cover
13. Water tank handle
14. Steam wand
15. Steam wand handle
16. Team wand sleeve
17. Steam nozzle (Froth nozzle)
18. Measuring spoon and tamper

## **SAFETY INSTRUCTIONS**

If the supply cord is damaged it must be replaced by the manufacturer, its service agent or similarly qualified persons in order to avoid a hazard.

This appliance can be used by children aged from 8 years and above if they have been given supervision or instruction concerning use of the appliance in a safe way and if they understand the hazards involved. Children shall not play with the appliance.

Cleaning and user maintenance shall not be made by children unless they are older than 8 and supervised. Keep the appliance and its cord out of reach of children aged less than 8 years. Appliances can be used by persons with reduced physical, sensory or mental capabilities or lack of experience and knowledge if they have been given supervision or instruction concerning use of the appliance in a safe way and understand the hazards involved.

This appliance is intended to be used in household. It is not intended to be used in applications such as:

- Staff kitchen areas in shops, offices and other working environments.
- Farm houses.
- By clients in hotels, motels and other residential type environments.
- Bed and breakfast type environments.

Proceed according to maintenance and cleaning section of this manual for cleaning. Never immerse the appliance in water or any other liquid.

During brewing and after use due to residual heat some parts of the machine are hot.

## Warning: potential injury from misuse!

This device is designed for use at a maximum altitude up to 2000m above sea level.

## IMPORTANT WARNINGS

Any incorrect use or improper handling of the product shall render the warranty null and void. Prior to plugging in the product, check that your mains voltage is the same as the one indicated on the product label. The mains connection cable must not be tangled or wrapped around the product during use. Do not use the device, or connect and disconnect to the supply mains with the hands and / or feet wet. Do not pull on the connection cord in order to unplug it or use it as a handle. Never use your coffee machine without water in it. Unplug the product immediately from the mains in the event of any breakdown or damage and contact an official technical support service. In order to prevent any risk of danger, do not open the device. Only qualified technical personnel from the brand's Official technical support service may carry out repairs or procedures on the device.

**B&B TRENDS SL.** disclaims all liability for damages that may occur to people, animals or objects, for the non-observance of these warnings.

## INSTRUCTIONS FOR USE

### THE FIRST TIME USE AND PREHEATING

To ensure the first cup of coffee tastes excellent, we recommend you should preheat and rinse the machine. Purified water is preferred.

1. Open water tank cover, fill water into water tank, water level should not exceed the MAX line. Set up the water tank vertically and align the buckles to the hole on the back of the machine, and press it down to be parallel to the top of the machine.
2. Set steel mesh into the metal funnel (without coffee in steel mesh), make sure the tube on funnel aligns with groove in the appliance, then insert the funnel into the appliance from the "UNLOCK" position, and fix them into coffee maker firmly by turn it anticlockwise until it is at the "LOCK" position.

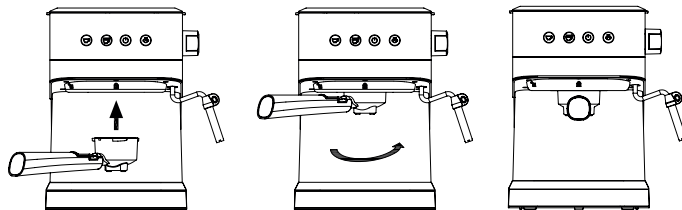

3. Place a mug or jug on removable cup shelf, make sure the steam control knob is at the OFF position.
4. Plug in the power source or connect the appliance from the mains supply, press power button, power button is illuminated solidly, the 1 cup button and 2 cup button will pulse as

the machine begins preheating. When the 1 cup button and 2 cup button illuminate solidly, the preheating is finished.

5. Press the 1 cup button or 2 cup button, the appliance will pump water for about 30s, water will pass through the system, then pour out in the mug and clean them thoroughly. Dispose of the water and repeat the process a further 3 times or more.

Place the steam wand into a mug or jug and slowly turn the steam control knob until water dispenses, keep the steam control knob open for at least 30 seconds and close the steam control knob. Take care performing this process as the hot water will pulse into the receptacle, and it may emit steam. Now the appliance is ready for making coffee.

**Note:** There may be noise when pumping water for the first time or after a long time not used, it's normal that appliance is releasing the air inside. After about 20s, the noise will disappear.

## MAKE ESPRESSO COFFEE

1. Remove funnel by turning it clockwise. Add ground coffee into steel mesh (1cup) with measuring spoon, a spoon of ground coffee power can make about a cup of top-grade espresso coffee, then press ground coffee powder tightly with the tamper. Use the 2 cups filter for 2 cups of coffee.

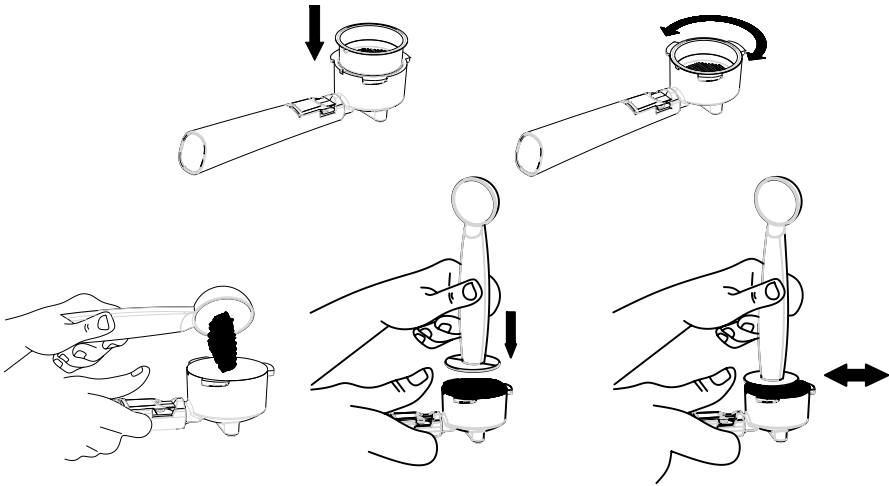

2. Set steel mesh into metal funnel, make sure the tube on the funnel aligns with groove in the appliance, then insert the funnel into the appliance from the "UNLOCK" position, and fix them into appliance firmly by turning it anticlockwise until it is at the "LOCK" position.

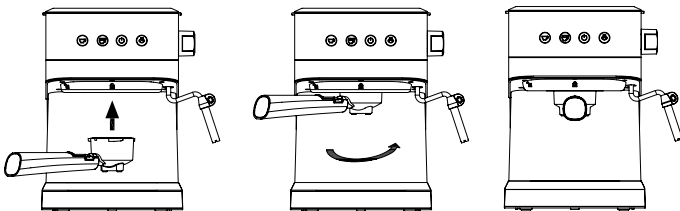

3. Place an espresso cup on removable cup shelf.
4. After preheating is finished, press 1 cup or 2 cup button, the product will start brewing, working time is 20s for 1 cup and 35s for 2 cup coffee.
5. After finish making coffee, take metal funnel out by turning it clockwise, then pour coffee residue out with steel mesh pressed by funnel holder clip.
6. Let them cool down completely, then rinse under running water.

## MAKE HOT WATER

When the preheating is finished, the coffee indicator lights up solidly. Then press 1 cup or 2 cup button, the water pump starts to pump water. Turn the steam control knob to "Hot water", then hot water will flow out from the steam wand.

To stop making hot water, press the 1 cup or 2 cup button again, and turn the steam control knob to OFF position. Hot water is used for warming cup, making tea or cooling down the appliance.

## MAKE CAPPUCCINO/FROTHED MILK

You get a cup of cappuccino when you top up a cup of espresso with frothed milk.

### Method:

1. Prepare espresso first with cup big enough according to the part "MAKE ESPRESSO COFFEE", make sure the steam control knob is at the OFF position.
2. Press the steam button, it will blink. Wait for until the steam button indicator lights up solidly.

**Note:** During working, the indicator of steam button will cycle on and off to maintain to desired temperature.

3. Fill a jug with about 100ml-150ml of milk for each cappuccino to be prepared, you are recommended to use whole milk at refrigerator temperature (not hot!).
4. Turn the steam control knob slowly anti-clockwise, steam will come out from the frothing device.

**Note:** In order to get better milk foam performance, you are recommended to keep steam control knob at the open position for approximate 5s, to release the water from steam wand, since the early steam contains too much water.

5. Insert the steam wand into the milk about 1cm-2cm, turn the steam control button slowly in anticlockwise, steam will come out from the steam wand, froth milk in the way moving vessel round from up to down.

**Note:** Never touch steam outlet during steam jetting and be careful not to burnt.

Never turn the steam control knob rapidly, as the steam will accumulate rapidly in short time which may increase the potential of risk of explosion.

6. When the required purpose is achieved, you can turn the steam control knob to OFF position and press the steam button again to exit the steam function.

**Note:** Please follow the operation as below to avoid the steam outlet (steam nozzle or froth nozzle) being blocked after frothing milk each time: put an empty jug under the steam wand, then turn on the steam control knob and press manual button, the pump will pump

water, after water flowing out for 30s, press manual button again to stop the pump. Clean steam outlet (steam nozzle or froth nozzle) and steam wand sleeve with wet sponge immediately, but care not be hurt!

7. Pour the frothed milk into the espresso prepared, now the cappuccino is ready. Sweeten if desired, sprinkle the froth with a little cocoa powder.

8. Press the power button, and pull out the power plug to the power source. All indicators will be extinguished.

**Warning:** After steaming, the appliance temperature is too hot and the appliance need to be turned off and cool down at least for 5 minutes before making coffee again, or you can activate the "Hot water" function to cool down the appliance (See "Make hot water" section). The coffee will be burnt and there will be overflow at the funnel if the appliance brew coffee directly without being cooled down.

## **AUTOMATIC POWER OFF FUNCTION**

If there is no any operation within 25 minutes, the unit will power off automatically.

## **DESCALING**

1. Disconnect the appliance from the mains supply, cut off power source.

2. Make sure the appliance has cooled down completely.

3. Remove the water tank and drip tray from the appliance.

4. Fill water tank with water and dissolved descaler solution to the MAX level (the proportion of water and descale, refer to the instruction of descaler). Please use "household descaler", instead of industrial descaler.

5. Re-fit the water tank and drip tray to the appliance.

6. Place an empty container under the brewing head to gather the descaled hot boiled water.

7. Connect the appliance to the mains supply.

8. Press the power button and wait for the the 1 cup button and 2 cup button, to illuminate solidly.

9. Place the steam wand into a mug or jug and slowly turn the steam control knob until water dispenses.

10. Keep dispensing to fill the mug or jug, then empty when full.

11. Repeat the process until the water tank is empty.

12. Immediately refill the water tank with clean water and repeat the process to flush the system.

## **MAINTENANCE AND CLEANING**

Do not forget to remove the plug from the socket before cleaning the appliance.

Wipe outside with soft dry cloth when coffee machine is wet, never use metal polish.

The removable items should be washed in hot soapy water. Rinse them before fixing.

Detach the metal funnel through turn it anticlockwise, get rid of coffee residue inside, then you can clean it with cleanser, but at last you must rinse with clear water.  
Never use a dishwasher to clean any parts from the machine.  
Put the coffee maker in a dry and not very hot place.

## PRODUCT DISPOSAL



This product complies with European Directive 2012/19/EU on electrical and electronic devices, known as WEEE (Waste Electrical and Electronic Equipment), provides the legal framework applicable in the European Union for the disposal and reuse of waste electronic and electrical devices. Do not dispose of this product in the bin, instead going to the electrical and electronic waste collection centre closest to your home.

NOUS VOUS REMERCIONS D'AVOIR CHOISI UFESA, NOUS SOUHAITONS QUE CE PRODUIT VOUS APORTE SATISFACTION ET VOUS FASSE PLAISIR.

---

## AVERTISSEMENT

VEUILLEZ LIRE ATTENTIVEMENT LE MODE D'EMPLOI AVANT D'UTILISER LE PRODUIT. VEUILLEZ CONSERVER CE DOCUMENT DANS UN ENDROIT SÛR POUR UN USAGE ULTÉRIEUR.

## DESCRIPTION DU PANNEAU DE COMMANDE

1. Bouton pour 1 tasse
2. Bouton pour 2 tasses
3. Bouton marche/arrêt
4. Bouton vapeur

## DESCRIPTION

1. Panneau de commande
2. Filtre pour une tasse
3. Filtre pour deux tasses
4. Entonnoir métallique (porte-filtre)
5. Poignée de l'entonnoir (poignée porte-filtre)
6. Agrafe support entonnoir
7. Support de tasses amovible
8. Couvercle flottant (indicateur de niveau de plateau d'égouttage)
9. Plateau d'égouttement
10. Bouton commande vapeur / eau chaude
11. Réservoir d'eau
12. Couvercle réservoir d'eau
13. Poignée réservoir d'eau
14. Buse vapeur
15. Poignée buse vapeur
16. Douille buse vapeur
17. Embout de vapeur (embout de mousse)
18. Cuillère-mesure et tasseur

## CONSIGNES DE SÉCURITÉ

Lorsque le cordon d'alimentation est abîmé, il doit être remplacé par le fabricant, un de ses agents de service ou toutes personnes qualifiées afin d'éviter tout risque. Cet appareil peut être utilisé par des enfants de plus de 8 ans s'ils sont surveillés ou après leur avoir expliqué comment utiliser l'appareil de façon sûre, et après s'être assuré qu'ils sont conscients des dangers encourus. Ne laissez pas les enfants jouer avec l'appareil. Le nettoyage et la maintenance à effectuer par l'utilisateur ne doivent pas être réalisés par des enfants sauf s'ils sont âgés de plus de 8 ans et sous la surveillance d'un adulte. Conservez l'appareil et son cordon hors de portée des enfants de moins de 8 ans. Ces appareils peuvent être utilisés par des personnes présentant des capacités physiques, sensorielles ou mentales réduites ou un manque d'expérience et de connaissances, si elles sont encadrées ou après leur avoir expliqué comment utiliser l'appareil de façon sûre, et après s'être assuré qu'elles sont conscientes des dangers encourus.

Cet appareil est destiné à être utilisé en intérieur. Cet appareil n'est pas conçu pour être utilisé:

- Cuisine du personnel dans des magasins, des bureaux ou d'autres environnements de travail.
- Des fermes.
- Par des clients dans des hôtels, motels et autres environnements de type résidentiel.
- Dans des environnements de type bed and breakfast.

Respectez les instructions de la section relative à l'entretien et au nettoyage indiquées dans le présent manuel au moment de procéder au nettoyage de

l'appareil. N'immergez jamais l'appareil dans l'eau ou dans tout autre liquide. Pendant la préparation et après utilisation, certaines parties de la machine sont chaudes en raison de la chaleur résiduelle.

**Attention** : risque de blessure en cas de mauvaise utilisation !

Cet appareil est conçu pour être utilisé à une altitude maximale de 2000 m au-dessus du niveau de la mer.

## **AVERTISSEMENTS IMPORTANTS**

Toute utilisation inappropriée ou mauvaise manipulation du produit entraînera l'annulation de la garantie. Avant de brancher le produit, vérifiez que la tension secteur est la même que celle indiquée sur l'étiquette du produit. Le cordon d'alimentation secteur ne doit pas être emmêlé ou enroulé autour du produit durant l'utilisation de ce dernier. N'utilisez pas l'appareil et ne le branchez ni débranchez du secteur avec les mains ou pieds humides. Ne tirez pas sur le cordon d'alimentation pour le débrancher ou l'utiliser comme une poignée. N'utilisez jamais votre machine à café sans avoir rempli le réservoir d'eau. Débranchez immédiatement le produit du secteur en cas de panne ou détérioration et contactez le service d'assistance technique officiel. Afin d'éviter tout danger, n'ouvrez pas l'appareil. Seul un personnel technique qualifié du service officiel d'assistance technique officiel de la marque est habilité à procéder à des réparations ou toutes autres interventions sur l'appareil.

**B&B TRENDS SL.** décline toute responsabilité quant aux dommages pouvant toucher les personnes, animaux ou objets, dus au non-respect de ces avertissements.

## **MODE D'EMPLOI**

### **PREMIÈRE MISE EN SERVICE ET PRÉCHAUFFAGE**

Pour garantir le goût excellent de la première tasse de café, nous vous recommandons de préchauffer et de rincer la machine. Il est préférable d'utiliser de l'eau purifiée.

1. Ouvrez le couvercle du réservoir d'eau et versez l'eau dans le réservoir, le niveau ne doit pas dépasser la ligne MAX. Placez le réservoir d'eau verticalement et alignez les attaches avec le trou à l'arrière de la machine, puis appuyez vers le bas pour qu'il soit parallèle au dessus de la machine.

2. Placez la maille en acier dans l'entonnoir métallique (sans café dans la maille), veillez à ce que le tube sur l'entonnoir soit aligné avec la rainure dans l'appareil, puis insérez l'entonnoir dans l'appareil à partir de la position «DÉVERROUILLAGE», puis fixez-les dans la machine à café en tournant dans le sens antihoraire jusqu'en position «VERROUILLAGE».

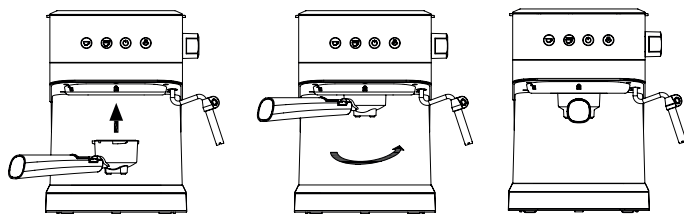

3. Placez un mug ou une tasse sur le support de tasse amovible, assurez-vous que le bouton de commande de la vapeur est sur ARRÊT.

4. Branchez la source d'alimentation ou raccordez l'appareil à la prise secteur, appuyez sur le bouton marche/arrêt, le bouton est allumé en continu, Le bouton pour 1 tasse, le bouton pour 2 tasses et le bouton manuel vont clignoter quand la machine va commencer le préchauffage. Quand le bouton pour 1 tasse et le bouton pour 2 tasses s'allument en continu, le préchauffage est terminé.

5. Appuyez sur le bouton pour 1 tasse et le bouton pour 2 tasses, l'appareil va pomper de l'eau pendant environ 30s, l'eau passera à travers le système avant de s'écouler dans la tasse. Éliminez l'eau et répétez l'opération 3 fois ou plus.

Placez la buse de vapeur dans une tasse ou un mug et tournez lentement le bouton de commande de la vapeur jusqu'à ce que l'eau s'écoule, gardez le bouton ouvert pendant au moins 30 secondes et refermez-le. Soyez prudent pendant cette opération car l'eau chaude va gicler dans le récipient et de la vapeur pourrait sortir. Maintenant l'appareil est prêt pour faire du café.

**Remarque :** Lors de la première utilisation ou après un arrêt prolongé, l'appareil peut faire un bruit normal pendant le pompage de l'eau, dû à la purge de l'air à l'intérieur. Le bruit va cesser après environ 20s.

## PRÉPARATION D'UN CAFÉ EXPRESSO

1. Retirez l'entonnoir en le tournant dans le sens horaire. Versez du café moulu dans le treillis en acier (1 tasse) avec la cuillère-mesure, une cuillerée de café moulu peut donner environ une tasse d'expresso d'excellente qualité, puis tassez doucement la poudre de café avec le tasseur. Utilisez le filtre pour 2 tasses pour faire 2 tasses de café.

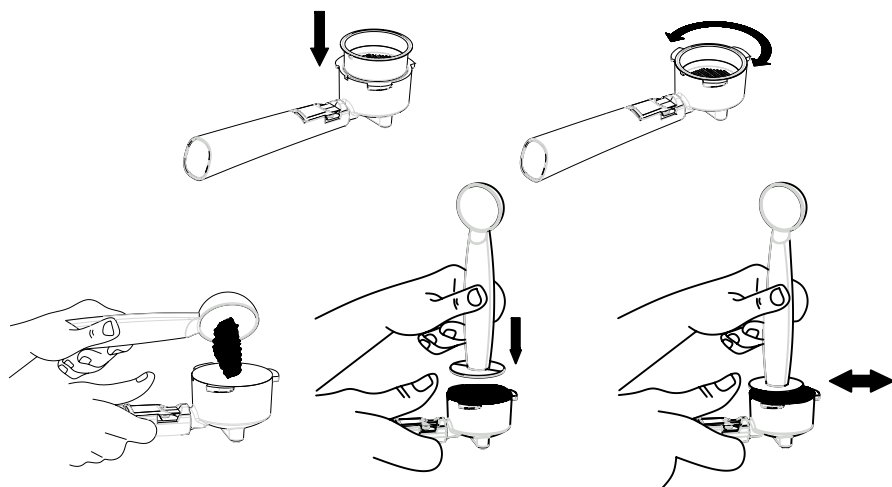

2. Placez le treillis en acier dans l'entonnoir métallique (sans café dans le treillis), veillez à ce que le tube sur l'entonnoir soit aligné avec la rainure dans l'appareil, insérez l'entonnoir dans l'appareil à partir de la position «DÉVERROUILLAGE», puis fixez-les dans la machine à café en tournant dans le sens antihoraire jusqu'en position «VERROUILLAGE».

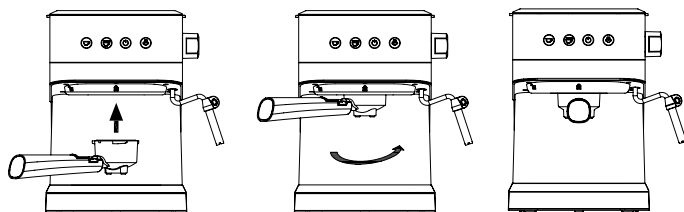

3. Placez une tasse à espresso sur le support amovible de tasse.

4. Après le pré-chauffage, appuyez sur le bouton pour 1 ou pour 2 tasses, la préparation commence, la durée est de 20s pour 1 tasse et 35 s pour 2 tasses.

5. Une fois le café fini, retirez l'entonnoir en métal en le tournant dans le sens horaire, et videz ensuite le marc, le porte-filtre étant maintenu sur la grille en acier par l'agrafe.

6. Laissez-le refroidir totalement, puis rincez-le à l'eau courante.

## FAIRE DE L'EAU CHAUDE

Lorsque le préchauffage est terminé, l'indicateur de café s'allume en continu. Appuyez alors sur le bouton pour 1 ou 2 tasses et la pompe à eau se met en marche. Tournez le bouton de commande de la vapeur sur « Eau chaude », et de l'eau chaude s'écoule de la buse de vapeur. Pour arrêter de faire de l'eau chaude, appuyez sur le bouton pour 1 tasse ou pour 2 tasses à nouveau, et tournez le bouton de commande de la vapeur en position ARRÊT. L'eau chaude est utilisée pour chauffer une tasse, faire du thé ou refroidir l'appareil.

## FAIRE UN CAPPUCCINO / DU LAIT MOUSSÉ

Vous obtenez une tasse de cappuccino lorsque vous ajoutez de la mousse de lait à une tasse d'espresso.

Méthode :

1. Préparez d'abord un espresso dans une tasse suffisamment grande, selon le chapitre «FAIRE UN EXPRESSO», assurez-vous que le bouton de contrôle de la vapeur est sur ARRÊT.

2. Appuyez sur le bouton pour la vapeur, il va clignoter. Attendez que le témoin sur le bouton pour la vapeur soit allumé en continu.

**Remarque :** Pendant le fonctionnement, le témoin du bouton de vapeur s'allume et s'éteint pour maintenir la température désirée.

3. Versez 100 à 150 ml de lait dans une carafe pour chaque cappuccino à préparer, il est recommandé d'utiliser du lait entier à température du réfrigérateur (pas chaud !).

4. Tournez lentement le bouton de commande de la vapeur dans le sens antihoraire, de la vapeur sortira du dispositif de moussage.

**Remarque :** Pour obtenir une meilleure mousse de lait, il est recommandé de garder le bouton de commande de la vapeur en position ouverte pendant 5s environ, pour évacuer l'eau de la buse de vapeur, car la vapeur au début contient trop d'eau.

5. Plongez la buse de vapeur dans le lait sur 1 à 2 cm, tournez lentement le bouton de commande dans le sens antihoraire, la vapeur va sortir de la buse, faisant mousser le lait du haut en bas.

**Remarque :** Ne jamais toucher la buse pendant la sortie de la vapeur et veillez à ne pas vous brûler. Ne tournez jamais le bouton pour la vapeur rapidement, car la vapeur s'accumule rapidement en un court instant, ce qui peut augmenter le risque de débordement.

6. Une fois l'opération terminée, vous pouvez tourner le bouton de commande de la vapeur en position ARRÊT et appuyer dessus à nouveau pour quitter la fonction vapeur.

**Remarque :** Veuillez suivre les instructions ci-dessous pour éviter une obstruction de la buse de vapeur (buse de vapeur ou buse de mousse) après chaque opération de moussage de lait ; placez une carafe vide sous la buse de vapeur, tournez le bouton de commande et appuyez sur le bouton pour 1 tasse et le bouton pour 2 tasses, la pompe pompera l'eau qui s'écoulera pendant 30s. Une nouvelle pression sur le bouton arrêtera la pompe. Nettoyez immédiatement la sortie de vapeur (buse de vapeur ou buse de mousse) et la douille de buse, veillez à ne pas vous blesser !

7. Versez la mousse de lait dans l'expresso, le cappuccino est maintenant prêt. Sucrez selon votre goût et si vous le souhaitez, saupoudrez légèrement de poudre de cacao.

8. Appuyez sur le bouton marche/arrêt et débranchez la fiche d'alimentation du secteur. Tous les témoins s'éteignent.

**Avertissement :** Après l'opération de vapeur, l'appareil est trop chaud, il doit être éteint pour refroidir pendant au moins 5 minutes avant de refaire du café, ou bien vous pouvez activer la fonction «Eau chaude» pour refroidir l'appareil (voir le chapitre «Faire de l'eau chaude»). Si la machine prépare du café sans avoir refroidi, le café sera brûlé et l'entonnoir va déborder.

## FONCTION ARRÊT AUTOMATIQUE

Si l'appareil ne fonctionne pas pendant 25 minutes, il s'arrête automatiquement.

## DÉTARTRAGE

1. Débranchez l'appareil de l'alimentation secteur, désactivez la source d'alimentation.

2. Assurez-vous que l'appareil a refroidi complètement.

3. Retirez le réservoir d'eau et le plateau d'égouttement de l'appareil.

4. Remplissez le réservoir d'eau et d'une solution de détartrage dissoute jusqu'au niveau MAX (pour la proportion d'eau et de détartrant, voir les instructions du détartrant). Veuillez un détartrant ménager, plutôt qu'un détartrant industriel.

5. Remplacez le réservoir d'eau et le plateau d'égouttement sur l'appareil.

6. Placez un récipient vide sous la tête de percolation pour récupérer l'eau bouillie détartrée.

7. Branchez l'appareil au secteur.

8. Appuyez sur le bouton marche/arrêt et attendez que les boutons pour le bouton pour 1 tasse et le bouton pour 2 tasses s'allument en continu.

9. Placez la buse de vapeur dans un mug ou une carafe et tournez lentement le bouton de commande de la vapeur jusqu'à ce que l'eau s'écoule.

10. Laissez s'écouler pour remplir le mug ou la carafe puis vider.

11. Renouvelez l'opération jusqu'à ce que le réservoir d'eau soit vide.

12. Remplissez immédiatement le réservoir avec de l'eau propre et renouvelez l'opération pour rincer le système.

## ENTRETIEN ET NETTOYAGE

N'oubliez pas de retirer la fiche de la prise avant de nettoyer l'appareil.

Essuyez l'extérieur avec un chiffon sec et doux lorsque la cafetière est humide, n'utilisez jamais de polish pour métal.

Les éléments amovibles doivent être lavés dans de l'eau chaude savonneuse. Rincez avant de remonter.

Retirez l'entonnoir en métal en le faisant tourner dans le sens inverse des aiguilles d'une montre, jetez les résidus de café, vous pouvez ensuite le nettoyer avec un détergent, mais vous devez au moins le rincer à l'eau claire.

Ne lavez jamais les pièces de la machine au lave-vaisselle.

Mettez la cafetière dans un lieu sec et à température ambiante.

## ÉLIMINATION DU PRODUIT



Ce produit est conforme à la Directive européenne 2012/19/UE relative aux déchets d'équipements électriques et électroniques (DEEE) qui fournit le cadre légal applicable dans l'Union Européenne pour l'élimination et la réutilisation de déchets d'équipements électriques et électroniques. Ne jetez pas ce produit à la poubelle, rendez-vous au centre de collecte des déchets d'équipements électriques et électroniques le plus proche de chez vous.



Points de collecte sur [www.quefairedemesdechets.fr](http://www.quefairedemesdechets.fr)  
Privilégiez la réparation ou le don de votre appareil !



Séparez les éléments avant de trier

GRAZIE PER AVERE SCELTO UFESA, CI AUGURIAMO CHE IL PRODOTTO SODDISFI LE VOSTRE ESIGENZE NEL MIGLIOR MODO POSSIBILE.

---

## AVVERTENZA

PRIMA DI UTILIZZARE IL PRODOTTO, LEGGERE ATTENTAMENTE LE ISTRUZIONI PER L'USO. CONSERVARLE IN UN LUOGO SICURO PER POTERLE CONSULTARE QUANDO NECESSARIO.

## DESCRIZIONE DEL PANNELLO DI CONTROLLO

1. Pulsante 1 tazza
2. Pulsante 2 tazze
3. Pulsante di accensione
4. Pulsante per vapore

## DESCRIZIONE

1. Pannello di controllo
2. Filtro per una tazza
3. Filtro per due tazze
4. Imbuto in metallo (Portafiltro)
5. Manico dell'imbuto (manico del Portafiltro)
6. Clip di supporto per imbuto
7. Ripiano porta tazze rimovibile
8. Coperchio con galleggiante (indicatore vassoio raccogliocce pieno)
9. Vassoio raccogliocce
10. Manopola di controllo vapore / acqua calda
11. Serbatoio dell'acqua
12. Coperchio del serbatoio dell'acqua
13. Maniglia del serbatoio dell'acqua
14. Lancia a vapore
15. Maniglia della lancia a vapore
16. Rivestimento della lancia a vapore
17. Beccuccio per vapore (beccuccio montalatte)
18. Cucchiaino misuratore e pressino

## **ISTRUZIONI DI SICUREZZA**

Se il cavo di alimentazione si danneggia, deve essere sostituito dal produttore, dal servizio di assistenza o da persone altrettanto qualificate al fine di evitare pericoli. Questo dispositivo può essere usato da bambini dagli 8 anni in su a condizione che vengano fornite loro adeguate supervisione e istruzione riguardo all'utilizzo dell'apparecchio in un modo sicuro e che abbiano compreso i pericoli correlati. È vietato l'utilizzo ludico da parte dei bambini. La pulizia e la manutenzione dell'utente non devono essere effettuate da bambini a meno che non abbiano più di 8 anni e siano supervisionati. Mantenere il dispositivo e il suo cavo fuori dalla portata dei bambini minori di 8 anni. Gli apparecchi possono essere utilizzati da persone con capacità fisiche, sensoriali o mentali ridotte o con scarse esperienze e conoscenza a condizione che vengano fornite loro adeguate supervisione e istruzione riguardo all'utilizzo dell'apparecchio in un modo sicuro e che abbiano compreso i pericoli correlati. Questo apparecchio è concepito per l'uso domestico. Non è concepito per l'uso in situazioni quali:

- Cucine per il personale in negozi, uffici e altri ambienti di lavoro.
- Agriturismi.
- Uso da parte di clienti in hotel, motel e altri ambienti

di tipo residenziale.

- Ambienti del tipo di bed and breakfast.

Procedere secondo la sezione di manutenzione e pulizia di questo manuale per la pulizia. Non immergere mai l'apparecchio in acqua o qualsiasi altro liquido. Durante la preparazione e dopo l'uso, alcune parti della macchina sono calde.

Attenzione: possibili infortuni per uso scorretto!

Il dispositivo è progettato per un utilizzo a un'altitudine massima di 2000 m sopra il livello del mare.

## **AVVERTENZE IMPORTANTI**

Qualsiasi utilizzo incorretto o maneggiamento improprio del prodotto renderà nulla la garanzia. Prima di collegare il prodotto, assicurarsi che la tensione di rete sia la stessa indicata sull'etichetta del prodotto. Il cavo di collegamento elettrico non deve essere attorcigliato o avvolto intorno al prodotto durante l'utilizzo. Non utilizzare il dispositivo o collegarlo o scollegarlo all'alimentazione con mani e/o piedi bagnati. Non tirare il cavo di collegamento per scollegare o trasportare il prodotto. Non usare mai la macchina del caffè senza acqua all'interno. Scollegare immediatamente il prodotto dalla rete elettrica in caso di cortocircuito o danno e contattare il servizio di assistenza tecnica. Per evitare qualsiasi pericolo, non aprire il dispositivo. Le riparazioni o gli interventi sul dispositivo possono essere effettuati soltanto da personale tecnico qualificato del servizio di assistenza tecnica ufficiale del marchio.

**B&B TRENDS SL.** declina ogni responsabilità per danni che possono verificarsi a persone, animali o cose, per la mancata osservanza di queste avvertenze.

## **ISTRUZIONI PER L'USO**

### **PRIMO UTILIZZO E PRERISCALDAMENTO**

Per far sì che la prima tazza di caffè abbia un sapore eccellente, consigliamo di preriscaldare e sciacquare la macchina. Si consiglia l'uso di acqua depurata.

1. Aprire il coperchio del serbatoio dell'acqua e riempire il serbatoio, mantenendo il livello dell'acqua al di sotto della linea MAX. Collocare il serbatoio verticalmente e allineare i ganci ai fori sul retro della macchina, poi premere verso il basso per renderlo parallelo alla parte superiore della macchina.

2. Inserire il filtro in acciaio dentro all'imbuto in metallo (senza il caffè), assicurarsi che il tubo dell'imbuto si allinei alla scanalatura dell'apparecchio, poi inserire l'imbuto nell'apparecchio dalla posizione "SBLOCCO". Fissare il tutto ruotando in senso antiorario fino alla posizione "BLOCCO".

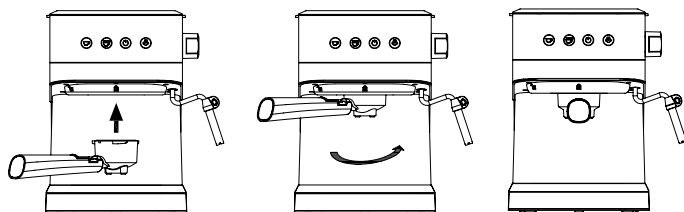

3. Collocare una tazza alta o una caraffa sul ripiano porta tazze rimovibile e assicurarsi che la manopola di controllo del vapore sia nella posizione OFF.

4. Collegare a una presa di corrente e premere il pulsante di accensione: il pulsante di accensione si illuminerà e rimarrà fisso, mentre il pulsante 1 tazza e il pulsante 2 tazze lampeggeranno mentre la macchina inizia il preriscaldamento. Quando la luce dei pulsanti 1 tazza, 2 tazze e manuale diventa fissa, il preriscaldamento è terminato.

5. Premere il pulsante 1 tazza e il pulsante 2 tazze: l'apparecchio pomperà acqua per circa 30s, l'acqua passerà attraverso il sistema e poi si riverserà nella tazza alta, pulendo a fondo la macchina. Eliminare l'acqua e ripetere il processo altre 3 volte o più.

Posizionare la lancia a vapore dentro a una tazza alta o una caraffa e ruotare lentamente la manopola di controllo del vapore finché l'acqua non fuoriesce; mantenere la manopola in posizione aperta per almeno 30 secondi, poi chiudere. Fare attenzione durante il processo, poiché l'acqua calda schizzerà dentro al contenitore e si potrebbe creare del vapore.

Ora l'apparecchio è pronto per fare il caffè.

**Nota:** Potrebbe verificarsi un rumore mentre l'acqua viene pompata dalla macchina per la prima volta o dopo un lungo periodo di inutilizzo: si tratta del normale rilascio di aria intrappolata all'interno. Dopo circa 20s il rumore scomparirà.

## PREPARAZIONE DI CAFFÈ ESPRESSO

1. Rimuovere l'imbuto ruotandolo in senso antiorario. Aggiungere del caffè macinato dentro al filtro in acciaio (1 tazza) con il cucchiaino misuratore, un cucchiaino è sufficiente per una tazza di caffè espresso di alta qualità, poi premere il caffè macinato in polvere con il pressino. Usare il filtro 2 tazze per 2 tazze di caffè.

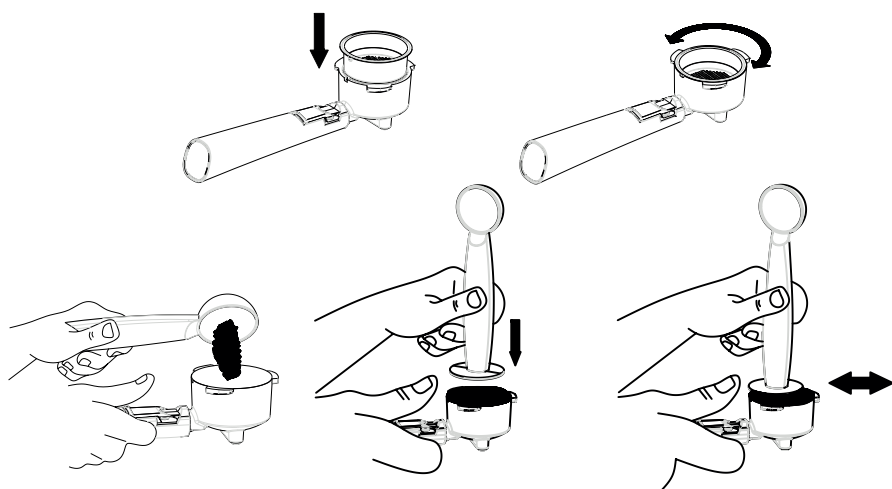

2. Inserire il filtro in acciaio dentro all'imbuto in metallo, assicurarsi che il tubo dell'imbuto si allinei alla scanalatura dell'apparecchio, poi inserire l'imbuto nell'apparecchio dalla posizione "SBLOCCO". Fissare il tutto ruotando in senso antiorario fino alla posizione "BLOCCO".

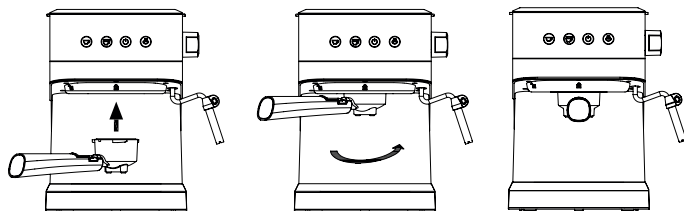

3. Collocare una tazzina da espresso sul ripiano rimovibile.

4. Una volta terminato il preriscaldamento, premere il pulsante 1 tazza o 2 tazze e il prodotto inizierà ad essere preparato. Il tempo di lavorazione è di 20s per 1 tazza e 35s per 2 tazze di caffè.

5. Dopo la preparazione del caffè, estrarre l'imbuto in metallo ruotandolo in senso orario e poi rimuovere i residui di caffè insieme al filtro in acciaio premuto dalla clip di supporto per imbuto.

6. Lasciar raffreddare completamente e pulire poi con acqua corrente.

## PREPARAZIONE DI ACQUA CALDA

Al termine del preriscaldamento, l'indicatore del caffè si accende in modo fisso. Quindi premere il pulsante 1 tazza o 2 tazze, e la pompa di acqua inizia a pompare acqua. Ruotare la manopola di controllo del vapore su "Acqua calda", quindi verrà erogata acqua calda dalla lancia a vapore.

Per terminare la produzione di acqua calda, premere nuovamente il pulsante 1 tazza o 2 tazze, poi ruotare la manopola di controllo del vapore nella posizione OFF. L'acqua calda viene usata per riscaldare la tazzina, preparare il tè o raffreddare l'apparecchio.

## PREPARAZIONE DI CAPPUCCINO/LATTE MONTATO

Aggiungendo del latte montato a una tazzina di caffè espresso si ottiene un cappuccino.

Metodo:

1. Preparare prima l'espresso con una tazza grande abbastanza, seguendo le istruzioni in "PREPARAZIONE DI CAFFÈ ESPRESSO". Assicurarsi che la manopola di controllo del vapore sia nella posizione OFF.

2. Premere il pulsante per il vapore, esso lampeggerà. Attendere finché l'indicatore del pulsante per il vapore non diventa fisso.

**Nota:** Durante il funzionamento, l'indicatore del pulsante per il vapore si accende e si spegne ciclicamente per mantenere la temperatura desiderata.

3. Riempire una caraffa con circa 100ml~150ml di latte per ogni cappuccino da preparare; si consiglia di utilizzare del latte intero alla temperatura di frigorifero (non caldo!).

4. Ruotare lentamente la manopola di controllo del vapore in senso antiorario; uscirà vapore dal montalatte.

**Nota:** Per poter ottenere una schiuma da latte migliore, si consiglia di mantenere aperta la manopola di controllo del vapore per circa 5s, così da far rilasciare acqua dalla lancia a vapore (il vapore iniziale infatti contiene troppa acqua).

5. Inserire la lancia dentro al latte per circa 1cm-2cm, quindi ruotare lentamente la manopola di controllo vapore in senso antiorario. Del vapore fuoriuscirà dal beccuccio: per montare il latte bisogna muovere il contenitore con un movimento circolare che va verso l'alto e verso il basso.

**Nota:** Non toccare mai la lancia durante l'erogazione del vapore e fare attenzione a non bruciarsi. Non ruotare mai la manopola di controllo velocemente, poiché il vapore si accumulerà in fretta e in poco tempo, il che può aumentare il potenziale di rischio di esplosione.

6. Una volta ottenuto il prodotto desiderato, è possibile ruotare la manopola di controllo del vapore su OFF e premere nuovamente il pulsante vapore per uscire dalla funzione.

**Nota:** Si prega di seguire i passi di seguito illustrati, ogni volta dopo aver montato il latte, al fine di evitare che il sistema vapore (beccuccio per vapore o beccuccio montalatte) presenti otturazioni: collocare una caraffa vuota sotto la lancia a vapore, poi ruotare la manopola controllo vapore e premere il pulsante 1 tazza e il pulsante 2 tazze; verrà pompata l'acqua, quindi dopo 30s premere nuovamente il pulsante manuale per fermare la pompa. Pulire immediatamente l'apparecchio per il vapore (beccuccio per vapore o beccuccio montalatte) e il rivestimento della lancia a vapore con una spugna umida, facendo attenzione a non bruciarsi!

7. Versare il latte montato nell'espresso preparato; il cappuccino è pronto. Zuccherare quanto si vuole, e spolverare il latte montato con un po' di cacao in polvere se lo si desidera.

8. Premere il pulsante di accensione e scollegare l'apparecchio dalla presa di corrente. Tutti gli indicatori si spengheranno.

**Avvertenza:** Dopo aver usato il vapore, la temperatura dell'apparecchio è troppo elevata, per cui è necessario spegnere l'apparecchio e lasciar raffreddare per almeno 5 minuti prima di preparare di nuovo del caffè, oppure è possibile attivare la funzione "Acqua calda" per raffreddare la macchina (vedere sezione "Preparazione di acqua calda"). Se la macchina viene usata subito per preparare il caffè, senza essere stata raffreddata, il caffè si brucerà e dall'imbuto fuoriuscirà del caffè.

## FUNZIONE SPEGNIMENTO AUTOMATICO

Se non viene effettuata alcuna operazione nell'arco di 25 minuti, l'unità si spegnerà automaticamente.

## DECALCIFICAZIONE

1. Scollegare l'apparecchio dalla corrente elettrica.

2. Assicurarsi che la macchina si sia completamente raffreddata.

3. Rimuovere il serbatoio dell'acqua e il vassoio raccogliocce dall'apparecchio.

4. Riempire il serbatoio con dell'acqua in cui è stata sciolta la soluzione decalcificante (per rapporto acqua e decalcificante vedere le istruzioni del prodotto decalcificante), fino al livello MAX. Si prega di usare un decalcificante ad uso domestico, invece di uno ad uso industriale.

5. Riposizionare il serbatoio dell'acqua e il vassoio raccogliocce.

6. Collocare un contenitore vuoto sotto all'erogatore del caffè per raccogliere l'acqua bollente decalcificata.
7. Collegare l'apparecchio alla presa di corrente.
8. Premere il pulsante di accensione e attendere che il pulsante 1 tazza e il pulsante 2 tazze si illuminino con luce fissa.
9. Posizionare la lancia a vapore dentro a una tazza alta o una caraffa e ruotare lentamente la manopola di controllo del vapore finché l'acqua non fuoriesce.
10. Continuare finché la tazza o caraffa non è piena, poi svuotare.
11. Ripetere il processo finché il serbatoio dell'acqua non è vuoto.
12. Riempire immediatamente il serbatoio con acqua pulita e ripetere il processo per pulire il sistema.

## MANUTENZIONE E PULIZIA

Non dimenticare di rimuovere la spina dalla presa prima di pulire l'apparecchio.

Passare un panno morbido asciutto sull'esterno quando la macchina è bagnata, non usare mai lucido per metalli.

Le parti rimovibili devono essere lavate con acqua e sapone. Sciacquarle prima di riposizionarle.

Staccare l'imbuto in metallo girandolo in senso antiorario, rimuovere residui di caffè all'interno; è possibile pulirlo con un detergente ma al termine è necessario risciacquare con acqua corrente.

Non usare mai la lavastoviglie per pulire parti della macchina.

Collocare la macchina del caffè in un luogo asciutto e non troppo caldo.

## SMALTIMENTO DEL PRODOTTO



Questo prodotto è conforme alla direttiva europea 2012/19/UE sui dispositivi elettrici ed elettronici, nota come WEEE (Waste Electrical and Electronic Equipment), fornisce il quadro giuridico applicabile nell'Unione europea per lo smaltimento e il riutilizzo dei rifiuti di dispositivi elettronici ed elettrici. Non smaltire il prodotto nel bidone della spazzatura ma rivolgersi al centro di smaltimento di rifiuti elettrici ed elettronici più vicino.

WIR DANKEN IHNEN, DASS SIE SICH FÜR UFESA ENTSCHIEDEN HABEN UND WÜNSCHEN IHNEN VIEL FREUDE UND ZUFRIEDENHEIT MIT IHREM GERÄT.

---

## WARNUNG

BITTE LESEN SIE DIE GEBRAUCHSANWEISUNG VOR DER VERWENDUNG DES GERÄTS SORGFÄLTIG DURCH. BEWAHREN SIE DIESE AN EINEM SICHEREN ORT ZUR SPÄTEREN VERWENDUNG AUF.

## BESCHREIBUNG DES BEDIENFELDES

1. Taste für 1 Tasse
2. Taste für 2 Tassen
3. Einschalttaste
4. Dampftaste

## BESCHREIBUNG

1. Bedienfeld
2. Filter für 1 Tasse
3. Filter für 2 Tassen
4. Metall-Trichter (Portafilter)
5. Trichtergriff (Portafilter-Griff)
6. Siebträger-Clip
7. Herausnehmbare Tassenabstellfläche
8. Schwimmerabdeckung (Anzeige „Tropfschale voll“)
9. Tropfschale
10. Drehknopf „Dampf/Heißwasser“
11. Wassertank
12. Wassertankdeckel
13. Wassertank-Griff
14. Dampfstab
15. Dampfstabgriff
16. Dampfstabhülse
17. Dampfdüse (Schaumdüse)
18. Messlöffel und Stampfer

## **SICHERHEITSHINWEISE**

Wenn das Netzkabel beschädigt wird, muss es vom Hersteller, seinem Servicevertreter oder ähnlich qualifizierten Personen ersetzt werden, um eine Gefährdung zu vermeiden. Dieses Gerät kann von Kindern ab 8 Jahren verwendet werden, wenn sie beaufsichtigt oder bezüglich des sicheren Gebrauchs des Gerätes unterwiesen wurden und die daraus resultierenden Gefahren verstanden haben. Kinder dürfen nicht mit dem Gerät spielen.

Reinigung und Wartung dürfen nicht von Kindern vorgenommen werden, es sei denn, sie sind älter als 8 Jahre und werden beaufsichtigt. Halten Sie das Gerät und sein Kabel außerhalb der Reichweite von Kindern unter 8 Jahren. Dieses Gerät kann von Personen mit eingeschränkten physischen, sensorischen oder mentalen Fähigkeiten oder mit mangelnder Erfahrung und Kenntnissen benutzt werden, wenn sie in sicherer Weise beaufsichtigt oder unterwiesen wurden und wenn sie die damit verbundenen Gefahren verstehen. Dieses Gerät ist für den Gebrauch im Haushalt bestimmt. Es ist nicht zur Verwendung vorgesehen in:

- Personalküchen in Geschäften, Büros und anderen Arbeitsumgebungen.
- Bauernhäusern.
- Von Kunden in Hotels, Motels und anderen

wohnungsähnlichen Umgebungen.

- Pensionsähnlichen Einrichtungen.

Gehen Sie bei der Reinigung entsprechend dem Wartungs- und Reinigungsabschnitt dieses Handbuchs vor. Tauchen Sie das Gerät niemals in Wasser oder andere Flüssigkeiten ein. Während des Brühens und nach dem Gebrauch sind aufgrund der Restwärme einige Teile der Maschine heiß.

**Warnung:** Mögliche Verletzung durch Missbrauch!

Dieses Gerät ist für den Einsatz in einer maximalen Höhe von 2000 m über dem Meeresspiegel ausgelegt.

## **WICHTIGE WARNHINWEISE**

Jede unsachgemäße Verwendung oder Handhabung des Produkts führt zum Erlöschen der Garantie. Überprüfen Sie vor dem Anschließen des Geräts, ob die Netzspannung mit den Werten auf dem Geräteschild übereinstimmt. Das Netzkabel darf während des Gebrauchs nicht zusammengerollt oder um das Gerät gewickelt sein. Die Maschine nicht mit nassen Händen und/oder Füßen benutzen oder ein- und ausstecken. Ziehen Sie nicht am Netzkabel, um den Stecker zu ziehen oder es als Griff zu benutzen. Benutzen Sie Ihre Kaffeemaschine nie ohne Wasser darin. Ziehen Sie im Falle einer Störung oder Beschädigung sofort den Netzstecker und wenden Sie sich an einen offiziellen technischen Kundendienst. Um jegliches Gefahrenrisiko zu vermeiden, darf die Maschine nicht geöffnet werden. Nur qualifiziertes technisches Personal des offiziellen technischen Kundendienstes der Marke darf Reparaturen oder Eingriffe an dem Gerät vornehmen.

**B&B TRENDS SL** übernimmt keine Haftung für Schäden an Personen, Tieren oder Gegenständen, die durch die Nichtbeachtung dieser Warnhinweise entstehen können.

## **GEBRAUCHSANWEISUNG**

### **ERSTES ANSCHALTEN UND VORWÄRMEN**

Um sicher zu gehen, dass Ihre erste Tasse Kaffee exzellent schmeckt, sollten Sie die Maschine spülen und vorheizen. Am Besten mit destilliertem Wasser.

1. Öffnen Sie den Wassertankdeckel und füllen Sie Wasser ein - maximal bis zur Maximalstandanzeige MAX. Setzen Sie den Wassertank vertikal ein und richten Sie die Klemmen am Loch auf der Rückseite der Maschine aus. Drücken Sie ihn dann ein, sodass er parallel mit der Oberseite der Maschine steht.

2. Setzen Sie das Stahlsieb in den Metalltrichter ein (ohne Kaffee im Metalltrichter), achten Sie darauf, dass sich das Rohr am Trichter mit der Rille im Gerät in einer Linie befindet,

führen Sie dann den Trichter von der Position "ENTSPERRT" aus in das Gerät ein und fixieren Sie dann den Trichter in der Kaffeemaschine, indem Sie ihn gegen den Uhrzeigersinn in die Position "GESPERRT" drehen.

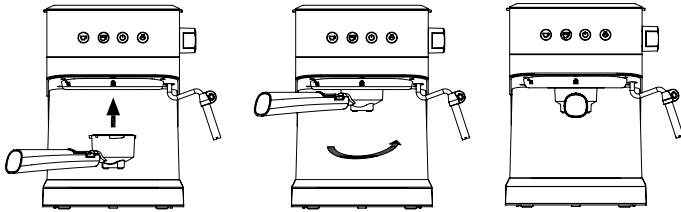

3. Stellen Sie einen Becher oder ein Kännchen auf die Tassenabstellfläche und stellen Sie sicher, dass sich der Dampfregelknopf in der Position „AUS“ befindet.

4. Stecken Sie den Stecker der Maschine in die Steckdose und drücken Sie die Einschalttaste. Sie leuchtet dann dauerhaft. Die Tasten für 1 Tasse und 2 Tassen, während die Maschine vorheizt. Wenn alle drei Tasten dauerhaft leuchten, ist die Maschine ausreichend vorgewärmt.

5. Wenn Sie die Taste mit der 1 Tasse und 2 Tassen, pumpt die Maschine für ca. 30 Sekunden Wasser durch das System, reinigt es dadurch gründlich und gießt es dann in die Tasse. Entleeren Sie die Tasse und wiederholen Sie den Prozess noch 3 Mal oder öfter.

Geben Sie den Dampfstab in einen Becher oder ein Kännchen, und drehen Sie anschließend langsam den Dampfregelknopf, bis Wasser abgegeben wird. Lassen Sie den Dampfregelknopf für mindestens 30 Sekunden offen, und schließen Sie ihn dann. Seien Sie vorsichtig während dieses Prozesses, während das heiße Wasser in das Gefäß rinnt, da es heißen Dampf abgeben kann. Das Gerät ist jetzt bereit, Kaffee zu kochen.

**Hinweis:** Es ist normal, dass die Maschine Lärm macht, bei der ersten Nutzung und wenn sie für längere Zeit nicht genutzt wird: sie lässt Luft aus dem Inneren der Maschine frei. Der Lärm hört nach ca. 20 Sekunden auf.

## ESPRESSO-KAFFEE ZUBEREITEN

1. Entfernen Sie den Trichter, indem Sie ihn im Uhrzeigersinn drehen. Geben Sie mit dem Messlöffel etwas Basiskaffee in das Stahlsieb (1 Tasse) - aus 1 Löffel Basiskaffee kann man ungefähr 1 Tasse hochwertigen Espresso-Kaffee zubereiten - drücken Sie das Basiskaffeepulver dann mit dem Stampfer fest an. Nutzen Sie für 2 Tassen den Filter für 2 Tassen.

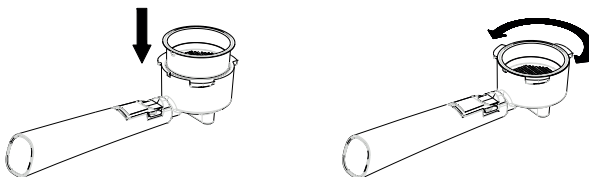



2. Setzen Sie das Stahlsieb in den Metalltrichter ein, achten Sie darauf, dass sich das Rohr am Trichter mit der Rille im Gerät in einer Linie befindet, führen Sie dann den Trichter von der Position "ENTSPERRT" aus in das Gerät ein und fixieren Sie dann den Trichter in der Kaffeemaschine, indem Sie ihn gegen den Uhrzeigersinn in die Position "GESPERRT" drehen.

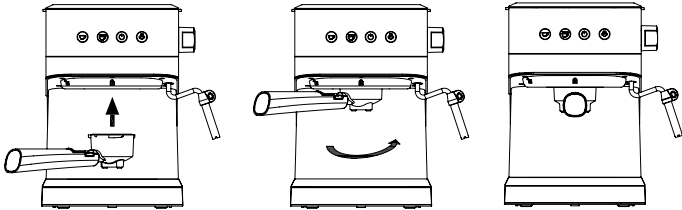

3. Stellen Sie eine Espressotasse auf die herausnehmbare Tassenabstellfläche.

4. Drücken Sie die Taste für 1 Tasse oder 2 Tassen, nachdem das Vorwärmen abgeschlossen ist. Die Maschine bereitet dann den Kaffee vor, was ca. 20 Sekunden für 1 Tasse dauert, und ca. 35 Sekunden für 2 Tassen.

5. Nehmen Sie nach Beendigung der Kaffeezubereitung den Metalltrichter heraus, indem Sie ihn im Uhrzeigersinn drehen, und schütten Sie dann den Kaffeesatz mit dem vom Siebträger-Clip gehaltenen Stahlsieb aus.

6. Vollständig abkühlen lassen und dann unter fließendem Wasser abspülen.

## HERSTELLUNG VON HEISSWASSER

Al termine del preriscaldamento, l'indicatore del caffè si accende in modo fisso. Quindi premere il pulsante 1 tazza o 2 tazze, e la pompa di acqua inizia a pompare acqua. Ruotare la manopola di controllo del vapore su "Acqua calda", quindi verrà erogata acqua calda dalla lancia a vapore. Per terminare la produzione di acqua calda, premere nuovamente il pulsante 1 tazza o 2 tazze, poi ruotare la manopola di controllo del vapore nella posizione OFF. L'acqua calda viene usata per riscaldare la tazzina, preparare il tè o raffreddare l'apparecchio.

## CAPPUCCINO/MILCHSCHAUM ZUBEREITEN

Sie erhalten einen Cappuccino, wenn Sie aufgeschäumte Milch auf eine Tasse Espresso geben.

### **Vorgehensweise:**

1. Bereiten Sie sich zunächst einen Espresso mit einer entsprechend großen Tasse gemäß der Anleitung unter „ESPRESSO-KAFFEE ZUBEREITEN“ vor, und stellen Sie sicher, dass sich der Dampfregeknopf auf der Position „AUS“ befindet.

2. Drücken Sie die Dampftaste, sie blinkt dann. Warten Sie, bis sie dauerhaft leuchtet.

**Hinweis:** Während des Betriebs schaltet sich die Anzeige in der Dampftaste ein und aus, um die gewünschte Temperatur zu halten.

3. Geben Sie jeden Cappuccino, den Sie zubereiten wollen, 100 - 150 ml Milch in einen Becher. Wir empfehlen, gekühlte Vollmilch zu verwenden (keine heiße Milch!).

4. Drehen Sie den Dampfregeknopf langsam gegen den Uhrzeigersinn, bis Dampf aus der Aufschäumvorrichtung austritt.

**Hinweis:** Um einen besseren Milchschaum zu bekommen, empfehlen wir, den Dampfregeknopf für ca. 5 Sekunden auf die Position „Offen“ zu stellen, um Wasser aus dem Dampfstab zu lassen, da der erste Schaum sonst zu viel Wasser enthält.

5. Tauchen Sie den Dampfstab ca. 1 - 2 cm tief in die Milch und drehen Sie den Dampfregeknopf langsam gegen den Uhrzeigersinn. Dann kommt Dampf aus dem Dampfstab und schäumt die Milch im Becher auf.

**Hinweis:** Berühren Sie den Dampfstab niemals während des Betriebs, um sich nicht zu verbrennen. Drehen Sie den Dampfregeknopf niemals zu schnell, da der Dampf dann schlagartig austreten und zu einer Explosion führen könnte.

6. Wenn Sie genug Milchschaum haben, können Sie den Dampfregeknopf wieder in die Position „AUS“ drehen und anschließend die Dampftaste drücken, um die Dampffunktion zu beenden.

**Hinweis:** Beachten Sie bitte die nachfolgenden Bedienhinweise, um zu verhindern, dass der Dampfauslass (die Dampfdüse/Schaumdüse) nach dem Aufschäumen der Milch jedes Mal verstopft: stellen Sie eine leere Tasse unter den Dampfstab, drehen Sie den Dampfregeknopf dann auf die Position „An“ und drücken Sie die Hand-Taste. Die Pumpe pumpt dann Wasser durch den Dampfstab. Drücken Sie die 1 Tasse und 2 Tassen nach 30 Sekunden erneut, um die Pumpe zu stoppen. Reinigen Sie den Dampfauslass (die Dampfdüse/Schaumdüse) und die Dampfstabhülse mit einem feuchten Schwamm anschließend sofort, aber passen Sie auf, dass Sie sich nicht verbrennen!

7. Gießen Sie den Milchschaum in den zubereiteten Espresso - jetzt ist Ihr Cappuccino fertig. Süßen Sie ihn bei Bedarf, und streuen Sie zum Beispiel Kakao über den Schaum.

8. Drücken Sie die Einschalttaste und ziehen Sie den Stecker aus der Steckdose. Alle Anzeigen gehen aus.

**Warnung:** Nach dem Dampfen ist die Maschine zu heiß, und Sie müssen sie ausschalten und für mindestens 5 Minuten abkühlen lassen, bevor Sie erneut Kaffee zubereiten. Oder Sie können die Funktion „Heißwasser“ aktivieren, um die Maschine abzukühlen (siehe Abschnitt „HERSTELLUNG VON HEISSWASSER“). Falls Sie die Maschine nicht abkühlen lassen, verbrennt der Kaffee und es kommt zum Überlaufen am Trichter.

## **AUTOMATISCHE ABSCHALTFUNKTION**

Falls Sie Maschine 25 Minuten lang nicht nutzen, schaltet sie sich automatisch aus.

# ENTKALKEN

1. Ziehen Sie den Netzstecker.
2. Stellen Sie sicher, dass die Maschine vollkommen abgekühlt ist.
3. Entnehmen Sie den Wassertank und die Tropfschale.
4. Füllen Sie den Wassertank mit Wasser und einer Entkalkungsflüssigkeit bis zur MAX-Markierung (Richten Sie sich zur Bestimmung des richtigen Verhältnisses von Wasser zu Entkalker nach den Anweisungen auf dem Entkalker). Nutzen Sie bitte „Haushalts-Entkalker“ anstelle von Entkalker für die industrielle Nutzung.
5. Setzen Sie den Wassertank und die Tropfschale wieder in das Gerät.
6. Geben Sie ein leeres Behältnis unter den Braukopf, um die heiße Entkalkungslösung aufzufangen.
7. Schließen Sie das Gerät an die Stromversorgung an.
8. Drücken Sie die Einschalttaste und warten Sie, bis die Tasten für 1 und 2 Tasten dauerhaft leuchten.
9. Geben Sie den Dampfstab in eine Tasse und drehen Sie den Dampfregelknopf langsam, bis Wasser austritt.
10. Füllen Sie die Tasse, und leeren Sie sie aus, wenn sie voll ist.
11. Wiederholen Sie diesen Prozess so lange, bis der Wassertank leer ist.
12. Füllen Sie den Wassertank danach sofort wieder mit sauberem Wasser und wiederholen Sie den Prozess, um das System zu spülen.

# WARTUNG UND REINIGUNG

Vergessen Sie nicht, den Stecker zu ziehen, bevor Sie das Gerät reinigen.

Wischen Sie die Außenseite mit einem weichen, trockenen Tuch ab, wenn die Kaffeemaschine feucht ist, verwenden Sie niemals Metallpolitur.

Die herausnehmbaren Teile sollten in heißem Seifenwasser gespült werden. Spülen Sie sie vor dem Einsetzen ab.

Lösen Sie den Metalltrichter durch Drehen gegen den Uhrzeigersinn und entfernen Sie die Kaffeerückstände daraus. Dann können Sie den Trichter mit Reinigungsmittel reinigen. Spülen Sie ihn aber am Ende unbedingt mit reichlich klarem Wasser aus.

Spülen Sie keine Teile der Maschine in der Spülmaschine.

Stellen Sie die Kaffeemaschine an einen trockenen und nicht sehr heißen Ort.

# GERÄTEENTSORGUNG



Dieses Gerät entspricht der Europäischen Richtlinie 2012/19/EU über elektrische und elektronische Geräte, bekannt als WEEE (Waste Electrical and Electronic Equipment), die den in der Europäischen Union geltenden gesetzlichen Rahmen für die Entsorgung und Wiederverwendung von elektronischen und elektrischen Altgeräten darstellt. Entsorgen Sie dieses Gerät nicht in der Mülltonne, sondern übergeben Sie es einer zugelassenen Sammelstelle für elektrischen und elektronischen Abfall.

# БЪЛГАРСКИ

БЛАГОДАРИМ ВИ, ЧЕ ИЗБРАХТЕ UFESA, НАДЯВАМЕ СЕ ТОЗИ ПРОДУКТ ДА ВИ Е ПОЛЕЗЕН И УДОБЕН ЗА РАБОТА.

## ПРЕДУПРЕЖДЕНИЕ

МОЛЯ, ПРОЧЕТЕТЕ ВНИМАТЕЛНО ИНСТРУКЦИИТЕ ЗА УПОТРЕБА, ПРЕДИ ДА ИЗПОЛЗВАТЕ ПРОДУКТА. СЪХРАНЕТЕ ТЕЗИ НА БЕЗОПАСНО МЕСТО ЗА БЪДЕЩА РЕФЕРЕНЦИЯ.

## ОПИСАНИЕ НА КОНТРОЛНИЯ ПАНЕЛ

1. бутон за 1 чаша
2. бутон за 2 чаши
3. Бутон за включване
4. Бутон за пара

## ОПИСАНИЕ

1. Контролен панел
2. Филтър за една чаша
3. Филтър за две чаши
4. Метална фуния (портафилтър)
5. Ръкохватка на фунията (ръкохватка на портафилтъра)
6. Скоба на държача на фунията
7. Подвижна поставка за чаши
8. Капак на поплавъка (индикатор за пълна тавичка за изкапване)
9. Тавичка за изкапване
10. Копче за регулиране на парата/горещата вода
11. Резервоар за вода
12. Капак на резервоара за вода
13. Ръкохватка на резервоара за вода
14. Кран за пара
15. Ръкохватка на крана за пара
16. Втулка на крана за пара
17. Дюза за пара (накрайник за пяна)
18. Мерителна лъжичка и притискач

## ИНСТРУКЦИИ ЗА БЕЗОПАСНОСТ

Ако захранващият кабел е повреден, той трябва да бъде заменен от производителя, неговия сервизен агент или лица с подобна квалификация, за да се избегне опасност.

Този уред може да се използва от деца от 8-годишна възраст нагоре, ако те са надзиравани или инструктирани относно използването на уреда по безопасен начин и разбират опасностите, свързани с това. Децата не бива да си играят с уреда. Почистването и поддръжката на уреда могат да се извършват от деца, но само ако са над 8-годишни и са под надзор на възрастни. Уредът и кабелът му трябва да са извън досега на деца под 8-годишна възраст.

Този уред може да се използва от деца от 8-годишна възраст нагоре и лица с намалени физически, сетивни или умствени способности или липса на опит и познания, ако те са били надзиравани или инструктирани относно използването на уреда по безопасен начин и разбират опасностите, свързани с това.

Този уред е предназначен за употреба за битови нужди. Той не е предназначен за употреба в следните случаи:

- Кухни за персонала в магазини, офиси и други работни места.
- селскостопански помещения.
- от клиенти в хотели, мотели и други видове заведения от жилищен тип.
- Заведения, предлагащи нощувки и закуски.
- Следвайте инструкциите в раздела за поддръжка

и почистване на настоящото ръководство за почистване.

- Не потапяйте уреда във вода или каквато и да е друга течност.

По време на затопляне и след употреба поради остатъчна топлина някои части на машината остават горещи.

**Внимание:** при неправилна употреба съществува риск от нараняване!

Това устройство е проектирано за употреба на максимална надморска височина до 2000 м над морското равнище.

## **ВАЖНИ ПРЕДУПРЕЖДЕНИЯ**

Всяко използване не по предназначение или неправилно боравене с продукта прави гаранцията невалидна. Преди да включите продукта в контакта, проверете дали мрежовото ви напрежение е същото като това, посочено на етикета на продукта. Захранващият кабел не трябва да се заплита или да се увива около продукта по време на употреба. Не използвайте уреда, не го включвайте или изключвайте към/от електрическата мрежа с мокри ръце и/или крака. Не дърпайте свързващия кабел, за да го изключите от контакта и не го използвайте за дръжка. Никога не използвайте вашата кафеварка, без вътре да има вода. Изключете незабавно продукта от електрическата мрежа в случай на авария или повреда и се свържете с упълномощена служба за техническа поддръжка. За да предотвратите риск от опасност, не отваряйте устройството. Само квалифициран технически персонал от официалната служба за техническа поддръжка на марката може да извършва ремонти или процедури на устройството.

**B&B TRENDS SL.** отхвърля всякаква отговорност за вреди, от които могат да пострадат хора, животни или предмети, поради неспазването на тези предупреждения.

## **ИНСТРУКЦИИ ЗА УПОТРЕБА**

### **ИЗПОЛЗВАНЕ ЗА ПЪРВИ ПЪТ И ПОДГРЯВАНЕ**

С цел гарантиране на отличен вкус на първата чаша кафе, препоръчваме да подгреете и изплакнете машината. За предпочитане е пречистена вода.

1. Отворете капака на резервоара за вода, напълнете вода в резервоара, като нивото на водата не трябва да превишава линията MAX. Нагласете вертикално резервоара за вода и подравнете винтовите обтегачи спрямо отвора на задната част на машината и го притиснете, за да бъде успореден на горната част на машината.

2. Поставете стоманената цедка в металната фуния (в цедката да няма кафе), уверете

се, че тръбата на фунията се подравнява с жлеба на уреда. След това пъхнете фунията в уреда, от позиция UNLOCK („Отключено“), и я фиксирайте в кафемашината добре, като завъртите обратно на часовниковата стрелка, докато достигне позиция LOCK („Заклучено“).

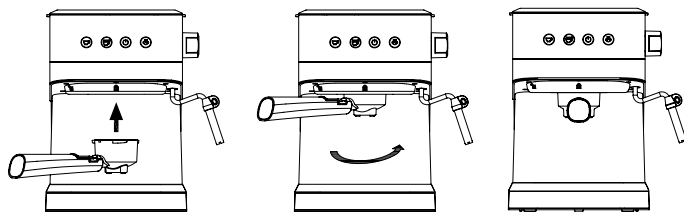

3. Поставете чаша или кана върху подвижната поставка за чаши, уверете се, че копчето за регулиране на парата е в позиция OFF (ИЗКЛ.).

4. Включете захранващия източник или свържете уреда към електрическата мрежа, натиснете бутона за включване – свети постоянно, а бутонът за 1 чаша и бутонът за 2 чаши за ръчно управление ще мигат, когато машината започне да подгръва. Когато бутонът за 1 чаша, бутонът за 2 чаши и бутонът за ръчно управление засветят постоянно, подгръването е приключило.

5. Натиснете а бутонът за 1 чаша и бутонът за 2 чаши ръчно управление – уредът ще помпи вода около 30 секунди. Водата ще премине през системата, след това ще се излее в чашата, а Вие старателно ги почистете. Изхвърлете водата и повторете процеса още 3 пъти или повече.

Поставете крана за пара в чаша или кана и бавно завъртете копчето за регулиране на парата, докато потече вода. Дръжте копчето за регулиране на парата отворено поне 30 секунди и го затворете. Внимавайте, когато извършвате този процес, тъй като горещата вода ще пулсира върху събирателния съд и може да изпуска пара. Сега уредът е готов за приготвяне на кафе.

**Забележка:** Може да се чува шум, когато се помпи вода за първи път или след дълъг престой без ползване – нормално е уредът да освобождава въздуха отвътре. След около 20 секунди шумът ще изчезне.

## ПРИГОТВЯНЕ НА ЕСПРЕСО

1. Отстранете фунията чрез завъртане по часовниковата стрелка. Добавете смляно кафе в стоманената цедка (1 чаша) с мерителна лъжичка – от една лъжичка смляно кафе може да се получи около една чаша първокласно еспreso – след което притиснете здраво смляното кафе с притискача. Използвайте филтъра за 2 чаши за 2 чаши кафе.

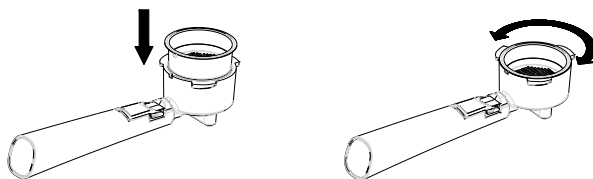

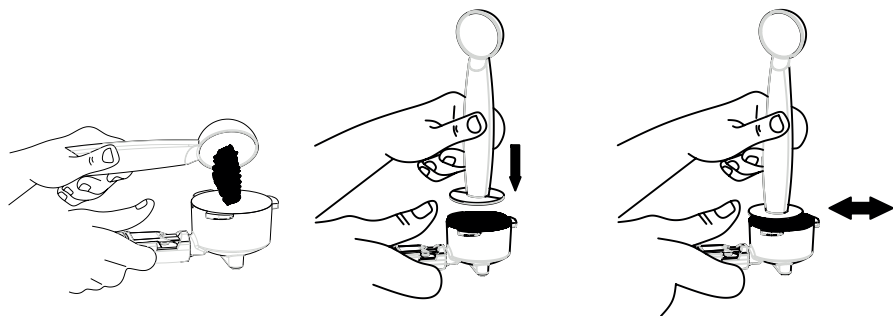

2. Поставете стоманената цедка в металната фуния, уверете се, че тръбата на фунията се подравнява с жлеба на уреда. След това пъхнете фунията в уреда, от позиция UNLOCK („Отключено“), и я фиксирайте в кафемашината добре, като завъртите фунията обратно на часовниковата стрелка, докато достигне позиция LOCK („Заклучено“).

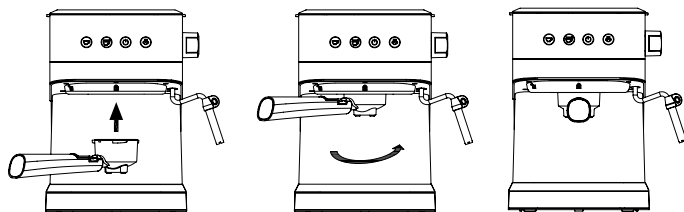

3. Поставете чаша за еспресо върху подвижната поставка за чаши.

4. След приключване на подгряването натиснете бутона за 1 чаша или бутона за 2 чаши. Уредът ще започне да запарва, като времето за работа е 20 секунди за 1 чаша кафе и 35 секунди за 2 чаши.

5. След като кафето бъде готово, извадете металната фуния, като я завъртите по часовниковата стрелка. После извадете остатъците от кафе чрез притискане на стоманената цедка със скобата на държача на фунията.

6. Оставете ги да изстинат напълно, след което ги изплакнете под течаща вода.

## НАГОРЕЩЯВАНЕ НА ВОДА

Когато подгряването приключи, индикаторът за кафе свети постоянно. Тогава натиснете бутона за 1 чаша или за 2 чаши. Водната помпа започва да помпи вода. Завъртете копчето за регулиране на парата на парата на Hot water („Топла вода“), след това от крана за пара ще потече гореща вода.

За да спрете нагоресяването на водата, натиснете отново бутона за 1 чаша или бутона за 2 чаши и завъртете копчето за регулиране на парата на парата на позиция OFF (ИЗКЛ.). Горещата вода се използва за затопляне на чаша, приготвяне на чай или охлаждане на уреда.

# ПРИГОТВЯНЕ НА КАПУЧИНО/РАЗПЕНЕНО МЛЯКО

Чаша капучино се получава, когато добавите разпенено мляко в чаша с еспресо.

## Метод:

1. Първо направете еспресо в достатъчно голяма чаша, както е описано в ПРИГОТВЯНЕ НА ЕСПРЕСО. Уверете се, че копчето за регулиране на парата е в положение OFF (ИЗКЛ.).

2. Натиснете бутона за пара, той ще мига. Изчакайте, докато индикаторът на бутона за пара започне да свети постоянно.

**Забележка:** По време на работа индикаторът на бутона за пара ще светва и изгасва, за да се поддържа желаната температура.

3. Напълнете кана с около 100–150 ml мляко за всяко капучино, което искате да пригответе – препоръчва се пълномаслено мляко с хладилна температура (не горещо!).

4. Завъртете бавно копчето за регулиране на парата, обратно на часовниковата стрела – пара ще излиза от устройството за разпенване.

**Забележка:** С цел получаване на по-добра пяна от млякото, препоръчваме Ви да оставите копчето за регулиране на парата в отворена позиция приблизително 5 секунди, за да се изпусне водата от крана за пара – в първоначалната пара има твърде много вода.

5. Пъхнете крана за пара в млякото на около 1–2 cm. Завъртете копчето за регулиране на парата бавно, обратно на часовниковата стрелка. От крана за пара ще излиза пара. Разпенете млякото с кръгови движения на съда от горе надолу.

**Забележка:** Никога не докосвайте изпускателния отвор за пара по време на отделяне на пара и внимавайте да не се изгорите. Никога не въртете бързо копчето за регулиране на парата, тъй като парата ще се натрупа бързо за кратко време, което може да повиши потенциалния риск от експлозия.

6. След постигане на желания резултат може да завъртите копчето за регулиране на парата в позиция OFF (ИЗКЛ.) и да натиснете отново бутона за пара, за да спрете функцията за пара.

**Забележка:** Моля, спазвайте дадената по-долу операция, за да избегнете блокиране на изпускателния отвор за пара (дюзата за пара или накрайника за пяна) след всяко разбиване на мляко на пяна: поставете празна кана под крана за пара; след това включете копчето за регулиране на парата и натиснете бутона за ръчно управление. Помпата ще помпи вода. След 30-секундно изтичане, натиснете отново бутона за ръчно управление, за да спрете помпата. Незабавно почистете изпускателния отвор за пара (дюзата за пара или накрайника за пяна) и втулката на крана за пара с мокра гъба, но внимавайте да не се нараните!

7. Излейте разпененото мляко в пригответеното еспресо – сега капучиното е готово. Подсладете, ако желаете, поръсете пяната с малко какао на прах.

8. Натиснете бутона за включване и извадете щепсела от контакта. Всички индикатори ще изгаснат.

**Предупреждение:** След създаване на пара уредът е твърде горещ и трябва да се изключи и да се охлади за поне 5 минути, преди да се приготви ново кафе. Или можете да активирате функция Hot water („Гореща вода“), за да се охлади уредът (вижте раздел „Нагорещаване на вода“). Кафето ще прегори и фунията ще прелее, ако уредът прави кафе, без да е изстинал.

# ФУНКЦИЯ ЗА АВТОМАТИЧНО ИЗКЛЮЧВАНЕ

Ако в рамките на 25 минути уредът не работи, той ще се изключи автоматично.

## ОТСТРАНЯВАНЕ НА КОТЛЕН КАМЪК

1. Изключете уреда от електрическата мрежа, изключете захранващия източник.
2. Уверете се, че уредът е изстинал.
3. Свалете резервоара за вода и тавичката за изкапване от уреда.
4. Напълнете резервоара с вода и разтвор за отстраняване на котлен камък до нивото MAX (вижте указаниято за средството за отстраняване на котлен камък). Моля, използвайте „средство за отстраняване на котлен камък за домашна употреба“ вместо професионално средство за отстраняване на котлен камък.
5. Поставете резервоара за вода и тавичката за изкапване обратно на уреда.
6. Поставете празен съд под предната част за приготвяне на кафе, за да съберете горещата вода с отстранен котлен камък.
7. Свържете уреда към електрозахранването.
8. Натиснете бутона за включване и изчакайте а бутонът за 1 чаша и бутонът за 2 чаши ръчно управление да засветят постоянно.
9. Поставете крапа за пара в чаша или кана и бавно завъртете копчето за регулиране на парата, докато потече вода.
10. Продължавайте да пълните чашата или каната и я изсипете, когато се напълни.
11. Повтаряйте процеса, докато резервоарът за вода се изпразни.
12. Веднага долейте чиста вода в резервоара и повторете процеса, за да промиете системата.

## ПОДДРЪЖКА И ПОЧИСТВАНЕ

Преди почистване на уреда не забравяйте да извадите щепсела от контакта. Когато кафеварката е мокра, избършете външната страна с мека суха кърпа, но никога не използвайте телена четка. Частите, които могат да се свалят, следва да се измиват с гореща вода със сапун. Изплакнете ги, преди да ги наместите. Свалете металната фуния, като я завъртите обратно на часовниковата стрелка, изхвърлете утайката от кафе, след което можете да я почистите с препарат, но най-накрая трябва да я изплакнете с чиста вода. За почистване на каквито и да са части на машината никога не използвайте миялна машина. Поставете кафеварката на сухо и да са части на машината никога не използвайте миялна машина. Поставете кафеварката на сухо и да са части на машината никога не използвайте миялна машина. Поставете кафеварката на сухо и да са части на машината никога не използвайте миялна машина.

## ИЗХВЪРЛЯНЕ НА ПРОДУКТА



Този продукт е в съответствие с европейската Директива 2012/19/ЕС за електрическите и електронните устройства, известна като ОЕЕО (отпадъци от електрическо и електронно оборудване), която осигурява правната рамка, приложима в Европейския съюз, за изхвърляне и повторно използване на отпадъци от електронни и електрически уреди. Не изхвърляйте този продукт в кошчето за боклук. Вместо това отидете до най-близкия център за събиране на електрически и електронни отпадъци.

## تعليمات الاستخدام

- لا تنسَ إزالة القابس من المقبس الكهربائي قبل تنظيف الجهاز.
- امسح الجزء الخارجي بقطعة قماش جافة وناعمة عندما تكون ماكينة تحضير القهوة مبللة، لا تستخدم مواد صقل المعادن.
- تنظف المواد القابلة للإزالة باستخدام الماء الساخن والصابون. تشطف تلك الأجزاء جيداً قبل التركيب.
- أزل القمع المعدني من الماكينة من خلال لفه عكس اتجاه عقارب الساعة، وتخلص من بقايا القهوة المتراكمة في الداخل، يمكنك تنظيف القمع باستخدام المنظف وشطفه جيداً بالماء قبل تركيبه.
- لا تستخدم أبداً آلة غسل الأواني لتنظيف أي جزء من الآلة.
- ينصح بإبقاء ماكينة تحضير القهوة في مكان جاف بعيد عن درجات الحرارة المرتفعة.

## التخلص من المنتج

يتوافق هذا المنتج مع التوجيه الأوروبي EU/19/2012 بشأن الأجهزة الكهربائية والإلكترونية، والمعروف باسم WEEE (نفايات الأجهزة الكهربائية والإلكترونية)، ويوفر الإطار القانوني المعمول به في الاتحاد الأوروبي للتخلص من نفايات الأجهزة الإلكترونية والكهربائية وإعادة استخدامها. لا تتخلص من هذا المنتج في سلة المهملات، بدلاً من ذلك اذهب إلى مركز جمع النفايات الكهربائية والإلكترونية الأقرب إلى منزلك.



٢. اضغط على زر البخار، وسوف يومض. يرجى الانتظار، إلى أن يظهر ضوء مؤشر زر البخار ثابت.
- ملحوظة: أثناء العمل، سيتحرك المؤشر الموجود في زر البخار بين التشغيل وإيقاف التشغيل للحفاظ على درجة الحرارة المطلوبة.
٣. املاً كوبًا بما يقرب من ٠٠١ مل إلى ٠٥١ مل من الحليب لكل كوب كابتشينو تريد تحضيره، يوصى باستخدام الحليب كامل الدسم في درجة حرارة التلاجة (وليس ساخنًا!).
٤. أدر مقبض التحكم في البخار ببطء عكس اتجاه عقارب الساعة، سيتصاعد بخار من جهاز إعداد الرغوة.
- ملحوظة: للحصول على نتيجة أفضل لرغوة الحليب، يوصى بإبقاء مقبض التحكم في البخار في وضع الفتح لمدة ٥ ثوانٍ تقريبًا، لتحرير المياه من ذراع البخار، نظرًا لأن البخار المبكر يحتوي على الكثير من الماء.
٥. أدخل ذراع البخار في الحليب بحوالي ١ سم إلى ٢ سم، وأدر زر التحكم في البخار ببطء في عكس اتجاه عقارب الساعة، وسيخرج البخار من ذراع البخار، وتخرج رغوة الحليب من أعلى إلى أسفل بطريقة تحريك الوعاء.
- ملحوظة: لا تلمس منفذ البخار أثناء خروج البخار مطلقًا وتوخ الحذر حتى لا تحترق.
- لا تُدر مقبض التحكم في البخار سريعًا، إذ سيتراكم البخار بسرعة في وقت قصير، مما قد يُزيد من احتمال خطر الانفجار.
٦. عندما تحصل على النتيجة المطلوبة، يمكنك إدارة مقبض التحكم في البخار إلى وضع إيقاف التشغيل والضغط على زر البخار مرة أخرى للخروج من وظيفة البخار.
- ملحوظة: يرجى اتباع العملية على النحو التالي لتجنب انسداد مخرج البخار (فوهة البخار أو فوهة الرغوة) بعد تحضير رغوة الحليب في كل مرة: ضع كوبًا فارغًا أسفل ذراع البخار، ثم قم بتشغيل مقبض التحكم في البخار واضغط على الزر اليدوي، ستقوم المضخة بضخ المياه، بعد تدفق المياه لمدة ٠٣ ثانية، اضغط على الزر اليدوي مرة أخرى لإيقاف المضخة. نظف منفذ البخار (فوهة البخار أو فوهة الرغوة) وغطاء ذراع البخار بإسفنجة مبللة على الفور، لكن احذر الإصابة!
٧. صُب رغوة الحليب في الاسبريسو الذي أعدته، وسيكون الكابتشينو جاهزًا. يمكنك تحلية المذاق حسب الرغبة، ويمكنك رش بعض مسحوق الكاكاو على الرغوة.
٨. اضغط على زر التشغيل واسحب قابس الطاقة إلى مصدر الطاقة. سيتم إطفاء جميع المؤشرات.
- تحذير: بعد التبخير، تكون درجة حرارة الجهاز شديدة السخونة ويحتاج الجهاز إلى إيقاف التشغيل والتبريد لمدة ٥ دقائق على الأقل قبل تحضير القهوة مرة أخرى، أو يمكنك تفعيل وظيفة «الماء الساخن» لتبريد الجهاز (انظر قسم «إعداد الماء الساخن»). ستحترق القهوة وسيكون هناك فائض في القمع إذا قام الجهاز بتحضير القهوة مباشرة دون أن يبرد.

## وظيفة إيقاف التشغيل التلقائي

إذا لم يكن هناك أي عملية خلال ٥٢ دقيقة، فسيتم إيقاف تشغيل الوحدة تلقائيًا.

## تنظيف الرواسب المعدنية (إزالة الترسبات)

١. افصل الجهاز عن مصدر التيار الكهربائي، وافصل مصدر الطاقة.
٢. تأكد من أن الجهاز قد برد تمامًا.
٣. أزل خزان المياه وصينية التقطير من الجهاز.
٤. املاً خزان المياه بالماء ومحلول إزالة الترسبات المذابة حتى المستوى الأقصى (نسبة الماء ومزيل الترسبات، راجع تعليمات مزيل الترسبات). يرجى استخدام «مزيل الترسبات المنزلية»، بدلاً من مزيل الترسبات الصناعية.
٥. أعد تركيب خزان المياه وصينية التقطير بالجهاز.
٦. ضع وعاءً فارغًا تحت رأس التخمير لتجميع الماء المغلي الساخن منزوع الترسبات.
٧. قم بتوصيل الجهاز بمصدر التيار الكهربائي.
٨. اضغط على زر الطاقة وانتظر حتى يومض ضوء زر عمل ١ كوب وزر عمل ٢ كوب والزر اليدوي بثبات.
٩. ضع ذراع البخار في كوب أو فنجان وقم بتدوير مقبض التحكم في البخار ببطء حتى يتناثر الماء.
١٠. استمر في ملء الكوب أو الفنجان، ثم أفرغه عندما يكون ممتلئًا.
١١. كرر العملية حتى يفرغ خزان المياه.
١٢. أعد ملء خزان المياه على الفور بالماء النظيف وكرر العملية لشطف النظام.



٢. اضبط الشبكة الفولاذية في القمع المعدني، وتأكد من محاذاة الأنبوب الموجود على القمع للفتحة الموجود في الماكينة، ثم أدخل القمع في الماكينة من وضع «إلغاء القفل»، وقم بتثبيتته في الجهاز بإحكام بقلبه عكس اتجاه عقارب الساعة حتى يكون في وضع «القفل».

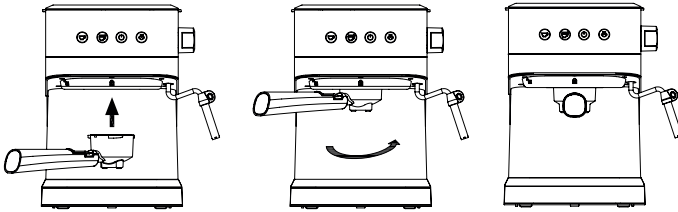

٣. ضع فنجان الإسبريسو على رف الأكواب القابل للإزالة.

٤. بعد انتهاء عملية التسخين المسبق، اضغط على زر عمل ١ كوب أو زر عمل ٢ كوب، لتبدأ عملية تحضير القهوة. وسيستغرق وقت تحضير كوب قهوة واحد ٠٢ ثانية، بينما سيستغرق وقت تحضير كوبين قهوة ٥٣ ثانية. إذا كنت ترغب في الحصول على كمية قهوة معينة، فاضغط على الزر اليدوي، عند الحصول على السعة المطلوبة من القهوة، اضغط على هذا الزر مرة أخرى للتوقف. بالنسبة للزر اليدوي، وقت العمل هو ٠٢١ ثانية بحد أقصى، سيتوقف الجهاز عن العمل تلقائيًا إذا لم يكن هناك أي عملية خلال ٠٢١ ثانية.

٥. بعد الانتهاء من إعداد القهوة، أخرج القمع المعدني للخارج بتدويره في اتجاه عقارب الساعة، ثم صب القهوة المتبقية للخارج باستخدام شبكة معدنية مضغوطة مشبك حامل القمع.

٦. اتركها لتبرد تمامًا، ثم اشطفها تحت الماء الجاري.

## إعداد الماء الساخن

بعد الانتهاء من التسخين المسبق، سيظهر ضوء ثابت لمؤشر القهوة. اضغط على زر ١ كوب واحد أو زر ٢ كوب، وستبدأ المضخة في ضخ الماء. أدر مقبض التحكم البخار إلى «الماء الساخن»، وبعد ذلك سيتدفق الماء الساخن من ذراع البخار. لإيقاف تدفق الماء الساخن، اضغط على زر ١ كوب أو ٢ كوب مرة أخرى، ثم أدر مقبض التحكم في البخار لضبطه على وضع إيقاف التشغيل يستخدم الماء الساخن في تسخين الكأس أو إعداد الشاي أو تبريد الجهاز.

## إعداد الكابتشينو/رغوة الحليب

ستحصل على كأس من الكابتشينو عند تعبئتك لكأس من الإسبريسو برغوة الحليب الطريقة:

١. حَصِّر الإسبريسو أولاً بكوب كبير بما يكفي وفقاً للجزء «إعداد قهوة الإسبريسو»، وتأكد من أن مقبض التحكم في البخار في وضع إيقاف التشغيل.

## تعليمات الاستخدام

الاستخدام لأول مرة والتسخين المسبق

لضمان الحصول على الذمذاق لأول فنجان قهوة، نوصيك بالتسخين المسبق للماكينة وشطفها. يفضل استخدام مياه نقية.

1. يرجى فتح غطاء خزان المياه، وملء خزان المياه، يجب أن لا يتجاوز مستوى المياه خط الحد الأقصى. قم بإعداد خزان المياه بشكل عمودي، ومحاذاة الأبرازيم مع الفتحة الموجودة في الجزء الخلفي من الماكينة، ثم اضغط عليه لأسفل ليكون موازيًا للجزء العلوي للماكينة.
2. اضبط الشبكة الفولاذية في القمع المعدني (بدون وضع قهوة في الشبكة الفولاذية)، وتأكد من محاذاة الأنبوب الموجود على القمع للفتحة الموجود في الماكينة، ثم أدخل القمع في الماكينة من وضع «إلغاء القفل»، وقم بتثبيتته في ماكينة صنع القهوة بإحكام بقلبه عكس اتجاه عقارب الساعة حتى يكون في وضع «القفل»

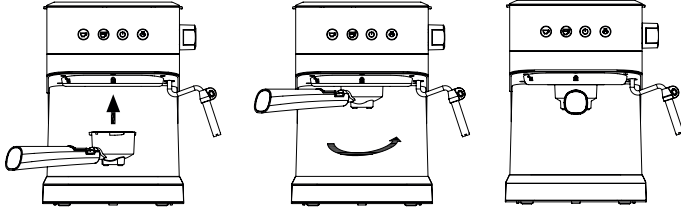

3. ضع الكوب أو الفنجان على الرف القابل للإزالة، مع التأكد من أن مقبض التحكم بالبخر في وضع الإيقاف.
  4. قم بتوصيل مصدر الطاقة أو توصيل الماكينة بمصدر التيار الكهربائي، واضغط على زر الطاقة، وسيظهر ضوء زر الطاقة ثابت، وسيبض زر عمل 1 كوب وزر عمل 2 كوب، والزر اليدوي عندما تبدأ الماكينة في التسخين المسبق عندما يومض ضوء زر عمل 1 كوب وزر عمل 2 كوب والزر اليدوي ثابت، فهذا يعني انتهاء عملية التسخين المسبق.
  5. اضغط على الزر اليدوي، وسيقوم الجهاز بضخ المياه لمدة 0.3 ثانية تقريبًا، وستمر المياه عبر النظام، صبها في الكوب ونظفها جيدًا. تخلص من الماء وكرر العملية 3 مرات أخرى أو أكثر.
- ضع ذراع البخر في كوب أو فنجان وقم بتدوير مقبض التحكم في البخر ببطء حتى يتناثر الماء، واترك مفتاح التحكم في البخر مفتوحًا لمدة 0.3 ثانية على الأقل وأغلق مقبض التحكم في البخر. احرص أثناء تنفيذ هذه العملية لأن الماء الساخن سيتدفق في الوعاء وقد ينبعث منه بخار. الجهاز الآن جاهز لتحضير القهوة.
- ملحوظة:** قد يكون هناك ضوضاء عند ضخ المياه لأول مرة أو بعد فترة طويلة من عدم الاستخدام، فمن الطبيعي أن يطلق الجهاز الهواء المختزن بالداخل. بعد حوالي 0.2 ثانية، ستختفي الضوضاء.

## تحضير قهوة الإسبريسو

1. قم بإزالة القمع بتدويره في اتجاه عقارب الساعة. أضف البن المطحون إلى الشبكة الفولاذية (لكوب واحد) وملعقة قياس، يمكن أن تصنع ملعقة من القهوة المطحونة فنجانًا من قهوة الإسبريسو عالية الجودة، ثم اضغط على مسحوق البن المطحون بإحكام باستخدام المدك. استخدم فلتر 2 كوب لتحضير كوبين من القهوة.

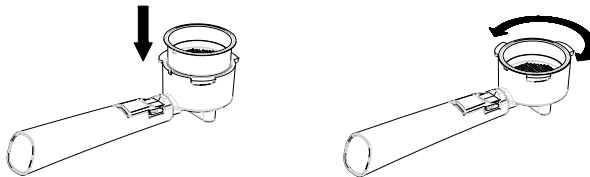

- لا يجوز للأطفال اللعب بالجهاز.

- لا يجوز للأطفال تنظيف وصيانة المنتج إلا إذا كانوا أكبر من ٨ سنوات ويشرف عليهم شخص بالغ. أبقى الجهاز وسلكه بعيداً عن متناول الأطفال الذين تقل أعمارهم عن ٨ سنوات. يمكن استخدام الأجهزة من قبل أشخاص ذوي قدرات بدنية أو حسية أو عقلية مخفضة أو الذين لديهم نقص في الخبرة والمعرفة إذا كانوا قد تلقوا إشرافاً أو تعليمات بشأن استخدام الجهاز بطريقة آمنة وفهموا المخاطر التي تنطوي عليها. هذا الجهاز معد للاستخدام في المنزل. لا يُقصد استخدامه في:

- مطبخ المحلات التجارية والمكاتب وغيرها من بيئات العمل؛  
- منازل المزرعة؛

- من طرف زبائن الفنادق والموتيلات وغيرها من البيئات السكنية؛  
- بيئات فنادق النوم والطور.

لتنظيف هذا المنتج، راجع قسم الصيانة والتنظيف من هذا الدليل.  
لا تغمر الجهاز في الماء أو أي سائل آخر.

أثناء الغليان وبعد الاستخدام، تظل بعض أجزاء ماكينة تحضير القهوة ساخنة نتيجة الاحتفاظ بالحرارة لفترة من الوقت.

تحذير: قد يتعرض المستخدم لإصابة محتملة بسبب سوء الاستخدام!

تم تصميم هذا الجهاز للاستخدام على ارتفاع أقصى يصل إلى ٠٠٠٢ متر فوق مستوى سطح البحر.

## تحذيرات هامة

- أي استخدام غير صحيح أو غير مناسب للمنتج سوف يجعل الضمان لاغياً وباطلاً.

- قبل توصيل المنتج بالتيار الكهربائي، تأكد من أن فولتية مصدر التيار الكهربائي هو نفسه الذي يظهر على ملصق المنتج.

- لا يجب أن يكون سلك التوصيل الكهربائي متشابك أو ملفوف حول المنتج أثناء الاستخدام. لا تستخدم الجهاز أو توصل وتفصل التيار الكهربائي بيد و / أو قدم مبللة.

- لا تقم بسحب سلك الاتصال من أجل فصله أو استخدامه كمقبض.

- يحظر استخدام ماكينة تحضير القهوة دون ملئها بالماء.

- افضل المنتج مباشرة من مصدر التيار الكهربائي في حالة حدوث أي عطل أو تلف، واتصل بخدمة دعم فني رسمية.

- لمنع أي خطر، لا تفتح الجهاز. فقط الأفراد الفنيين المؤهلين التابعين لخدمة الدعم الفني الرسمية للعلامة التجارية هم من يمكنهم القيام بالإصلاحات أو الإجراءات على الجهاز.

لا تتحمل شركة B&B TRENDS SL أية مسؤولية عن أية أضرار قد يتعرض لها أي إنسان أو حيوان أو جراد نتيجة عدم مراعاة هذه التحذيرات.

نود أن نشكركم على اختياركم منتج UFESA آملين أن يسعدكم المنتج بأدائه ويحود رضاكم.

## تحذير

يرجى قراءة تعليمات الاستخدام بعناية قبل استخدام المنتج. قم بتخزين هذه التعليمات في مكان آمن للرجوع إليها مستقبلاً.

## الوصف

1. غطاء خزان المياه
2. خزان مياه
3. مقبض التحكم في البخار
4. أنبوب وفوهة البخار

## لوحة التحكم

1. لوحة التحكم
2. مرشح لكوب واحد
3. مرشح لكوبين
4. قمع معدني (بورتافيلتر)
5. مقبض القمع (مقبض البورتافيلتر)
6. مشبك حامل القمع
7. رف كوب قابل للفك
8. غطاء التقطير (مؤشر امتلاء صينية التقطير)
9. صينية التقطير
01. مقبض التحكم في البخار / الماء الساخن
11. خزان مياه
21. غطاء خزان المياه
31. مقبض خزان المياه
41. ذراع البخار
51. مقبض ذراع البخار
61. غطاء ذراع البخار
71. فوهة البخار (فوهة عمل الرغوة)
81. ملعقة القياس والكابس

## تعليمات السلامة

- في حالة تلف سلك الطاقة، يجب استبداله من قبل الشركة المصنعة أو وكيل الخدمة أو الأشخاص المؤهلين لتجنب أي خطر.

- يمكن استخدام هذا الجهاز من قبل الأطفال الذين تتراوح أعمارهم بين 8 سنوات وما فوق إذا تم الإشراف عليهم أو تقديم تعليمات لهم بخصوص استخدام الجهاز بطريقة آمنة وإذا فهموا المخاطر التي تنطوي عليها.

## **INFORME DE GARANTÍA**

B&B TRENDS, S.L. garantiza la conformidad de este producto, para el uso al que está destinado, durante el periodo marcado por la legislación vigente en el país de venta del mismo. En caso de rotura durante el periodo de garantía, el usuario tendrá derecho a la reparación o sustitución del producto sin coste alguno si el anterior no está disponible, a menos que sea imposible o desproporcionado realizar una de estas opciones. En este caso, puede optar por una reducción en el precio o la anulación de la venta, caso que deberá negociar directamente con el vendedor. Esto también cubre la sustitución de piezas de recambio, siempre que el producto se haya utilizado de acuerdo con las recomendaciones de este manual en ambos casos y no haya sido falsificado por terceros no autorizados por B&B TRENDS, S.L. La garantía no cubre ninguna parte sujeta a desgaste y fricción. Esta garantía no afecta a sus derechos como consumidor de acuerdo con las disposiciones de la Directiva 1999/44/CE para estados miembros de la Unión Europea.

## **USO DE LA GARANTÍA**

Los clientes deben contactar con el servicio técnico autorizado de B&B TRENDS, S.L. para la reparación del producto. Toda falsificación del producto por parte de cualquier persona no autorizada por B&B TRENDS, S.L. o el mal uso del mismo anulará los derechos de garantía. Debe guardar la factura de compra, recibo o comprobante de entrega para poder ejercer los derechos de garantía.

Para servicio técnico y atención al cliente fuera de territorio español, envíe su solicitud al punto de venta donde adquirió el aparato.

## **RELATÓRIO DE GARANTIA**

A B&B TRENDS, SL. garante a conformidade deste produto para o uso para o qual foi concebido durante o período estabelecido pela legislação em vigor no país de venda. Em caso de avaria durante o período de vigência desta garantia, os utilizadores têm o direito à reparação ou à substituição gratuita do produto caso a reparação seja impossível, a não ser que uma dessas opções seja impossível de cumprir ou for desproporcionada. Neste caso, poderá optar por uma redução no preço ou um cancelamento da venda, qualquer uma das opções devendo ser tratada diretamente com o vendedor. A garantia também cobre a substituição de peças de reposição sempre que o produto tenha sido usado em conformidade com as recomendações especificadas neste manual nos dois casos e sempre que não tenha sido manipulado por pessoal não autorizado pela B & B TRENDS, SL. Esta garantia não é aplicável a quaisquer peças sujeitas a desgaste. Esta garantia não limita os seus direitos enquanto consumidor em conformidade com as disposições constantes da Diretiva 1999/44/CE para os Estados-Membro da União Europeia.

## **UTILIZAÇÃO DA GARANTIA**

Os clientes devem contactar um Serviço Técnico autorizado da B&B TRENDS, SL. para reparar o produto. Qualquer manipulação do mesmo por parte de qualquer pessoa não autorizada pela B&B TRENDS, SL., ou uma utilização indevida ou negligente do mesmo, tornarão esta garantia nula e sem efeito.

Deve guardar a factura de compra, recibo ou prova de entrega para exercer os direitos de garantia.

Para receber assistência técnica ou beneficiar do serviço pós-venda fora do território espanhol, solicite informações junto ao ponto de venda em que adquiriu o aparelho.

## **WARRANTY REPORT**

B&B TRENDS, SL. guarantees compliance of this product, for the use for which it is, during the period established by the legislation in force in the country of sale. In the case of breakdown during the term of this warranty, users are entitled to repair or else the replacement of the product at no charge if the former is unavailable, unless one of these options proves impossible to fulfil or is disproportionate. In this case, you can then opt for a reduction in price or cancellation of the sale, which must be dealt with directly with the sales vendor. This also covers replacement of spare parts provided that the product has been used according to the recommendations specified in this manual for both cases, and has not been tampered with by any third party that is not authorised by B & B TRENDS, SL. The warranty will not cover any parts subject to wear and tear. This warranty does not affect your rights as a consumer in accordance with the provisions in Directive 1999/44/EC for member states of the European Union.

## **USE OF WARRANTY**

Customers must contact a B&B TRENDS, SL., authorised Technical Service for repair of the product. Since any tampering of the same by anyone not authorised by B&B TRENDS, SL., or the careless or improper use of the same shall render this warranty null and void. You must keep the purchase invoice, receipt or delivery docket in order to exercise your warranty rights.

For technical service and after-sales care outside the Spanish territory, please submit your query to the point of sale where you purchased the item.

## **BON DE GARANTIE**

B&B TRENDS, S.L. garantit la conformité de ce produit, pour l'usage auquel il est destiné, pendant la période établie par la législation en vigueur dans le pays de vente. En cas de panne pendant la durée de la garantie, les utilisateurs ont le droit de faire réparer ou remplacer le produit sans frais si la réparation n'est pas réalisable, à moins que l'un de ces choix soit impossible à réaliser ou soit disproportionné. Dans ce cas, vous pouvez alors opter pour une réduction du prix ou l'annulation de la vente, qui doit être traitée directement avec le vendeur. Cela couvre le remplacement des pièces de rechange à condition que le produit ait été utilisé selon les recommandations indiquées dans ce manuel pour les deux cas, et qu'il n'ait pas été manipulé par toute tierce partie n'étant pas autorisée par B & B TRENDS, SL. La garantie ne couvrira pas toute pièce d'usure. Cette garantie n'affecte pas vos droits de consommateur conformément aux dispositions de la Directive 1999/44/EC pour les états membres de l'Union européenne.

## **UTILISATION DE LA GARANTIE**

Les clients doivent contacter un service technique agréé par B&B TRENDS, SL., pour faire réparer le produit. Toute manipulation du produit par quiconque n'étant pas agréé par B&B TRENDS, SL., ou l'utilisation négligente ou incorrecte de celui-ci rend cette garantie nulle et sans effet.

Vous devez conserver la facture d'achat, le reçu ou la preuve de livraison afin d'exercer vos droits de garantie.

Pour un service technique et un service après-vente en dehors du territoire espagnol, veuillez soumettre votre demande au point de vente où l'article a été acheté.

## **RAPPORTO DI GARANZIA**

B&B TRENDS, S.L. garantisce la conformità di questo prodotto, per l'uso a cui è destinato, per il periodo stabilito dalla legislazione in vigore nel paese di vendita. In caso di guasto durante il periodo di validità della presente garanzia, gli utilizzatori hanno diritto alla riparazione o alla sostituzione gratuita del prodotto se la prima non è disponibile, a meno che una di queste opzioni si riveli impossibile da portare a termine o sproporzionata. In questo caso, è possibile optare per una riduzione di prezzo o per l'annullamento della vendita, che deve essere effettuato direttamente con il rivenditore. Ciò si applica anche alla sostituzione di parti di ricambio a condizione che il prodotto sia stato utilizzato secondo le raccomandazioni specificate in questo manuale in entrambi i casi, e non sia stato manomesso da terze parti non autorizzate da B&B TRENDS, SL. La garanzia non copre parti soggette a usura. La presente garanzia non pregiudica i diritti del consumatore in conformità con le disposizioni della Direttiva 1999/44/CE per gli Stati membri dell'Unione Europea.

## **UTILIZZO DELLA GARANZIA**

I clienti possono contattare il servizio di assistenza tecnica autorizzato di B&B TRENDS, SL. per riparazioni del prodotto. Poiché eventuali manomissioni dello stesso da soggetti non autorizzati da B&B TRENDS, SL., o l'utilizzo incauto o improprio dello stesso rendono nulla la presente garanzia.

Deve conservare la fattura d'acquisto, la ricevuta o la prova di consegna per esercitare i suoi diritti di garanzia.

Per servizio clienti e di assistenza tecnica al di fuori del territorio spagnolo, si prega di inviare la richiesta al punto vendita presso cui è stato acquistato l'articolo.

## **GARANTIEBERICHT**

B&B TRENDS, S.L. garantiert die Konformität dieses Produkts für den Gebrauch, für den es bestimmt ist, für den Zeitraum, der durch die im Verkaufsland geltende Gesetzgebung festgelegt ist. Im Falle eines Ausfalls während dieser Garantiezeit hat der Benutzer Anrecht auf eine kostenlose Reparatur oder andernfalls auf den kostenlosen Ersatz des Geräts, wenn es nicht repariert werden kann, es sei denn, eine dieser Optionen erweist sich als unmöglich oder unverhältnismäßig. In diesem Fall können Sie sich dann für eine Preisminderung oder die Stornierung des Verkaufs entscheiden. Dies müssen Sie direkt mit dem Verkäufer regeln. Gedeckt ist auch der Ersatz von Ersatzteilen, vorausgesetzt, das Gerät wurde gemäß den in dieser Anleitung für beide Fälle angegebenen Empfehlungen verwendet und nicht von Dritten manipuliert, die nicht von B & B TRENDS, SL autorisiert sind. Die Garantie gilt nicht für Verschleißteile. Diese Garantie beeinträchtigt nicht Ihre Rechte als Verbraucher gemäß den Bestimmungen der Richtlinie 1999/44/EG für die Mitgliedsstaaten der Europäischen Union.

## **INANSPRUCHNAHME DER GARANTIE**

Der Kunde muss sich für die Reparatur des Geräts an einen autorisierten technischen Service von B&B TRENDS, SL. wenden. Jegliche Manipulation durch nicht von B&B TRENDS, SL. autorisierte Personen oder unvorsichtige oder unsachgemäße Verwendung des Geräts führt zum Erlöschen dieser Garantie.

Sie müssen die Kaufrechnung, die Quittung oder den Liefernachweis aufbewahren, um Ihre Gewährleistungsrechte geltend machen zu können.

Für technischen Service und Kundendienst außerhalb des spanischen Hoheitsgebiets richten Sie Ihre Anfrage bitte an die Verkaufsstelle, bei der Sie das Gerät gekauft haben.

## СЪОБЩЕНИЕ ЗА ГАРАНЦИОННОТО ОБСЛУЖВАНЕ

B&B TRENDS, S.L. гарантира съответствието на този продукт за употребата, за която е предназначен, за срока, определен от действащото законодателство в страната на продажба. В случай на повреда по време на гаранционния му срок, потребителите имат право да ремонтират или безплатно да заменят продукта, ако не е невъзможно да се ремонтира, освен ако се окаже, че един от тези варианти не е възможно да бъде приложен на практика или че е непропорционален. В този случай можете да предпочетете отбив от цената или отмяна на продажбата, за което можете да се договорите направо с продавача. Това покрива и замяната на резервни части, но при условие че продуктът е използван съгласно препоръките, посочени в това ръководство за двата случая, и няма намеса от страна на трето лице, което да не е упълномощено от B & B TRENDS, SL. Гаранцията не покрива части, които се амортизират. Тази гаранция не засяга Вашите права като потребител в съответствие с разпоредбата в Директива 1999/44/ЕО за държавите членки на Европейския съюз.

## ИЗПОЛЗВАНЕ НА ГАРАНЦИЯТА

За ремонт на продукта клиентите трябва да се свържат с упълномощен от B&B TRENDS, SL. Технически сервиз. Ако по отношение на горното е налице намеса от неупълномощено от B&B лице, или поради небрежност или неправилна употреба на продукта, тази гаранция става нищожна.

Трябва да запазите фактурата за покупка, касовата бележка или доказателството за доставка, за да можете да упражните гаранционните си права.

За техническо и следпродажбено обслужване и извън Испания е необходимо да подадете своето оплакване в търговския обект, от който сте закупили изделието.

### Тقرير الضمان

التي يحددها التشريع الساري في بلد بيعه. للمستخدمين إصلاح أو B & B TRENDS, S.L. تضمن مطابقة هذا المنتج، للاستخدام المخصص له، خلال الفترة استبدال المنتج بدون أي تكلفة في حالة عدم توفره، ما لم يكن أحد هذه الخيارات مستحيلاً أو غير متناسب. في هذه الحالة، يمكنك اختيار خفض في السعر أو إلغاء عملية البيع، ويجب التعامل مباشرة مع البائع من أجل ذلك. ويشمل هذا أيضاً استبدال قطع الغيار شريطة أن يكون المنتج قد تم استخدامه وفقاً للتوصيات المحددة في هذا الدليل لكتلتنا الحاليتين، ولم يتم العبث به من قبل أي طرف ثالث غير مرخص لن يغطي الضمان أي أجزاء تخضع للتآكل والتمزق. لا يؤثر هذا للأحكام الواردة في التوجيه 1999/44/EC. له من قبل شركة للدول الأعضاء في الاتحاد الأوروبي B&B TRENDS, S.L. الضمان على حقوقك كمستهلك وفقاً

### استعمال الضمان

يجب على العملاء الاتصال بالخدمة الفنية المعتمدة من شركة أو الإهمال أو B&B TRENDS, S.L. صلاح المنتج. بما أن أي عبث بالجهاز من قبل أي شخص غير مرخص له من قبل الضمان بالكامل B&B TRENDS, S.L. الاستخدام غير الصحيح للجهاز يجب أن يجعل هذا الضمان لاغياً وباطلاً. يجب إتمام يجب عليك الاحتفاظ بفاتورة الشراء أو الإيصال أو إثبات التسليم من أجل ممارسة حقوق الضمان. الخدمات الفنية والخدمة ما بعد البيع خارج الأراضي الإسبانية، يُرجى تقديم الطلب إلى نقطة البيع التي اشترت منها المنتج



## SERVICIOS DE ATENCIÓN TÉCNICA (SAT)

TECHNICAL ASSISTANCE SERVICE (TAS), SERVIÇO DE ATENÇÃO TÉCNICA (SAT)  
SERVICE TECHNIQUE (ST), SERVIZIO DI ASSISTENZA TECNICA (SDAT)

**(+34) 93 560 67 05**  
**sat@bbtrends.es**

**B&B TRENDS, S.L.**  
C. Catalunya, 24  
P.I. Ca N'Oller 08130  
Santa Perpètua de Mogoda (Barcelona) España  
C.I.F. B-86880473  
www.bbtrends.es

Encuentra tu servicio técnico más cercano en <https://sat.ufesa.com/>  
Check out your nearest service station at <https://sat.ufesa.com/>

---



# ufesa

B&B TRENDS, S.L. · C.I.F. B-86880473  
C. Catalunya, 24 P.I. Ca N'Oller 08130  
Santa Perpètua de Mogoda (Barcelona) · España  
[www.bbtrends.es](http://www.bbtrends.es)

Ver. 03/2023