

nutribullet

CRISPLITE™ VISION

8L AIR FRYER



User guide

⚠ WARNING! To reduce the risk of serious injury, read the User Guide before operating your nutribullet CrispLite™ Vision 8L Air Fryer. Save these instructions. Be sure anyone who uses the nutribullet® knows how to do so safely.

nutribullet

CRISPLITE™ VISION

8L AIR FRYER



EN Page 04	IT Pag. 23	FR Page 43	DE Seite 63	ES Página 83	CAT Pàgina 103
PT Página 123	GR Σελίδα 143	PL Strona 163	HU Old. 183	CZ Str. 203	RO Pag. 223
LV Lpp. 243	ET Lk. 263	LT Psl. 283	SL Str. 303	HR Str. 323	SR Strana 343
BG Стр. 363	SK Str. 383	MK Стр. 403	DK Side 423	SV Sida 423	NL Pagina 463
NO side 483	FI Siva 503	TR sayfa 523	UA Стор. 543		

Important safeguards

When operating your nutribullet Crisplite™ Vision 8L Air Fryer, remember: safety comes first.

Warning! To avoid the risk of serious injury, carefully read all instructions before operating your nutribullet®. When using any electrical appliance, basic safety precautions should always be observed, including the following important information.

! Save these instructions! ● FOR HOUSEHOLD USE ONLY

READ ALL INSTRUCTIONS CAREFULLY AND THOROUGHLY BEFORE OPERATING.

GENERAL SAFETY INFORMATION:

- This appliance is not intended for use by persons (including children) with reduced physical, sensory or mental capabilities, or lack of experience and knowledge, unless they have been given supervision or instruction concerning use of the appliance by a person responsible for their safety.
- Children should be supervised to ensure that they do not play with the appliance.
- Routinely inspect your unit for damage.
- **DO NOT** use this appliance if any parts appear to be damaged. Do not operate any appliance with a damaged cord or plug or after the appliance malfunctions or has been damaged in any manner. Return appliance to the nearest authorized service facility for examination, repair, or adjustment.
- If the supply cord is damaged, it must be replaced by the manufacturer, its service agent or similarly

qualified persons in order to avoid a hazard.

- Keep appliance and cord away from children.
 - The use of after-market accessory attachments not recommended or sold by the appliance manufacturer may cause personal injury, property damage or malfunctions.
- ⚠ **DO NOT** use the unit with a voltage converter device as it may cause electrical shorting, fire, or electric shock, resulting in personal injury or product damage.
- Do not use the unit in locations with different electrical specifications or plug types.
 - For countertop use only. Make sure if the surface is level, heat-resistant, stable, clean and dry. Do not place the unit near the edge of the countertop during use. Never use outlet below

counter which can make the cord accessible to children.

- Do not use outdoors.
 - Do not let cord hang over edge of table or counter, or touch hot surfaces. Keep appliance and cord away from children.
 - Do not place on or near a hot gas or electric burner, or in a heated oven.
- ⚠ **CAUTION:** When moving the appliance or removing the Cooking Drawer there may be residue hot oil or other hot liquids. Allow the appliance to cool completely before handling or moving.
- Make sure the unit is clean before operating. Spilled food can create serious burns or damage the unit. Do not use with an extension cord or let cord hang over edge.
 - Avoid contact with hot surfaces. Use the

handle on the Cooking Drawer. During hot air frying, hot steam is released through air vents located on the back. Keep your hands and face away from the steam and from the air vents. ⚠ Use caution when removing the Cooking Drawer from the appliance as there may be hot steam.

- Do not use this appliance for anything other than its intended use. Misuse may cause serious bodily injuries.
- **DO NOT TOUCH HOT SURFACES. Always use insulated oven gloves or use handle or knob if available. Never touch the heating element.**
- **To protect against electrical shock, bodily injury or fire, DO NOT immerse the unit, cord or heating element in water or other liquid.**
- **ALWAYS MAKE SURE THE COOKING DRAWER IS SECURELY LOCKED IN PLACE BEFORE FRYING.**

DO NOT ATTEMPT TO REMOVE THE COOKING DRAWER WHILE THE UNIT IS IN OPERATION.

- Removing the Cooking Drawer too quickly may result in splattering and could potentially be dangerous.
- Always turn the appliance **OFF** and **UNPLUG** from the outlet when not in use and allow the appliance to cool before cleaning, assembling, disassembling, moving or storing.
- Never overfill ingredients. Leave at least 50mm of space between your food and the top of the Cooking Drawer. Keep all ingredients within the drawer and prevent any direct contact with the heating element. Overfilling prevents the hot air from circulating or cause the food to come into contact with the heating element causing smoke and or

possible fire.

- ⚠ **CAUTION:** Thoroughly clean the Cooking Drawer after each use to prevent the accumulation of oil and food debris that can create smoke and a potential fire hazard. It is recommended that any oil be directly on the food before placing in the Cooking Drawer.

ADDITIONAL SAFEGUARDS:

- Remove and discard any packaging material or promotional labels before using the appliance for the first time.
- To eliminate any potential choking hazard for young children, remove and safely discard any protective coverings or plastic bags that the appliance or its parts may come in.
- **Do not put any non-food items into the Cooking Drawer for**

the purpose of frying or heating. Do not use the appliance for deep frying with oil.

- Always make sure the unit is properly and completely assembled before turning on the power and operating the appliance.
- Ensure that the areas immediately under or next to the appliance are clean and dry. **Do not operate when wet.**
- **DO NOT** place the appliance close to flammable materials such as curtains, and **DO NOT** place anything above or on top of the appliance when in use.
- Any significant spillage onto the surface under or around the appliance, or onto the appliance itself, should be cleaned and dried before continuing to use the appliance.
- A slight vibration may occur, and is normal, during operation of the unit.

- When using this appliance, provide adequate air space (at least 200 mm) above, below, and on all sides for circulation.
- Do not cover the air outlet vent, located on the back of the unit, while the unit is operating.
- Do not leave the appliance unattended when in use.
- Keep hands, fingers, hair, clothing, and utensils away from the appliance during operation.
- Keep the appliance clean. Refer to the Care and Maintenance section for tips and best practices.
- Any maintenance other than cleaning should be performed by an authorized Service Center. Do not attempt to repair or service this appliance yourself.
Contact Customer Service for assistance at nutribullet.com.

- If any of the contained instructions or warnings are not understood, please **contact Customer Service for assistance at nutribullet.com.**

! Save these instructions!

Contents

- 12 **What's included**
- 13 **Assembly guide**
- 14 **Control panel**
- 16 **Usage instructions**
 - 16 Before first use
 - 17 Assembly
 - 17 Using the Air Fryer
- 20 **Care & maintenance**
 - 20 Replacement parts



Thank you for purchasing the nutribullet CrispLite™ Vision 8L Air Fryer.

What's included

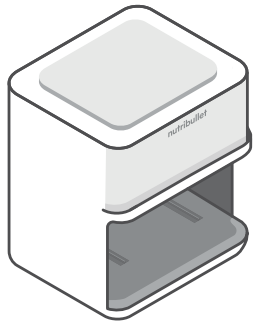

2000 watt air fryer base

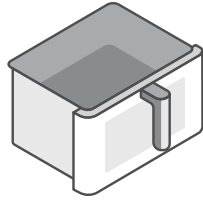

8 L cooking drawer

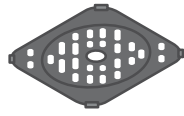

3-in-1 reversible grill, pizza, & crisping plate

Assembly guide

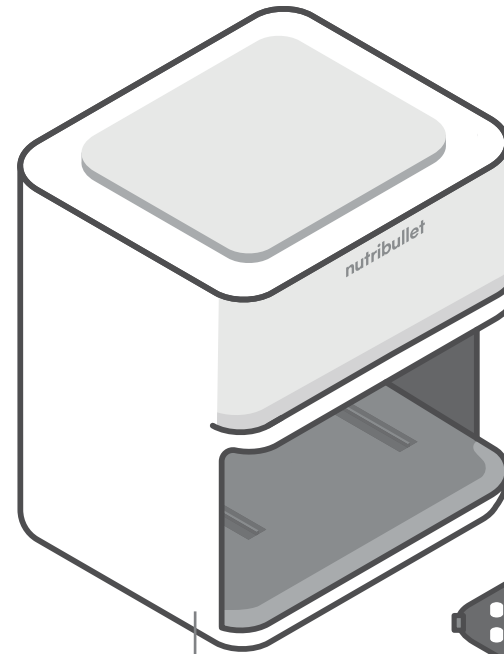

base

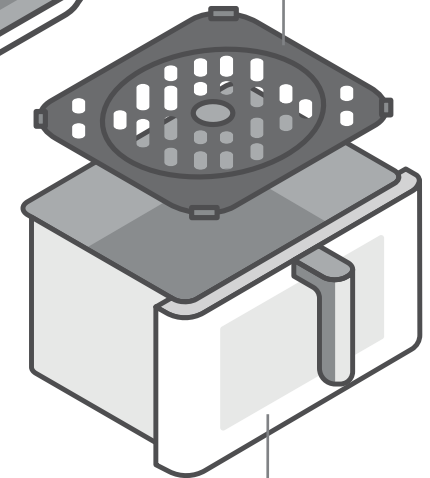

cooking drawer

3-in-1 reversible grill, pizza, & crisping plate

Control panel

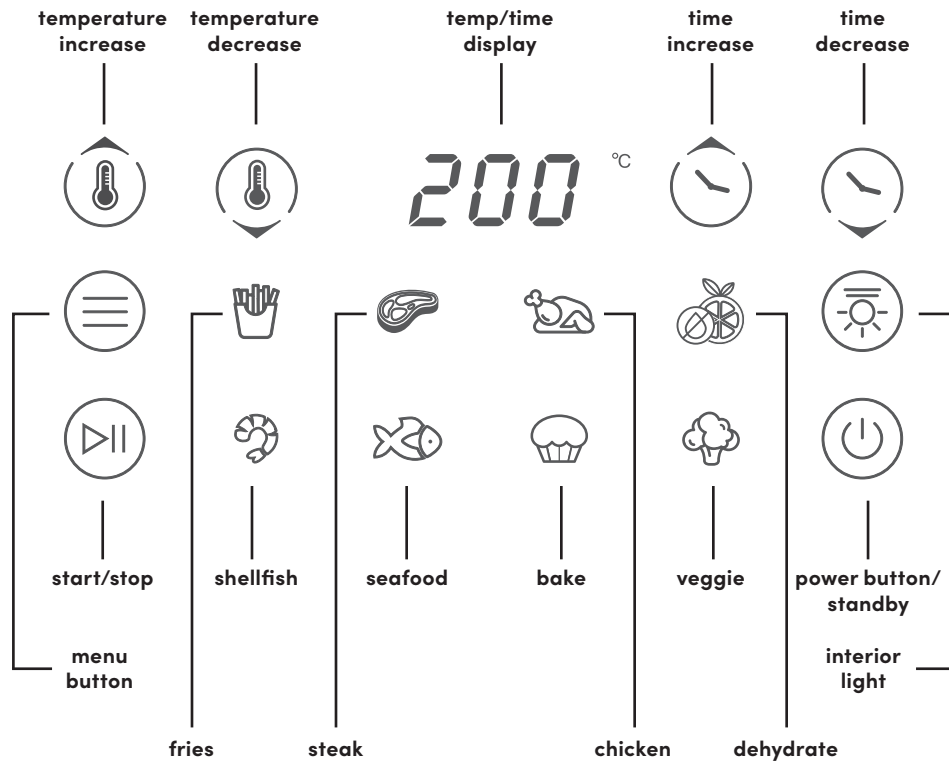

To select a cooking program, press the Menu button until your desired cooking program is flashing. The program will load with its default time and temperature, as noted in the table below. To begin cooking, press the Start/Stop button.

Icon	Program	Default Temperature	Default Cooking Time
	Fries	200°C	20 minutes
	Chicken	180°C	30 minutes
	Steak	200°C	16 minutes
	Bake	160°C	16 minutes
	Vegetable	180°C	16 minutes
	Seafood	180°C	16 minutes
	Shellfish	200°C	16 minutes
	Dehydrate	50°C	5 hours

- Press **Temp/Time** and use the +/- buttons to manually set cooking temperature or cooking time. Each press of the +/- buttons will adjust by increments of 1 minute for time or 5 degrees for temperature. Press **Start/Pause** to start cooking. You can adjust your Air Fryer's time or temperature at any time.
- Press **Start/Pause** when cooking to pause Air Fryer activity. Press **Start/Pause** again to resume. The Air Fryer will power off after 10 minutes of inactivity if in the Pause state.
- The Air Fryer will power off after 5 minutes of inactivity if the drawer is in, and will power off after 10 minutes of inactivity if the drawer is out.

Usage instructions

Before first use

Before using your nutribullet CrispLite™ Vision 8L Air Fryer for the first time, please take a moment to perform the steps below.

1. UNPACK

Open the box and remove the **Air Fryer Base** with **Cooking Drawer** and **3-in-1 Reversible Grill, Pizza, & Crisping Tray**, placing all parts on a flat, level, and dry surface.

2. CLEAN

Rinse **Cooking Drawer** and **3-in-1 Reversible Grill, Pizza, & Crisping Tray** with hot soapy water. Wipe exterior of **Air Fryer Base** with a clean, damp cloth.

3. PREPARE COOKING AREA, ENSURE PROPER VENTILATION

Ensure the **Air Fryer** is used on a clean, dry, flat surface. Do not use the unit outdoors. The **Air Fryer** should be at least 20 cm away from the wall when in operation, to ensure proper air ventilation behind the unit.

NOTE: To eliminate any new-machine odors that may be present or to thoroughly clean the inside of the Air Fryer, you can run the Air Fryer at its highest temperature about 5 minutes without putting any food inside.

NOTE: We suggest placing the unit on top of a heat proof mat to prevent risks of heat damage to surface of benchtop.

⚠ **NEVER** overfill the Cooking Drawer. Leave at least 50 mm of space between at the top of the Cooking Drawer. Overfilling the Cooking Drawer prevents the hot air from circulating, which may cause smoke and possible fire hazard. Overfilling may also cause the food to come into contact with the heating element, which may cause smoke and or possible fire. To prevent possible injury or damage, it is recommend to to break up the food into smaller portions.

⚠ **CAUTION.** Thoroughly clean the Cooking Drawer after each use to prevent the accumulation of oil and food debris that can create smoke and a potential fire hazard. For optimal results, apply oil directly onto the food before placing in the Cooking Drawer.

Assembly

Review all warning and caution statements in the Important Safeguards section (pages 4–8) and in the section above before proceeding to Step 1.

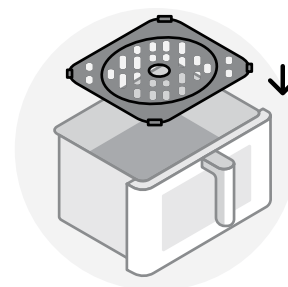

- 1** Insert the **3-in-1 Tray** into the **bottom of the Cooking Drawer**. Make sure the **3-in-1 Tray** is seated securely and is level with the bottom of the **Cooking Drawer**.

Using the Air Fryer

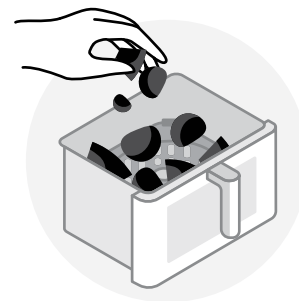

- 1** Place food into the **Cooking Drawer**, being careful **not to overfill**. For best cooking results, leave at least 50mm of space between your food and the top of the **Cooking Drawer**.



2 Holding the Cooking Drawer by the handle, place it into the Base. Ensure the Air Fryer is properly assembled with the **Cooking Drawer** fully seated inside of the **Base**. Plug the unit in and press the Power button to turn the Air Fryer on.

NOTE: The Air Fryer will not operate unless the **Cooking Drawer** is installed correctly.



3 TO USE A COOKING PROGRAM: Press the **Menu** button until your desired cooking program flashes. The default time and temperature for the flashing program will load on the **Control Panel**. Press the **Start/Stop** button to begin cooking.

TO CHANGE TEMPERATURE/ TIME SETTING: To change a setting or to adjust a program's cooking temperature or time after it has been selected, press the **Time/Temperature** button and use the **+/-** buttons to first adjust the temperature. Once you've reached your desired temperature, press the **Time/Temperature** button again to set. Use the **+/-** buttons to adjust your cooking time. Once you've reached your desired time, press the **Start/Stop** button to set the time and begin cooking.

NOTE: To turn on the interior light, press the **Light** icon. Press the **Light** icon again to turn the light off.

NOTE: The light automatically turns off after one minute.

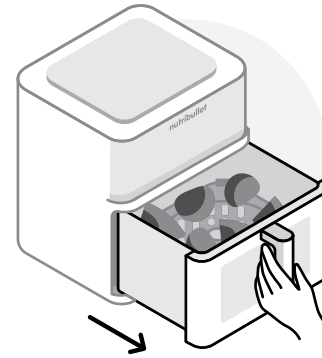

4 TURNING FOOD DURING COOKING: Some recipes call for taking the **Cooking Drawer** out during cooking and turning food. If so, first press the **Start/Stop** button to pause the Air Fryer. When the cooking has paused, remove the **Cooking Drawer** from the **Base** using the handle. Turn your food using a utensil, and place the **Cooking Drawer** securely back in the **Base**. Press the **Start/Stop** button to resume cooking.

! WARNING: **CONTENTS** may be very hot. Use caution when removing the **Cooking Drawer** as there may be hot steam. Keep your hands and face away from the steam and from the air vents.

! WARNING: **Food, Cooking Drawer, and Tray** are hot. Always use oven gloves when handling.

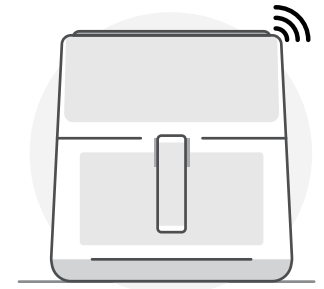

5 Once the Air Fryer has reached the end of its cooking time, you will hear 3 beeps to alert you that the cooking has completed. Wait a few seconds so the cooking action comes to a stop.

! CAUTION: Removing the **Cooking Drawer** too quickly may result in splattering and could potentially be dangerous.

! CAUTION: Be careful when opening the **Cooking Drawer** as there may be hot steam.

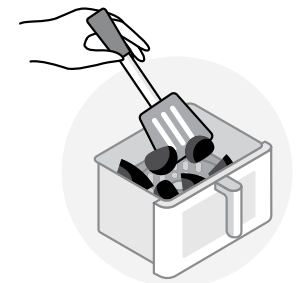

6 Remove the food from the Cooking Drawer using a utensil – NEVER use your hands. Turn off Air Fryer by pressing and holding **Power Button** until the unit powers off. Enjoy!

Care & maintenance

Cleaning the nutribullet CrispLite™ Vision 8L Air Fryer is quick and easy. We recommend cleaning all removable parts after each use to reduce the buildup of residue.

STEP 1:

Turn the Air Fryer **OFF**, unplug the unit, and allow it to cool down thoroughly after use.

STEP 2:

Remove the **Cooking Drawer** and **3-in-1 Tray**. The **Cooking Drawer** and **Tray** are **TOP RACK** dishwasher safe, or can be cleaned by rinsing in warm soapy water. **DO NOT** place the **Air Fryer Base** in the dishwasher.

 **WARNING: NEVER** use the sanitise cycle – heat this high can warp the plastic.

 **CAUTION: DO NOT** use an abrasive or metal cleaning tool to clean the **Cooking Drawer** or **Crisping Tray**. Doing so can damage the ceramic non-stick coating on the surface of these items.

STEP 3:

Clean the inner wall of the **Air Fryer Base** by gently wiping off any residue with a warm cotton cloth, then dry it with a dry cloth. The interior and exterior of the **Base** should only be cleaned by wiping it with a damp cloth.

 **CAUTION: NEVER** submerge the **Base** in water or any other liquid.

If required, brush the heating element with a soft-medium bristle brush to remove food particles.

STEP 4:

Once all parts have been cleaned and thoroughly dried, store the Air Fryer fully assembled in a safe, dry location.

Explanation of the marking



This marking indicates that this product should not be disposed with other household wastes throughout the EU. To prevent possible harm to the environment or human health from uncontrolled waste disposal; recycle it responsibly to promote the sustainable reuse of material resources. To return your used device, please use the return and collection systems or contact the retailer where the product was purchased. They can take this product for environmental safe recycling.



The transport and protective packing has been selected from materials, which are environmentally friendly for disposal and can be recycled. Ensure that any plastic, wrappings, bags etc. are disposed of safely and kept out of the reach of babies and young children. Rather than just throwing these materials away, recycle them.



Manufacturer's declaration that product meets the requirements of the applicable EC directives.

Replacement parts

Use of incompatible parts or aftermarket parts may result in damage to your nutribullet CrispLite™ Vision 8L Air Fryer or create safety hazards that may cause personal injury or damage. When ordering replacement parts always use genuine nutribullet® parts and accessories from **nutribullet.com**.

220-240VAC 50-60Hz 2000W

Capital Brands Distribution, LLC | nutribullet.com | All rights reserved.

nutribullet® and the nutribullet logo are trademarks of CapBran Holdings, LLC registered in the U.S.A. and worldwide.

Illustrations may differ from the actual product. We are constantly striving to improve our products, therefore the specifications contained herein are subject to change without notice.

250326_NBA93350 (NBA-350)

nutribullet

CRISPLITE™ VISION

8L AIR FRYER



Guida all'uso

⚠ AVVERTENZA! Prima di utilizzare la friggitrice ad aria nutribullet Crisplite™ Vision, leggere il manuale d'uso per ridurre il rischio di gravi lesioni. Conservare le presenti istruzioni. Assicurarsi che chiunque utilizzi l'apparecchio sappia come farlo in sicurezza.

Avvertenze di sicurezza

Quando utilizzate la friggitrice ad aria nutribullet CrispLite™ Vision 8L, ricordate: la sicurezza viene prima di tutto.

Avvertenza! Prima di utilizzare questo prodotto nutribullet®, leggere attentamente le istruzioni d'uso per evitare il rischio di gravi lesioni. Quando si utilizza un apparecchio elettrico, oltre alle più elementari misure di sicurezza, è necessario osservare le seguenti avvertenze.

! Conservare le presenti istruzioni! ● SOLO PER USO DOMESTICO

LEGGERE ATTENTAMENTE TUTTE LE ISTRUZIONI PRIMA DELL'USO.

INFORMAZIONI GENERALI DI SICUREZZA:

- L'apparecchio non può essere utilizzato da persone, compresi i bambini, con ridotte capacità fisiche, sensoriali o mentali, ovvero senza la necessaria esperienza e le necessarie conoscenze, a meno che non siano attentamente sorvegliati e istruiti all'utilizzo in sicurezza dell'apparecchio da una persona responsabile

della loro incolumità.

- Non lasciare che i bambini giochino con l'apparecchio.
- Ispezionare periodicamente l'unità per verificare l'eventuale presenza di danni.
- **NON** utilizzare l'apparecchio in presenza di danni evidenti. Non utilizzare l'apparecchio se il cavo o la spina risultano danneggiati, dopo un caso di malfunzionamento o

qualora l'apparecchio sia stato in qualche modo danneggiato. Portare l'apparecchio al più vicino centro di assistenza autorizzato per un controllo, la riparazione o la regolazione.

- In caso di danneggiamento del cavo, farlo sostituire tempestivamente dal costruttore o dal servizio assistenza, o comunque da personale qualificato, per prevenire ogni rischio.
- Tenere l'apparecchio e il cavo lontani dalla portata dei bambini.
- L'uso di accessori non consigliati o non venduti dal produttore dell'apparecchio può causare lesioni personali, danni materiali o malfunzionamenti.

⚠ NON utilizzare l'apparecchio con un dispositivo di conversione della tensione per evitare

cortocircuiti, incendi o scosse elettriche, con conseguenti lesioni personali o danni all'unità.

- Non collegare l'apparecchio a impianti elettrici con specifiche o prese diverse da quelle indicate.
- Utilizzare l'apparecchio esclusivamente su un piano di lavoro. Assicurarsi che la superficie di appoggio sia in piano, resistente al calore, stabile, pulita e asciutta. Durante l'uso, non collocare l'unità in prossimità del bordo del piano di lavoro. Non utilizzare prese poste sotto il piano di lavoro che possono rendere il cavo accessibile ai bambini.
- Non utilizzare all'aperto.
- Non lasciare che il cavo penda dal bordo del tavolo o del bancone, né venga a contatto con superfici calde. Tenere l'apparecchio e il cavo lontani dalla portata dei

bambini.

- Non collocare sopra o in prossimità di un fornello a gas o elettrico acceso o in un forno caldo.

⚠ **ATTENZIONE:** Quando si sposta l'apparecchio o si rimuove il cassetto di cottura, è possibile che vi siano residui di olio caldo o di altri liquidi caldi. Lasciare raffreddare completamente l'apparecchio prima di maneggiarlo o spostarlo.

- Assicurarsi che l'unità sia pulita prima di utilizzarla. Alimenti rovesciati accidentalmente possono causare gravi ustioni o danneggiare l'apparecchio. Non utilizzare con una prolunga né lasciare che il cavo penda dal bordo.
- Evitare il contatto con superfici calde. Utilizzare la maniglia del cassetto di cottura. Durante la frittura ad

aria, dagli sfiati situati sul retro esce vapore caldo. Tenere mani e viso lontani dal vapore e dagli sfiati. ⚠ Prestare attenzione quando si rimuove il cassetto di cottura dalla base poiché potrebbe uscire del vapore caldo.

- Non utilizzare l'apparecchio per usi diversi da quelli previsti. L'uso improprio può causare gravi lesioni fisiche.
- **NON TOCCARE LE SUPERFICI CALDE. Utilizzare sempre guanti da forno isolanti o la maniglia. Non toccare l'elemento riscaldante.**
- **Per evitare scosse elettriche, lesioni fisiche o incendi, NON immergere l'unità, il cavo o l'elemento riscaldante in acqua o altri liquidi.**
- **PRIMA DI FRIGGERE, ACCERTARSI CHE IL CASSETTO DI COTTURA SIA SILDAMENTE**

BLOCCATO IN POSIZIONE. NON CERCARE DI RIMUOVERE IL CASSETTO DI COTTURA MENTRE L'UNITÀ È IN FUNZIONE.

- La rimozione troppo rapida del cassetto di cottura può causare schizzi e potrebbe risultare potenzialmente pericolosa.
- **Spegnere** sempre l'apparecchio e **scollegarlo** dalla presa di corrente quando non è in uso. Lasciarlo raffreddare completamente prima di procedere con la pulizia, il montaggio, lo smontaggio e lo spostamento o prima di riporlo.
- Mai riempire troppo i cassettei di cottura. Lasciare almeno 5 cm di spazio tra il cibo e la parte superiore del cassetto di cottura. Tenere gli alimenti all'interno del cassetto evitando il contatto

diretto con l'elemento riscaldante. Riempire eccessivamente il cassetto impedisce all'aria calda di circolare e può far sì che il cibo entri in contatto con l'elemento riscaldante, causando fumo e un possibile incendio.

⚠ **ATTENZIONE:** Pulire accuratamente il cassetto di cottura dopo ogni utilizzo per evitare l'accumulo di olio e residui di cibo che possono causare fumo e un potenziale rischio di incendio. Si consiglia di versare l'olio direttamente sul cibo prima di inserirlo nel cassetto di cottura.

AVVERTENZE DI SICUREZZA ADDIZIONALI:

- Rimuovere e smaltire il materiale di imballaggio e le etichette promozionali prima di utilizzare l'apparecchio per la prima volta.
- Per salvaguardare i

più piccini dal rischio di soffocamento, rimuovere e smaltire in modo sicuro qualsiasi protezione o sacchetto di plastica in cui l'apparecchio o i suoi componenti siano contenuti.

- **Non inserire oggetti non alimentari nei cassetti di cottura per riscaldarli. Non utilizzare l'apparecchio per friggere con olio.**

- Assicurarsi sempre che l'unità sia correttamente e completamente assemblata prima di collegarla alla presa di corrente e metterla in funzione.

- Assicurarsi che l'area immediatamente sotto o adiacente all'apparecchio sia pulita e asciutta. **Non utilizzare la friggitrice se è bagnata.**

- **NON** posizionare l'apparecchio vicino a materiali infiammabili, come tende, e **NON** collocare oggetti al di

sopra o sull'apparecchio quando è in uso.

- Eventuali residui di cibo fuoriusciti sotto, intorno o sopra l'apparecchio devono essere accuratamente rimossi e l'area pulita e asciugata prima di continuare a utilizzare l'apparecchio.

- Una possibile, leggera vibrazione durante il funzionamento dell'unità è da ritenersi normale.

- Quando si utilizza l'apparecchio, prevedere uno spazio adeguato (almeno 20 cm) sopra, sotto e ai lati per la circolazione dell'aria.

- Non coprire gli sfati dell'aria sul retro dell'unità quando è in funzione.

- Non lasciare l'apparecchio incustodito mentre è in funzione.

- Tenere mani, dita, capelli, indumenti e utensili lontani

dall'apparecchio durante il funzionamento.

- Mantenere l'apparecchio pulito. Consultare la sezione Cura e Manutenzione per suggerimenti sul corretto utilizzo.
- A parte la pulizia, qualsiasi manutenzione deve essere affidata a un centro di assistenza autorizzato. Non cercare di riparare l'apparecchio da soli. **Per assistenza, contattare il Servizio clienti all'indirizzo nutribullet.com.**

- Se una qualsiasi delle istruzioni o avvertenze non vi è chiara, **contattate il servizio clienti per assistenza all'indirizzo nutribullet.com.**

! Conservare le presenti istruzioni!

Indice

- 32** **Contenuto della confezione**
- 33** **Guida al montaggio**
- 34** **Pannello di controllo**
- 36** **Istruzioni d'uso**
 - 36 Prima del primo utilizzo
 - 37 Montaggio
 - 37 Utilizzo della friggitrice ad aria
- 40** **Manutenzione**
 - 40 Parti di ricambio



Grazie per aver scelto la friggitrice ad aria nutribullet CrispLite™ Vision 8L.

Contenuto della confezione

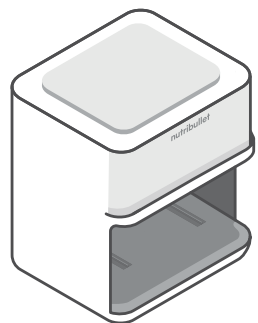

**base della
friggitrice ad
aria da 2000
watt**

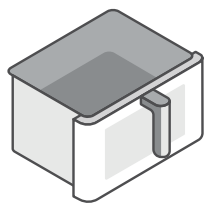

**cassetto di
cottura da 8 L**



**vassoio reversibile
3-in-1 per grigliare,
dorare e per pizza**

Guida al montaggio

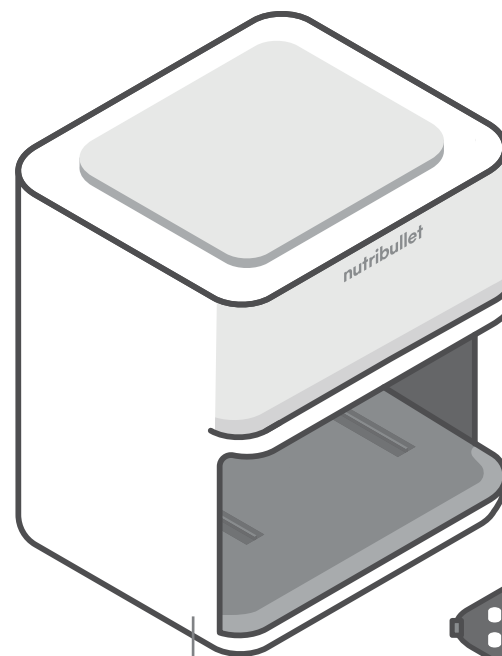

base

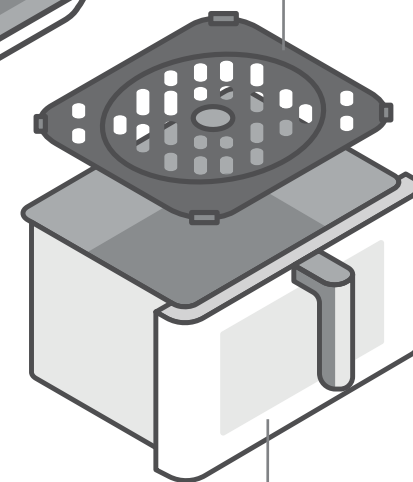

**vassoio reversibile
3-in-1 per grigliare,
dorare e per pizza**

cassetto di cottura

Pannello di controllo

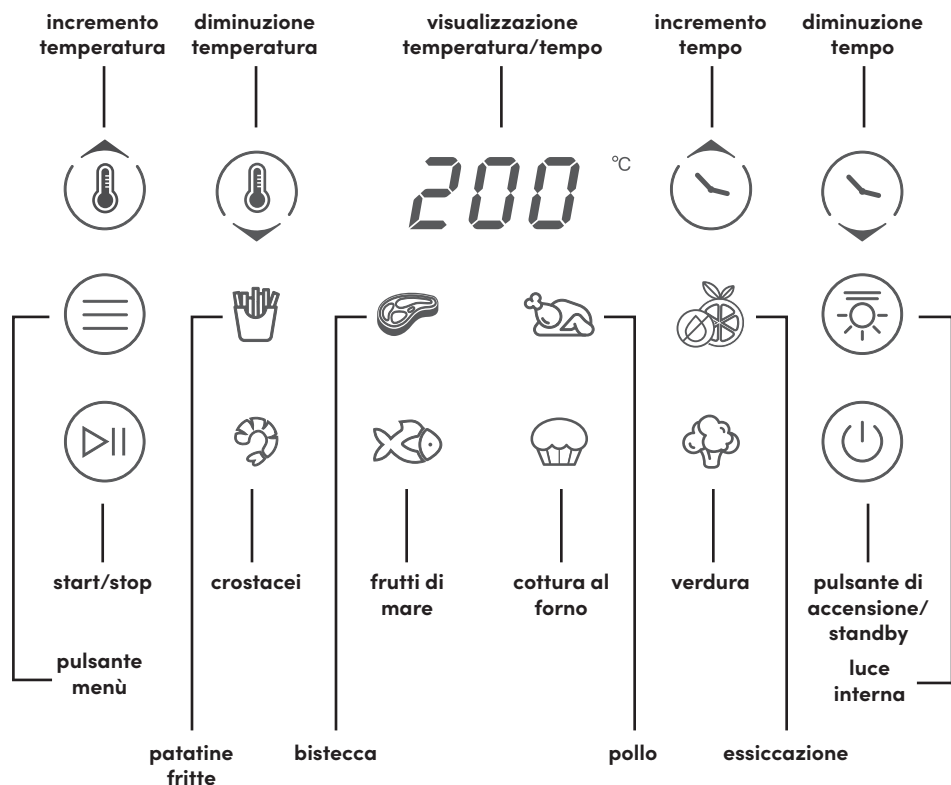

Per selezionare un programma di cottura, premere il pulsante menù finché non lampeggia il programma di cottura desiderato. Il programma viene caricato con l'ora e la temperatura predefinite, come indicato nella tabella che segue. Per iniziare la cottura, premere il pulsante Start/Stop.

icona	Programma	Temperatura predefinita	Tempo di cottura predefinito
	Patatine fritte	200°C	20 minuti
	Pollo	180°C	30 minuti
	Bistecca	200°C	16 minuti
	Cottura al forno	160°C	16 minuti
	Verdura	180°C	16 minuti
	Frutti di mare	180°C	16 minuti
	Crostacei	200°C	16 minuti
	Essiccazione	50°C	5 ore

- Premere il pulsante di selezione **Temperatura/Tempo** e utilizzare i pulsanti +/- per impostare manualmente la temperatura o il tempo di cottura. Ogni pressione dei pulsanti +/- regolerà il tempo con incrementi di 1 minuto o la temperatura con incrementi di 5 gradi. Premere il pulsante **Start/Stop** per avviare la cottura. Il tempo o la temperatura della friggitrice ad aria possono essere regolati in qualsiasi momento.
- Premere **Start/Stop** durante la cottura per mettere in pausa la friggitrice. Premere nuovamente **Start/Stop** per riprendere la cottura. La friggitrice si spegnerà automaticamente dopo 10 minuti di inattività se è in modalità pausa.
- La friggitrice si spegnerà automaticamente dopo 5 minuti di inattività se il cassetto è inserito, e dopo 10 minuti di inattività se il cassetto è stato rimosso.

Istruzioni per l'uso

Prima del primo utilizzo

Prima di utilizzare la friggitrice ad aria nutribullet CrispLite™ Vision 8L per la prima volta, è necessario eseguire le operazioni descritte di seguito.

1. DISIMBALLAGGIO

Aprire la confezione e rimuovere la **base della friggitrice ad aria** con il **cassetto di cottura** e il vassoio reversibile 3-in-1 per grigliare, dorare e per pizza, ponendo tutte le parti su una superficie piana e asciutta.

2. PULIZIA

Risciacquare il **cassetto di cottura** e il **vassoio reversibile 3-in-1 per grigliare, dorare e per pizza** con acqua calda saponata. Pulire esternamente la **base della friggitrice ad aria** con un panno pulito e inumidito.

3. PREPARARE LA ZONA DI COTTURA, ASSICURANDO UN'ADEGUATA VENTILAZIONE

Assicurarsi che la **friggitrice** venga utilizzata su una superficie pulita, asciutta e piana. Non utilizzare l'apparecchio all'aperto. Quando è in funzione, la **friggitrice** deve trovarsi ad almeno 20 cm di distanza dalla parete per garantire una corretta circolazione dell'aria dietro l'unità.

IMPORTANTE: Per eliminare eventuali odori di macchina nuova o per pulire a fondo l'interno dell'apparecchio, si può far funzionare la friggitrice alla massima temperatura per circa 5 minuti, senza inserire cibo.

IMPORTANTE: Si consiglia di posizionare l'unità sopra un tappetino resistente al calore per evitare di danneggiare la superficie del piano di lavoro.

⚠ **NON** riempire eccessivamente il cassetto di cottura. Lasciare almeno 5 cm di spazio nella parte superiore del cassetto. Riempire eccessivamente il cassetto di cottura impedisce la circolazione dell'aria calda, il che può causare fumo e un possibile rischio di incendio. Riempire eccessivamente il cassetto impedisce all'aria calda di circolare e può far sì che il cibo entri in contatto con l'elemento riscaldante, causando fumo e un possibile incendio. Per prevenire possibili lesioni o danni, si consiglia di suddividere il cibo in porzioni più piccole.

⚠ **ATTENZIONE!** Pulire accuratamente il cassetto di cottura dopo ogni utilizzo per evitare l'accumulo di olio e residui di cibo che possono causare fumo e un potenziale rischio di incendio. Per risultati ottimali, applicare l'olio direttamente sul cibo prima di posizionarlo nel cassetto di cottura.

Montaggio

Prima di passare al punto 1, leggere tutte le avvertenze e le precauzioni riportate nella sezione **Importanti misure di sicurezza** (pagine 24-29) e nella sezione precedente.

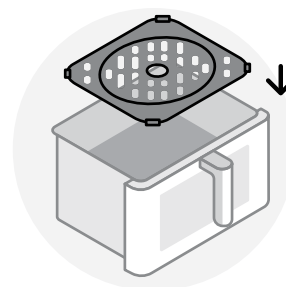

- 1 Inserire il vassoio 3-in-1 sul fondo del cassetto di cottura.** Assicurarsi che il **vassoio** sia allineato saldamente sul fondo del **cassetto di cottura**.

Utilizzo della friggitrice ad aria

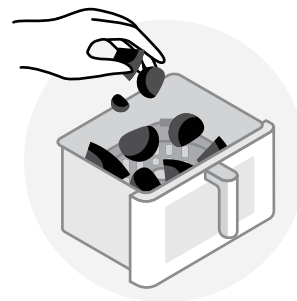

- 1 Inserire gli alimenti nel cassetto di cottura, facendo attenzione a non riempirlo troppo.** Per ottenere risultati di cottura ottimali, lasciare almeno 50 mm di spazio tra il cibo e la parte superiore del **cassetto di cottura**.



2 Tenendolo per la maniglia, inserire il cassetto nella base.

Assicurarsi che la friggitrice ad aria sia correttamente assemblata con il **cassetto di cottura** completamente inserito nella **base**. Collegare l'apparecchio alla presa di corrente e premere l'apposito pulsante per accendere la friggitrice ad aria.

IMPORTANTE: La friggitrice non funziona se il **cassetto di cottura** non è installato correttamente.



3 PER UTILIZZARE UN PROGRAMMA DI COTTURA:

Premere il pulsante **Menu** finché non lampeggia il programma di cottura desiderato. L'ora e la temperatura predefinite per il programma selezionato verranno visualizzate sul **pannello di controllo**. Premere il pulsante **Start/Stop** per avviare la cottura.

PER MODIFICARE L'IMPOSTAZIONE DI TEMPERATURA/TEMPO:

Per modificare un'impostazione o regolare la temperatura o il tempo di cottura di un programma dopo che è stato selezionato, premere il pulsante **Tempo/Temperatura** e utilizzare i pulsanti **+/-** per regolare inizialmente la temperatura. Una volta visualizzata la temperatura desiderata, premere nuovamente il pulsante **Tempo/Temperatura** per impostarla. Utilizzare ora i pulsanti **+/-** per regolare il tempo di cottura. Una volta visualizzato il tempo desiderato, premere il pulsante **Start/Stop** per impostarlo e iniziare la cottura.

IMPORTANTE: Per accendere la luce interna, premere l'apposita icona. Premere nuovamente l'icona per spegnere la luce.

IMPORTANTE: La luce si spegne automaticamente dopo un minuto.



4 GIRARE GLI ALIMENTI DURANTE LA COTTURA:

Alcune ricette richiedono di estrarre il **cassetto** durante la cottura e girare il cibo. In tal caso, premere prima il pulsante **Start/Stop** per mettere in pausa la friggitrice. Quando la cottura è in pausa, estrarre il **cassetto di cottura** dalla **base** afferrandolo per la maniglia. Girare il cibo con un utensile e reinserire saldamente il **cassetto** nella **base**. Premere il pulsante **Start/Stop** per riprendere la cottura.

AVVERTENZA! Il **CIBO** può essere molto caldo. Fare attenzione quando si estrae il **cassetto di cottura**, poiché potrebbe uscire del vapore caldo. Tenere mani e viso lontani dal vapore e dagli sfiati.

AVVERTENZA! Il cibo, il cassetto di cottura e il vassoio sono caldi. Utilizzare sempre guanti da forno durante la manipolazione.

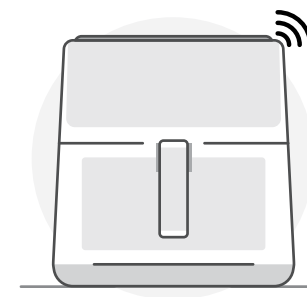

5 Al termine del tempo, 3 segnali acustici indicheranno che la cottura è completata. Attendere qualche secondo prima di estrarre il cassetto.

ATTENZIONE: La rimozione troppo rapida del **cassetto di cottura** può causare schizzi e potrebbe risultare potenzialmente pericolosa.

ATTENZIONE: Fare attenzione quando si estrae il **cassetto di cottura**, poiché potrebbe uscire del vapore caldo.

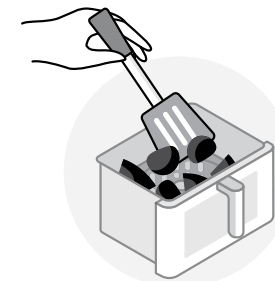

6 Estrarre il cibo dal cassetto di cottura con un utensile - MAI con le mani. Per spegnere la friggitrice ad aria, premere e tenere premuto il pulsante di accensione fino a quando l'unità si spegne. Buon appetito!

Cura e manutenzione

La pulizia della friggitrice ad aria nutribullet CrispLite™ Vision 8L è facile e veloce. Per ridurre l'accumulo di residui, si consiglia di pulire tutte le parti rimovibili dopo ogni utilizzo.

1.
Dopo l'uso, **spegnere** la friggitrice, scollegare l'unità e lasciarla raffreddare completamente .

2.
Rimuovere il **cassetto di cottura** e il **vassoio 3-in-1**. Il **cassetto di cottura** e il **vassoio** sono lavabili nel **CESTELLO SUPERIORE** della lavastoviglie o possono essere puliti con un risciacquo in acqua calda saponata. **NON** mettere la **base della friggitrice** in lavastoviglie.

 **AVVERTENZA! NON** usare il ciclo di sanificazione - l'elevata temperatura potrebbe deformare la plastica.

 **ATTENZIONE: NON** utilizzare strumenti abrasivi o metallici per pulire il **cassetto di cottura** o il **vassoio 3-in-1** Ciò potrebbe danneggiare il rivestimento antiaderente in ceramica di questi componenti.

3.
Pulire la superficie interna della **base** eliminando delicatamente i residui con un panno di cotone caldo e asciugandola con un panno asciutto. L'interno e l'esterno della **base** vanno puliti esclusivamente con un panno umido.

 **ATTENZIONE: NON** immergere la base in acqua o in altri liquidi.

Se necessario, spazzola l'elemento riscaldante con una spazzola a setole morbide o di media durezza per rimuovere i residui di cibo.

4.
Una volta pulite e asciugate accuratamente tutte le parti, riporre la friggitrice ad aria, completamente assemblata, in un luogo sicuro e asciutto.

Spiegazione dei simboli



Questo simbolo indica che nell'Unione Europea il prodotto non può essere smaltito con i rifiuti domestici. Per evitare possibili danni all'ambiente o alla salute umana causati dallo smaltimento incontrollato dei rifiuti, ricicliamoli responsabilmente, promuovendo il riutilizzo sostenibile delle risorse materiali. Per restituire un apparecchio usato, utilizzare i comuni canali di restituzione e raccolta o rivolgersi al negozio dove il prodotto è stato acquistato. Il prodotto potrà quindi essere riciclato in modo sicuro per l'ambiente.



L'imballaggio per il trasporto e la protezione del prodotto è stato scelto tra materiali che rispettano l'ambiente e possono essere riciclati. Accertarsi che plastica, involucri, borse, ecc. vengano smaltiti in modo sicuro e tenuti fuori dalla portata dei bambini. Non gettate questi materiali, riciclateli!



Il produttore dichiara che il prodotto soddisfa i requisiti delle direttive CE applicabili.

Parti di ricambio

L'uso di ricambi non compatibili o alternativi può danneggiare la friggitrice ad aria nutribullet CrispLite™ Vision 8L o creare pericoli per la sicurezza con possibili lesioni personali o danni materiali. Dovendo sostituire componenti, ordinare sempre parti e accessori originali nutribullet® sul sito nutribullet.com.

220-240VAC 50-60Hz 2000W

Capital Brands Distribution, LLC | nutribullet.com | Tutti i diritti riservati.

nutribullet® e il logo nutribullet sono marchi commerciali di CapBran Holdings, LLC registrati negli Stati Uniti e in tutto il mondo.

Le immagini possono differire dal prodotto reale. Ci impegniamo costantemente a migliorare i nostri prodotti, pertanto le specifiche qui riportate sono soggette a modifiche senza preavviso.

250326_NBA93350 (NBA-350)

nutribullet

CRISPLITE™ VISION

8L AIR FRYER



Mode d'emploi

⚠ AVERTISSEMENT ! Avant d'utiliser la friteuse à air nutribullet CrispLite™ Vision, lisez le mode d'emploi afin de réduire le risque de blessures graves. Conserver ces instructions. Assurez-vous que toute personne utilisant l'appareil sait comment le faire en toute sécurité.

Consignes importantes de sécurité

Lorsque vous utilisez la friteuse à air nutribullet CrispLite™ Vision 8L, n'oubliez pas : la sécurité passe avant tout.

Avertissement ! Avant d'utiliser ce produit nutribullet®, lisez attentivement le mode d'emploi afin d'éviter tout risque de blessure grave. Lors de l'utilisation de tout appareil électrique, des précautions de base doivent toujours être prises, en particulier les **informations importantes** suivantes.

! Conserver ces instructions ! ● USAGE DOMESTIQUE EXCLUSIVEMENT

LIRE ATTENTIVEMENT TOUTES LES INSTRUCTIONS AVANT L'UTILISATION.

INFORMATIONS GÉNÉRALES DE SÉCURITÉ :

- L'appareil ne doit pas être utilisé par des personnes (y compris des enfants) dont les capacités physiques, sensorielles ou mentales sont réduites, c'est-à-dire qui manquent d'expérience et de connaissances nécessaires, à moins qu'une personne responsable de leur sécurité ne les surveille attentivement et ne

leur apprenne à utiliser l'appareil en toute sécurité.

- Les enfants ne doivent pas jouer avec cet appareil.
- Inspectez périodiquement l'appareil pour vérifier qu'il n'est pas endommagé.
- **N'utilisez PAS** l'appareil s'il présente des dégâts évidents. N'utilisez pas l'appareil si le câble ou la fiche ont été endommagés de quelque façon que

ce soit ou après un mauvais fonctionnement de l'appareil ou s'il a été endommagé de quelque façon que ce soit. Confiez l'appareil au centre d'assistance agréé le plus proche pour qu'il soit inspecté, réparé ou ajusté.

- Si le câble d'alimentation est endommagé, il doit être remplacé par le fabricant, son agent de service ou des personnes de qualification similaire afin d'éviter tout danger.
 - Conservez l'appareil et son câble hors de portée des enfants.
 - L'utilisation d'accessoires non recommandés ou non vendus par le fabricant de l'appareil peut entraîner des blessures, des dégâts matériels ou des dysfonctionnements.
- ⚠ **N'utilisez PAS** l'appareil avec un dispositif de conversion de tension afin d'éviter les courts-

circuits, les incendies ou les chocs électriques, qui pourraient entraîner des blessures ou endommager l'appareil.

- N'utilisez pas ce produit dans des endroits où les spécifications électriques ou les types de prises sont différents.
- Utilisez l'appareil uniquement sur un plan de travail. Assurez-vous que la surface d'appui est plane, résistante à la chaleur, stable, propre et sèche. Pendant l'utilisation, ne placez pas l'appareil près du bord du plan de travail. N'utilisez pas de prises placées sous le plan de travail qui pourraient rendre le câble accessible aux enfants.
- Ne pas utiliser à l'extérieur.
- Ne laissez pas le câble pendre au-dessus du bord de la table ou du comptoir, ou entrer en contact avec des surfaces chaudes. Conservez l'appareil et

son câble hors de portée des enfants.

- Ne placez pas l'appareil sur ou à proximité d'une cuisinière électrique ou à gaz allumée, ni dans un four chaud.

⚠ **ATTENTION:** Lorsque vous déplacez l'appareil ou que vous retirez le tiroir de cuisson, des résidus d'huile ou d'autres liquides chauds peuvent subsister. Laissez l'appareil refroidir complètement avant de le manipuler ou de le déplacer.

- Assurez-vous que l'appareil est propre avant de l'utiliser. Les aliments renversés accidentellement peuvent provoquer de graves brûlures ou endommager l'appareil. N'utilisez pas de rallonge et ne laissez pas le câble pendre sur le bord.
- Évitez tout contact avec les surfaces chaudes. Utilisez la poignée du tiroir de cuisson.

Pendant la friture à l'air, de la vapeur chaude s'échappe des événements situés à l'arrière. Gardez les mains et le visage à l'écart de la vapeur et des événements. ⚠ Faites attention lorsque vous retirez le tiroir de cuisson de la base, car de la vapeur chaude peut s'échapper.

- N'utilisez pas l'appareil à d'autres fins que celles pour lesquelles il a été conçu. Une mauvaise utilisation peut entraîner des blessures graves.
- **NE PAS TOUCHER LES SURFACES CHAUDES. Utilisez toujours des gants de cuisine isolants ou la poignée. Ne touchez pas l'élément chauffant.**
- **Pour éviter les chocs électriques, les blessures ou les incendies, ne PAS immerger l'appareil, le câble ou l'élément chauffant dans l'eau ou dans d'autres liquides.**

- **AVANT DE PROCÉDER À LA FRITURE, ASSUREZ-VOUS QUE LE TIROIR DE CUISSON EST BIEN VERROUILLÉ EN PLACE. N'ESSAYEZ PAS DE RETIRER LE TIROIR DE CUISSON LORSQUE L'APPAREIL EST EN FONCTIONNEMENT.**

- Si vous retirez le tiroir de cuisson trop rapidement, vous risquez de provoquer des éclaboussures, ce qui peut s'avérer dangereux.
- **Éteignez** toujours l'appareil et **débranchez-le** de la prise de courant lorsque vous ne l'utilisez pas. Laissez-le refroidir complètement avant de le nettoyer, de le monter, de le démonter, de le déplacer ou de le ranger.
- Ne remplissez jamais trop les tiroirs de cuisson. Laissez un espace d'au moins 5 cm entre les aliments et le dessus du tiroir de

cuisson. Conservez les aliments à l'intérieur du tiroir, en évitant tout contact direct avec l'élément chauffant. Le fait de trop remplir le tiroir empêche l'air chaud de circuler et peut mettre les aliments en contact avec l'élément chauffant, ce qui provoque de la fumée et un risque d'incendie.

⚠ **ATTENTION:** Nettoyez soigneusement le tiroir de cuisson après chaque utilisation afin d'éviter l'accumulation d'huile et de résidus alimentaires susceptibles de provoquer de la fumée et un risque d'incendie. Il est recommandé de verser l'huile directement sur les aliments avant de les placer dans le tiroir de cuisson.

CONSIGNES DE SÉCURITÉ SUPPLÉMENTAIRES :

- Retirez et mettez au rebut tout matériel

d'emballage et étiquette promotionnelle avant d'utiliser l'appareil pour la première fois.

- Pour protéger les enfants contre le risque d'étouffement, retirez et mettez au rebut en toute sécurité les protections ou les sacs en plastique dans lesquels l'appareil ou ses composants sont contenus.
- **Ne placez pas d'objets non alimentaires dans les tiroirs de cuisson pour les réchauffer. N'utilisez pas l'appareil pour frire avec de l'huile.**
- Assurez-vous toujours que l'appareil est correctement et complètement assemblé avant de le brancher à la prise de courant et de le faire fonctionner.
- Veillez à ce que la zone située immédiatement en dessous ou à côté de l'appareil soit propre et sèche. **N'utilisez pas la friteuse si elle est mouillée.**

- **NE placez PAS** l'appareil à proximité de matériaux inflammables, tels que des rideaux, et **NE placez PAS** d'objets sur ou au-dessus de l'appareil lorsqu'il est en cours d'utilisation.
- Tout résidu alimentaire renversé sous, autour ou sur l'appareil doit être soigneusement enlevé et la zone nettoyée et séchée avant de continuer à utiliser l'appareil.
- Il est normal que de légères vibrations se produisent pendant le fonctionnement de l'appareil.
- Lorsque vous utilisez l'appareil, prévoyez un espace suffisant (au moins 20 cm) au-dessus, au-dessous et sur les côtés pour permettre la circulation de l'air.
- Ne couvrez pas les orifices d'aération situés à l'arrière de l'appareil lorsqu'il fonctionne.

- Ne laissez jamais l'appareil sans surveillance durant l'utilisation.
- Gardez les mains, les doigts, les cheveux, les vêtements ainsi que les ustensiles éloignés de l'appareil pendant son fonctionnement.
- Gardez l'appareil propre. Consultez la section Soins et entretien pour obtenir des conseils sur l'utilisation correcte.
- Outre le nettoyage, tout entretien doit être effectué par un centre d'assistance agréé. N'essayez pas de réparer l'appareil vous-même. **Pour obtenir de l'aide, contactez le service clientèle à l'adresse nutribullet.com.**
- Si vous ne comprenez pas les instructions ou les avertissements, **veuillez contacter le service clientèle pour obtenir de l'aide à l'adresse nutribullet.com.**

! Conserver ces instructions !

Sommaire

- 52** Éléments inclus
- 53** Guide d'assemblage
- 54** Panneau de commandes
- 56** Mode d'emploi
 - 56 Avant la première utilisation
 - 57 Montage
 - 57 Utilisation de la friteuse à air
- 60** Entretien
 - 60 Pièces de rechange



Contenu de l'emballage

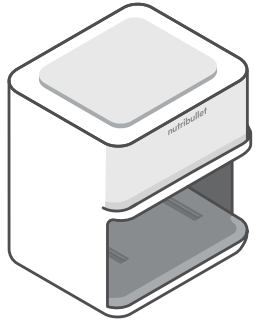

base de friteuse à air de 2000 watts

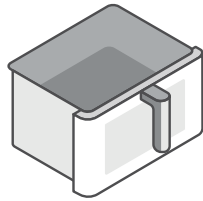

tiroir de cuisson de 8 litres

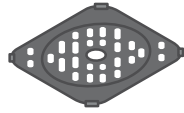

plateau réversible 3 en 1 pour griller, dorer et pour les pizzas

Guide d'assemblage

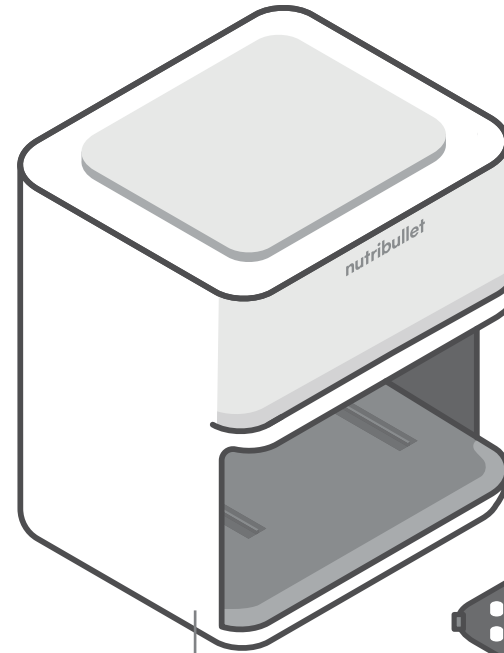

base

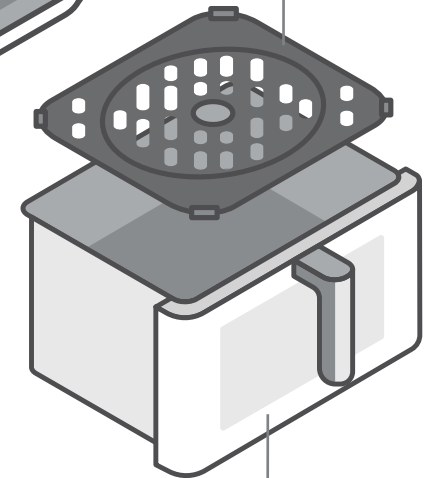

tiroir de cuisson

plateau réversible 3 en 1 pour griller, dorer et pour les pizzas

Panneau de commandes

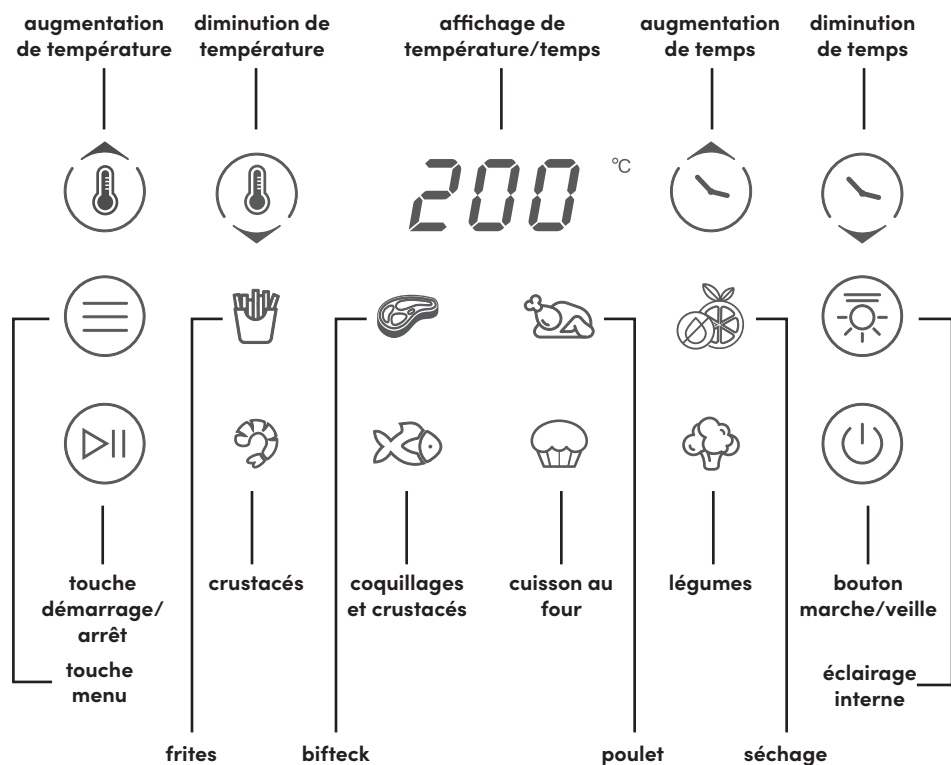

Pour sélectionner un programme de cuisson, appuyez sur la touche menu jusqu'à ce que le programme de cuisson souhaité clignote. Le programme est chargé avec le temps et la température prédéfinies, comme indiqué dans le tableau ci-dessous. Pour lancer la cuisson, appuyez sur la touche Start/Stop.

icône	Programme	Température prédéfinie	Temps de cuisson prédéfini
	Frites	200°C	20 minutes
	Poulet	180°C	30 minutes
	Bifteck	200°C	16 minutes
	Cuisson au four	160°C	16 minutes
	Légumes	180°C	16 minutes
	Coquillages et crustacés	180°C	16 minutes
	Crustacés	200°C	16 minutes
	Séchage	50°C	5 heures

- Appuyez sur la touche de sélection **Température/Temps** et utilisez les boutons +/- pour régler manuellement la température ou le temps de cuisson. Chaque pression sur les boutons +/- permet de régler la durée par incréments d'une minute ou la température par incréments de 5 degrés. Appuyez sur la touche **Start/Stop** pour démarrer la cuisson. La durée ou la température de la friteuse à air peut être réglée à tout moment.
- Appuyez sur **Start/Stop** pendant la cuisson pour mettre la friteuse en pause. Appuyez à nouveau sur **Start/Stop** pour reprendre la cuisson. La friteuse s'éteint automatiquement après 10 minutes d'inactivité si elle est en mode pause.
- La friteuse s'éteint automatiquement après 5 minutes d'inactivité si le tiroir est inséré, et après 10 minutes d'inactivité si le tiroir est retiré.

Instructions d'utilisation

Avant la première utilisation

Avant d'utiliser la friteuse à air nutribullet CrispLite™ Vision 8L pour la première fois, les opérations suivantes doivent être effectuées.

1. DÉBALLAGE

Ouvrez l'emballage et retirez la **base de la friteuse à air** avec le **tiroir de cuisson** et le plateau réversible 3 en 1 pour griller, dorer et pour les pizzas, en plaçant tous les éléments sur une surface plane et sèche.

2. NETTOYAGE

Rincez le **tiroir de cuisson** et le **plateau réversible 3 en 1 pour griller, dorer et pour les pizzas** avec de l'eau chaude savonneuse. Nettoyez l'extérieur de la **base de la friteuse à air** avec un chiffon propre et humide.

3. PRÉPAREZ LA ZONE DE CUISSON EN ASSURANT UNE VENTILATION ADÉQUATE.

Veillez à ce que la **friteuse** soit utilisée sur une surface propre, sèche et plane. Ne pas utiliser l'appareil à l'extérieur. Lorsqu'elle fonctionne, la **friteuse** doit être éloignée d'au moins 20 cm du mur afin d'assurer une bonne circulation de l'air derrière l'appareil.

IMPORTANT : Pour éliminer toute odeur de machine neuve ou pour nettoyer à fond l'intérieur de l'appareil, vous pouvez faire fonctionner la friteuse à température maximale pendant environ 5 minutes, sans y introduire d'aliments.

IMPORTANT : Il est recommandé de placer l'appareil sur un tapis résistant à la chaleur afin d'éviter d'endommager la surface de travail.

⚠ **NE** remplissez jamais trop le tiroir de cuisson. Laissez un espace d'environ 5 cm en haut du tiroir. Le fait de trop remplir le tiroir de cuisson empêche l'air chaud de circuler, ce qui peut provoquer de la fumée et un risque d'incendie. Le fait de trop remplir le tiroir empêche l'air chaud de circuler et peut mettre les aliments en contact avec l'élément chauffant, ce qui provoque de la fumée et un risque d'incendie. Pour éviter toute blessure ou tout dommage, il est conseillé de diviser les aliments en portions plus petites.

⚠ **ATTENTION !** Nettoyez soigneusement le tiroir de cuisson après chaque utilisation afin d'éviter l'accumulation d'huile et de résidus alimentaires susceptibles de provoquer de la fumée et un risque d'incendie. Pour de meilleurs résultats, appliquez l'huile directement sur les aliments avant de les placer dans le tiroir de cuisson.

Montage

Avant de passer à l'étape 1, lisez tous les avertissements et précautions de la section Consignes importantes de sécurité (pages 44-49) et de la section précédente.

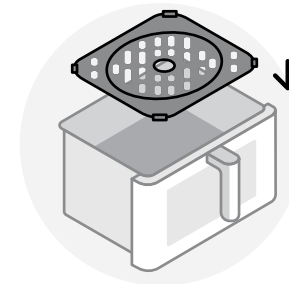

- 1 **Placez le plateau 3 en 1 sur le fond du tiroir de cuisson.** Veillez à ce que le **plateau** soit bien aligné sur le fond du **tiroir de cuisson**.

Utilisation de la friteuse à air

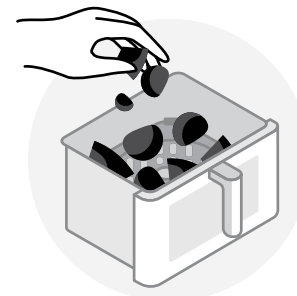

- 1 **Placez les aliments dans le tiroir de cuisson en veillant à ne pas le remplir excessivement.** Pour de meilleurs résultats de cuisson, laissez un espace d'au moins 50 mm entre les aliments et le dessus du **tiroir de cuisson**.



- 2 En le tenant par la poignée, insérez le tiroir dans la base.** Assurez-vous que la friteuse à air est correctement assemblée et que le **tiroir de cuisson** est entièrement inséré dans la **base**. Branchez l'appareil sur la prise de courant et appuyez sur le bouton approprié pour mettre la friteuse à air en marche.

IMPORTANT : La friteuse ne fonctionnera pas si le **tiroir de cuisson** n'est pas installé correctement.



- 3 POUR UTILISER UN PROGRAMME DE CUISSON :** Appuyez sur la touche **Menu** jusqu'à ce que le programme de cuisson souhaité clignote. La durée et la température par défaut du programme sélectionné s'affichent sur le **panneau de commande**. Appuyez sur la touche **Start/Stop** pour démarrer la cuisson.

POUR MODIFIER LE RÉGLAGE DE TEMPÉRATURE/TEMPS : Pour modifier un réglage ou ajuster la température ou le temps de cuisson d'un programme après qu'il a été sélectionné, appuyez sur le bouton **Temps/Température** et utilisez les boutons **+/-** pour ajuster la température dans un premier temps. Une fois que la température souhaitée est affichée, appuyez à nouveau sur la touche **Temps/Température** pour la régler. Utilisez maintenant les touches **+/-** pour régler le temps de cuisson. Une fois que le temps souhaité est affiché, appuyez sur la touche **Start/Stop** pour le régler et démarrer la cuisson.

IMPORTANT : Pour allumer l'éclairage interne, appuyez sur l'icône correspondante. Appuyez à nouveau sur l'icône pour éteindre l'éclairage. **IMPORTANT :** L'éclairage s'éteint automatiquement au bout d'une minute.

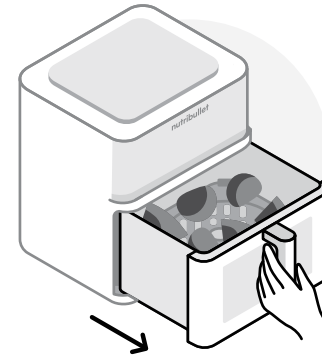

- 4 RETOURNER LES ALIMENTS DURANT LA CUISSON :** Certaines recettes nécessitent de sortir le **tiroir** pendant la cuisson et de retourner les aliments. Dans ce cas, appuyez d'abord sur le bouton **Start/Stop** pour mettre la friteuse en pause. Lorsque la cuisson est en pause, retirez le **tiroir de cuisson** de la **base** en le saisissant par la poignée. Retournez les aliments à l'aide d'un ustensile et réinsérez fermement le **tiroir** dans la **base**. Appuyez sur la touche **Start/Stop** pour reprendre la cuisson.

! AVERTISSEMENT ! Les **ALIMENTS** peuvent être très chauds. Faites attention lorsque vous retirez le **tiroir de cuisson**, car de la vapeur chaude peut s'échapper. Gardez les mains et le visage à l'écart de la vapeur et des événements.

! AVERTISSEMENT ! Les aliments, le tiroir de cuisson et le plateau sont chauds. Utilisez toujours des gants de cuisine durant la manipulation.

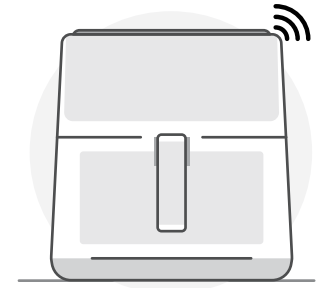

- 5 Une fois le temps écoulé, 3 bips sonores indiquent que la cuisson est terminée.** Attendez quelques secondes avant de sortir le tiroir.

! ATTENTION : Si vous retirez le **tiroir de cuisson** trop rapidement, vous risquez de provoquer des éclaboussures, ce qui peut s'avérer dangereux.

! ATTENTION : Faites attention lorsque vous retirez le **tiroir de cuisson**, car de la vapeur chaude peut s'échapper.

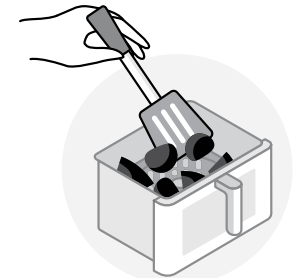

- 6 Retirez les aliments du tiroir de cuisson à l'aide d'un ustensile - JAMAIS avec les mains.** Pour éteindre la friteuse à air, appuyez sur le bouton d'alimentation et maintenez-le enfoncé jusqu'à ce que l'appareil s'éteigne. Bon appétit !

Soin et entretien

Le nettoyage de la friteuse à air nutribullet CrispLite™ Vision 8L est rapide et facile. Pour réduire l'accumulation de résidus, il est recommandé de nettoyer toutes les parties amovibles après chaque utilisation.

1.
Après utilisation, **éteignez** la friteuse, débranchez l'appareil et laissez-le refroidir complètement.

2.
Retirez le **tiroir de cuisson** et le **plateau 3 en 1. Le tiroir de cuisson** et le **plateau** peuvent être lavés dans le **PANIER SUPÉRIEUR** du lave-vaisselle ou peuvent être nettoyés en les rinçant à l'eau chaude savonneuse. **NE mettez PAS la base de la friteuse** au lave-vaisselle.

 **AVERTISSEMENT !** N'utilisez **PAS** le cycle de désinfection – la température élevée pourrait déformer le plastique.

 **ATTENTION :** N'utilisez **PAS** d'outils abrasifs ou métalliques pour nettoyer le **tiroir de cuisson** ou le **plateau 3 en 1.** Cela pourrait endommager le revêtement antiadhésif en céramique de ces composants.

3.
Nettoyez la surface intérieure de la **base** en éliminant délicatement les résidus à l'aide d'un chiffon en coton chaud et en la séchant avec un chiffon sec. L'intérieur et l'extérieur de la **base** ne doivent être nettoyés qu'avec un chiffon humide.

 **ATTENTION :** Ne plongez **PAS** la base dans l'eau ou dans d'autres liquides.

Si nécessaire, brossez l'élément chauffant à l'aide d'une brosse à poils doux ou mi-durs pour éliminer les résidus alimentaires.

4.
Une fois que toutes les pièces ont été soigneusement nettoyées et séchées, rangez la friteuse à air entièrement assemblée dans un endroit sûr et sec.

Explication des marquages



Ce marquage indique que ce produit ne doit pas être éliminé avec les autres déchets ménagers dans toute l'Union européenne. Pour prévenir les dommages éventuels à l'environnement ou à la santé humaine dus à l'élimination incontrôlée des déchets, recyclez-les de manière responsable afin de promouvoir la réutilisation durable des ressources matérielles. Pour retourner votre appareil usagé, veuillez utiliser les systèmes de retour et de collecte ou contacter le détaillant où le produit a été acheté. Ils peuvent prendre ce produit en vue d'un recyclage respectueux de l'environnement.



L'emballage pour le transport et la protection des produits a été choisi dans des matériaux respectueux de l'environnement qui peuvent être recyclés. Veillez à ce que le plastique, les emballages, les sacs, etc. soient éliminés en toute sécurité et tenus hors de portée des enfants. Ne jetez pas ces matériaux, recyclez-les !



Le fabricant déclare que le produit répond aux exigences des directives CE applicables.

Pièces de rechange

L'utilisation de pièces non compatibles ou alternatives peut endommager la friteuse à air nutribullet CrispLite™ Vision 8L ou créer des risques de sécurité pouvant entraîner des blessures ou des dégâts matériels. Lorsque vous remplacez des composants, commandez toujours les pièces et accessoires d'origine nutribullet® sur [nutribullet.com](https://www.nutribullet.com).

220-240 VCA 50-60 Hz 2000 W

Capital Brands Distribution, LLC | nutribullet.com | Tous droits réservés.

nutribullet® et le logo nutribullet sont des marques de CapBran Holdings, LLC enregistrées aux États-Unis et dans le monde entier.

Les illustrations peuvent différer du produit réel. Nous nous efforçons constamment d'améliorer nos produits, c'est pourquoi les spécifications indiquées ici sont susceptibles d'être modifiées sans préavis.

250326_NBA93350 (NBA-350)

nutribullet

CRISPLITE™ VISION

8L AIR FRYER



Bedienungsanleitung

! **WARNUNG!** Lesen Sie vor dem Gebrauch der nutribullet Heißluftfritteuse CrispLite™ Vision die Bedienungsanleitung durch, um die Gefahr von schweren Verletzungen zu verringern. Bewahren Sie diese Bedienungsanleitung auf. Vergewissern Sie sich, dass jeder, der das Gerät benutzt, mit seinem sicheren Betrieb vertraut ist.

Sicherheitshinweise

Wenn Sie die nutribullet Heißluftfritteuse CrispLite™ Vision 8L benutzen, denken Sie daran: Sicherheit steht an erster Stelle.

Warnung! Lesen Sie vor dem Gebrauch dieses nutribullet® Produkts die Bedienungsanleitung aufmerksam durch, um die Gefahr von schweren Verletzungen zu vermeiden. Beim Betrieb eines Elektrogerätes müssen nicht nur grundlegendste Vorsichtsmaßnahmen, sondern auch die folgenden Sicherheitshinweise beachtet werden.

! Bewahren Sie diese • Bedienungsanleitung auf! NUR FÜR DEN HAUSGEBRAUCH

LESEN SIE VOR DEM GEBRAUCH ALLE ANWEISUNGEN SORGFÄLTIG DURCH.

ALLGEMEINE SICHERHEITSINFORMATIONEN:

- Das Gerät darf nicht von Personen, einschließlich Kindern, mit eingeschränkten körperlichen, sensorischen oder geistigen Fähigkeiten oder ohne die notwendige Erfahrung und Kenntnis benutzt werden, es sei denn, sie werden von einer für ihre Sicherheit verantwortlichen Person sorgfältig beaufsichtigt und in die sichere

Benutzung des Gerätes eingewiesen.

- Sorgen Sie dafür, dass Kinder nicht mit dem Gerät spielen.
- Überprüfen Sie das Gerät regelmäßig auf Schäden.
- Verwenden Sie das Gerät bei sichtbaren Schäden **NICHT**. Nehmen Sie das Gerät nicht in Betrieb, wenn das Netzkabel oder der Stecker beschädigt ist, das Gerät einen Defekt aufweist oder in irgendeiner Weise

beschädigt ist. Bringen Sie das Gerät zu einem autorisierten Kundendienstzentrum in Ihrer Nähe, um es überprüfen, reparieren oder einstellen zu lassen.

- Bei Beschädigung muss das Kabel umgehend durch den Hersteller, durch dessen technischen Kundendienst oder durch qualifiziertes Fachpersonal ausgetauscht werden, um jedes Risiko auszuschließen.
- Halten Sie das Gerät und das Kabel außerhalb der Reichweite von Kindern.
- Die Verwendung von Zubehör, das nicht vom Hersteller des Gerätes empfohlen oder verkauft wird, kann zu Verletzungen, Sachschäden oder Betriebsstörungen führen.

⚠ Verwenden Sie das Gerät **NICHT** mit einem

Spannungswandler, um Kurzschlüsse, Brände oder Stromschläge zu vermeiden, die zu Verletzungen oder Schäden am Gerät führen können.

- Schließen Sie das Gerät nicht an elektrische Anlagen an, deren Spezifikationen oder Steckdosen nicht den Vorgaben entsprechen.
- Verwenden Sie das Gerät nur auf einer Arbeitsfläche. Vergewissern Sie sich, dass die Aufstellfläche eben, hitzebeständig, stabil, sauber und trocken ist. Stellen Sie das Gerät während des Gebrauchs nicht an den Rand der Arbeitsfläche. Verwenden Sie keine Steckdosen unter der Arbeitsfläche, da das Kabel für Kinder erreichbar wäre.
- Nicht im Freien verwenden.
- Lassen Sie das Netzkabel nicht über den Rand des Tisches

oder der Theke hängen und lassen Sie es nicht in Kontakt mit heißen Oberflächen kommen. Halten Sie das Gerät und das Kabel außerhalb der Reichweite von Kindern.

- Stellen Sie das Gerät nicht auf oder in die Nähe eines eingeschalteten Gas- oder Elektroherds bzw. in einen heißen Backofen.

⚠ **ACHTUNG:** Beim Verstellen des Gerätes oder beim Herausnehmen des Garbehälters können Rückstände von heißem Öl oder anderen heißen Flüssigkeiten vorhanden sein. Lassen Sie das Gerät vollständig abkühlen, bevor Sie es handhaben oder verstellen.

- Vergewissern Sie sich, dass das Gerät sauber ist, bevor Sie es benutzen. Versehentlich verschüttetes Gargut kann schwere Verbrennungen

verursachen oder das Gerät beschädigen. Verwenden Sie das Gerät nicht mit einem Verlängerungskabel und lassen Sie das Kabel nicht über den Rand hängen.

- Vermeiden Sie den Kontakt mit heißen Oberflächen. Verwenden Sie den Griff des Garbehälters. Beim Frittieren mit Heißluft tritt aus den Entlüftungsöffnungen auf der Rückseite heißer Dampf aus. Halten Sie Hände und Gesicht von Dampf und Entlüftungsöffnungen fern. ⚠ Seien Sie vorsichtig, wenn Sie den Garbehälter aus dem Gehäuse nehmen, da heißer Dampf austreten könnte.
- Verwenden Sie das Gerät nur für den bestimmungsgemäßen Gebrauch. Unsachgemäßer Gebrauch kann schwere Verletzungen verursachen.

- **BERÜHREN SIE KEINE HEISSEN OBERFLÄCHEN. Verwenden Sie immer isolierende Ofenhandschuhe oder den Griff. Berühren Sie nicht das Heizelement.**

- **Um Stromschläge, Verletzungen oder Brände zu vermeiden, tauchen Sie das Gerät, das Kabel oder das Heizelement NICHT in Wasser oder andere Flüssigkeiten.**

- **VERGEWISSERN SIE SICH VOR DEM FRITTIEREN, DASS DER GARBEHÄLTER FEST EINGERASTET IST. VERSUCHEN SIE NICHT, DEN GARBEHÄLTER ZU ENTFERNEN, WÄHREND DAS GERÄT IN BETRIEB IST.**

- Ein zu schnelles Herausnehmen des Garbehälters kann zu Spritzern führen und könnte gefährlich sein.
- **Schalten** Sie das Gerät immer aus und **ziehen** Sie den Stecker aus der

Steckdose, wenn es nicht benutzt wird. Lassen Sie das Gerät vollständig abkühlen, bevor Sie es reinigen, montieren, zerlegen, verstellen oder verstauen.

- Füllen Sie die Garbehälter nie zu voll. Lassen Sie einen Abstand von mindestens 5 cm zwischen dem Gargut und der Oberseite des Garbehälters. Achten Sie darauf, dass das Gargut im Inneren des Garbehälters nicht direkt mit dem Heizelement in Berührung kommt. Wenn der Garbehälter zu voll ist, kann die heiße Luft nicht zirkulieren und das Gargut kann mit dem Heizelement in Berührung kommen, was zu Rauchentwicklung und einem möglichen Brand führt.

⚠ **ACHTUNG:** Reinigen Sie den Garbehälter nach jedem Gebrauch gründlich, um die

Ansammlung von Öl und Speiseresten zu vermeiden, die zu Raumentwicklung und möglicher Brandgefahr führen können. Es wird empfohlen, das Öl direkt auf das Gargut zu geben, bevor es in den Garbehälter gelegt wird.

ZUSÄTZLICHE SICHERHEITSHINWEISE:

- Entfernen und entsorgen Sie das Verpackungsmaterial und die Werbeaufkleber auf sichere Weise, bevor Sie das Gerät zum ersten Mal benutzen.
- Um Kinder vor Erstickungsgefahr zu schützen, entfernen und entsorgen Sie alle Schutzverpackungen oder Plastikbeutel, in denen das Gerät oder seine Bestandteile verpackt sind.
- **Legen Sie zum Aufwärmen nur Lebensmittel in die Garbehälter. Verwenden Sie das Gerät nicht zum**

Frittieren mit Öl.

- Vergewissern Sie sich immer, dass das Gerät korrekt und vollständig montiert ist, bevor Sie es an die Steckdose anschließen und in Betrieb nehmen.
- Stellen Sie sicher, dass der Bereich unmittelbar unter oder neben dem Gerät sauber und trocken ist. **Verwenden Sie die Heißluftfritteuse nicht, wenn sie nass ist.**
- Stellen Sie das Gerät **NICHT** neben brennbaren Materialien (z. B. Vorhänge) auf und stellen Sie **KEINE** Gegenstände über oder auf das Gerät, wenn es in Betrieb ist.
- Mögliche Gargutreste, die unter, um oder auf dem Gerät verschüttet wurden, müssen sorgfältig entfernt und der Bereich gereinigt und getrocknet werden, bevor das Gerät weiter verwendet wird.
- Eine mögliche leichte Vibration während des

Gerätebetriebs ist als normal anzusehen.

- Achten Sie bei der Verwendung des Gerätes darauf, dass oben, unten und an den Seiten ausreichend Platz für die Luftzirkulation vorhanden ist (mindestens 20 cm).
- Decken Sie die Entlüftungsöffnungen an der Rückseite des Gerätes nicht ab, wenn es in Betrieb ist.
- Lassen Sie das Gerät nicht unbeaufsichtigt, während es in Betrieb ist.
- Halten Sie während des Betriebs Hände, Finger, Haare, Kleidung und Utensilien vom Gerät fern.
- Halten Sie das Gerät sauber. Siehe Abschnitt Pflege und Wartung für Tipps zum richtigen Gebrauch.
- Abgesehen von der Reinigung müssen alle Wartungsarbeiten einer autorisierten

Kundendienststelle anvertraut werden. Versuchen Sie nicht, das Gerät selbst zu reparieren. **Wenn Sie Hilfe benötigen, wenden Sie sich an den Kundendienst unter nutribullet.com.**

- Sollte Ihnen eine der Anweisungen oder Warnungen unklar sein, **wenden Sie sich bitte an den Kundendienst unter nutribullet.com.**

! Bewahren Sie diese Bedienungsanleitung auf!

Inhalt

- 72** **Verpackungsinhalt**
- 73** **Montageanleitung**
- 74** **Bedienblende**
- 76** **Bedienungsanleitung**
 - 76 Vor dem ersten Gebrauch
 - 77 Montage
 - 77 Gebrauch der Heißluftfritteuse
- 80** **Wartung**
 - 80 Ersatzteile



Verpackungsinhalt

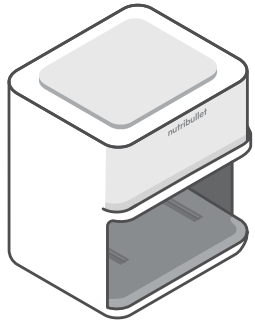

**2000 Watt
Heißluftfritteuse**

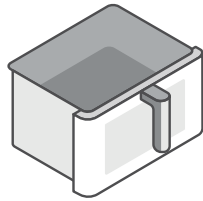

8 l Garbehälter



**3-in-1-Wenderost
zum Grillen,
Bräunen und für
Pizza**

Montageanleitung

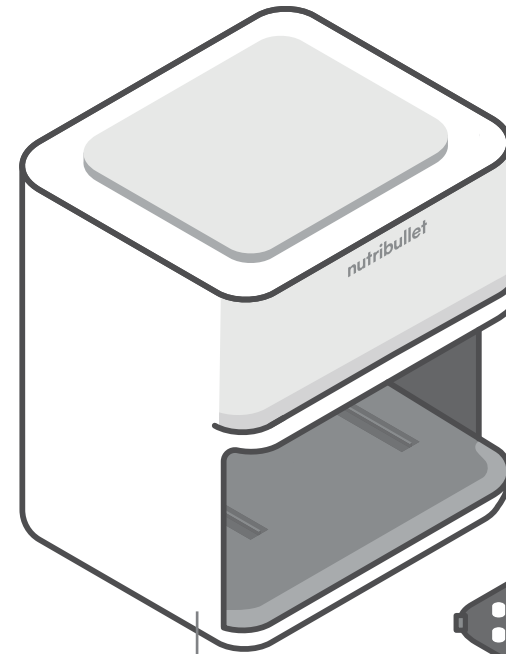

Gehäuse

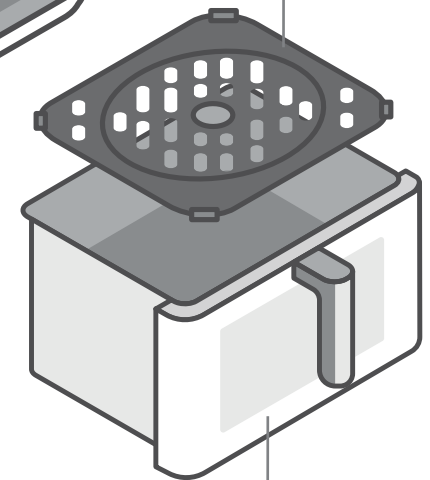

Garbehälter

**3-in-1-Wenderost
zum Grillen,
Bräunen und für
Pizza**

Bedienblende

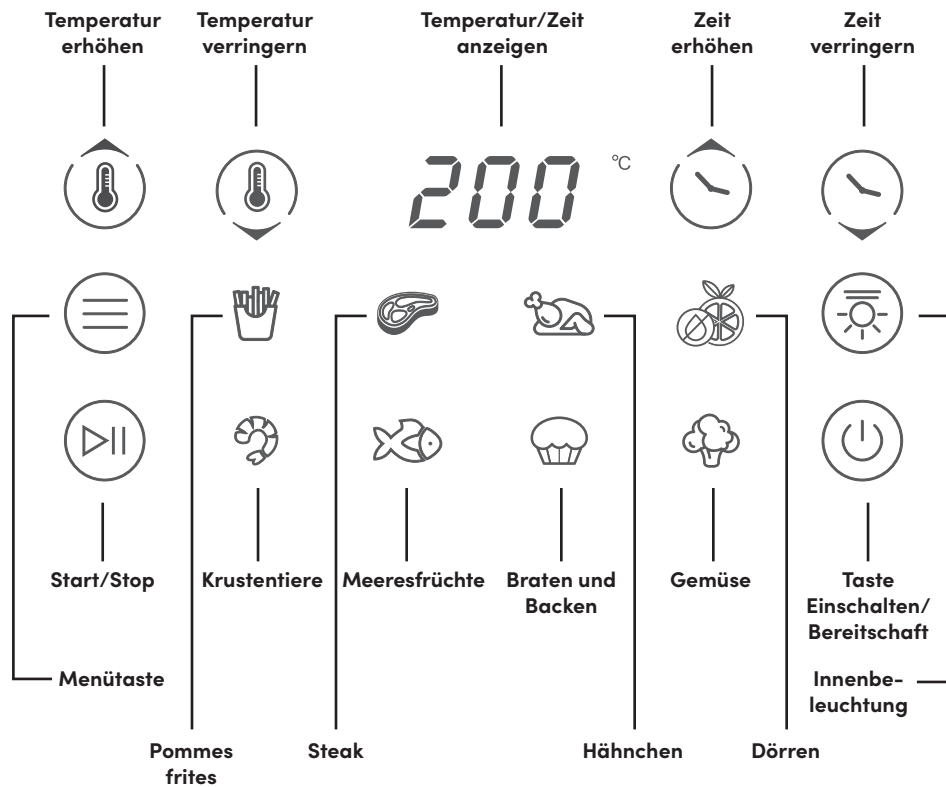

Um ein Garprogramm auszuwählen, drücken Sie die Menütaste, bis das gewünschte Garprogramm blinkt. Das Programm wird mit der voreingestellten Zeit und Temperatur geladen, wie in der nachfolgenden Tabelle angegeben. Um den Garvorgang zu starten, drücken Sie die Taste Start/Stop.

Symbol	Programm	Voreingestellte Temperatur	Voreingestellte Garzeit
	Pommes frites	200°C	20 Minuten
	Huhn	180°C	30 Minuten
	Steak	200°C	16 Minuten
	Braten und Backen	160°C	16 Minuten
	Gemüse	180°C	16 Minuten
	Meeresfrüchte	180°C	16 Minuten
	Krustentiere	200°C	16 Minuten
	Dörren	50°C	5 Stunden

- Drücken Sie die Taste für die Auswahl von **Temperatur/Zeit** und verwenden Sie die Tasten **+/-**, um die Gartemperatur oder die Garzeit manuell einzustellen. Bei jedem Drücken der Tasten **+/-** wird die Garzeit in 1-Minuten-Schritten oder die Gartemperatur in 5-Grad-Schritten eingestellt. Drücken Sie die Taste **Start/Stop**, um den Garvorgang zu starten. Die Zeit oder die Temperatur der Heißluftfritteuse kann jederzeit geregelt werden.
- Drücken Sie während des Garvorgangs **Start/Stop**, um die Heißluftfritteuse anzuhalten. Drücken Sie erneut **Start/Stop**, um den Garvorgang fortzusetzen. Die Heißluftfritteuse schaltet sich nach 10 Minuten Nichtgebrauch automatisch aus, wenn der Garvorgang unterbrochen ist.
- Die Heißluftfritteuse schaltet sich nach 5 Minuten Nichtgebrauch automatisch aus, wenn der Garbehälter eingesetzt ist, und nach 10 Minuten Nichtgebrauch, wenn der Garbehälter entfernt wurde.

Bedienungsanleitung

Vor dem ersten Gebrauch

Bevor Sie die nutribullet Heißluftfritteuse CrispLite™ Vision 8L zum ersten Mal benutzen, müssen Sie die folgenden Schritte durchführen.

1. AUSPACKEN

Öffnen Sie die Verpackung, nehmen Sie das **Gehäuse der Heißluftfritteuse** mit dem **Garbehälter** und dem 3-in-1-Wenderost zum Grillen, Bräunen und für Pizza heraus und legen Sie alle Teile auf eine ebene, trockene Fläche.

2. REINIGUNG

Spülen Sie den **Garbehälter** und den **3-in-1-Wenderost zum Grillen, Bräunen und für Pizza** mit warmer Seifenlauge ab. Reinigen Sie das **Gehäuse der Heißluftfritteuse** außen mit einem sauberen, befeuchteten Tuch.

3. DEN GARBEREICH VORBEREITEN UND FÜR AUSREICHENDE BELÜFTUNG SORGEN

Stellen Sie sicher, dass die **Heißluftfritteuse** auf einer sauberen, trockenen und ebenen Fläche steht. Verwenden Sie das Gerät nicht im Freien. Während des Betriebs muss die **Heißluftfritteuse** mindestens 20 cm von der Wand entfernt sein, um eine gute Luftzirkulation hinter dem Gerät zu gewährleisten.

WICHTIG: Um den Geruch des neuen Gerätes zu beseitigen oder um das Geräteinnere gründlich zu reinigen, können Sie die Heißluftfritteuse etwa 5 Minuten lang bei maximaler Temperatur laufen lassen, ohne Gargut einzulegen.

WICHTIG: Wir empfehlen, das Gerät auf eine hitzebeständige Matte zu stellen, um eine Beschädigung der Arbeitsfläche zu vermeiden.

⚠️ Machen Sie den Garbehälter **NICHT** zu voll. Lassen Sie an der Oberseite des Garbehälters mindestens 5 cm Platz. Wenn der Garbehälter zu voll ist, kann die heiße Luft nicht zirkulieren, was zu Rauchentwicklung und möglicher Brandgefahr führen kann. Wenn der Garbehälter zu voll ist, kann die heiße Luft nicht zirkulieren und das Gargut kann mit dem Heizelement in Berührung kommen, was zu Rauchentwicklung und einem möglichen Brand führt. Um mögliche Verletzungen oder Schäden zu vermeiden, wird empfohlen, das Gargut in kleinere Portionen aufzuteilen.

⚠️ **VORSICHT!** Reinigen Sie den Garbehälter nach jedem Gebrauch gründlich, um die Ansammlung von Öl und Speiseresten zu vermeiden, die zu Rauchentwicklung und möglicher Brandgefahr führen können. Um optimale Resultate zu erzielen, geben Sie das Öl direkt auf das Gargut, bevor Sie es in den Garbehälter legen.

Montage

Bevor Sie zu Punkt 1 übergehen, lesen Sie alle Warnungen und Vorsichtsmaßnahmen im Abschnitt Wichtige Sicherheitshinweise (Seiten 64-69) und im vorhergehenden Abschnitt.

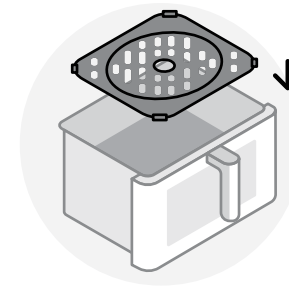

- 1 **Legen Sie den 3-in-1-Rost auf den Boden des Garbehälters.** Vergewissern Sie sich, dass der **Rost** fest und gerade auf dem Boden des **Garbehälters** liegt.

Gebrauch der Heißluftfritteuse

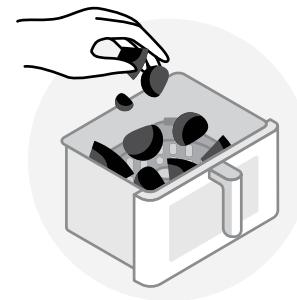

- 1 **Legen Sie das Gargut in den Garbehälter und achten Sie darauf, dass er nicht überfüllt wird.** Um ein optimales Garergebnis zu erzielen, lassen Sie mindestens 50 mm Platz zwischen dem Gargut und der Oberseite des **Garbehälters**.



- 2 Halten Sie den Garbehälter am Griff fest und setzen Sie ihn in das Gehäuse ein.** Vergewissern Sie sich, dass die Heißluftfritteuse richtig zusammengesetzt ist und der **Garbehälter** vollständig in das **Gehäuse** eingesetzt ist. Schließen Sie das Gerät an die Steckdose an und drücken Sie die entsprechende Taste, um die Heißluftfritteuse einzuschalten.

WICHTIG: Die Heißluftfritteuse funktioniert nicht, wenn der **Garbehälter** nicht richtig eingesetzt ist.



- 3 UM EIN GARPROGRAMM ZU VERWENDEN:** Drücken Sie die **Menütaste**, bis das gewünschte Garprogramm blinkt. Die voreingestellten Zeit- und Temperaturwerte für das gewählte Programm werden auf dem **Bedienfeld** angezeigt. Drücken Sie die Taste **Start/Stop**, um den Garvorgang zu starten.

UM DIE EINSTELLUNG VON TEMPERATUR/ZEIT ZU ÄNDERN: Um eine Einstellung zu ändern oder die Gartemperatur bzw. die Garzeit eines Programms zu regeln, nachdem es ausgewählt wurde, drücken Sie die Taste **Zeit/Temperatur** und verwenden Sie die Tasten **+/-**, um zunächst die Temperatur zu regeln. Sobald die gewünschte Temperatur angezeigt wird, drücken Sie erneut die Taste **Zeit/Temperatur**, um sie einzustellen. Verwenden Sie nun die Tasten **+/-**, um die Garzeit einzustellen. Sobald die gewünschte Zeit angezeigt wird, drücken Sie die Taste **Start/Stop**, um sie einzustellen und den Garvorgang zu starten.

WICHTIG: Um die Innenbeleuchtung einzuschalten, drücken Sie das entsprechende Symbol. Drücken Sie das Symbol erneut, um die Beleuchtung auszuschalten.

WICHTIG: Die Beleuchtung schaltet sich nach einer Minute automatisch aus.



- 4 WENDEN DES GARGUTS WÄHREND DES GARVORGANGS:** Bei einigen Rezepten muss der **Garbehälter** während des Garvorgangs herausgezogen und das Gargut gewendet werden. Drücken Sie in diesem Fall zunächst die Taste **Start/Stop**, um die Heißluftfritteuse anzuhalten. Wenn der Garvorgang unterbrochen ist, ziehen Sie den **Garbehälter** am Griff aus dem **Gehäuse**. Wenden Sie das Gargut mit einem Kochutensil und setzen Sie den **Garbehälter** wieder fest in das **Gehäuse** ein. Drücken Sie die Taste **Start/Stop**, um den Garvorgang fortzusetzen.

! WARNUNG! Das **GARGUT** kann sehr heiß sein. Seien Sie vorsichtig beim Herausnehmen des **Garbehälters**, da heißer Dampf austreten kann. Halten Sie Hände und Gesicht von Dampf und Entlüftungsöffnungen fern.

! WARNUNG! Das Gargut, der **Garbehälter** und der Rost sind heiß. Tragen Sie bei der Handhabung immer Ofenhandschuhe.

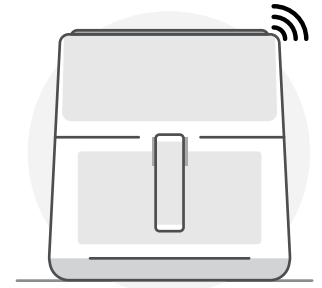

- 5 Nach Ablauf der Zeit wird durch 3 Signaltöne angezeigt, dass der Garvorgang beendet ist.** Warten Sie ein paar Sekunden, bevor Sie den **Garbehälter** herausziehen.

! VORSICHT: Ein zu schnelles Herausnehmen des **Garbehälters** kann zu Spritzern führen und könnte gefährlich sein.

! VORSICHT: Seien Sie vorsichtig beim Herausnehmen des **Garbehälters**, da heißer Dampf austreten kann.

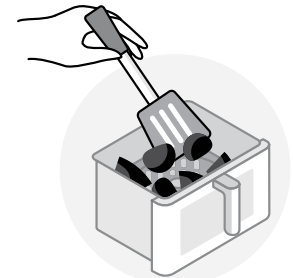

- 6 Nehmen Sie das Gargut mit einem Kochutensil aus dem Garbehälter - NIEMALS mit den Händen. Um die Heißluftfritteuse auszuschalten, drücken Sie die Einschalttaste und halten Sie sie gedrückt, bis sich das Gerät ausschaltet.** Guten Appetit!

Pflege und Wartung

Die Reinigung der nutribullet Heißluftfritteuse CrispLite™ Vision 8L geht schnell und einfach. Damit sich weniger Rückstände ansammeln, empfehlen wir, alle abnehmbaren Teile nach jedem Gebrauch zu reinigen.

1. Schalten Sie die Heißluftfritteuse nach dem Gebrauch aus, ziehen Sie den Netzstecker und lassen Sie das Gerät vollständig abkühlen.

2. Entfernen Sie den **Garbehälter** und den **3-in-1-Rost**. Der **Garbehälter** und der **Rost** können im **OBEREN KORB** des Geschirrspülers gewaschen oder zur Reinigung in warmer Seifenlauge abgespült werden. Stellen Sie das **Gehäuse der Heißluftfritteuse NICHT** in den Geschirrspüler.

 **WARNUNG!** Verwenden Sie **NICHT** den Desinfektionszyklus – die hohe Temperatur kann den Kunststoff verformen.

 **VORSICHT:** Verwenden Sie **KEINE** Scheuermittel oder Metallwerkzeuge, um den **Garbehälter** oder den **3-in-1-Rost** zu reinigen. Dadurch könnte die keramische Antihafbeschichtung dieser Teile beschädigt werden.

3. Reinigen Sie die Innenseite des **Gehäuses**, indem Sie Rückstände vorsichtig mit einem warmen Baumwolltuch abwischen und mit einem trockenen Tuch nachtrocknen. Die Innen- und Außenseite des **Gehäuses** sollte nur mit einem feuchten Tuch gereinigt werden.

 **VORSICHT:** Tauchen Sie das Gehäuse **NICHT** in Wasser oder andere Flüssigkeiten.

Bürsten Sie das Heizelement bei Bedarf mit einer weichen oder mittelharten Bürste ab, um Speisereste zu entfernen.

4. Wenn alle Teile gründlich gereinigt und getrocknet sind, verstauen Sie die fertig montierte Heißluftfritteuse an einem sicheren und trockenen Ort.

Erläuterung der Symbole



Dieses Symbol bedeutet, dass das Produkt in der Europäischen Union nicht über den Hausmüll entsorgt werden darf. Um Schäden an der Umwelt und der menschlichen Gesundheit durch unkontrollierte Entsorgung der Abfälle zu vermeiden, recyceln wir sie verantwortungsbewusst und fördern die nachhaltige Wiederverwendung der Materialressourcen. Geben Sie Ihr Altgerät an den bekannten kommunalen Rückgabe- und Sammelstellen ab oder wenden Sie sich an das Geschäft, in dem das Produkt gekauft wurde. Das Produkt kann also umweltschonend recycelt werden.



Die Transport- und Schutzverpackung des Produkts besteht aus umweltfreundlichen und recycelbaren Materialien. Vergewissern Sie sich, dass Kunststoff, Hüllen, Tüten, usw. sicher entsorgt und außerhalb der Reichweite von Kindern gehalten werden. Werfen Sie diese Materialien nicht weg, recyceln Sie sie!



Der Hersteller erklärt, dass das Produkt die Anforderungen der anwendbaren EG-Richtlinien erfüllt.

Ersatzteile

Die Verwendung von nicht kompatiblen oder alternativen Ersatzteilen kann die nutribullet Heißluftfritteuse CrispLite™ Vision 8L beschädigen oder Sicherheitsrisiken mit möglichen Verletzungen oder Schäden bergen. Wenn Sie Teile austauschen müssen, bestellen Sie immer nutribullet® Originalteile und Originalzubehör auf [nutribullet.com](https://www.nutribullet.com).

220-240VAC 50-60Hz 2000W

Capital Brands Distribution, LLC | nutribullet.com | Alle Rechte vorbehalten.

nutribullet® und das nutribullet-Logo sind Handelsmarken der CapBran Holdings, LLC, die in den Vereinigten Staaten und weltweit eingetragen sind.

Die Abbildungen können vom tatsächlichen Produkt abweichen. Im Zuge unseres konstanten Strebens nach Verbesserung unserer Produkte können die hier angegebenen Spezifikationen ohne Vorankündigung geändert werden.

250326_NBA93350 (NBA-350)

nutribullet

CRISPLITE™ VISION

8L AIR FRYER



Instrucciones de uso

⚠ ¡ADVERTENCIA! Antes de utilizar la freidora de aire nutribullet CrispLite™ Vision 8L, lea el manual de uso para reducir el riesgo de lesiones graves. Conserve estas instrucciones. Asegúrese de que la persona que utilice el aparato sepa cómo hacerlo de forma segura.

Advertencias de seguridad

Cuando utilice la freidora de aire nutribullet CrispLite™ Vision 8L, recuerde que la seguridad es lo primero.

¡Advertencia! Antes de utilizar este producto nutribullet®, lea detenidamente las instrucciones de uso para evitar riesgos de lesiones graves. Cuando se utiliza un aparato eléctrico, deben respetarse algunas precauciones básicas de seguridad, incluyendo las siguientes advertencias.

¡Conserve estas instrucciones! ● SOLO PARA USO DOMÉSTICO

LEA DETENIDAMENTE TODAS LAS INSTRUCCIONES ANTES DEL USO.

INFORMACIÓN GENERAL DE SEGURIDAD:

- El aparato no puede ser utilizado por personas, incluidos los niños, con discapacidades físicas, sensoriales o mentales o que no tengan experiencia ni conocimientos necesarios, salvo que lo hagan bajo supervisión o si una persona responsable de su seguridad les haya explicado cómo usar el aparato de manera segura.
- Los niños no deben jugar con el aparato.
- Inspeccione periódicamente el aparato en busca de daños.
- **NO** utilice el aparato si presenta daños evidentes. No utilice el aparato si el cable o la clavija eléctrica están dañados, después de un desperfecto o si el aparato ha sufrido algún daño. Envíe el aparato al Servicio de Asistencia autorizado más cercano para su control, reparación o regulación.

- Si el cable de alimentación está dañado, para evitar riesgos, hágalo sustituir por el fabricante, un servicio técnico autorizado o un técnico cualificado.
- Mantenga el aparato y su cable fuera del alcance de los niños.
- El uso de accesorios no recomendados o no vendidos por el fabricante del aparato puede causar lesiones personales, daños materiales o fallos de funcionamiento.
- ⚠ **NO** utilice el aparato con un dispositivo de conversión de la tensión para evitar cortocircuitos, incendios o descargas eléctricas, con el resultado de lesiones personales o daños al aparato.
- No conecte este aparato en instalaciones eléctricas con especificaciones o tomas diferentes a las indicadas.
- Utilice el aparato solo sobre una encimera. Asegúrese de que la superficie de apoyo esté en plano, sea resistente al calor, estable, limpia y seca. Durante el uso, no coloque el aparato cerca del borde de la encimera. No utilice tomas de corriente situadas debajo de la encimera a las que puedan acceder los niños.
- No lo utilice al aire libre.
- No deje que el cable cuelgue del borde de la mesa o de la encimera, ni que entre en contacto con superficies calientes. Mantenga el aparato y su cable fuera del alcance de los niños.
- No coloque el aparato encima o cerca de hornillas eléctricas o de gas, o en un horno caliente.
- ⚠ **ATENCIÓN:** Al desplazar el aparato o retirar la cubeta de cocción, pueden quedar restos de aceite caliente u

otros líquidos calientes. Deje que el aparato se enfríe completamente antes de manipularlo o desplazarlo.

- Antes de utilizar el aparato, asegúrese de que esté limpio. Los alimentos derramados accidentalmente pueden causar quemaduras graves o dañar el aparato. No lo utilice con un cable de extensión ni deje que el cable cuelgue del borde.
- Evite el contacto con superficies calientes. Utilice el asa de la cubeta de cocción. Durante la fritura con aire, sale vapor caliente por las rejillas de ventilación en la parte posterior. Mantenga las manos y el rostro lejos del vapor y de las rejillas de ventilación. ⚠️ Tenga cuidado al retirar la cubeta de cocción de la base, puesto que puede salir vapor caliente.
- No utilice el aparato para otros usos que no

sean aquellos previstos. El uso inadecuado puede causar lesiones físicas graves.

- **NO TOQUE LAS SUPERFICIES CALIENTES. Utilice siempre guantes de horno aislantes o el asa. No toque la placa de calentamiento.**
- **Para evitar descargas eléctricas, lesiones físicas o incendios, NO sumerja el aparato, el cable o la placa de calentamiento en agua u otros líquidos.**
- **ANTES DE FREÍR, ASEGÚRESE DE QUE LA CUBETA DE COCCIÓN ESTÉ BIEN BLOQUEADA EN SU LUGAR. NO INTENTE RETIRAR LA CUBETA DE COCCIÓN MIENTRAS EL APARATO ESTÁ FUNCIONANDO.**
- Si retira la cubeta de cocción muy rápido, pueden producirse salpicaduras y podría ser peligroso.
- **Apague** siempre el aparato y **desenchúfelo**

de la toma de corriente cuando no lo utilice. Deje que se enfríe por completo antes de limpiarlo, montarlo, desmontarlo y trasladarlo o guardarlo.

- Nunca llene demasiado las cubetas de cocción. Deje al menos 5 cm de espacio entre los alimentos y la parte superior de la cubeta de cocción. Coloque los alimentos dentro de la cubeta evitando que toquen la placa de calentamiento. Llenar demasiado la cubeta impide que circule el aire caliente y puede hacer que los alimentos entren en contacto con la placa de calentamiento, provocando humo y un posible incendio.

⚠️ **ATENCIÓN:** Limpie minuciosamente la cubeta de cocción después de cada uso para evitar la acumulación de aceite y residuos de comida que pueden provocar

humo y un posible riesgo de incendio. Se recomienda verter el aceite directamente sobre los alimentos antes de colocarlos en la cubeta de cocción.

ADVERTENCIAS DE SEGURIDAD ADICIONALES:

- Retire y deseche los materiales de embalaje y las etiquetas promocionales antes de utilizar el aparato por primera vez.
- Para proteger a los más pequeños contra el riesgo de asfixia, retire y deseche de forma segura todas las protecciones o bolsas de plástico en que se encuentren el aparato o sus componentes.
- **No introduzca en las cubetas de cocción objetos que no sean alimentos para recalentarlos. No utilice el aparato para freír con aceite.**
- Siempre asegúrese de que el aparato

esté correcta y completamente ensamblado antes de conectarlo a la toma de corriente y ponerlo en funcionamiento.

- Asegúrese de que la superficie debajo o adyacente al aparato esté limpia y seca. **No utilice la freidora si está mojada.**
- **NO** coloque el aparato cerca de materiales inflamables, tales como cortinas, y **NO** coloque objetos sobre o por encima del aparato mientras lo esté utilizando.
- Cualquier residuo de comida derramado debajo, alrededor o sobre el aparato debe retirarse cuidadosamente y la zona debe limpiarse y secarse antes de seguir utilizando el aparato.
- Una posible vibración ligera durante el funcionamiento del aparato es normal.
- Cuando utilice el aparato, deje un espacio adecuado (al menos 20 cm) por encima, debajo y en los lados para que circule el aire.
- No cubra las rejillas de ventilación en la parte trasera del aparato mientras esté funcionando.
- No deje el aparato sin vigilancia mientras esté funcionando.
- Mantenga las manos, dedos, cabello, ropa y utensilios lejos del aparato durante el funcionamiento.
- Mantenga el aparato limpio. Consulte la sección Cuidado y Mantenimiento para consejos sobre el uso correcto.
- Aparte de la limpieza, cualquier mantenimiento debe ser realizado por un centro de servicio autorizado. No intente reparar el aparato por su cuenta. **Para obtener**

asistencia, contacte con el Servicio al cliente a través del sitio web nutribullet.com

- Si alguna de las instrucciones o advertencias no fueran claras, **contacte con el servicio al cliente en el sitio web nutribullet.com para obtener asistencia.**

! ¡Conserve estas instrucciones!

Índice

- 92** Contenido de la caja
- 93** Instrucciones de montaje
- 94** Panel de mandos
- 96** Instrucciones para el uso
 - 96 Antes del primer uso
 - 97 Montaje
 - 97 Uso de la freidora de aire
- 100** Mantenimiento
 - 100 Piezas de repuesto



Gracias por haber elegido la freidora de aire nutribullet CrispLite™ Vision 8L.

Contenido de la caja

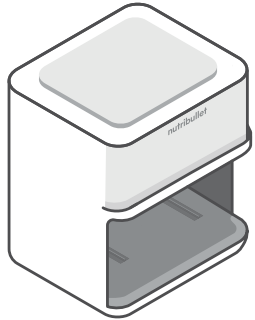

**base de la
freidora de aire
de 2000 vatios**

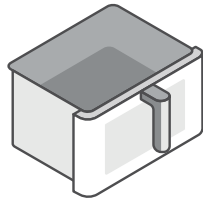

**cubeta de
cocción de 8
litros**



**parrilla reversible
3 en 1 para asar,
dorar y para pizzas**

Instrucciones de montaje

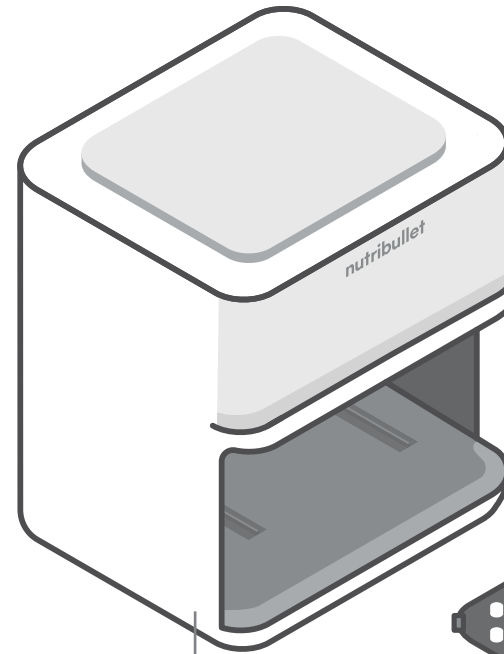

base

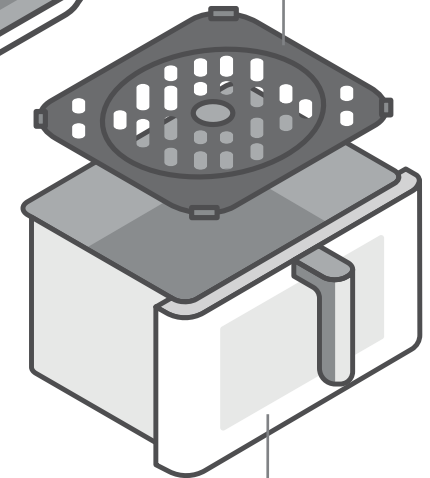

cubeta de cocción

**parrilla reversible
3 en 1 para asar,
dorar y para pizzas**

Panel de mandos

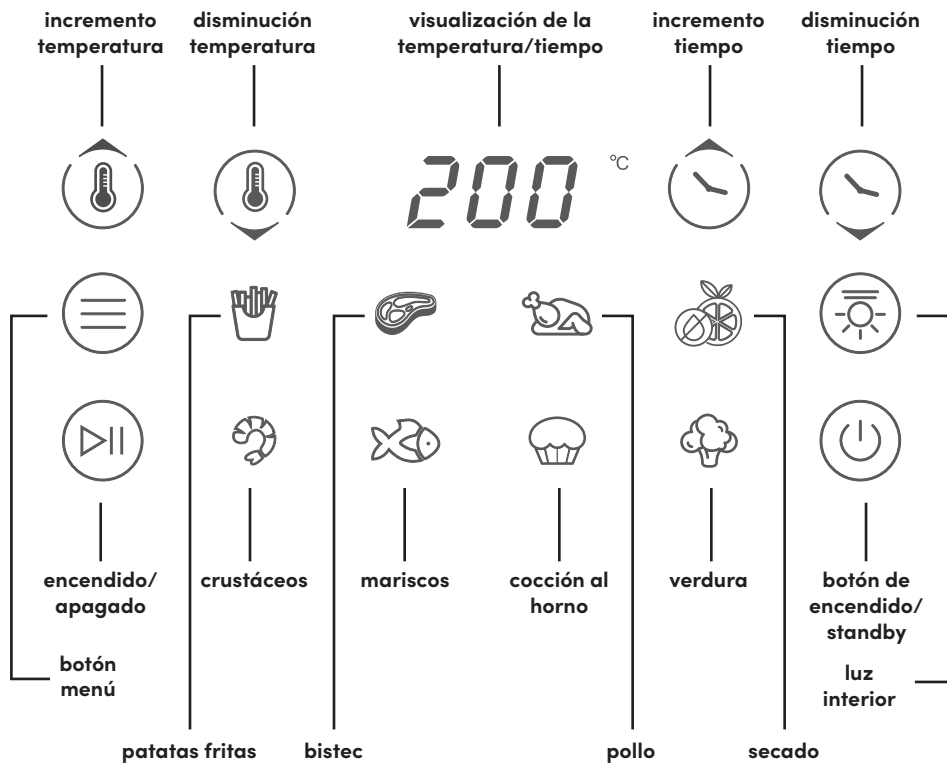

Para seleccionar un programa de cocción, pulse el botón menú hasta que parpadee el programa de cocción deseado. El programa se carga con la hora y la temperatura predeterminados, tal como se indica en la siguiente tabla. Pulse el botón de encendido/apagado para iniciar la cocción.

icono	Programa	Temperatura predeterminada	Tiempo de cocción predeterminado
	Patatas fritas	200°C	20 minutos
	Pollo	180°C	30 minutos
	Bistec	200°C	16 minutos
	Cocción al horno	160°C	16 minutos
	Verdura	180°C	16 minutos
	Mariscos	180°C	16 minutos
	Crustáceos	200°C	16 minutos
	Secado	50°C	5 horas

- Pulse el botón de selección **Temperatura/Tiempo** y utilice los botones +/- para ajustar manualmente la temperatura o el tiempo de cocción. Cada vez que se pulsan los botones +/- se ajustará el tiempo en incrementos de 1 minuto o la temperatura en incrementos de 5 grados. Pulse el botón de **encendido/apagado** para iniciar la cocción. El tiempo o la temperatura de la freidora de aire pueden ajustarse en cualquier momento.
- Pulse el botón de **encendido/apagado** durante la cocción para poner en pausa la freidora. Pulse de nuevo el botón de **encendido/apagado** para reanudar la cocción. La freidora se apagará automáticamente después de 10 minutos de inactividad si está en modo pausa.
- La freidora se apagará automáticamente después de 5 minutos de inactividad si la cubeta está introducida, y después de 10 minutos de inactividad si la cubeta está extraída.

Instrucciones de uso

Antes del primer uso

Antes de utilizar por primera vez la freidora de aire nutribullet CrispLite™ Vision 8L, se deben realizar las siguientes operaciones.

1. DESEMBALAJE

Abra la caja y retire la **base de la freidora de aire** con la **cubeta de cocción** y la **parrilla reversible 3 en 1** para asar, dorar y para pizzas, colocando todos los componentes sobre una superficie en plano y seca.

2. LIMPIEZA

Aclare la **cubeta de cocción** y la **parrilla reversible 3 en 1 para asar, dorar y para pizzas** con agua caliente y jabón. Limpie la parte exterior de la **base de la freidora de aire** con un paño limpio y húmedo.

3. PREPARE LA ZONA DE COCCIÓN, ASEGURANDO UNA VENTILACIÓN ADECUADA

Asegúrese de que la **freidora** sea utilizada sobre una superficie limpia, seca y en plano. No utilice el aparato al aire libre. Cuando la **freidora** está funcionando, debe estar a una distancia mínima de 20 cm de la pared para garantizar una circulación de aire adecuada detrás del aparato.

IMPORTANTE: Para eliminar el olor a máquina nueva o para limpiar en profundidad el interior del aparato, se puede hacer funcionar la freidora a la temperatura máxima durante unos 5 minutos, sin introducir alimentos.

IMPORTANTE: Se recomienda colocar el aparato sobre una alfombrilla resistente al calor para evitar dañar la superficie de la encimera.

⚠ **NO** llene demasiado la cubeta de cocción. Deje al menos 5 cm de espacio en la parte superior de la cubeta. Llenar demasiado la cubeta de cocción impide que circule el aire caliente, lo cual puede provocar humo y un posible riesgo de incendio. Llenar demasiado la cubeta impide que circule el aire caliente y puede hacer que los alimentos entren en contacto con la placa de calentamiento, provocando humo y un posible incendio. Para evitar posibles lesiones o daños, se recomienda dividir los alimentos en porciones más pequeñas.

⚠ **¡ATENCIÓN!** Limpie minuciosamente la cubeta de cocción después de cada uso para evitar la acumulación de aceite y residuos de comida que pueden provocar humo y un posible riesgo de incendio. Para obtener los mejores resultados, añada el aceite directamente en los alimentos antes de colocarlos en la cubeta de cocción.

Montaje

Antes de pasar al punto 1, lea todas las advertencias y precauciones de la sección Medidas de seguridad importantes (páginas 84-89) y de la sección anterior.

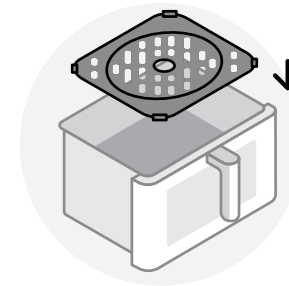

- 1 **Introduzca la parrilla 3 en 1 en la parte inferior de la cubeta de cocción.** Asegúrese de que la **parrilla** esté bien alineada en la parte inferior de la **cubeta de cocción**.

Uso de la freidora de aire

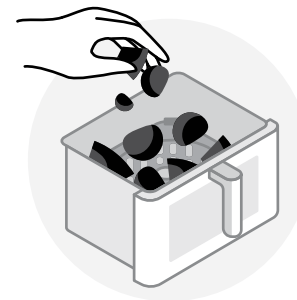

- 1 **Introduzca los alimentos en la cubeta de cocción, teniendo cuidado de no llenarla demasiado.** Para obtener los mejores resultados de cocción, deje un espacio de al menos 50 mm entre los alimentos y la parte superior de la **cubeta de cocción**.



- 2** Sujetándola por el asa, introduzca la cubeta en la base. Asegúrese de que la freidora de aire esté ensamblada correctamente con la **cubeta de cocción** colocada completamente en la **base**. Conecte el aparato a la toma de corriente y pulse el botón correspondiente para encender la freidora de aire.

IMPORTANTE: la freidora no funcionará si la **cubeta de cocción** no está colocada correctamente.



- 3 PARA UTILIZAR UN PROGRAMA DE COCCIÓN:** pulse el botón **Menú** hasta que parpadee el programa de cocción deseado. La hora y la temperatura predeterminados para el programa seleccionado se visualizará en el **panel de mandos**. Pulse el botón de **encendido/apagado** para iniciar la cocción.

PARA MODIFICAR LA CONFIGURACIÓN DE TEMPERATURA/ TIEMPO: Para modificar una configuración o ajustar la temperatura o el tiempo de cocción de un programa después de haberlo seleccionado, pulse el botón **Tiempo/Temperatura** y utilice los botones +/- para ajustar inicialmente la temperatura. Cuando se visualice la temperatura deseada, pulse de nuevo el botón **Tiempo/Temperatura** para configurarla. Ahora utilice los botones +/- para ajustar el tiempo de cocción. Cuando se visualice el tiempo deseado, pulse el botón de **encendido/apagado** para configurarlo y comenzar la cocción.

IMPORTANTE: Para encender la luz interior, pulse el icono correspondiente. Pulse de nuevo el icono para apagar la luz.

IMPORTANTE: La luz se apagará automáticamente después de minuto.

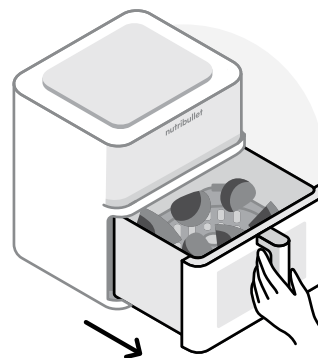

- 4 VOLTEAR LOS ALIMENTOS DURANTE LA COCCIÓN:** Algunas recetas requieren retirar la **cubeta** durante la cocción y voltear la comida. En este caso, pulse primero el botón de **encendido/apagado** para poner en pausa la freidora. Cuando la cocción esté en pausa, retire la **cubeta de cocción** de la **base** utilizando el asa. Voltee la comida con un utensilio y vuelva a colocar la **cubeta** en la **base**. Pulse el botón de **encendido/apagado** para reanudar la cocción.

¡ADVERTENCIA! La **COMIDA** puede estar muy caliente. Tenga cuidado al retirar la **cubeta de cocción**, puesto que podría salir vapor caliente. Mantenga las manos y el rostro lejos del vapor y de las rejillas de ventilación.

¡ADVERTENCIA! Los alimentos, la cubeta de cocción y la parrilla están calientes. Utilice siempre guantes de horno para manipular el aparato.

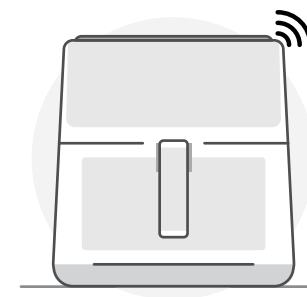

- 5** Al final del tiempo, 3 señales acústicas indicarán que la **cocción ha finalizado**. Espere unos segundos antes de retirar la cubeta.

¡ATENCIÓN! Si retira la **cubeta de cocción** muy rápido, pueden producirse salpicaduras y podría ser peligroso.

¡ATENCIÓN! Tenga cuidado al retirar la **cubeta de cocción**, puesto que podría salir vapor caliente.

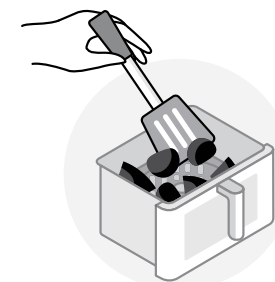



- 6** Retire la comida de la cubeta de cocción con un utensilio, **NUNCA** use las manos. Para apagar la freidora de aire, mantenga pulsado el botón de encendido hasta que el aparato se apague. ¡Buen apetito!

Cuidado y mantenimiento

La limpieza de la freidora de aire nutribullet CrispLite™ Vision 8L es rápida y fácil. Para reducir la acumulación de residuos, se recomienda limpiar todas las piezas extraíbles después de cada uso.

1. Después de usarla, **apague** la freidora, desenchufe el aparato y deje que se enfríe completamente.
2. Retire la **cubeta de cocción** y la **parrilla 3 en 1** . La **cubeta de cocción** y la **parrilla** se pueden lavar en la **BANDEJA SUPERIOR** del lavavajillas o se pueden limpiar aclarándolas con agua caliente y jabón. **NO** coloque la **base de la freidora** en el lavavajillas.

 **¡ADVERTENCIA!** NO utilice el programa de desinfección, ya que la alta temperatura podría deformar el plástico.

 **ATENCIÓN:** NO utilice herramientas abrasivas o metálicas para limpiar la **cubeta de cocción** o la **parrilla 3 en 1** . Esto podría dañar el revestimiento cerámico antiadherente de estos componentes.

3. Limpie la superficie interior de la **base** eliminando delicadamente los residuos con un paño de algodón humedecido con agua caliente y luego pase un paño seco. El interior y la parte exterior de la **base** deben limpiarse únicamente con un paño húmedo.

 **ATENCIÓN:** NO sumerja la base en agua o en otros líquidos.

Si fuera necesario, cepille la placa de calentamiento con un cepillo de cerdas suaves o semiduras para eliminar los residuos de alimentos.

4. Cuando todas las piezas estén completamente limpias y secas, guarde la freidora de aire ensamblada en un lugar seguro y seco.

Explicación de los símbolos



Este símbolo indica que el producto no debe eliminarse con otros residuos domésticos en toda la Unión Europea. Para evitar daños al medioambiente o a la salud humana por la eliminación incontrolada de residuos, recíclelos de forma responsable para fomentar la reutilización sostenible de los recursos materiales. Para devolver el aparato usado, utilice los sistemas de devolución y recogida, o contacte con la tienda donde compró el producto, que lo podrá reciclar de forma segura para el medioambiente.



El embalaje para el transporte y la protección del producto ha sido seleccionado entre materiales que respetan el medioambiente y pueden ser reciclados. Asegúrese de que el plástico, los envoltorios, las bolsas, etc. sean eliminados de forma segura y estén fuera del alcance de los niños. No abandone estos materiales, ¡recíclelos!



El fabricante declara que el producto cumple con los requisitos de las directivas CE aplicables.

Piezas de repuesto

El uso de piezas de repuesto no compatibles o alternativas puede dañar la freidora de aire nutribullet CrispLite™ Vision 8L o crear riesgos para la seguridad con posibles lesiones personales o daños materiales. Si tuviera que sustituir algún componente, solicite siempre piezas y accesorios originales nutribullet® a través del sitio web **nutribullet.com**.

220-240VAC 50-60Hz 2000W

Capital Brands Distribution, LLC | nutribullet.com | Todos los derechos reservados.

nutribullet® y el logotipo nutribullet son marcas comerciales de CapBran Holdings, LLC registradas en Estados Unidos y en todo el mundo.

Las imágenes pueden diferir del producto real. Nos esforzamos constantemente por mejorar nuestros productos, por lo que las especificaciones aquí contenidas están sujetas a cambios sin previo aviso.

250326_NBA93350 (NBA-350)

nutribullet

CRISPLITE™ VISION

8L AIR FRYER



Manual de l'usuari

⚠ AVÍS! Per reduir el risc de lesions greus, llegiu aquest Manual de l'usuari abans d'utilitzar la fregidora d'aire CrispLite™ Vision de 8 L. Conserveu aquestes instruccions. Assegureu-vos que qualsevol persona que faci servir la nutribullet® sàpiga utilitzar-la amb seguretat.

Precaucions de seguretat

Quan utilitzeu la fregidora d'aire CrispLite™ Vision 8 L, recordeu que la seguretat és el primer.

Avis! Per evitar possibles riscos de danys o lesions greus, llegiu amb atenció totes les instruccions abans d'utilitzar la nutribullet®. Seguiu sempre les recomanacions bàsiques de seguretat quan feu servir qualsevol aparell elèctric, inclosa la informació que detallem a continuació.

! Conserveu aquestes instruccions! ● PER A ÚS DOMÈSTIC EXCLUSIVAMENT

LLEGIU AMB DETENIMENT AQUESTES INSTRUCCIONS ABANS D'UTILITZAR L'APARELL.

INFORMACIÓ GENERAL DE SEGURETAT:

- Aquest aparell no està pensat per ser utilitzat per persones (inclosos infants) amb discapacitat física, sensorial o mental, o falta d'experiència i coneixement, tret que estiguin sota la supervisió d'una persona responsable de la seva seguretat i rebin les indicacions necessàries sobre l'ús de

l'aparell.

- Els infants han d'estar supervisats per garantir que no juguin amb l'aparell.
- Inspeccioneu la unitat sovint per revisar que no estigui danyada.
- **NO** utilitzeu aquest aparell si observeu malmesa alguna de les peces. No utilitzeu l'aparell si el cable d'alimentació o l'endoll estan malmesos, si l'aparell mostra un funcionament inusual

o té alguna mena de dany. Porteu l'aparell a un centre tècnic i de manteniment autoritzat perquè el puguin examinar, reparar o ajustar.

- Si el cable d'alimentació presenta algun dany, demaneu-ne la substitució al fabricant, un agent de servei o alguna persona qualificada per evitar riscos.
- Mantingueu l'aparell i el cable allunyats dels infants.
- L'ús d'accessoris no recomanats o no venuts pel fabricant pot provocar lesions corporals, danys materials o un mal funcionament de l'aparell.
- ⚠ **NO** feu servir l'aparell amb un transformador ja que pot provocar un curtcircuit, un incendi o una descàrrega elèctrica, i provocar lesions corporals o danys materials.

- No feu servir l'aparell en ubicacions amb tipus d'endolls o voltatge diferent.
- Utilitzeu l'aparell únicament al taulell de cuina. Assegureu-vos de col·locar l'aparell a sobre d'una superfície anivellada, resistent a l'escalfor, estable, neta i seca. No col·loqueu l'aparell a prop del marge del taulell de cuina mentre l'utilitzeu. No feu servir un endoll ubicat a sota del taulell de cuina ja que els infants podrien tenir accés al cable d'alimentació.
- No feu servir l'aparell a l'exterior.
- No deixeu que el cable pengi del marge del taulell de cuina ni toqui cap superfície calenta. Mantingueu l'aparell i el cable allunyats dels infants.
- No col·loqueu a sobre, o a prop, de plaques de gas o elèctriques ni d'un forn calent.

⚠️ **PRECAUCIÓ:** Vigileu amb els líquids o residus d'oli calent que puguin haver-hi si heu de moure l'aparell o extreure el calaix de cocció. Deixeu refredar l'aparell del tot abans de manipular-lo o moure'l.

- Assegureu-vos que l'aparell estigui net abans de posar-lo en marxa. Els esquitxos de menjar poden provocar cremades greus o fer malbé l'aparell. No feu servir cap allargador ni deixeu que el cable pengi.
- Eviteu el contacte amb superfícies calentes. Feu servir la nansa del calaix de cocció. Mentre es fregeixen els aliments amb aire, surt vapor pels orificis de ventilació de la part posterior de l'aparell. Mantingueu les mans i la cara allunyades del vapor i dels orificis de ventilació. ⚠️ Tingueu cura a l'hora de retirar el calaix de cocció de

l'aparell ja que podria haver-hi vapor.

- No feu servir l'aparell per a cap altre ús no previst. Un mal ús podria provocar greus lesions corporals.
- **NO TOQUEU CAP SUPERFÍCIE CALENTA. Utilitzeu sempre guants de cuina aïllants o bé la nansa o el tirador si n'hi ha. No toqueu l'element calefactor.**
- **Per protegir-vos contra xocs elèctrics, lesions corporals o perill d'incendi, NO submergiu l'aparell, el cable ni l'element d'escalfor a dins de l'aigua ni de cap altre líquid.**
- **COMPROVEU SEMPRE QUE EL CALAIX DE COCCIÓ ESTIGUI BEN COL·LOCAT ABANS DE COMENÇAR A FREGIR. NO INTENTEU EXTREURE EL CALAIX DE COCCIÓ SI L'APARELL ESTÀ EN MARXA.**
- Si retireu el calaix de

cocció massa ràpid, us podríeu esquitxar i això pot ser perillós.

- **Apagueu sempre l'aparell i desendolleu-lo** del corrent elèctric si no l'heu de fer servir. Deixeu refredar l'aparell abans de netejar-lo, muntar-lo, desmuntar-lo, moure'l o emmagatzemar-lo.
- No empleneu l'aparell en excés. Deixeu com a mínim 50 mm de marge entre els aliments i la part superior del calaix de cocció. Mantingueu els ingredients a dins del calaix de cocció i eviteu qualsevol contacte directe amb l'element calefactor. La sobrecàrrega fa que l'aire calent no pugui circular o pot fer que els aliments entrin en contacte amb l'element calefactor. Això podria provocar fum i possibles incendis.

⚠️ **PRECAUCIÓ:** Netegeu bé el calaix de cocció després de cada ús per

evitar que s'hi acumuli oli i residus d'aliments que puguin generar fum o risc d'incendi. És recomanable posar l'oli directament al menjar abans de col·locar-lo al calaix de cocció.

MESURES DE SEGURETAT ADDICIONALS:

- Retireu i llanceu els materials d'embalatge o les etiquetes promocionals abans d'utilitzar l'aparell per primer cop.
- Per eliminar qualsevol risc d'asfíxia per als infants, retireu i llanceu tots els protectors i bosses de plàstic inclosos amb l'aparell o les peces que el configuren.
- **No introduïu res que no siguin aliments a l'interior del calaix de cocció, tant per fregir com per escalfar-los. No feu servir l'aparell per fregir amb oli.**
- Comproveu sempre

que l'aparell estigui ben muntat abans d'endollar-lo i posar-lo en marxa.

- Assegureu-vos que les àrees just a sota o al costat de l'aparell estigui netes i seques. **No feu servir l'aparell si està moll.**
- **NO** col·loqueu l'aparell a prop de materials inflamables com ara cortines **NI** hi col·loqueu res a sobre quan l'utilitzeu.
- Abans de continuar fent servir l'aparell, netegeu i eixugueu qualsevol vessament de contingut que s'hagi produït a la superfície de sota o del voltant, o a l'aparell mateix.
- L'aparell pot produir petites vibracions mentre està en marxa.
- Quan utilitzeu l'aparell, deixeu un espai de ventilació mínim de 20 cm tant per sobre com sota i pels costats de l'aparell.

- No cobriu l'orifici de ventilació ubicat a la part posterior de l'aparell mentre estigui en funcionament.
- No deixeu l'aparell sense vigilància mentre l'utilitzeu.
- Mantingueu les mans, els dits, els cabells, la roba i qualsevol utensili allunyats de l'aparell mentre el feu servir.
- Mantingueu l'aparell net. Consulteu les pràctiques recomanades i altres consells a l'apartat Neteja i manteniment.
- Excepte la neteja, qualsevol altre manteniment l'ha de dur a terme un centre d'assistència tècnica autoritzat. No intenteu reparar o arreglar l'aparell vosaltres mateixos. **Poseu-vos en contacte amb el Servei d'Atenció al Client a nutribullet.com per obtenir ajuda.**
- Si no enteneu qualsevol instrucció o avís, poseu-

vos en contacte amb el **Servei d'Atenció al Client a nutribullet.com per obtenir ajuda.**

! Conserveu aquestes instruccions!

Contingut

- 112 Què inclou**
- 113 Guia de muntatge**
- 114 Tauler de control**
- 116 Instruccions d'ús**
 - 116 Abans del primer ús
 - 117 Muntatge
 - 117 Ús de la fregidora d'aire
- 120 Neteja i manteniment**
 - 120 Peces de recanvi



Gràcies per comprar la fregidora d'aire nutribullet CrispLite™ Vision 8 L.

Què inclou?

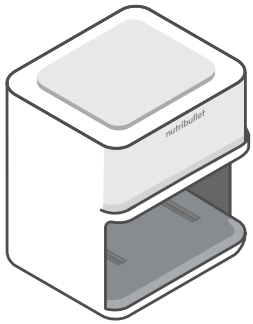

Base de la fregidora d'aire de 2.000 watts

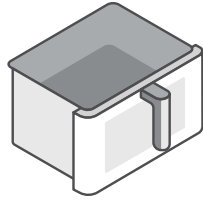

Calaix de cocció de 8 litres



Safata 3 en 1 per a pizzes, gratinar i rossejar

Guia de muntatge

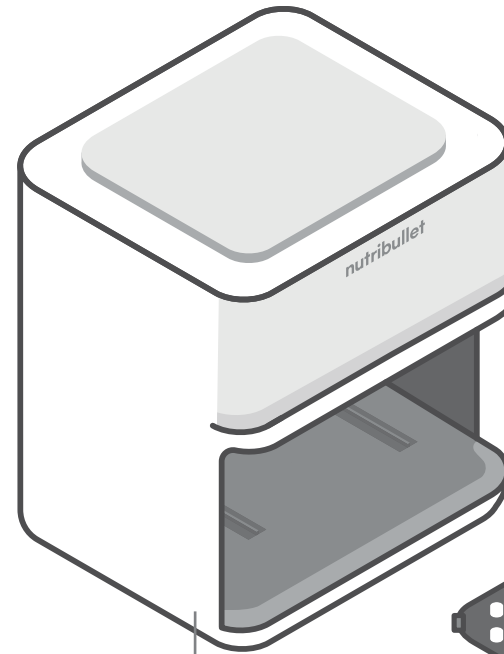

Base

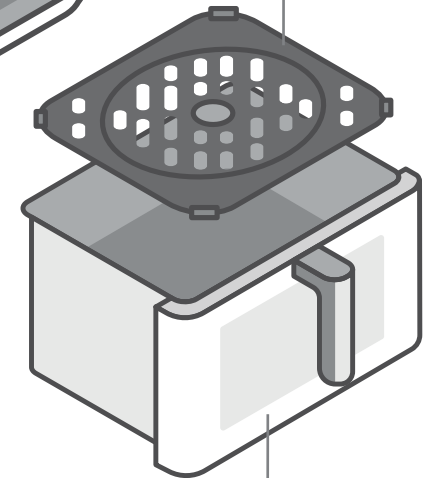

Safata 3 en 1 per a pizzes, gratinar i rossejar

Calaix de cocció

Tauler de control

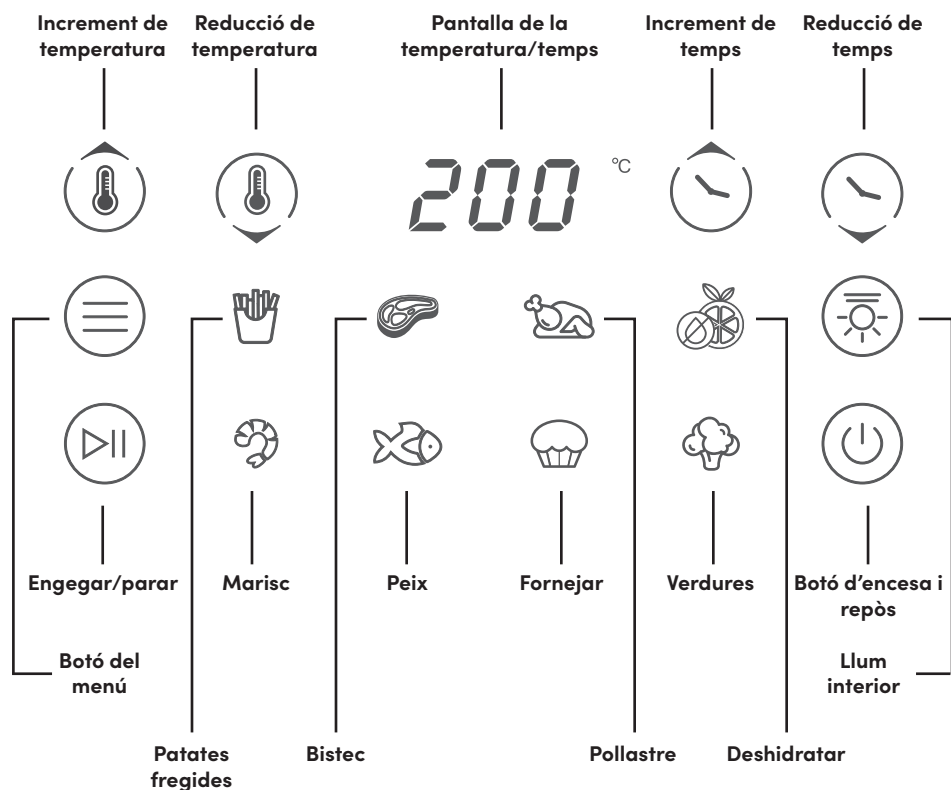

Per seleccionar un programa de cocció, premeu el botó del menú fins que parpellegi el programa que voleu. El programa es carregarà amb els paràmetres de temps i temperatura predefinits, que podeu consultar la taula següent. Per iniciar la cocció, premeu el botó engegar/parar.

Icona	Programa	Temperatura predeterminada	Temps de cocció predeterminat
	Patates fregides	200 °C	20 minuts
	Pollastre	180 °C	30 minuts
	Bistec	200 °C	16 minuts
	Fornejar	160 °C	16 minuts
	Verdures	180 °C	16 minuts
	Peix	180 °C	16 minuts
	Marisc	200 °C	16 minuts
	Deshidratar	50 °C	5 hores

- Premeu **temperatura/temps** i els botons +/- per establir manualment la temperatura i el temps de cocció. Cada vegada que premeu el botons +/-, s'incrementarà 1 minut el temps de cocció o 5 graus la temperatura. Premeu **engegar/parar** per iniciar la cocció. Podeu ajustar el temps i la temperatura de cocció de la vostra fregidora d'aire en qualsevol moment.
- La fregidora d'aire s'apaga després de 5 minuts d'inactivitat si el calaix és a dins, i al cap de 10 minuts si heu tret el calaix de cocció.
- Premeu **engegar/parar** per aturar l'activitat de la fregidora d'aire durant la cocció. Premeu **engegar/parar** una altra vegada per reprendre la cocció. La fregidora d'aire s'apaga al cap de 10 minuts d'inactivitat quan està en pausa.

Instruccions d'ús

Abans del primer ús

Abans de fer servir la fregidora d'aire CrispLite™ Vision 8 L de nutribullet® per primera vegada, feu els passos que s'indiquen a continuació.

1. DESEMBALATGE

Obriu la caixa i extraieu la **base de la fregidora d'aire** amb el **calaix de cocció** i la safata 3 en 1 reversible per a pizzes, gratinar i rossejar. Col·loqueu totes les peces a sobre d'una superfície plana, seca i anivellada.

2. NETEJA

Netegeu el **calaix de cocció** i la **safata 3 en 1 reversible** amb aigua calenta i sabó, i esbandiu. Passeu un drap net i humit per la part exterior de la **base de la fregidora d'aire**.

3. PREPARACIÓ DE LA ZONA DE COCCIÓ PER GARANTIR UNA VENTILACIÓ ADEQUADA:

Assegureu-vos d'utilitzar la **fregidora d'aire** en una superfície plana, seca i dura. No feu servir l'aparell a l'exterior. La **fregidora d'aire** s'ha de col·locar a com a mínim 20 cm de la paret quan estigui en marxa per garantir una bona ventilació a la part posterior de l'aparell.

NOTA: Per eliminar les olors que poden desprendre alguns aparells nous o per netejar a fons la fregidora d'aire, podeu posar en marxa la fregidora d'aire a màxima temperatura durant uns 5 minuts sense cap aliment a l'interior.

NOTA: Recomanem col·locar l'aparell a sobre d'uns estalvis per prevenir riscos de danyar el banc de cuina amb l'escalfor.

⚠️ **NO** empleneu massa el calaix de cocció. Deixeu com a mínim 50 mm de marge entre els aliments i la part superior del calaix de cocció. Si empleneu massa el calaix de cocció, l'aire calent no podrà circular lliurement. Això pot generar fum i perill d'incendi. La sobrecàrrega també pot fer que els aliments entrin en contacte amb l'element calefactor. Això podria provocar fum i possibles incendis. Per evitar lesions i danys materials, recomanem tallar els aliments en porcions més petites.

⚠️ **PRECAUCIÓ** Netegeu bé el calaix de cocció després de cada ús per evitar que s'hi acumuli oli i residus d'aliments que puguin generar fum o risc d'incendi. Per obtenir millors resultats, poseu oli directament al menjar abans de col·locar-lo al calaix de cocció.

Muntatge

Repasseu tots els avisos de seguretat i precaució de l'apartat Precaucions de seguretat (104-109) i a l'apartat anterior abans de continuar amb el Pas 1.

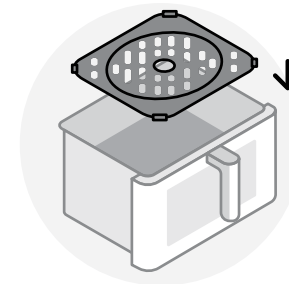

- 1 Introduïu la safata 3 en 1 al fons del calaix de cocció. Assegureu-vos que la **safata 3 en 1** està ben col·locada i anivellada amb el fons del **calaix de cocció**.

Us de la fregidora d'aire

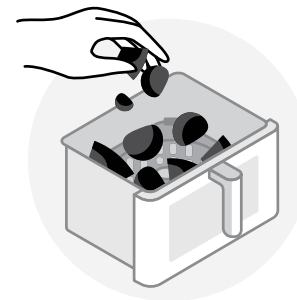

- 1 Introduïu els aliments a l'interior del calaix de cocció, sense emplenar-lo en excés. Per obtenir millors resultats de cocció, deixeu com a mínim 50 mm de marge entre els aliments i la part superior del **calaix de cocció**.



- 2** Agafeu el calaix de cocció per la nansa i col·loqueu-lo a la base. Comproveu que la fregidora d'aire estigui ben muntada i que el calaix de cocció estigui ben col·locat a la base. Endol·leu l'aparell i premeu el botó d'engegada per engegar la fregidora d'aire.

NOTA: L'aparell no es posarà en marxa si el calaix de cocció no s'ha col·locat correctament.



- 3** ÚS D'UN PROGRAMA DE COCCIÓ: Premeu el botó **menú** fins que veieu parpellejar el programa de cocció que necessiteu. Es carregaran al **tauler de control** la temperatura i el temps de cocció predefinit del programa. Premeu el botó **engegar/parar** per iniciar la cocció.

PER MODIFICAR LA TEMPERATURA / EL TEMPS DE COCCIÓ: Per modificar una configuració o ajustar la temperatura i el temps de cocció d'un programa després d'haver-lo seleccionat, premeu el botó **temperatura/temps** i els botons **+/-** per ajustar primer la temperatura. Quan arribeu a la temperatura que necessiteu, premeu el botó **Temperatura/temps** una altra vegada per confirmar. Feu servir els botons **+/-** per ajustar el temps de cocció. Quan arribeu al temps que necessiteu, premeu el botó **engegar/parar** per confirmar el temps i iniciar la cocció.

NOTA: Per engegar el llum interior, premeu la icona del llum. Torneu-la a prémer per apagar-lo.

NOTA: El llum s'apaga automàticament al cap d'un minut.

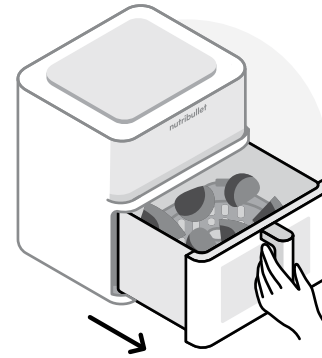

- 4** **GIRAR ELS ALIMENTS DURANT LA COCCIÓ:** Per a algunes receptes, és necessari treure el **calaix de cocció** i girar els aliments. Per fer-ho, premeu primer el botó **engegar/parar** per aturar la cocció. Un cop pausada la cocció, extraieu el **calaix de cocció** de la base utilitzant la nansa. Gireu els aliments amb l'ajuda d'algun estri de cuina i torneu a col·locar el **calaix de cocció** a la base. Premeu el botó **engegar/parar** per reprendre la cocció.

AVÍS: El **CONTINGUT** pot cremar. Tingueu cura a l'hora de retirar el **calaix de cocció** ja que podria contenir vapor. Mantingueu les mans i la cara allunyades del vapor i dels orificis de ventilació.

AVÍS: Els aliments, el calaix de cocció i la safata cremen. Feu servir sempre guants per manipular l'aparell.

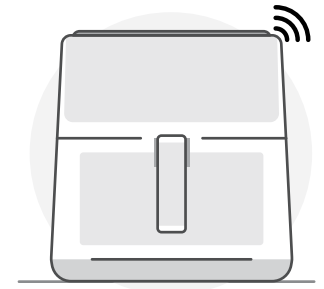

- 5** Quan la fregidora d'aire hagi completat el temps de cocció programat, sentireu tres senyals acústiques per indicar-vos que la cocció ha finalitzat. Espereu uns segons fins que el procés de cocció s'hagi aturat del tot.

PRECAUCIÓ: Si retireu el **calaix de cocció** massa ràpid, us podríeu esquitxar i això pot ser perillós.

PRECAUCIÓ: Vigileu quan obriu el **calaix de cocció** ja que podria sortir-ne vapor.

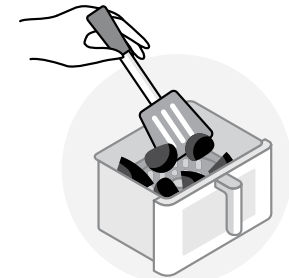

- 6** Extraieu els aliments dels calaixos de cocció amb l'ajuda d'un estri de cuina (mai amb les mans). Apagueu la fregidora d'aire. Per fer-ho, mantingueu premut el botó d'engegada fins que l'aparell s'apagui. Gaudiu-ne!

Neteja i manteniment

Netejar la fregidora d'aire CrispLite™ Vision 8 L és fàcil i senzill. Recomanem netejar totes les peces extraïbles després de cada ús per reduir l'acumulació de restes.

PAS 1:

Apagueu la fregidora d'aire, desendolceu-la i deixeu-la refredar bé després d'utilitzar-la.

PAS 2:

Extraieu el **calaix de cocció** i la safata **3 en 1**. El **calaix de cocció** i la **safata** es poden rentar a la **SAFATA SUPERIOR** del rentaplats o bé els podeu netejar a mà amb aigua tèbia i sabó. **NO** renteu la **base de la fregidora d'aire** al rentaplats.

 **AVÍS:** NO feu servir mai el cicle d'esterilització perquè si hi ha massa escalfor, es podria fer malbé el plàstic.

 **PRECAUCIÓ:** NO utilitzeu cap estri de neteja metàl·lic o abrasiu per netejar el **calaix de cocció** o la **safata de rossejar**. Si ho feu, podríeu fer malbé la capa antiadherent de ceràmica de la superfície d'aquestes peces.

PAS 3:

Retireu els residus de la paret interior de la **base de la fregidora d'aire** netejant-la amb un drap de cotó humitejat amb aigua tèbia. Després, eixugueu-la amb un drap sec. Tant l'interior com l'exterior de la **base** només s'han de netejar amb un drap humit.

 **PRECAUCIÓ:** NO submergeu mai la base a dins de l'aigua o de qualsevol altre líquid.

Si fos necessari, raspalleu l'element calefactor amb un raspall mitjanament suau per eliminar les restes d'aliments.

PAS 4:

Un cop hàgiu netejat totes les peces i les hàgiu eixugat bé, deseu la fregidora d'aire muntada en un lloc segur i sec.

Explicació dels símbols



Aquest símbol indica que aquest aparell no es pot llançar a les escombraries amb la resta de les deixalles domèstiques a tot Europa. Per evitar danys al medi ambient o la salut de les persones a causa de l'eliminació no controlada de residus, recicleu l'aparell d'una manera responsable per promoure la reutilització dels recursos materials. Per retornar l'aparell usat, feu servir els sistemes de recollida i devolució o poseu-vos en contacte amb el minorista on va comprar l'aparell. D'aquesta manera es podrà reciclar l'aparell d'una manera segura per al medi ambient.



L'embalatge de transport i protecció està fabricat amb materials respectuosos amb el medi ambient i es pot reciclar. Assegureu-vos de llançar qualsevol plàstic, embolcall o bossa amb seguretat i mantingueu-los fora de l'abast de nens petits. És millor reciclar aquests materials que no pas llançar-los a les escombraries.



Declaració del fabricant sobre la conformitat del producte quant als requisits de les directrius CE aplicables.

Peces de recanvi

Fer servir peces no compatibles o no oficials pot fer malbé la fregidora d'aire nutribullet CrispLite™ Vision 8 L o comportar perills de seguretat que poden provocar lesions o danys personals. Si demaneu recanvis, demaneu peces i accessoris originals de la nutribullet® a través del web nutribullet.com.

220-240 V CA 50-60 Hz 2.000 W

Capital Brands Distribution, LLC | nutribullet.com | Tots els drets reservats.

nutribullet® i el logotip de nutribullet són marques comercials de CapBran Holdings, LLC registrades als EUA i a tot el món.

Les il·lustracions poden variar en comparació amb el producte real. Treballem constantment per millorar els nostres productes, amb la qual cosa les especificacions incloses aquí estan subjectes a canvis sense avís previ.

250326_NBA93350 (NBA-350)

nutribullet

CRISPLITE™ VISION

8L AIR FRYER



Guia de utilização

⚠ AVISO! Antes de utilizar a air fryer nutribullet Crisplite™ Vision, leia o manual de instruções para reduzir o risco de lesões graves. Guarde estas instruções. Certifique-se de que qualquer pessoa que utilize o aparelho sabe como fazê-lo em segurança.

Avisos de segurança

Quando usar a air fryer nutribullet CrispLite™ Vision 8L, lembre-se: a segurança vem em primeiro lugar.

Aviso! Antes de utilizar este produto nutribullet®, leia atentamente as instruções de utilização para evitar o risco de lesões graves. Ao utilizar um aparelho elétrico, além das precauções de segurança mais básicas, devem ser observados os seguintes avisos.

! Guarde estas instruções! ● APENAS PARA USO DOMÉSTICO

LEIA ATENTAMENTE TODAS AS INSTRUÇÕES ANTES DA UTILIZAÇÃO.

INFORMAÇÕES GERAIS DE SEGURANÇA:

- O aparelho não pode ser utilizado por pessoas, incluindo crianças, com capacidades físicas, sensoriais ou mentais reduzidas ou sem a necessária experiência e conhecimentos, a menos que sejam cuidadosamente supervisionadas e instruídas para utilizar o aparelho em segurança por uma pessoa responsável pela sua segurança.
- Não deixe as crianças brincarem com o aparelho.
- Inspeccione periodicamente a unidade em busca de danos.
- **NÃO** utilize o aparelho em caso de danos evidentes. Não utilize o aparelho se o cabo ou a ficha tiverem ficado danificados de alguma forma ou depois de o aparelho ter avariado ou tiver sido danificado de alguma forma. Leve o aparelho ao centro de assistência autorizado mais próximo para uma

avaliação, reparação ou regulação.

- Se o cabo de alimentação estiver danificado, deve ser substituído pelo fabricante, pelo seu agente autorizado ou por pessoas igualmente qualificadas, a fim de evitar qualquer perigo.
- Mantenha o aparelho e o cabo fora do alcance das crianças.
- A utilização de acessórios não recomendados ou não vendidos pelo fabricante do aparelho pode causar lesões pessoais, danos materiais ou mau funcionamento.

⚠ **NÃO** utilize o aparelho com um dispositivo de conversão de tensão para evitar curto-circuitos, incêndios ou choques elétricos, com consequentes lesões pessoais ou danos na unidade.

- Não utilize este produto em locais com

especificações elétricas ou tipos de fichas diferentes.

- Utilize o aparelho exclusivamente numa bancada. Certifique-se de que a superfície de apoio é nivelada, resistente ao calor, estável, limpa e seca. Durante a utilização, não coloque a unidade perto da extremidade da bancada. Não utilize tomadas por baixo da bancada que possam tornar o cabo acessível a crianças.
- Não o utilize ao ar livre.
- Não deixe o cabo pendurado sobre a borda da mesa ou da bancada ou perto de superfícies quentes. Mantenha o aparelho e o cabo fora do alcance das crianças.
- Não coloque sobre ou perto de um fogão a gás ou elétrico ligado ou num forno quente.

⚠ **ATENÇÃO:** Quando mover o aparelho ou remover a gaveta de

cozedura, é possível que haja resíduos de óleo quente ou outros líquidos quentes. Deixe o aparelho arrefecer completamente antes de o manusear ou mover.

- Certifique-se de que a unidade está limpa antes de a utilizar. Os alimentos derramados acidentalmente podem causar queimaduras graves ou danificar o aparelho. Não utilize com uma extensão nem deixe o cabo pendurado sobre a borda.
- Evite o contacto com superfícies quentes. Utilize a pega da gaveta de cozedura. Durante a fritura a ar, sai vapor quente das aberturas localizadas na parte de trás. Mantenha as mãos e o rosto longe do vapor e das saídas. ⚠ Preste atenção ao retirar a gaveta de cozedura da base, uma vez que pode sair vapor quente.
- Não utilize o aparelho para outros fins que

não os previstos. O uso indevido pode causar lesões físicas graves.

- **NÃO TOQUE NAS SUPERFÍCIES QUENTES.**

Utilize sempre luvas de forno isolantes ou a pega. Não toque no elemento de aquecimento.

- **Para evitar choques elétricos, lesões físicas ou incêndios, NÃO mergulhe a unidade, o cabo ou o elemento de aquecimento em água ou qualquer outro líquido.**

- **ANTES DE FRITAR, CERTIFIQUE-SE DE QUE A GAVETA DE COZEDURA ESTÁ BEM FECHADA NO LUGAR. NÃO TENDE REMOVER A GAVETA DE COZEDURA ENQUANTO A UNIDADE ESTIVER A FUNCIONAR.**

- Remover a gaveta de cozedura demasiado depressa pode causar salpicos e pode ser potencialmente perigoso.
- **Desligue** sempre o

aparelho e **retire a ficha** da tomada quando ele não estiver a ser utilizado. Deixe-o arrefecer completamente antes de o limpar, montar, desmontar e mover, ou antes de o guardar.

- Nunca encha demasiado as gavetas de cozedura. Deixe pelo menos 5 cm de espaço entre os alimentos e a parte superior da gaveta de cozedura. Mantenha os alimentos dentro da gaveta evitando o contacto direto com o elemento de aquecimento. O enchimento excessivo da gaveta impede a circulação de ar quente e pode fazer com que os alimentos entrem em contacto com o elemento de aquecimento, provocando fumo e um possível incêndio.

⚠ **ATENÇÃO:** Limpe bem a gaveta de cozedura após cada utilização para evitar

a acumulação de óleo e resíduos alimentares que possam causar fumo e um potencial risco de incêndio. Recomenda-se deitar o óleo diretamente sobre os alimentos antes de os colocar na gaveta de cozedura.

AVISOS DE SEGURANÇA ADICIONAIS:

- Retire e elimine o material de embalagem e as etiquetas promocionais antes de utilizar o aparelho pela primeira vez.
- Para proteger as crianças do risco de asfixia, retire e elimine com segurança qualquer proteção ou saco de plástico em que o aparelho ou os seus componentes estejam contidos.
- **Não coloque artigos não alimentares nas gavetas de cozedura para os aquecer. Não utilize o aparelho para fritar com óleo.**

- Certifique-se sempre de que a unidade está correta e totalmente montada antes de a ligar à corrente e de a colocar em funcionamento.
- Certifique-se de que a área imediatamente por baixo ou adjacente ao aparelho está limpa e seca. **Não utilize a fritadeira se ela estiver molhada.**
- **NÃO** coloque o aparelho perto de materiais inflamáveis, como cortinas, e **NÃO** coloque objetos por cima ou sobre o aparelho quando ele estiver a ser utilizado.
- Eventuais resíduos de alimentos derramados sob, à volta ou sobre o aparelho devem ser cuidadosamente removidos e a área limpa e seca antes de continuar a utilizar o aparelho.
- Uma possível ligeira vibração durante o funcionamento da unidade é considerada normal.
- Durante a utilização do aparelho, proporcione um espaço adequado (pelo menos 20 cm) por cima, por baixo e nas laterais para a circulação de ar.
- Não cubra as saídas de ar na parte traseira da unidade enquanto esta estiver a funcionar.
- Não deixe o aparelho sem vigilância durante a sua utilização.
- Mantenha as mãos, os dedos, o cabelo, a roupa e os utensílios afastados do aparelho durante o funcionamento.
- Mantenha o aparelho limpo. Consulte a secção Cuidados e Manutenção para sugestões sobre a utilização correta.
- Além da limpeza, qualquer manutenção deve ser confiada a um centro de assistência autorizado. Não tente reparar o aparelho sozinho. **Para obter assistência,**

contacte o Serviço de apoio ao cliente em nutribullet.com.

- Se alguma das instruções ou avisos não forem claros, **contacte o serviço de apoio ao cliente para obter assistência em nutribullet.com.**

! Guarde estas instruções!

Índice

- 132** Conteúdo da embalagem
- 133** Guia de montagem
- 134** Painel de controlo
- 136** Instruções de utilização
 - 136 Antes da primeira utilização
 - 137 Montagem
 - 137 Utilização da air fryer
- 140** Manutenção
 - 140 Peças de substituição



Obrigado por escolher a air fryer nutribullet CrispLite™ Vision 8L.

Conteúdo da embalagem

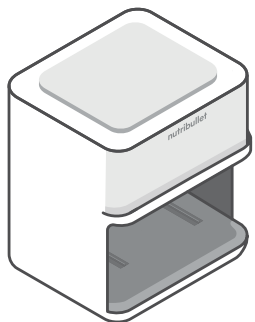

base da air fryer de 2000 watts

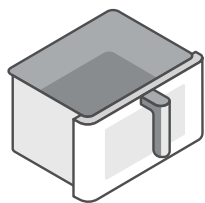

gaveta de cozedura de 8 L



tabuleiro reversível 3-em-1 para grelhar, dourar e pizza

Guia de montagem

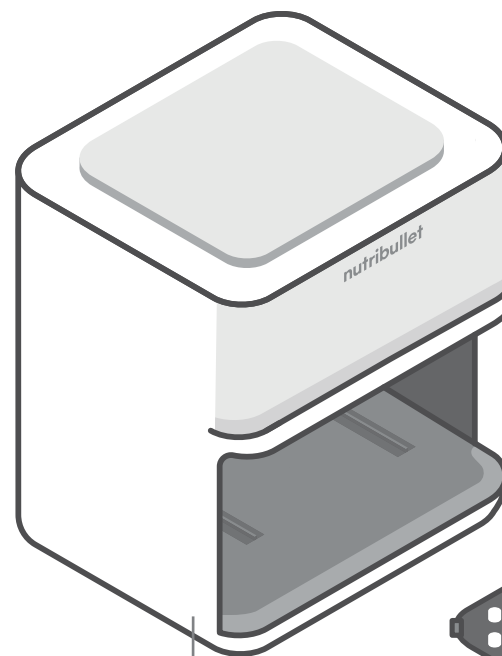

base

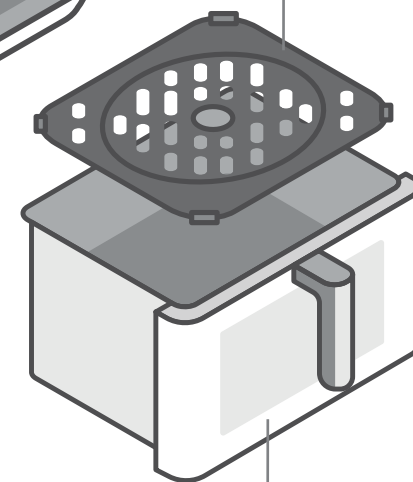

gaveta de cozedura

tabuleiro reversível 3-em-1 para grelhar, dourar e pizza

Painel de controlo

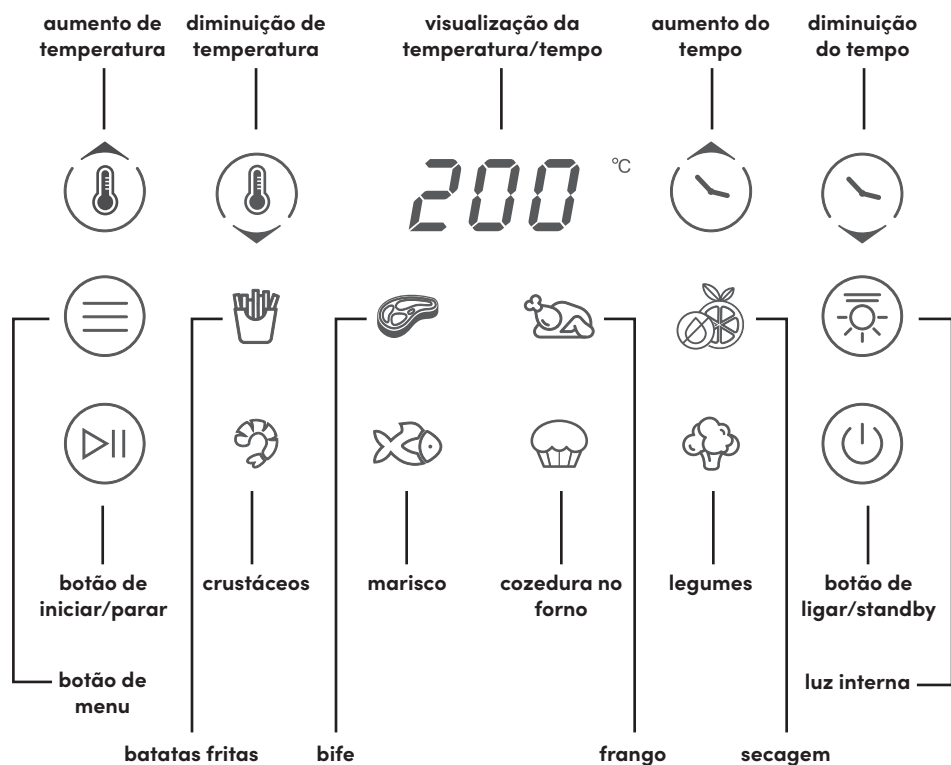

Para seleccionar um programa de cozedura, prima o botão de menu até que o programa de cozedura desejado comece a piscar. O programa é carregado com a hora e a temperatura predefinidas, como mostrado na tabela abaixo. Para iniciar a cozedura, prima o botão **Start/Stop**.

ícone	Programa	Temperatura predefinida	Tempo de cozedura predefinido
	Batatas fritas	200°C	20 minutos
	Frango	180°C	30 minutos
	Bife	200°C	16 minutos
	Cozedura no forno	160°C	16 minutos
	Legumes	180°C	16 minutos
	Marisco	180°C	16 minutos
	Crustáceos	200°C	16 minutos
	Secagem	50°C	5 horas

- Prima o botão de seleção de **Temperatura/Tempo** e utilize os botões +/- para definir manualmente a temperatura ou o tempo de cozedura. De cada vez que premir os botões +/- regulará o tempo em incrementos de 1 minuto ou a temperatura em incrementos de 5 graus. Prima o botão **Start/Stop** para iniciar a cozedura. O tempo ou a temperatura da air fryer podem ser ajustados a qualquer momento.
- Prima **Start/Stop** durante a cozedura para colocar a air fryer em pausa. Prima novamente **Start/Stop** para retomar a cozedura. A air fryer desliga-se automaticamente após 10 minutos de inatividade se estiver em modo de pausa.
- A fritadeira desliga-se automaticamente após 5 minutos de inatividade, se a gaveta estiver inserida, e após 10 minutos de inatividade, se a gaveta tiver sido removida.

Instruções de utilização

Antes da primeira utilização

Antes de utilizar a air fryer nutribullet CrispLite™ Vision 8L pela primeira vez, é necessário executar as operações seguintes.

1. DESEMBALAGEM

Abra a embalagem e retire a **base da air fryer** com a **gaveta de cozedura** e o **tabuleiro reversível 3-em-1** para grelhar, dourar e pizza, colocando todos os componentes numa superfície plana e seca.

2. LIMPEZA

Enxague a **gaveta de cozedura** e o **tabuleiro reversível 3-em-1 para grelhar, dourar e pizza** com água quente e sabão. Limpe externamente a **base da air fryer** com um pano limpo e húmido.

3. PREPARE A ZONA DE COZEDURA, GARANTINDO UMA VENTILAÇÃO ADEQUADA

Certifique-se de que a **fritadeira** é utilizada numa superfície limpa, seca e plana. Não utilize o aparelho ao ar livre. Quando em funcionamento, a **fritadeira** deve estar a pelo menos 20 cm de distância da parede para garantir a circulação de ar adequada atrás da unidade.

IMPORTANTE: Para eliminar os eventuais odores de uma máquina nova ou para limpar a fundo o interior do aparelho, pode pôr a fritadeira a funcionar à temperatura máxima durante cerca de 5 minutos, sem inserir alimentos.

IMPORTANTE: Recomenda-se colocar a unidade em cima de um tapete resistente ao calor para evitar danificar a superfície da bancada.

⚠ **NÃO** encha demasiado a gaveta de cozedura. Deixe pelo menos 5 cm de espaço na parte superior da gaveta. O enchimento excessivo da gaveta de cozedura impede a circulação de ar quente, o que pode causar fumo e um possível risco de incêndio. O enchimento excessivo da gaveta impede a circulação de ar quente e pode fazer com que os alimentos entrem em contacto com o elemento de aquecimento, provocando fumo e um possível incêndio. Para prevenir possíveis lesões ou danos, recomenda-se dividir os alimentos em porções mais pequenas.

⚠ **ATENÇÃO!** Limpe bem a gaveta de cozedura após cada utilização para evitar a acumulação de óleo e resíduos alimentares que possam causar fumo e um potencial risco de incêndio. Para melhores resultados, aplique o óleo diretamente nos alimentos antes de os colocar na gaveta de cozedura.

Montagem

Antes de avançar para o ponto 1, leia todos os avisos e precauções na secção Medidas de Segurança Importantes (páginas 124-129) e na secção anterior.

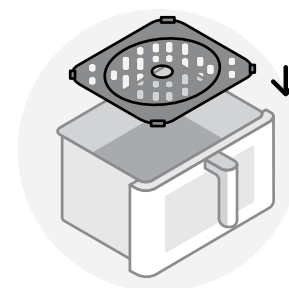

- 1 Insira o tabuleiro 3-em-1 no fundo da gaveta de cozedura.** Certifique-se de que o **tabuleiro** está firmemente alinhado no fundo da **gaveta de cozedura**.

Utilização da air fryer

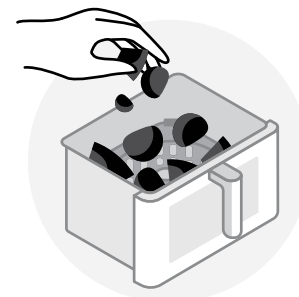

- 1 Coloque os alimentos na gaveta da cozedura, tendo o cuidado de não a encher demasiado.** Para obter os melhores resultados de cozedura, deixe pelo menos 50 mm de espaço entre os alimentos e a parte superior da **gaveta de cozedura**.



- 2** Segurando pela pega, insira a gaveta na base. Certifique-se de que a air fryer está devidamente montada com a **gaveta de cozedura** completamente inserida na **base**. Ligue o aparelho à tomada elétrica e prima o respetivo botão para ligar a air fryer.

IMPORTANTE: A fritadeira não funciona se a **gaveta de cozedura** não estiver instalada corretamente.



- 3** **PARA UTILIZAR UM PROGRAMA DE COZEDURA:** Prima o botão **Menu** até que o programa de cozedura desejado comece a piscar. A hora e a temperatura predefinidas para o programa selecionado serão exibidas no **painel de controlo**. Prima o botão **Start/Stop** para iniciar a cozedura.

PARA ALTERAR A CONFIGURAÇÃO DE TEMPERATURA/TEMPO: Para alterar uma configuração ou regular a temperatura ou o tempo de cozedura de um programa depois de ele ter sido selecionado, prima o botão **Tempo/Temperatura** e use os botões +/- para regular inicialmente a temperatura. Uma vez exibida a temperatura desejada, prima novamente o botão **Tempo/Temperatura** para a definir. Utilize agora os botões +/- para regular o tempo de cozedura. Uma vez exibido o tempo desejado, prima o botão **Start/Stop** para o definir e iniciar a cozedura.

IMPORTANTE: Para acender a luz interior, prima o respetivo ícone. Prima novamente o ícone para apagar a luz.
IMPORTANTE: A luz desliga-se automaticamente após um minuto.



- 4** **VIRE OS ALIMENTOS DURANTE A COZEDURA:** Algumas receitas exigem que retire a **gaveta** durante a cozedura e vire os alimentos. Nesse caso, prima primeiro o botão **Start/Stop** para pôr a fritadeira em pausa. Quando a cozedura estiver em pausa, extraia a **gaveta de cozedura** da **base** segurando nela pela pega. Vire os alimentos com um utensílio e reinsira firmemente a **gaveta** na **base**. Prima o botão **Start/Stop** para retomar a cozedura.

AVISO! A **COMIDA** pode estar muito quente. Preste atenção ao puxar a **gaveta de cozedura**, pois pode sair vapor quente. Mantenha as mãos e o rosto longe do vapor e das saídas.

AVISO! A comida, a gaveta de cozedura e o tabuleiro estão quentes. Utilize sempre luvas de forno durante o manuseamento.

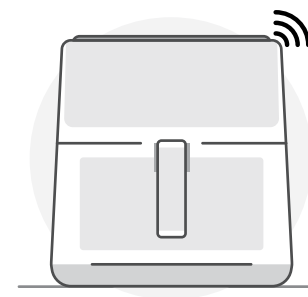

- 5** No final do tempo, 3 sinais sonoros indicarão que a **cozedura está concluída**. Aguarde alguns segundos antes de retirar a gaveta.

ATENÇÃO: Remover a **gaveta de cozedura** demasiado depressa pode causar salpicos e pode ser potencialmente perigoso.

ATENÇÃO: Preste atenção ao puxar a **gaveta de cozedura**, pois pode sair vapor quente.

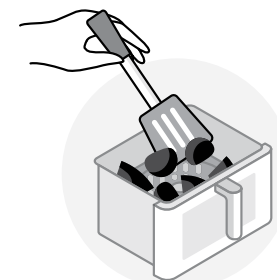

- 6** Retire os alimentos da **gaveta de cozedura** com um utensílio - **NUNCA** com as mãos. Para desligar a air fryer, prima e mantenha premido o botão de ligar até que a unidade desligue. Bom apetite!

Cuidados e manutenção

A limpeza da air fryer nutribullet CrispLite™ Vision 8L é rápida e fácil. Para reduzir a acumulação de resíduos, recomenda-se limpar todas as peças amovíveis após cada utilização.

1. Após a utilização, **desligue** a fritadeira, retire a ficha da tomada e deixe-a arrefecer completamente.

2. Remova a **gaveta de cozedura** e o **tabuleiro 3-em-1**. A **gaveta de cozedura** e o **tabuleiro** são laváveis no **CESTO SUPERIOR** da máquina de lavar loiça ou podem ser limpos com um enxaguamento em água quente e sabão. **NÃO** coloque a **base da fritadeira** na máquina de lavar loiça.

 **AVISO! NÃO** use o ciclo de higienização - a temperatura elevada pode deformar o plástico.

 **ATENÇÃO: NÃO** utilize instrumentos abrasivos ou metálicos para limpar a **gaveta de cozedura** ou o **tabuleiro 3-em-1**. Isso pode danificar o revestimento antiaderente em cerâmica destes componentes.

3. Limpe a superfície interna da **base** eliminando suavemente os resíduos com um pano de algodão quente e secando-a com um pano seco. O interior e o exterior da **base** só devem ser limpos com um pano húmido.

 **ATENÇÃO: NÃO** mergulhe a base em água ou outros líquidos.

Se necessário, escove o elemento de aquecimento com uma escova de cerdas macias ou de dureza média para remover os resíduos de alimentos.

4. Depois de todas as peças terem sido cuidadosamente limpas e secas, guarde a air fryer, totalmente montada, num local seguro e seco.

Explicação dos símbolos



Este símbolo indica que, na União Europeia, o produto não pode ser eliminado juntamente com os resíduos domésticos. Para evitar eventuais danos ao ambiente ou à saúde humana decorrentes da eliminação descontrolada de resíduos, recicle-o de forma responsável para promover a reutilização sustentável dos recursos materiais. Para devolver um aparelho usado, utilize os canais de devolução habituais e recolha ou contacte a loja onde o produto foi adquirido. O produto poderá ser levado para uma reciclagem segura do ponto de vista ambiental.



A embalagem para o transporte e proteção do produto foi escolhida a partir de materiais que respeitam o ambiente e que podem ser reciclados. Certifique-se de que o plástico, os invólucros, os sacos, etc. são eliminados de forma segura e mantidos fora do alcance das crianças. Não deite fora estes materiais, recicle-os!



O fabricante declara que o produto cumpre os requisitos das diretivas CE aplicáveis.

Peças de substituição

A utilização de peças de substituição incompatíveis ou alternativas pode danificar a air fryer nutribullet CrispLite™ Vision 8L ou criar riscos de segurança com possíveis lesões pessoais ou danos materiais. Quando tiver de substituir componentes, encomende sempre peças e acessórios originais nutribullet® no site [nutribullet.com](https://www.nutribullet.com).

220-240VAC 50-60Hz 2000W

Capital Brands Distribution, LLC | nutribullet.com | Todos os direitos reservados.

nutribullet® e o logótipo nutribullet são marcas comerciais da CapBran Holdings, LLC registadas nos E.U.A. e em todo o mundo.

As ilustrações podem diferir do produto real. Esforçamo-nos constantemente por melhorar os nossos produtos, portanto, as especificações aqui indicadas estão sujeitas a alterações sem aviso prévio.

250326_NBA93350 (NBA-350)

nutribullet

CRISPLITE™ VISION

8L AIR FRYER



Οδηγός χρήσης

! ΠΡΟΕΙΔΟΠΟΙΗΣΗ! Πριν χρησιμοποιήσετε για πρώτη φορά τη φριτέζα αέρος nutribullet CrispLite™ Vision, διαβάστε τις οδηγίες χρήσης, προκειμένου να μειώσετε τον κίνδυνο σοβαρού τραυματισμού. Φυλάξτε τις οδηγίες χρήσης. Βεβαιωθείτε ότι όποιος χρησιμοποιεί τη συσκευή γνωρίζει τους κανόνες ασφαλείας.

Σημαντικές προφυλάξεις

Όταν χρησιμοποιείτε τη φριτέζα αέρος **nutribullet CrispLite™ Vision 8L**, να θυμάστε ότι η ασφάλεια προέχει πάντα.

Προειδοποίηση! Πριν χρησιμοποιήσετε αυτή τη συσκευή **nutribullet®**, διαβάστε προσεκτικά τις οδηγίες χρήσης για να αποφύγετε τον κίνδυνο σοβαρού τραυματισμού. Κατά τη χρήση οποιασδήποτε ηλεκτρικής συσκευής, θα πρέπει πάντα να τηρούνται οι βασικές προφυλάξεις ασφαλείας, συμπεριλαμβανομένων των ακόλουθων σημαντικών πληροφοριών.

Φυλάξτε τις οδηγίες χρήσης! ● ΜΟΝΟ ΓΙΑ ΟΙΚΙΑΚΗ ΧΡΗΣΗ

ΠΡΙΝ ΤΗ ΧΡΗΣΗ, ΔΙΑΒΑΣΤΕ ΠΡΟΣΕΚΤΙΚΑ ΟΛΕΣ ΤΙΣ ΟΔΗΓΙΕΣ.

ΓΕΝΙΚΕΣ ΠΛΗΡΟΦΟΡΙΕΣ ΑΣΦΑΛΕΙΑΣ:

- Η συσκευή αυτή δεν προορίζεται για χρήση από άτομα, συμπεριλαμβανομένων των παιδιών, με μειωμένες φυσικές, αισθητηριακές ή διανοητικές ικανότητες ή χωρίς την αναγκαία εμπειρία και τις γνώσεις, εκτός εάν επιτηρούνται στενά και έχουν λάβει οδηγίες για τη χρήση της συσκευής από το άτομο

το οποίο είναι υπεύθυνο για την ακεραιότητά τους.

- Τα παιδιά δεν πρέπει να παίζουν με τη συσκευή.
- Ελέγχετε τακτικά τη συσκευή για ενδεχόμενη παρουσία βλαβών.
- **ΜΗΝ** χρησιμοποιείτε τη συσκευή εάν εμφανίζει ζημιές. Μην χρησιμοποιείτε τη συσκευή αν το καλώδιο ή το φισ παρουσιάζουν βλάβη, μετά από δυσλειτουργία ή αν η συσκευή έχει υποστεί

οποιαδήποτε ζημία. Παραδώστε τη συσκευή στο πλησιέστερο εξουσιοδοτημένο Σέρβις για έλεγχο, επισκευή ή ρύθμιση.

- Αν το ηλεκτρικό καλώδιο έχει υποστεί ζημία, πρέπει να αντικατασταθεί από τον κατασκευαστή, το τμήμα σέρβις ή εξειδικευμένο τεχνικό, για να αποφευχθεί ο κάθε κίνδυνος.
- Φυλάξτε τη συσκευή και το καλώδιό της σε μέρος που δεν μπορούν να φτάσουν τα παιδιά.
- Η χρήση μη συνιστώμενων εξαρτημάτων ή εξαρτημάτων που δεν πωλούνται από τον κατασκευαστή της συσκευής, μπορεί να προκαλέσει τραυματισμούς, υλικές ζημιές ή προβλήματα λειτουργίας.
- ⚠ **ΜΗΝ** χρησιμοποιείτε τη συσκευή με συσκευές μετατροπής τάσης για να αποφύγετε

βραχυκυκλώματα, πυρκαγιές ή ηλεκτροπληξίες με κίνδυνο τραυματισμού ή βλάβης της συσκευής.

- Μην χρησιμοποιείτε αυτό το προϊόν σε τοποθεσίες με διαφορετικές ηλεκτρικές προδιαγραφές ή τύπους πρίζας.
- Η συσκευή πρέπει να χρησιμοποιείται μόνο πάνω σε σταθερή επιφάνεια εργασίας. Βεβαιωθείτε ότι η επιφάνεια στήριξης είναι επίπεδη, ανθεκτική στη θερμότητα, καθαρή και στεγνή. Κατά τη διάρκεια της χρήσης, μην τοποθετείτε τη συσκευή κοντά στο άκρο της επιφάνειας εργασίας. Μην χρησιμοποιείτε πρίζες κάτω από την επιφάνεια εργασίας, στις οποίες μπορούν να έχουν πρόσβαση τα παιδιά.
- Μην χρησιμοποιείτε τη συσκευή σε εξωτερικούς χώρους.
- Μην αφήνετε το

καλώδιο να κρέμεται από την άκρη του τραπεζιού ή από τον πάγκο ή να έρχεται σε επαφή με ζεστές επιφάνειες. Φυλάξτε τη συσκευή και το καλώδιό της σε μέρος που δεν μπορούν να φτάσουν τα παιδιά.

- Μην τα βάζετε πάνω σε αναμμένες εστίες, αερίου ή ηλεκτρικές, ή στο εσωτερικό ζεστού φούρνου.

⚠ ΠΡΟΣΟΧΗ: Για τη μετακίνηση της συσκευής ή την αφαίρεση του κάδου μαγειρέματος, ενδέχεται να υπάρχουν υπολείμματα από καυτό λάδι ή άλλα υγρά. Αφήστε τη συσκευή να κρυώσει εντελώς πριν αφαιρέσετε τον κάδο ή τη μετακινήσετε.

- Βεβαιωθείτε ότι η συσκευή είναι καθαρή πριν τη χρησιμοποιήσετε. Εάν χυθούν κατά λάθος τα φαγητά, μπορούν να προκαλέσουν σοβαρά εγκαύματα ή βλάβες

στη συσκευή. Μην χρησιμοποιείτε τη συσκευή με προεκτάσεις και μην αφήνετε το καλώδιο να κρέμεται από την άκρη του τραπεζιού.

- Αποφύγετε την επαφή με τις θερμές επιφάνειες. Χρησιμοποιήστε τη λαβή του κάδου μαγειρέματος. Κατά το μαγείρεμα με αέρα, απελευθερώνεται ζεστός ατμός από τις εξόδους αέρα στο πίσω μέρος της συσκευής. Κρατήστε τα χέρια και το πρόσωπο μακριά από τον ατμό και τις εξόδους. **⚠ Προσοχή** κατά την αφαίρεση του κάδου μαγειρέματος από τη βάση, καθώς υπάρχει περίπτωση να απελευθερωθεί ζεστός ατμός.
- Μην χρησιμοποιείτε αυτή τη συσκευή για οτιδήποτε άλλο εκτός της προοριζόμενης χρήσης της. Η εσφαλμένη χρήση μπορεί να προκαλέσει σοβαρούς

τραυματισμούς.

- **ΜΗΝ ΑΓΓΙΖΕΤΕ ΤΙΣ ΖΕΣΤΕΣ ΕΠΙΦΑΝΕΙΕΣ. Να χρησιμοποιείτε πάντα μονωτικά γάντια φούρνου ή λαβές. Μην αγγίζετε το θερμαντικό στοιχείο.**
- **Για να αποφύγετε ηλεκτροπληξίες, τραυματισμούς ή πυρκαγιές, ΜΗΝ βυθίζετε τη συσκευή, το καλώδιο ή το θερμαντικό στοιχείο σε νερό ή άλλα υγρά.**
- **ΠΡΙΝ ΤΗΓΑΝΙΣΕΤΕ, ΒΕΒΑΙΩΘΕΙΤΕ ΟΤΙ Ο ΚΑΔΟΣ ΜΑΓΕΙΡΕΜΑΤΟΣ ΕΧΕΙ ΑΣΦΑΛΙΣΕΙ ΣΤΑΘΕΡΑ ΣΤΗ ΘΕΣΗ ΤΟΥ. ΜΗΝ ΕΠΙΧΕΙΡΕΙΤΕ ΝΑ ΑΦΑΙΡΕΣΕΤΕ ΤΟΝ ΚΑΔΟ ΜΑΓΕΙΡΕΜΑΤΟΣ ΕΝΩ Η ΣΥΣΚΕΥΗ ΛΕΙΤΟΥΡΓΕΙ.**
- Η πολύ γρήγορη αφαίρεση του κάδου μαγειρέματος μπορεί να προκαλέσει πιτσιλιές που ενδέχεται να είναι επικίνδυνες.
- **Να απενεργοποιείτε πάντα τη συσκευή και**

να την **αποσυνδέετε** από την πρίζα του ρεύματος όταν δεν την χρησιμοποιείτε. Πριν καθαρίσετε, συναρμολογήσετε, αποσυναρμολογήσετε, μετακινήσετε ή αποθηκεύσετε τη συσκευή, αφήστε την να κρυώσει εντελώς.

- Μην γεμίζετε υπερβολικά τους κάδους μαγειρέματος. Αφήνετε τουλάχιστον 5 cm απόσταση ανάμεσα στο φαγητό και το πάνω μέρος του κάδου μαγειρέματος. Τοποθετήστε το φαγητό στο εσωτερικό του κάδου, αποφεύγοντας την άμεση επαφή με το θερμαντικό στοιχείο. Η υπερπλήρωση του κάδου δεν επιτρέπει την κυκλοφορία του θερμού αέρα, ενώ το φαγητό μπορεί να έλθει την επαφή με το θερμαντικό στοιχείο προκαλώντας απελευθέρωση καπνού και κίνδυνο πυρκαγιάς.

⚠ ΠΡΟΣΟΧΗ: Καθαρίζετε σχολαστικά τον

κάδο μαγειρέματος μετά από κάθε χρήση, προκειμένου να αποφύγετε τη συσσώρευση λαδιού και υπολειμμάτων φαγητού που μπορούν να προκαλέσουν καπνούς και πιθανό κίνδυνο πυρκαγιάς. Συνιστάται να ρίχνετε το λάδι απευθείας στο φαγητό πριν το τοποθετήσετε στον κάδο μαγειρέματος.

ΠΡΟΣΘΕΤΕΣ ΠΡΟΦΥΛΑΞΕΙΣ:

- Πριν χρησιμοποιήσετε τη συσκευή για πρώτη φορά, αφαιρέστε και απορρίψτε στην ανακύκλωση τα υλικά συσκευασίας και το διαφημιστικό υλικό.
- Για την προστασία των παιδιών από τον κίνδυνο ασφυξίας, αφαιρέστε και απορρίψτε με ασφάλεια όλα τα στοιχεία προστασίας και τα πλαστικά σακουλάκια συσκευασίας της συσκευής ή των εξαρτημάτων της.

- **Μην βάζετε στους κάδους μαγειρέματος αντικείμενα που δεν είναι τρόφιμα για να τα ζεσάνετε. Μην χρησιμοποιείτε τη συσκευή για να τηγανίσετε με λάδι.**

- Βεβαιωθείτε ότι η συσκευή είναι σωστά και πλήρως συναρμολογημένη πριν τη συνδέσετε στην πρίζα του ρεύματος και τη θέσετε σε λειτουργία.

- Βεβαιωθείτε ότι η περιοχή κάτω ή δίπλα από τη συσκευή είναι καθαρή και στεγνή. **Μην χρησιμοποιείτε τη φριτέζα αν είναι βρεγμένη.**

- **ΜΗΝ** τοποθετείτε τη συσκευή κοντά σε εύφλεκτα υλικά, όπως κουρτίνες, και **ΜΗΝ** τοποθετείτε αντικείμενα πάνω στη συσκευή όταν χρησιμοποιείται.

- Ενδεχόμενα υπολείμματα φαγητού που έχουν απομείνει κάτω, γύρω ή πάνω στη συσκευή πρέπει

να καθαρίζονται σχολαστικά και η περιοχή καθαρισμού να στεγνώνει πριν συνεχίσετε τη χρήση της συσκευής.

- Κατά τη διάρκεια της λειτουργίας, είναι φυσικό να υπάρχει μια ελαφρά δόνηση της συσκευής.
- Όταν χρησιμοποιείται η συσκευή, πρέπει να υπάρχει επαρκής χώρος (τουλάχιστον 20 cm) για την κυκλοφορία του αέρα πάνω, κάτω και στα πλαϊνά της συσκευής.
- Μην καλύπτετε τις εξόδους αέρα στο πίσω μέρος της συσκευής κατά τη διάρκεια της λειτουργίας.
- Μην αφήνετε τη συσκευή χωρίς επίβλεψη όταν τη χρησιμοποιείτε.
- Διατηρείτε χέρια, δάχτυλα, μαλλιά, ρούχα και εργαλεία μακριά από τη συσκευή κατά τη λειτουργία.
- Διατηρείτε τη συσκευή καθαρή. Για οδηγίες

σχετικά με τη σωστή χρήση, συμβουλευτείτε την παράγραφο Φροντίδα και Συντήρηση.

- Οποιαδήποτε άλλη εργασία συντήρησης πέραν του καθαρισμού θα πρέπει να ανατίθεται στο εξουσιοδοτημένο Σέρβις. Μην επιχειρείτε να επισκευάσετε τη συσκευή μόνοι σας. **Για τεχνική υποστήριξη, επικοινωνήστε με την υπηρεσία εξυπηρέτησης πελατών στη διεύθυνση nutribullet.com.**
- Αν δεν έχετε κατανοήσει κάποιες οδηγίες ή προειδοποιήσεις, **επικοινωνήστε με το τμήμα εξυπηρέτησης πελατών για βοήθεια στη διεύθυνση nutribullet.com.**

Φυλάξτε τις οδηγίες χρήσης!

Περιεχόμενα

- 152 Τι περιλαμβάνει
- 153 Οδηγός συναρμολόγησης
- 154 Πίνακας χειριστηρίων
- 156 Οδηγίες χρήσης
 - 156 Πριν από τη χρήση για πρώτη φορά
 - 157 Συναρμολόγηση
 - 157 Χρήση της φριτέζας αέρος
- 160 Φροντίδα και συντήρηση
 - 160 Ανταλλακτικά



Περιεχόμενο της συσκευασίας

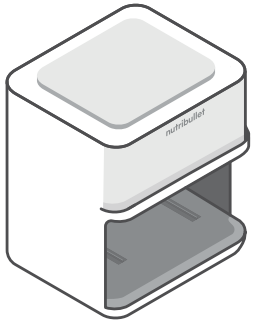

Βάση φριτέζας
αέρος 2000 watt

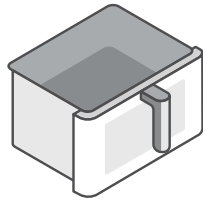

Κάδος
μαγειρέματος
8 L



Δίσκος δύο όψεων
3 σε 1 για γκριλ,
ψήσιμο και πίτσα

Οδηγός συναρμολόγησης

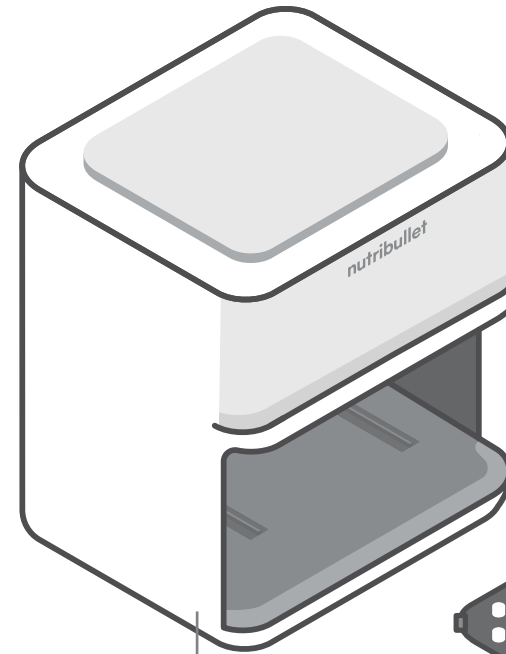

βάση

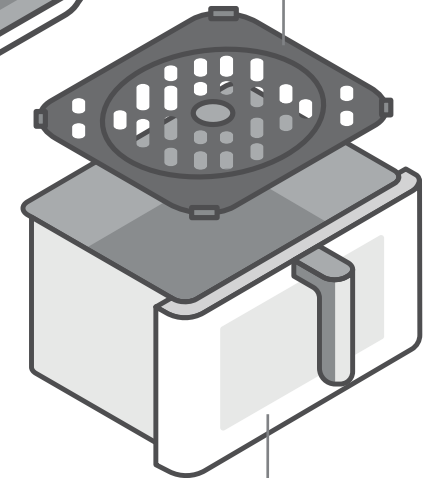

κάδος μαγειρέματος

Δίσκος δύο όψεων
3 σε 1 για γκριλ,
ψήσιμο και πίτσα

Πίνακας χειριστηρίων

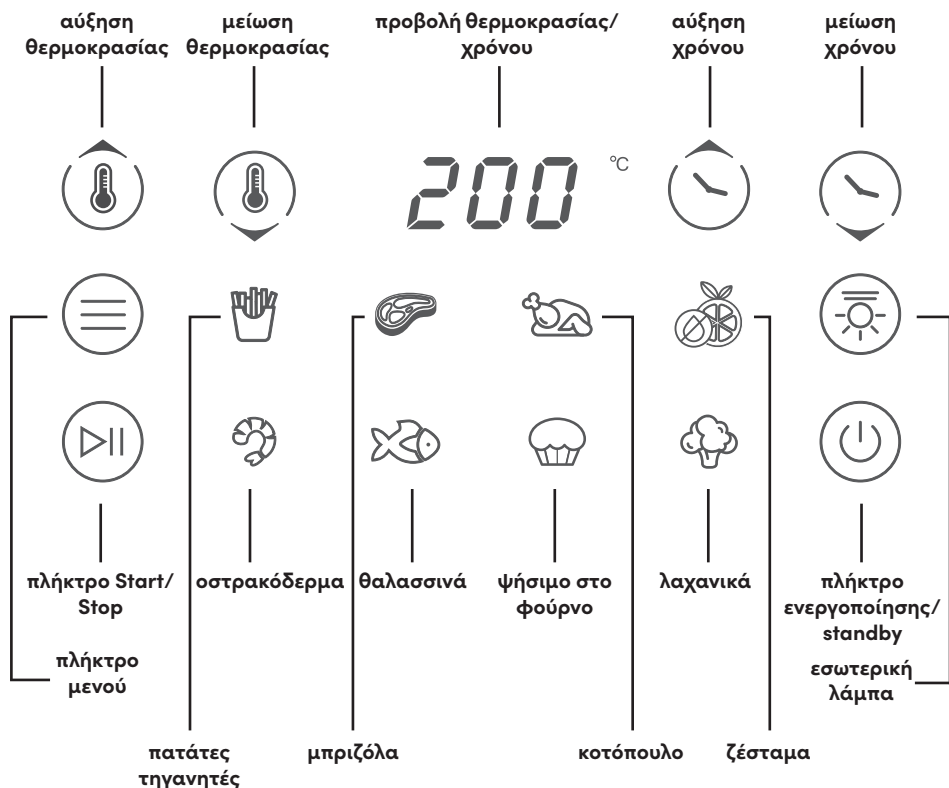

Για να επιλέξετε ένα πρόγραμμα μαγειρέματος, πιέστε το πλήκτρο μενού έως ότου αρχίσει να αναβοσβήνει το επιθυμητό πρόγραμμα. Το πρόγραμμα επιλέγεται με τον προκαθορισμένο χρόνο και τη θερμοκρασία, όπως εμφανίζεται στον ακόλουθο πίνακα. Για να ξεκινήσει το μαγείρεμα, πιέστε το πλήκτρο Start/Stop.

εικονίδιο	Πρόγραμμα	Προκαθορισμένη θερμοκρασία	Προκαθορισμένος χρόνος μαγειρέματος
	Πατάτες τηγανητές	200°C	20 λεπτά
	Κοτόπουλο	180°C	30 λεπτά
	Μπριζόλα	200°C	16 λεπτά
	Ψήσιμο στο φούρνο	160°C	16 λεπτά
	Λαχανικά	180°C	16 λεπτά
	Θαλασσινά	180°C	16 λεπτά
	Οστρακόδερμα	200°C	16 λεπτά
	Ζέσταμα	50°C	5 ώρες

- Πιέστε το πλήκτρο επιλογής **Θερμοκρασίας/Χρόνου** και χρησιμοποιήστε τα πλήκτρα +/- για να ρυθμίσετε με μη αυτόματο τρόπο τη θερμοκρασία ή τον χρόνο μαγειρέματος. Κάθε φορά που πιέζετε τα πλήκτρα +/- ο χρόνος αυξάνεται ή μειώνεται κατά 1 λεπτό και η θερμοκρασία κατά 5 βαθμούς. Πιέστε το πλήκτρο **Start/Stop** για να ξεκινήσει το μαγείρεμα. Ο χρόνος και η θερμοκρασία της φριτέζας αέρος μπορούν να ρυθμιστούν ανά πάσα στιγμή.
- Η φριτέζα σβήνει αυτόματα μετά από 5 λεπτά εκτός χρήσης αν ο κάδος είναι τοποθετημένος και μετά από 10 λεπτά αν ο κάδος έχει αφαιρεθεί.
- Πιέστε **Start/Stop** κατά τη διάρκεια του μαγειρέματος για να θέσετε σε κατάσταση αναμονής τη φριτέζα. Πιέστε εκ νέου **Start/Stop** για να συνεχίσετε το μαγείρεμα. Η φριτέζα σβήνει αυτόματα μετά από 10 λεπτά εκτός λειτουργίας αν βρίσκεται σε κατάσταση αναμονής.

Οδηγίες χρήσης

Πριν από τη χρήση για πρώτη φορά

Πριν χρησιμοποιήσετε την φριτέζα αέρος nutribullet CrispLite™ Vision 8L για πρώτη φορά, εφαρμόστε την ακόλουθη διαδικασία.

1. ΑΦΑΙΡΕΣΗ ΣΥΣΚΕΥΑΣΙΑΣ

Ανοίξτε τη συσκευασία και αφαιρέστε τη βάση της φριτέζας αέρος με τον κάδο μαγειρέματος και τον δίσκο διπλής όψης 3 σε 1 για γκριλ, ψήσιμο και πίτσα, τοποθετώντας όλα τα εξαρτήματα σε επίπεδη και στεγνή επιφάνεια.

2. ΚΑΘΑΡΙΣΜΟΣ

Καθαρίστε τον κάδο μαγειρέματος και τον δίσκο διπλής όψεως 3 σε 1 για γκριλ, ψήσιμο και πίτσα με ζεστό νερό και απορρυπαντικό. Καθαρίστε εξωτερικά τη βάση της φριτέζας αέρος με καθαρό και υγρό πανί.

3. ΠΡΟΕΤΟΙΜΑΣΙΑ ΤΗΣ ΖΩΝΗΣ ΜΑΓΕΙΡΕΜΑΤΟΣ ΜΕ ΔΙΑΣΦΑΛΙΣΗ ΕΠΑΡΚΟΥΣ ΑΕΡΙΣΜΟΥ

Βεβαιωθείτε ότι η φριτέζα χρησιμοποιείται σε καθαρή, στεγνή και επίπεδη επιφάνεια. Μην χρησιμοποιείτε τη συσκευή σε εξωτερικό χώρο. Όταν λειτουργεί, η φριτέζα πρέπει να βρίσκεται σε απόσταση τουλάχιστον 20 cm από τον τοίχο, ώστε να διασφαλίζεται επαρκής κυκλοφορία του αέρα πίσω από τη συσκευή.

ΣΗΜΑΝΤΙΚΟ: Για να εξαλειφθούν ενδεχόμενες οσμές καινούργιου ή για να καθαρίσετε σε βάθος το εσωτερικό της συσκευής, μπορείτε να αφήσετε τη φριτέζα να λειτουργεί χωρίς φαγητό στη μέγιστη θερμοκρασία περίπου για 5 λεπτά.

ΣΗΜΑΝΤΙΚΟ: Συνιστάται να τοποθετήσετε τη συσκευή πάνω σε βάση ανθεκτική στη θερμότητα, προκειμένου να αποφύγετε ζημιές από τη θερμότητα στην επιφάνεια εργασίας.

⚠ **ΜΗΝ** γεμίζετε υπερβολικά τον κάδο μαγειρέματος. Αφήνετε τουλάχιστον 5 cm χώρο στο πάνω μέρος του κάδου. Η υπερπλήρωση του κάδου μαγειρέματος εμποδίζει την κυκλοφορία του θερμού αέρα και μπορεί να προκαλέσει απελευθέρωση καπνού και ενδεχόμενο κίνδυνο πυρκαγιάς. Η υπερπλήρωση του κάδου δεν επιτρέπει την κυκλοφορία του θερμού αέρα, ενώ το φαγητό μπορεί να έλθει την επαφή με το θερμαντικό στοιχείο προκαλώντας απελευθέρωση καπνού και κίνδυνο πυρκαγιάς. Για να αποφύγετε πιθανούς τραυματισμούς ή ζημιές, συνιστάται να χωρίζεται το φαγητό σε μικρότερες μερίδες.

⚠ **ΠΡΟΣΟΧΗ!** Καθαρίζετε σχολαστικά τον κάδο μαγειρέματος μετά από κάθε χρήση, προκειμένου να αποφύγετε τη συσσώρευση λαδιού και υπολειμμάτων φαγητού που μπορούν να προκαλέσουν καπνούς και πιθανό κίνδυνο πυρκαγιάς. Για καλύτερο αποτέλεσμα, ρίχνετε το λάδι απευθείας στο φαγητό πριν το τοποθετήσετε στον κάδο μαγειρέματος.

Συναρμολόγηση

Πριν περάσετε στο βήμα 1, διαβάστε όλες τις προειδοποιήσεις και τις προφυλάξεις που αναγράφονται στην παράγραφο Σημαντικές προφυλάξεις (σελ. 144-149) και στην προηγούμενη παράγραφο.

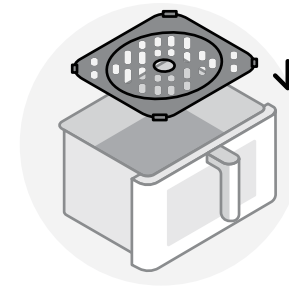

- 1 Τοποθετήστε τον δίσκο 3 σε 1 στο κάτω μέρος του κάδου μαγειρέματος. Βεβαιωθείτε ότι ο δίσκος έχει ευθυγραμμιστεί σωστά στο κάτω μέρος του κάδου μαγειρέματος.

Χρήση της φριτέζας αέρος

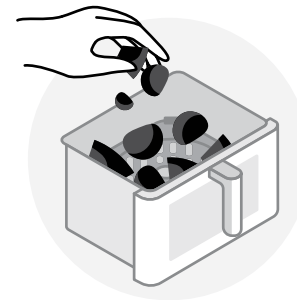

- 1 Τοποθετήστε τα τρόφιμα στον κάδο μαγειρέματος, χωρίς να υπερβείτε τη μέγιστη στάθμη. Για τέλεια αποτελέσματα μαγειρέματος, αφήνετε τουλάχιστον 50 mm απόσταση ανάμεσα στο φαγητό και το πάνω μέρος του κάδου μαγειρέματος.



2 Τοποθετήστε τον κάδο στη βάση κρατώντας τον από τη λαβή. Βεβαιωθείτε ότι η φριτέζα αέρος έχει συναρμολογηθεί σωστά, με τον **κάδο μαγειρέματος** σωστά τοποθετημένο στη **βάση**. Συνδέστε τη συσκευή στην πρίζα του ρεύματος και πιέστε το πλήκτρο ενεργοποίησης της φριτέζας.

ΣΗΜΑΝΤΙΚΟ: Η φριτέζα δεν λειτουργεί αν ο **κάδος μαγειρέματος** δεν έχει τοποθετηθεί σωστά.



3 **ΓΙΑ ΝΑ ΧΡΗΣΙΜΟΠΟΙΗΣΕΤΕ ΕΝΑ ΠΡΟΓΡΑΜΜΑ ΜΑΓΕΙΡΕΜΑΤΟΣ:** Πιέστε το πλήκτρο **Μενού** έως ότου αρχίσει να αναβοσβήνει το επιθυμητό πρόγραμμα. Ο προκαθορισμένος χρόνος και η θερμοκρασία για το επιλεγμένο πρόγραμμα εμφανίζονται στον **πίνακα χειριστηρίων**. Πιέστε το πλήκτρο **Start/Stop** για να ξεκινήσει το μαγείρεμα. **ΓΙΑ ΝΑ ΑΛΛΑΞΕΤΕ ΤΗ ΡΥΘΜΙΣΗ ΘΕΡΜΟΚΡΑΣΙΑΣ/ΧΡΟΝΟΥ:** Για να αλλάξετε μια ρύθμιση ή για να ρυθμίσετε τη θερμοκρασία ή τον χρόνο μαγειρέματος ενός προγράμματος μετά την επιλογή του, πιέστε το πλήκτρο **Χρόνος/Θερμοκρασία** και χρησιμοποιήστε τα πλήκτρα **+/-** για να ρυθμίσετε πρώτα τη θερμοκρασία. Όταν εμφανιστεί η επιθυμητή θερμοκρασία, πιέστε πάλι το πλήκτρο **Χρόνος/Θερμοκρασία** για να αποθηκεύσετε την επιλεγμένη θερμοκρασία. Στη συνέχεια, χρησιμοποιήστε τα πλήκτρα **+/-** για να ρυθμίσετε τον χρόνο μαγειρέματος. Όταν εμφανιστεί ο επιθυμητός χρόνος, πιέστε το πλήκτρο **Start/Stop** για να τον αποθηκεύσετε και να ξεκινήσει το μαγείρεμα.

ΣΗΜΑΝΤΙΚΟ: Για να ανάψετε την εσωτερική λάμπα, πιέστε το αντίστοιχο εικονίδιο. Πιέστε πάλι το εικονίδιο για να την σβήσετε.

ΣΗΜΑΝΤΙΚΟ: Η λάμπα σβήνει αυτόματα μετά από ένα λεπτό.

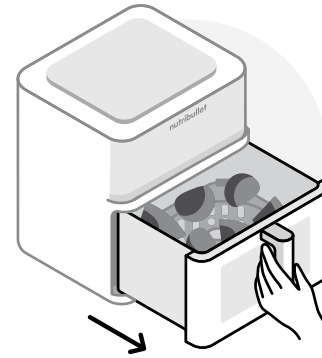

4 **ΓΥΡΙΣΜΑ ΤΩΝ ΦΑΓΗΤΩΝ ΚΑΤΑ ΤΟ ΜΑΓΕΙΡΕΜΑ:** Σε ορισμένες συνταγές πρέπει να αφαιρέτε τον **κάδο** κατά το μαγείρεμα για να γυρίσετε το φαγητό. Στην περίπτωση αυτή, πιέστε πρώτα το πλήκτρο **Start/Stop** για να διακόψετε τη λειτουργία της φριτέζας. Όταν το μαγείρεμα διακοπεί, βγάλτε τον **κάδο μαγειρέματος** από τη **βάση** χρησιμοποιώντας τη λαβή. Γυρίστε το φαγητό με ένα εργαλείο και τοποθετήστε πάλι σωστά τον **κάδο** στη **βάση**. Πιέστε το πλήκτρο **Start/Stop** για να ξεκινήσει πάλι το μαγείρεμα.

! **ΠΡΟΕΙΔΟΠΟΙΗΣΗ!** Το **ΦΑΓΗΤΟ** μπορεί να έχει πολύ υψηλή θερμοκρασία. Προσοχή κατά την αφαίρεση του **κάδου μαγειρέματος**, καθώς υπάρχει περίπτωση να απελευθερωθεί ζεστός ατμός. Κρατήστε τα χέρια και το πρόσωπο μακριά από τον ατμό και τις εξόδους.

! **ΠΡΟΕΙΔΟΠΟΙΗΣΗ!** Το φαγητό, ο κάδος μαγειρέματος και ο δίσκος έχουν υψηλή θερμοκρασία. Να χρησιμοποιείτε πάντα γάντια φούρνου για να πιάνετε τα εξαρτήματα.

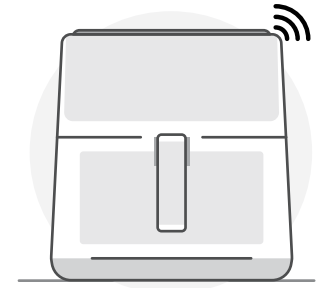

5 Με τη λήξη του χρόνου, 3 ηχητικά σήματα επισημαίνουν τον **τερματισμό του μαγειρέματος**. Περιμένετε λίγα δευτερόλεπτα, πριν αφαιρέσετε τον κάδο.

! **ΠΡΟΣΟΧΗ:** Η πολύ γρήγορη αφαίρεση του **κάδου μαγειρέματος** μπορεί να προκαλέσει πιτσιλιές που ενδέχεται να είναι επικίνδυνες.

! **ΠΡΟΣΟΧΗ:** Προσοχή κατά την αφαίρεση του **κάδου μαγειρέματος**, καθώς υπάρχει περίπτωση να απελευθερωθεί ζεστός ατμός.

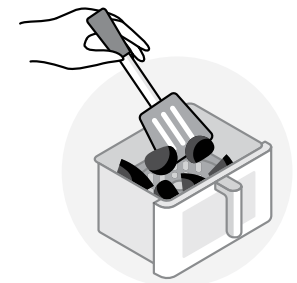

6 Βγάλτε το φαγητό από τον **κάδο μαγειρέματος** με ένα εργαλείο - **ΠΟΤΕ** με τα χέρια. Για να σβήσετε τη φριτέζα αέρος, πιέστε και κρατήστε πατημένο το πλήκτρο ενεργοποίησης έως ότου σβήσει η συσκευή. Καλή απόλαυση!

Φροντίδα και συντήρηση

Ο καθαρισμός της φριτέζας αέρος nutribullet CrispLite™ Vision 8L είναι εύκολος και γρήγορος. Για να μειώσετε τη συγκέντρωση υπολειμμάτων, συνιστάται να καθαρίζετε όλα τα αφαιρούμενα μέρη μετά από κάθε χρήση.

1. Μετά τη χρήση, **απενεργοποιήστε** τη φριτέζα, αποσυνδέστε τη συσκευή και αφήστε τη να κρυώσει εντελώς.

2. Αφαιρέστε τον **κάδο μαγειρέματος** και τον **δίσκο 3 σε 1**. Ο **κάδος μαγειρέματος** και ο **δίσκος** μπορούν να πλυθούν στο **ΠΑΝΩ ΚΑΛΑΘΙ** του πλυντηρίου πιάτων ή να καθαριστούν με ζεστό νερό και απορρυπαντικό. **ΜΗΝ** πλένετε τη **βάση της φριτέζας** σε πλυντήριο πιάτων.

 **ΠΡΟΕΙΔΟΠΟΙΗΣΗ! ΜΗΝ** χρησιμοποιείτε το πρόγραμμα απολύμανσης – η υψηλή θερμοκρασία μπορεί να παραμορφώσει το πλαστικό.

 **ΠΡΟΣΟΧΗ: ΜΗΝ** χρησιμοποιείτε λειαντικά ή μεταλλικά εργαλεία για να καθαρίσετε τον **κάδο μαγειρέματος** ή τον **δίσκο 3 σε 1**. Αυτό μπορεί να καταστρέψει την αντικολλητική κεραμική επίστρωση των εξαρτημάτων.

3. Καθαρίστε την εσωτερική επιφάνεια της **βάσης** απομακρύνοντας απαλά τα υπολείμματα με ένα ζεστό βαμβακερό πανί και σκουπίζοντας με στεγνό πανί. Το εσωτερικό και το εξωτερικό της **βάσης** πρέπει να καθαρίζονται μόνο με υγρό πανί.

 **ΠΡΟΣΟΧΗ: ΜΗΝ** βυθίζετε τη βάση σε νερό ή άλλα υγρά.

Αν είναι αναγκαίο, βουρτσίστε το θερμαντικό στοιχείο με μαλακή ή μεσαία βούρτσα για να απομακρύνετε τα υπολείμματα φαγητού.

4. Αφού καθαρίσετε και σκουπίσετε επιμελώς όλα τα μέρη, τοποθετήστε τη φριτέζα αέρος πλήρως συναρμολογημένη σε ασφαλές και στενό σημείο.

Επεξήγηση των σημάνσεων



Η σήμανση αυτή υποδεικνύει ότι σε ολόκληρη την ΕΕ το προϊόν δεν θα πρέπει να απορρίπτεται με τα υπόλοιπα οικιακά απόβλητα. Για την αποφυγή πιθανής βλάβης στο περιβάλλον ή την ανθρώπινη υγεία από τη μη ελεγχόμενη διάθεση αποβλήτων, ανακυκλώστε με υπευθυνότητα για την προώθηση της αειφόρου επαναχρησιμοποίησης των υλικών πόρων. Για την επιστροφή της χρησιμοποιημένης συσκευής σας, χρησιμοποιήστε τα συστήματα επιστροφής και συλλογής ή επικοινωνήστε με έμπορο λιανικής από όπου αγοράσατε το προϊόν. Μπορούν να παραλάβουν το προϊόν για περιβαλλοντικά ασφαλή ανακύκλωση.



Η συσκευασία για τη μεταφορά και την προστασία του προϊόντος αποτελείται από υλικά φιλικά προς το περιβάλλον που μπορούν να ανακυκλωθούν. Βεβαιωθείτε ότι τα πλαστικά, τα περιβλήματα, οι τσάντες κ.λπ. διατίθενται με ασφάλεια και φυλάσσονται μακριά από παιδιά. Τα υλικά αυτά πρέπει να παραδίδονται για ανακύκλωση!



Δήλωση κατασκευαστή ότι το προϊόν πληροί τις απαιτήσεις των εφαρμοστέων οδηγιών ΕΚ.

Ανταλλακτικά

Η χρήση μη συμβατών ή μη γνήσιων ανταλλακτικών μπορεί να προκαλέσει βλάβες στη φριτέζα αέρος nutribullet CrispLite™ Vision 8L ή κινδύνους για την ασφάλεια με ενδεχόμενο τραυματισμό ή υλικές ζημιές. Για την αντικατάσταση των εξαρτημάτων, να παραγγέλνετε πάντα γνήσια ανταλλακτικά και εξαρτήματα nutribullet® από την ιστοσελίδα nutribullet.com.

220-240VAC 50-60Hz 2000W

Capital Brands Distribution, LLC | nutribullet.com | Με την επιφύλαξη κάθε δικαιώματος.

Το nutribullet® και το λογότυπο nutribullet αποτελούν εμπορικά σήματα της CarBran Holdings, LLC που έχουν καταχωριστεί στις Η.Π.Α. και παγκοσμίως.

Το πραγματικό προϊόν μπορεί να είναι διαφορετικό από αυτό που απεικονίζεται στις εικόνες. Δεδομένου ότι καταβάλλουμε συνεχείς προσπάθειες για τη βελτίωση των προϊόντων μας, τα χαρακτηριστικά που αναφέρονται στις οδηγίες μπορούν να αλλάξουν χωρίς προειδοποίηση.

250326_NBA93350 (NBA-350)

nutribullet

CRISPLITE™ VISION

8L AIR FRYER



Instrukcja obsługi

! **OSTRZEŻENIE!** Aby zminimalizować ryzyko poważnych obrażeń ciała, przed rozpoczęciem używania frytkownicy beztłuszczowej CrispLite™ Vision 8L należy uważnie przeczytać całą instrukcję. Zachowaj tę instrukcję. Urządzenia nutribullet® mogą korzystać tylko osoby posiadające wiedzę w zakresie jego bezpiecznej obsługi.

Ważne środki ostrożności

Podczas obsługi frytkownicy beztłuszczowej CrispLite™ Vision 8L należy pamiętać, że bezpieczeństwo jest najważniejsze.

Ostrzeżenie! Aby uniknąć ryzyka odniesienia poważnych obrażeń ciała, przed skorzystaniem z urządzenia nutribullet® należy przeczytać całą instrukcję. Podczas korzystania z dowolnego urządzenia elektrycznego należy zawsze przestrzegać podstawowych środków ostrożności, w tym poniższych ważnych informacji.

! Zachowaj tę instrukcję! ● TYLKO DO UŻYTKU DOMOWEGO

PRZED PRZYSTĄPIENIEM DO OBSŁUGI URZĄDZENIA NALEŻY DOKŁADNIE ZAPOZNAĆ SIĘ ZE WSZYSTKIMI ZALECENIAMI.

OGÓLNE INFORMACJE DOTYCZĄCE BEZPIECZEŃSTWA

- Z urządzenia nie mogą korzystać osoby (także dzieci), u których stwierdzono osłabione zdolności fizyczne, sensoryczne lub umysłowe, albo którym brakuje odpowiedniej wiedzy i doświadczenia, chyba że są nadzorowane lub otrzymały odpowiednie instrukcje dotyczące korzystania z urządzenia od osób

odpowiedzialnych za ich bezpieczeństwo.

- Dzieci powinny pozostawać pod nadzorem, by nie mogły bawić się urządzeniem.
- Urządzenie należy regularnie sprawdzać pod kątem uszkodzeń.
- **NIE NALEŻY** używać urządzenia, jeśli jakiegokolwiek jego części wyglądają na uszkodzone. Nie należy korzystać z urządzenia, jeżeli przewód lub wtyczka są uszkodzone, ani gdy urządzenie

uległo awarii lub zostało uszkodzone w jakikolwiek sposób. Urządzenie należy przekazać do najbliższego serwisu do kontroli, naprawy lub regulacji.

- Jeżeli przewód zasilający jest uszkodzony, musi zostać wymieniony przez producenta, pracownika serwisu lub osobę o podobnych kwalifikacjach, aby uniknąć zagrożeń.
- Urządzenie i przewód zasilający należy trzymać z dala od dzieci.
- Używanie przystawek i wyposażenia dodatkowego z rynku wtórnego, które nie są zalecane ani sprzedawane przez producenta urządzenia, grozi obrażeniami ciała, uszkodzeniem mienia lub nieprawidłowym działaniem urządzenia.

⚠ **NIE NALEŻY** podłączać urządzenia do zasilania

poprzez transformator zmieniający napięcie. Grozi to zwarcie elektrycznym, pożarem, porażeniem prądem, a tym samym obrażeniami ciała i uszkodzeniem urządzenia.

- Nie wolno podłączać urządzenia do źródeł zasilania o parametrach innych niż dozwolone lub gdy gniazdka nie pasują do wtyczki urządzenia.
- Urządzenie jest przeznaczone wyłącznie do użytku na blacie. Należy upewnić się, że powierzchnia blatu jest równa, odporna na wysoką temperaturę, stabilna, czysta i sucha. Nie należy stawiać działającego urządzenia na krawędzi blatu. Nie wolno używać gniazda pod blatem, do którego dostęp mogą uzyskać dzieci.
- Nie używać na zewnątrz.
- Przewód nie może zwisać ze stołu/blatu

ani nie może mieć kontaktu z gorącymi powierzchniami. Urządzenie i przewód zasilający należy trzymać z dala od dzieci.

- Urządzenia nie można stawiać w pobliżu działających palników gazowych ani elektrycznych płyt grzejnych.

⚠ PRZESTROGA:

Przed podniesieniem urządzenia lub wysunięciem szuflady należy upewnić się, że wewnątrz nie ma gorącego tłuszczu ani innych gorących cieczy. Przed dalszym korzystaniem lub przenoszeniem urządzenia należy zawsze poczekać, aż urządzenie zupełnie ostygnie.

- Przed włączeniem urządzenia należy upewnić się, że jest czyste. Wypadająca żywność może być przyczyną poważnych oparzeń lub

uszkodzenia jednostki. Nie wolno używać przedłużaczy ani dopuścić, aby przewód zasilający zwisał z krawędzi.

- Należy unikać kontaktu z gorącymi powierzchniami. Należy używać uchwytu na szufladzie. Podczas smażenia beztłuszczowego gorąca para przepływa przez odpowietrzenia znajdujące się z tyłu urządzenia. W związku z tym nie należy zbliżać dłoni i twarzy do przepływającej pary ani do odpowietrzeń. ⚠ Podczas wysuwania szuflady z urządzenia należy zachować ostrożność, ponieważ może wydostać się z niej gorąca para.
- Urządzenia należy używać wyłącznie zgodnie z jego przeznaczeniem. Nieprawidłowa obsługa może skutkować poważnym urazem.

- **NIE NALEŻY DOTYKAĆ GORĄCYCH POWIERZCHNI. Należy zawsze nosić rękawice żaroodporne, korzystać z uchwytu lub pokrętła (jeśli te komponenty są dostępne). Nigdy nie należy dotykać grzałki.**

- **NIE NALEŻY zanurzać jednostki, przewodu zasilającego ani grzałki w wodzie ani w innej cieczy. W przeciwnym wypadku może dojść do porażenia prądem, urazu lub pożaru.**

- **PRZED ROZPOCZĘCIEM SMAŻENIA NALEŻY ZAWSZE SPRAWDZIĆ, CZY SZUFLADA JEST BEZPIECZNIE ZABLOKOWANA. GDY URZĄDZENIE PRACUJE, SZUFLADY NIE NALEŻY WYSUWAĆ.**

- Zbyt szybkie wysuwanie szuflady grozi rozrzuconiem żywności i może być niebezpieczne.
- Po gotowaniu należy zawsze **WYŁĄCZYĆ** urządzenie, **WYJĄĆ**

wtyczkę z gniazdka i poczekać, aż urządzenie ostygnie, a dopiero wtedy wyczyścić, złożyć, rozłożyć, przenieść czy schować urządzenie.

- Nie wolno używać nadmiernej ilości składników. Między żywnością a górną krawędzią szuflady należy zostawiać co najmniej 50 mm wolnej przestrzeni. Wszystkie składniki powinny pozostawać w szufladzie. Należy zapobiegać ich bezpośredniemu kontaktowi z grzałką. Przepętnienie szuflady ogranicza cyrkulację powietrza lub powoduje kontakt żywności z grzałką, przez co może dojść do powstawania dymu, a nawet do pożaru.

- **⚠ PRZESTROGA:** Należy dokładnie myć szufladę po każdym użyciu. W przeciwnym wypadku tłuszcz i pozostałości żywności mogą dymić, a nawet ulec zapłonowi i

doprowadzić do pożaru. Zalecamy naniesienie tłuszczu bezpośrednio na żywność przed włożeniem do szuflady.

DODATKOWE ŚRODKI OSTROŻNOŚCI

- Przed pierwszym użyciem urządzenia należy usunąć i wyrzucić wszystkie materiały opakowaniowe lub etykiety promocyjne.
- Aby wyeliminować potencjalne zagrożenie zadławieniem się przez małe dzieci, należy zdjąć i bezpiecznie wyrzucić wszelkie osłony ochronne lub worki foliowe, których użyto do transportu urządzenia bądź jego części.
- **W szufladzie w celu usmażenia lub podgrzania nie wolno umieszczać artykułów innych niż spożywcze. Urządzenia nie można używać do smażenia w głębokim oleju.**
- Przed włączeniem zasilania i eksploatacją urządzenia należy

upewnić się, że zostało prawidłowo i kompletnie złożone.

- Należy upewnić się, że obszary pod lub obok urządzenia są czyste i suche. **Nie wolno używać urządzenia w mokrym otoczeniu.**
- **NIE NALEŻY** umieszczać urządzenia w pobliżu łatwopalnych materiałów, takich jak zastony, i **NIE NALEŻY** umieszczać żadnych przedmiotów nad urządzeniem ani na urządzeniu, gdy jest ono używane.
- Wszelkie większe ilości składników, które wydostają się z urządzenia na blat pod lub obok urządzenia lub na same urządzenie, należy usuwać i suszyć przed dalszym korzystaniem z urządzenia.
- Urządzenie podczas pracy generuje niewielkie drgania, które są normalnym zjawiskiem.

- Podczas korzystania z urządzenia należy zapewnić odpowiednią przestrzeń (co najmniej 200 mm) na cyrkulację powietrza nad i pod urządzeniem oraz z boku urządzenia.
- Gdy urządzenie jest włączone, nie należy zasłaniać wylotu powietrza znajdującego się z tyłu urządzenia.
- Nigdy nie pozostawiać działającego urządzenia bez nadzoru.
- Trzymać ręce, palce, włosy, odzież i inne akcesoria z dala od pracującego urządzenia.
- Urządzenie należy utrzymywać w czystości. Wskazówki i najlepsze rozwiązania można znaleźć w punkcie Utrzymanie i konserwacja.
- Wszelkie czynności konserwacyjne inne niż czyszczenie powinny być wykonywane przez autoryzowane centrum

serwisowe. Urządzenia nie należy naprawiać ani serwisować we własnym zakresie.

W celu uzyskania pomocy należy skontaktować się z Działem obsługi klienta na stronie nutribullet.com.

- Jeśli którekolwiek zalecenia lub ostrzeżenia są niezrozumiałe, należy **skontaktować się z Działem obsługi klienta, korzystając na stronie nutribullet.com.**

! Zachowaj tę instrukcję!

Spis treści

172 Zawartość zestawu

173 Instrukcja montażu

174 Panel sterowania

176 Sposób obsługi

176 Przed pierwszym użyciem

177 Montaż

177 Używanie frytkownicy beztłuszczowej

180 Czyszczenie i konserwacja

180 Części zamienne



Dziękujemy za zakup frytkownicy beztłuszczowej nutribullet CrispLite™ Vision 8L.

Zawartość zestawu

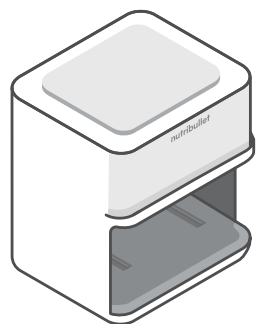

Podstawa
frytkownicy
beztłuszczowej o
mocy 2000 W

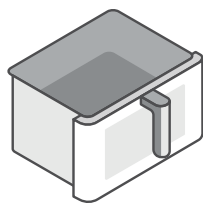

Szuflada 8 l



Dwustronna tacka 3
w 1 do grillowania,
pieczenia pizzy i
spiekania skórki

Instrukcja montażu

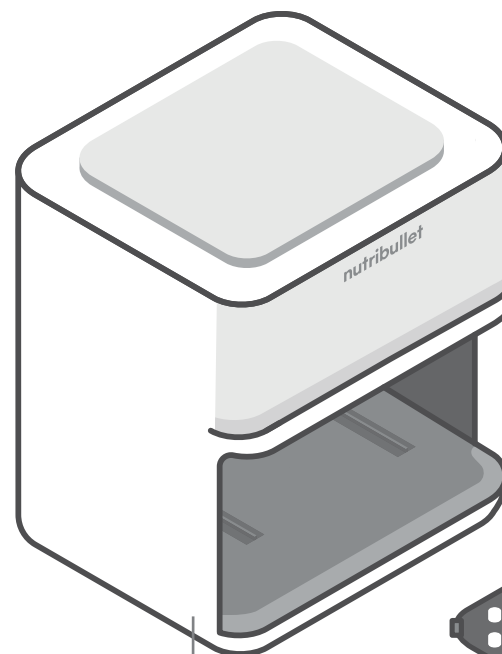

podstawa

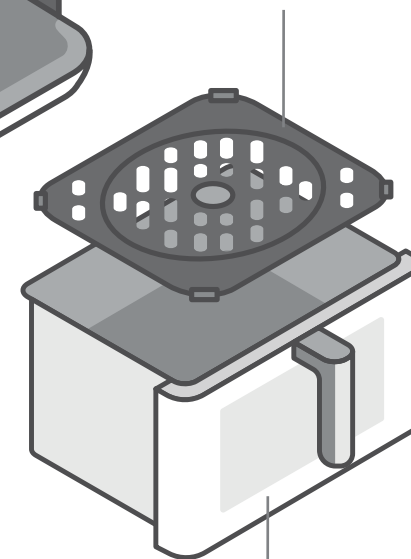

szuflada

Dwustronna tacka 3
w 1 do grillowania,
pieczenia pizzy i
spiekania skórki

Panel sterowania

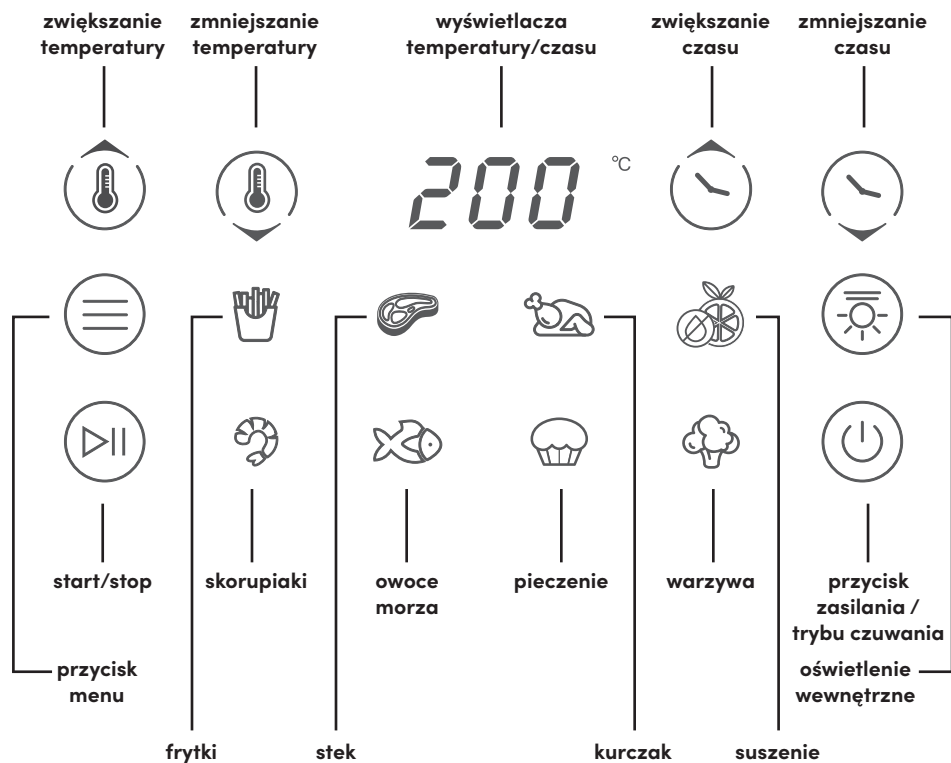

Aby wybrać konkretny program gotowania, należy naciskać przycisk menu, dopóki na panelu nie zacznie migać ikona wybranego programu. Program zostanie załadowany z domyślnymi wartościami czasu i temperatury, które podano w poniższej tabeli. Aby rozpocząć przyrządzanie potrawy, należy nacisnąć przycisk startu/zatrzymania.

Ikona	Program	Domyślna temperatura	Domyślny czas przyrządzenia potrawy
	Frytki	200°C	20 minut
	Kurczak	180°C	30 minut
	Stek	200°C	16 minut
	Pieczenie	160°C	16 minut
	Warzywa	180°C	16 minut
	Owoce morza	180°C	16 minut
	Skorupiaki	200°C	16 minut
	Suszenie	50°C	5 godz.

- Należy nacisnąć przycisk **temperatury/czasu** i przyciskami +/- ręcznie ustawić temperaturę lub czas gotowania. Każde naciśnięcie przycisku +/- zwiększy lub zmniejszy wartość o 1 min w przypadku czasu lub o 5 stopni w przypadku temperatury. Aby zacząć gotować, Należy nacisnąć przycisk **startu/zatrzymania**. Istnieje możliwość dostosowania czasu i temperatury pracy frytkownicy beztłuszczowej w dowolnej chwili.
- Frytkownica beztłuszczowa wyłączy się po 5 min nieaktywności, jeśli szuflada będzie w środku, a po 10 min nieaktywności, jeśli szuflada będzie na zewnątrz.
- Aby zatrzymać pracę frytkownicy beztłuszczowej, należy nacisnąć przycisk **startu/zatrzymania** podczas gotowania. Aby wznowić pracę, należy ponownie nacisnąć przycisk **startu/zatrzymania**. Po zatrzymaniu frytkownica beztłuszczowa zostanie wyłączona po 10 min nieaktywności.

Sposób obsługi

Przed pierwszym użyciem

Przed pierwszym użyciem frytkownicy beztłuszczowej CrispLite™ Vision 8L należy wykonać poniższe czynności.

1. ROZPAKOWANIE

Otworzyć opakowanie i wyjąć **podstawę frytkownicy beztłuszczowej z szufladą** i dwustronną tacką 3 w 1 do grillowania, pieczenia pizzy i spiekania skórki. Położyć wszystkie części na płaskiej, równej i suchej powierzchni.

2. CZYSZCZENIE

Przeptukać **szufladę** oraz **dwustronną tackę 3 w 1 do grillowania, pieczenia pizzy i spiekania skórki** ciepłą wodą z mydłem. Wytrzeć zewnętrzną powierzchnię **podstawy frytkownicy beztłuszczowej** czystą, wilgotną szmatką.

3. PRZYGOTOWANIE OBSZARU GOTOWANIA, ZAPEWNIENIE ODPOWIEDNIEJ WENTYLACJI

Sprawdzić, czy **frytkownica beztłuszczowa** stoi na czystej, suchej, płaskiej powierzchni. Nie używać jej na zewnątrz. Włączona **frytkownica beztłuszczowa** powinna być oddalona o co najmniej 20 cm od ściany, aby zapewnić odpowiednią cyrkulację powietrza za urządzeniem.

UWAGA: Aby wyeliminować wszelkie ewentualne nieprzyjemne zapachy charakterystyczne dla nowego urządzenia, można włączyć frytkownicę na najwyższą temperaturę na około 5 minut bez wkładania żadnego żywności lub dokładnie wyczyścić wnętrze frytkownicy beztłuszczowej.

UWAGA: Aby zapobiec zagrożeniom powodującym uszkodzenie blatu z powodu wysokiej temperatury, zalecamy używanie maty termoizolacyjnej pod urządzeniem.

⚠ **NIE NALEŻY** przepełniać szuflady. Należy zostawiać co najmniej 50 mm wolnej przestrzeni od górnej krawędzi. Przepełnienie szuflady ogranicza cyrkulację gorącego powietrza, co może skutkować powstawaniem dymu, a nawet pożarem. Przepełnienie może powodować kontakt żywności z grzałką, przez co może dojść do powstawania dymu, a nawet do pożaru. Aby zapobiec możliwemu urazowi lub uszkodzeniu, należy wkładać do urządzenia mniejsze porcje żywności.

⚠ **PRZESTROGA** Należy dokładnie myć szufladę po każdym użyciu. W przeciwnym wypadku tłuszcz i pozostałości żywności mogą dymić, a nawet ulec zapłonowi i doprowadzić do pożaru. Aby uzyskać optymalne wyniki, należy nanieść tłuszcz bezpośrednio na żywność przed włożeniem do szuflady.

Montaż

Przed przejściem do kroku 1 zapoznać się ze wszystkimi ostrzeżeniami i przestrogami, jakie zamieszczono w punkcie Ważne środki ostrożności (str. 164–169) oraz w poprzednim punkcie.

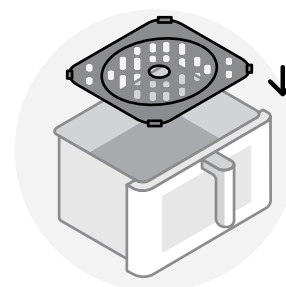

- 1 **Tackę należy umieścić 3 w 1 na spodzie szuflady.** Należy upewnić się, że **tacka 3 w 1** jest bezpiecznie zamocowana i równoległa względem spodu **szuflady**.

Używanie frytkownicy beztłuszczowej

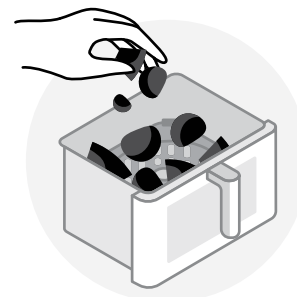

- 1 **Należy umieścić żywność w szufladzie.** Należy uważać, **aby nie przepełnić szuflady.** Aby uzyskać najlepsze efekty gotowania, między żywnością a górną krawędzią **szuflady** należy pozostawić co najmniej 50 mm wolnej przestrzeni.



- 2** Trzymając szufladę za uchwyt, należy wsunąć ją w podstawę. Należy upewnić się, czy frytkownica jest prawidłowo złożona, a **szuflada** jest całkowicie wsunięta w **podstawę**. Należy podłączyć jednostkę i nacisnąć przycisk zasilania, aby włączyć frytkownicę beztłuszczową.

UWAGA: Frytkownica nie będzie działać, jeśli **szuflada** nie zostanie włożona prawidłowo.



- 3** **ABY SKORZYSTAĆ Z PROGRAMU GOTOWANIA:** naciskaj przycisk **menu**, dopóki na panelu nie zacznie migać ikona wybranego programu. Na **panelu sterowania** wyświetlone zostaną domyślne wartości czasu i temperatury dla wybranego programu. Aby rozpocząć gotowanie, nacisnąć przycisk **startu/zatrzymania**.

ZMIANA USTAWIENIA TEMPERATURY/CZASU: Aby zmienić ustawienia lub dostosować ustawienie temperatury bądź czasu gotowania wybranego programu, należy nacisnąć przycisk **czasu/temperatury** i przyciskami +/- dostosować najpierw temperaturę. Po ustawieniu pożądanej temperatury, należy nacisnąć ponownie przycisk czasu/temperatury. Użyj przycisków +/-, aby skorygować czas gotowania. Po ustawieniu pożądanej temperatury należy nacisnąć przycisk **startu/zatrzymania**, aby rozpocząć gotowanie.

UWAGA: Aby włączyć oświetlenie wewnętrzne, należy nacisnąć ikonę oświetlenia. Aby wyłączyć oświetlenie, należy nacisnąć ponownie ikonę oświetlenia.

UWAGA: Oświetlenie wyłącza się automatycznie po jednej minucie.

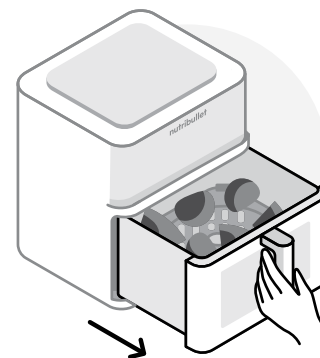

- 4** **OBACZANIE ŻYWNOSCI PODCZAS GOTOWANIA:** Niektóre przepisy wymagają wyjmowania **szuflady** w trakcie gotowania i obracania żywności. Aby to zrobić, należy nacisnąć przycisk **startu/zatrzymania**, aby zatrzymać frytkownicę beztłuszczową. Po zatrzymaniu gotowania należy wysunąć **szufladę z podstawy**, używając uchwytu. Najpierw należy obrócić żywność przy użyciu przyborów do gotowania, a następnie należy bezpiecznie wsunąć **szufladę w podstawę**. Aby wznowić gotowanie, należy nacisnąć przycisk **startu/zatrzymania**.

! OSTRZEŻENIE: ZAWARTOŚĆ frytkownicy beztłuszczowej może być bardzo gorąca. Podczas wysuwania **szuflady** należy zachować ostrożność z uwagi na gorącą parę, która może wydostać się z wnętrza. W związku z tym nie należy zbliżać dłoni i twarzy do przepływającej pary ani do odpowietrzeń.

! OSTRZEŻENIE: Żywność, szuflada i tacka osiąga bardzo wysokie temperatury. Dotykać wyłącznie w rękawicach żaroodpornych.

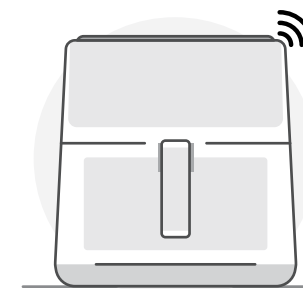

- 5** Po upływie czasu gotowania frytkownica beztłuszczowa wygeneruje 3 sygnałów dźwiękowych informujących o zakończeniu gotowania. Należy poczekać kilka sekund, aby wszystkie czynności zostały zatrzymane.

! PRZESTROGA: zbyt szybkie wysuwanie **szuflady** grozi rozrzuconiem żywności i może być niebezpieczne.

! PRZESTROGA: Podczas wysuwania **szuflady** należy zachować ostrożność, ponieważ może z niego wypłynąć gorąca para.

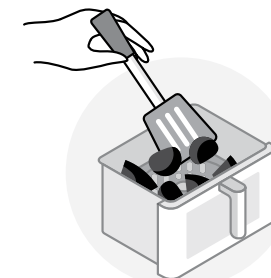

- 6** Żywność z **szuflady** należy wyjmować, używając przyborów do gotowania — **NIGDY** nie wolno robić tego rękami. Należy wyłączyć frytkownicę, naciskając i przytrzymując przycisk zasilania do wyłączenia jednostki. Smacznego!

Czyszczenie i konserwacja

Czyszczenie cyfrowej frytkownicy beztłuszczowej CrispLite™ Vision 8L jest procesem szybkim i łatwym. Aby zapobiec gromadzeniu się resztek żywności, zalecamy czyszczenie wszystkich wyjmowanych części urządzenia po każdym użyciu.

KROK 1:
NALEŻY WYŁĄCZYĆ frytkownicę beztłuszczową, odłączyć ją od źródła zasilania i zaczekać, aż ostygnie.

KROK 2:
Należy wyjąć **szufladę i tackę 3 w 1**. **Szufladę i tackę** można bezpiecznie myć w **GÓRNYM KOSZU** zmywarki lub ręcznie w ciepłej wodzie z mydłem. **NIE NALEŻY** wkładać **podstawy frytkownicy** do zmywarki.

 **OSTRZEŻENIE: NIE NALEŻY** używać cyklu odkażania, ponieważ taka wysoka temperatura może spowodować wypaczenie się plastiku.

 **PRZESTROGA:** Do czyszczenia **szuflady ani tacki do spiekania skórki NIE NALEŻY** używać narzędzi z chropowatymi powierzchniami czy wykonanych z metalu. W przeciwnym razie można uszkodzić nieprzywierającą powłokę ceramiczną szuflady i tacki.

KROK 3:
Wyczyść powierzchnię wewnętrzną **podstawy**, delikatnie wycierając wszelkie resztki ciepłą, wilgotną, bawełnianą szmatką, a następnie osusz ją suchą szmatką. Powierzchnie wewnętrzne i zewnętrzne **podstawy** należy czyścić wyłącznie poprzez wycieranie wilgotną szmatką.

 **PRZESTROGA: NIE NALEŻY** zanurzać podstawy w wodzie ani w innej cieczy.

W razie potrzeby należy oczyścić grzałkę z pozostałej żywności szczotką z miękkim lub średnim włosiem.

KROK 4:
Po wyczyszczeniu i dokładnym osuszeniu wszystkich części należy złożyć frytkownicę beztłuszczową i odstawić ją w bezpieczne, suche miejsce.

Objaśnienie oznaczeń



To oznaczenie wskazuje, że przedmiotowego produktu nie należy usuwać wraz z odpadami komunalnymi w całej UE. Produkt należy przekazać do recyklingu, aby chronić środowisko i zdrowie ludzi przed skutkami niekontrolowanej utylizacji odpadów, a także przyczynić się do ponownego wykorzystania zasobów w myśl zasady zrównoważonego rozwoju. Zużyte urządzenie można przekazać do punktu zwrotu i zbiórki odpadów lub do sprzedawcy, u którego zakupiono ten produkt. Dzięki temu rośnie szansa poddania produktu recyklingowi bezpiecznemu dla środowiska.



Opakowanie transportowe i ochronne zostało wybrane z materiałów, których utylizacja jest przyjazna dla środowiska i które mogą być poddane recyklingowi. Należy upewnić się, że wszelkie tworzywa sztuczne, opakowania, torby itp. są usuwane w bezpieczny sposób i przechowywane w miejscu niedostępnym dla niemowląt oraz małych dzieci. Zamiast po prostu wyrzucać te materiały, należy poddać je recyklingowi.



Deklaracja producenta, że produkt spełnia wymagania odpowiednich dyrektyw WE.

Części zamienne

Części niepasujące do modelu urządzenia lub pochodzące od innych producentów grożą uszkodzeniem frytkownicy beztłuszczowej CrispLite™ Vision 8L lub mogą doprowadzić do wypadków z obrażeniami ciała i szkodami materialnymi. Należy zamawiać wyłącznie oryginalne części i akcesoria zamienne nutribullet® ze strony [nutribullet.com](https://www.nutribullet.com).

220–240 V AC 50–60 Hz 2000 W

Capital Brands Distribution, LLC | nutribullet.com | Wszelkie prawa zastrzeżone.

Nazwa nutribullet i logo nutribullet to znaki towarowe firmy CapBran Holdings, LLC zastrzeżone w Stanach Zjednoczonych i na całym świecie.

Ilustracje mogą różnić się od rzeczywistego produktu. Nieustannie staramy się ulepszać nasze produkty, dlatego specyfikacja przedstawiona w niniejszym dokumencie może ulec zmianie bez uprzedzenia odbiorcy.

250326_NBA93350 (NBA-350)

nutribullet

CRISPLITE™ VISION

8L AIR FRYER



Felhasználói útmutató

! FIGYELEM! A súlyos sérülés kockázatának csökkentése érdekében a nutribullet CrispLite™ Vision 8L Air Fryer használata előtt olvassa el a felhasználói útmutatót. Őrizze meg ezt a felhasználói útmutatót! Győződjön meg róla, hogy mindenki, aki a nutribullet® készüléket használja, tudja, hogyan kell biztonságosan használni.

Fontos biztonsági útmutató

A nutribullet CrispLite™ Vision 8L Air Fryer használata során ne feledje: a biztonság az első.

Figyelem! A súlyos sérülések elkerülése érdekében használat előtt figyelmesen olvassa el a nutribullet® használati útmutatóját. Elektromos berendezés használata közben az alapvető biztonsági intézkedéseket minden esetben be kell tartani, többek között a következő **fontos információkat**.

Őrizze meg ezt a használati útmutatót! CSAK HÁZTARTÁSI HASZNÁLATRA

A BERENDEZÉS HASZNÁLATA ELŐTT FIGYELMESEN OLVASSA EL AZ ÖSSZES UTASÍTÁST.

ÁLTALÁNOS BIZTONSÁGI INFORMÁCIÓK:

- A berendezést csökkent fizikai, érzékszervi vagy szellemi képességgel élő, tapasztalattal vagy megfelelő ismeretekkel nem rendelkező személyek (beleértve a gyerekeket is) nem használhatják, kivéve felügyelet alatt, illetve ha a készülék biztonságos

használatával kapcsolatban megfelelő utasításokat kaptak és az ezzel járó veszélyeket megértették.

- Figyeljen a gyerekekre, hogy ne játszanak a készülékkel.
- Rendszeresen ellenőrizze az egységet, hogy nem sérült-e.
- **NE** használja a berendezés valamelyik része sérült. Ne működtesse a

készüléket, ha a vezeték vagy a dugó sérült, illetve, ha a készülék hibásan működik, vagy valamilyen módon sérült. Vigye vissza a készüléket a legközelebbi szervizbe átvizsgálás, javítás vagy beállítás céljából.

- A sérült tápkábelt kizárólag a gyártó, annak szervizpartnere vagy hasonló képesítésű szakember cserélheti ki a veszélyek elkerülése végett.
- A berendezést és a vezetékeket gyermekektől tartsa távol.
- A készülék gyártója által nem ajánlott vagy forgalmazott, utólagosan beszerzett tartozékok használata személyi sérüléseket, anyagi károkat vagy meghibásodásokat okozhat.

⚠ SOHA ne használja az egységet feszültségátalakítóval, mivel az rövidzárlatot,

tűzet vagy áramütést okozhat, ami személyi sérüléssel vagy a termék károsodásával jár.

- Ne használja az egységet olyan helyeken, ahol az elektromos hálózat, vagy a dugvilla típusa eltérő.
- Csak háztartási használatra. Győződjön meg róla, hogy a felület vízszintes, hőálló, stabil, tiszta és száraz. Használat során ne helyezze az egységet közel a pult széléhez. Soha ne használjon olyan aljzatot, ami a pult alatt van, a gyermekek könnyen elérhetik a vezetéket.
- Ne használja kültéren.
- Ügyeljen arra, hogy a vezeték ne lógjon le az asztal vagy a munkapult széléről, illetve ne érjen hozzá forró felületekhez. A berendezést és a vezetékeket gyermekektől tartsa távol.

- Ne helyezze forró gáz- vagy főzőlap közelébe, főzőlapra vagy felmelegített sütőbe.

⚠ FIGYELMEZTETÉS: A készülék mozgatasakor vagy a sütőfiók eltávolításakor forró olaj vagy más forró folyadék maradványai lehetnek a fiókban. Mozgatás előtt minden esetben hagyja teljesen lehűlni a készüléket.

- Használat előtt győződjön meg róla, hogy az egység tiszta. A kiömlött étel súlyos égéseket vagy az egység károsodását okozhatja. Ne használja hosszabbítóval, és ne hagyja, hogy a vezeték az asztal peremén túllógjon.
- Ne érintse meg a forró felületeket. Használja a sütőfiókon található fogantyút. A forrólevegős sütés során forró gőz távozik az egység hátulján található szellőzőnyílásokon keresztül. Kezeit és arcát

tartsa távol a gőztől és a szellőzőnyílásoktól. ⚠ A sütőfiók eltávolításakor körültekintően járjon el, mivel abban is lehet forró gőz.

- A berendezést kizárólag rendeltetésének megfelelően használja. A helytelen használat súlyos testi sérüléseket okozhat.
- **NE ÉRINTSE MEG A FORRÓ FELÜLETEKET. Mindig használjon szigetelt sütőkesztyűt, vagy ha van, használja a fogantyút vagy a gombot. Soha ne érintse meg a fűtőelemet.**
- **Az áramütés, testi sérülés vagy tűz elleni védelem érdekében NE merítse a készüléket, a vezetékét vagy a fűtőelemet vízbe vagy más folyadékba.**
- **A SÜTÉS MEGKEZDÉSE ELŐTT MINDEN ESETBEN GYŐZŐDJÖN MEG RÓLA, HOGY A SÜTŐFIÓK MEGFELELŐEN RÖGZÍTVE VAN. NE**

PRÓBÁLJA MEG ELTÁVOLÍTANI A SÜTŐFIÓKOT, MIKÖZBEN AZ EGYSÉG MŰKÖDÉSBE VAN.

- A sütőfiók gyors eltávolítása fröccsenéshez vezethet, és potenciálisan veszélyt jelent.
- Ha nem használja, illetve tisztítás és tárolás előtt minden esetben kapcsolja **KI** és **HÚZZA KI** a berendezést, és tisztítás, összeszerelés, szétszerelés, mozgatás vagy tárolás előtt hagyja kihűlni a készüléket.
- Soha ne töltsön be a megengedettnél több alapanyagot. Hagyjon legalább 50 mm hézagot az élelmiszer és a sütőfiók teteje között. Minden alapanyag maradjon a fiókban, azok közvetlenül ne érintkezzenek a fűtőelemekkel. A túltöltés megakadályozza a forró levegő keringését, vagy az ételek érintkezésbe kerülhetnek a

fűtőelemmel, ami füstöt és esetleg tüzet okozhat.

⚠ FIGYELMEZTETÉS: Minden használat után alaposan tisztítsa meg a sütőfiókot, hogy megakadályozza az olaj és ételmaradékok felhalmozódását, amelyek füstöt okozhatnak és potenciális tűzveszélyt jelentenek. Javasoljuk, hogy az olaj közvetlenül az ételre kerüljön, mielőtt a sütőfiókba helyezi.

TOVÁBBI BURKOLATOK:

- Távolítsa el és megfelelő módon semmisítse meg a csomagolást, valamint a promóciós címkéket, mielőtt első alkalommal használni kezdené a berendezést.
- A kisgyermekek esetleges fulladásveszélyének kiküszöbölése érdekében távolítsa el és dobja el biztonságosan minden védőburkolatot vagy

műanyag zacskót, amelyben a készülék vagy annak alkatrészei érkehetnek.

- **Nem élelmiszereket sűtés vagy melegítés érdekében ne helyezzen a sűtőfiókba. A berendezést ne használja olajban történő sűtésre.**

- Mielőtt bekapcsolná és használná a berendezést, győződjön meg róla, hogy megfelelően és teljesen össze van szerelve.

- Győződjön meg róla, hogy a berendezés alatti és körüli területek tiszták és szárazak. **Ne használja, ha a felületek nedvesek.**

- **NE** helyezze a készüléket gyúlékony anyagok, például függönyök közelébe, és használat közben **NE** tegyen semmit a készülék fölé vagy tetejére.

- A készülék alatti vagy a készülék körüli felületre, illetve magára a készülékre kiömlött

jelentős mennyiségű folyadékot a készülék további használata előtt meg kell tisztítani és meg kell szárítani.

- A készülék működése során előfordulhat enyhe rezgés, ami normális.

- Ha ezt a készüléket használja, gondoskodjon megfelelő légrésről (legalább 200 mm) a készülék felett, alatt és minden oldalán a levegő áramlásához.

- Ne takarja le a készülék hátulján található szellőzőnyílást a készülék működése közben.

- Ne hagyja a berendezést felügyelet nélkül használat közben.

- A berendezés működése közben tartsa távol kezeit, ujjait, haját, ruházatát, illetve ne használjon evőeszközöket.

- Tartsa tisztán a berendezést. A javaslatokkal és legjobb gyakorlatokkal

kapcsolatban lásd: Ápolás és karbantartás.

- A tisztításon felül minden karbantartást a szervizközpontnak kell elvégeznie. Ne próbálja meg saját maga megjavítani a berendezést.

Segítségért vegye fel a kapcsolatot az ügyfélszolgálattal a nutribullet.com oldalon keresztül.

- Ha az itt található utasítások vagy figyelmeztetések valamelyikét nem érti, kérjük, **vegye fel a kapcsolatot az ügyfélszolgálattal a nutribullet.com címen.**

! Őrizze meg ezt a használati útmutatót!

Tartalom

192 Csomag tartalma

193 Összeszerelési útmutató

194 Vezérlőpanel

196 Használattal kapcsolatos utasítások

196 Az első használat előtt

197 Összeszerelés

197 Forrólevegős sütő használata

200 Ápolás és karbantartás

200 Alkatrészek cseréje



Csomag tartalma

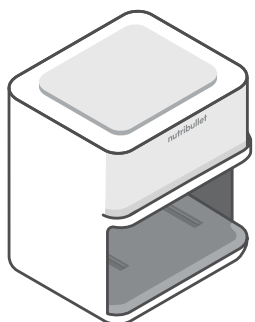

2000 W-os
air fryer
alapkészülék

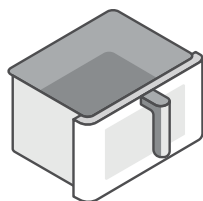

8 literes
sütőfiók



3-in-1
megfordítható,
grill, pizza és
sütőtálca

Összeszerelési útmutató

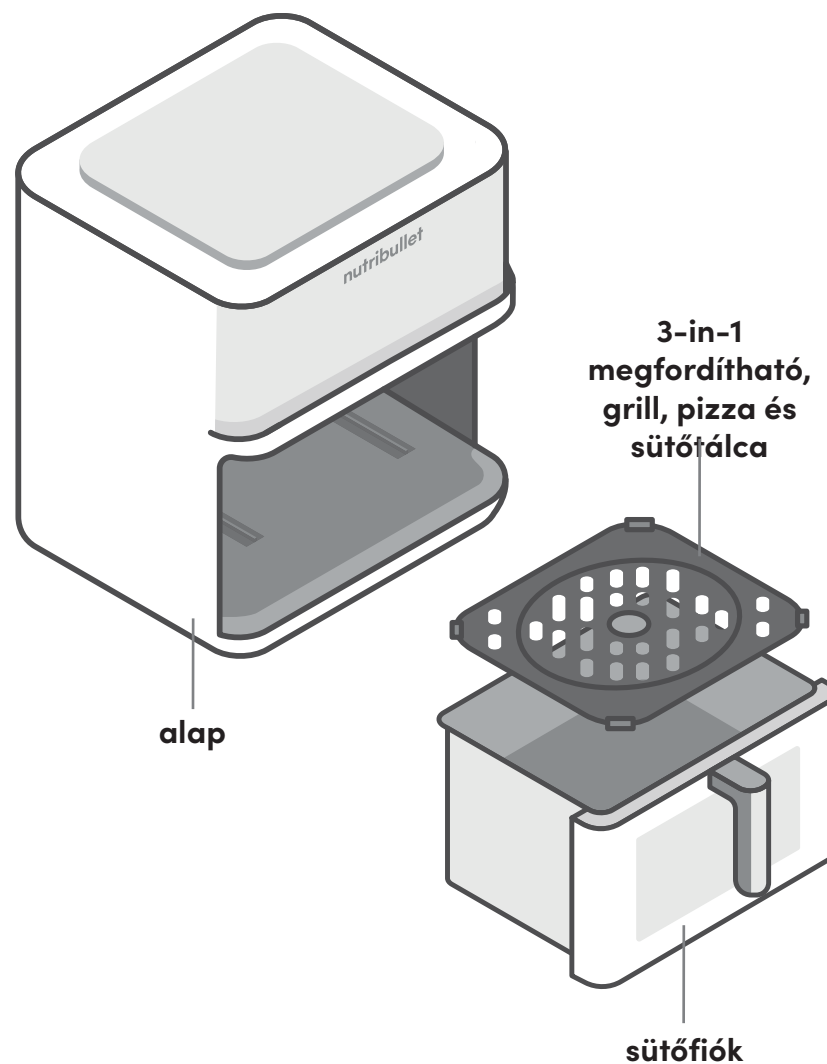

Vezérlőpanel

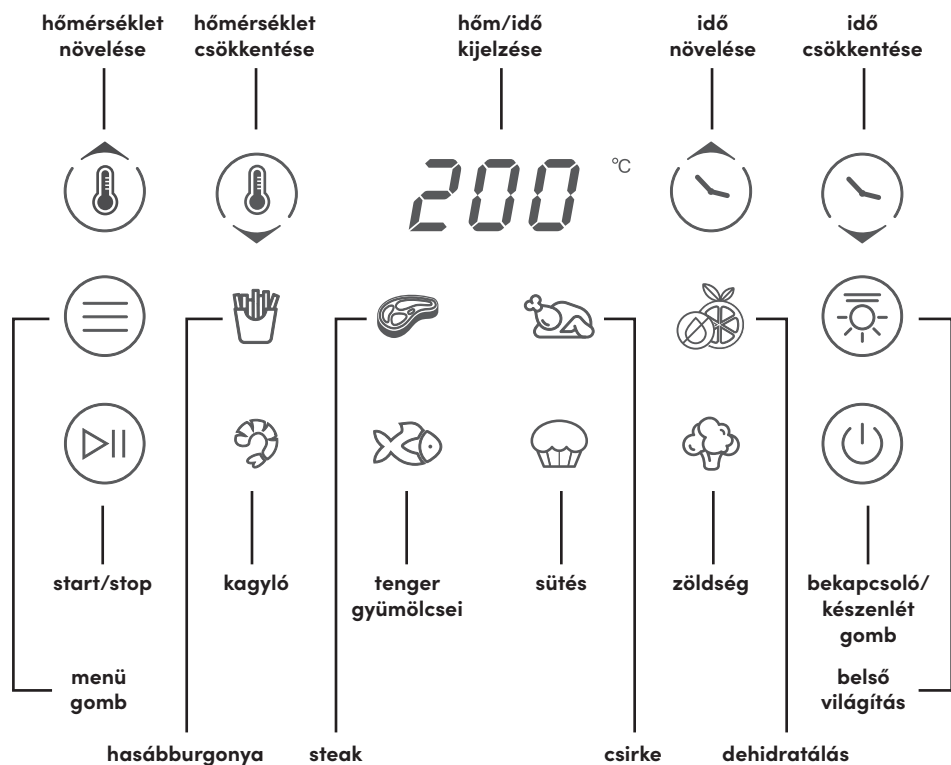

A sütési program kiválasztásához nyomja a **Menu** gombot, amíg a kívánt sütési program nem villog. A program betölti az alapértelmezett időt és hőmérsékletet az alábbi táblázat szerint. A sütés megkezdéséhez nyomja meg a **Start/Stop** gombot.

Ikron	Program	Alapértelmezett hőmérséklet	Alapértelmezett sütési idő
	Hasáburgonya	200°C	20 perc
	Csirke	180°C	30 perc
	Steak	200°C	16 perc
	Sütés	160°C	16 perc
	Zöldség	180°C	16 perc
	Tenger gyümölcsei	180°C	16 perc
	Kagyló	200°C	16 perc
	Dehidratálás	50°C	5 óra

- Nyomja meg a **Hőm./Idő** gombot és használja a +/- gombokat a hőmérséklet vagy a sütési idő manuális beállításához. A +/- gombok minden egyes megnyomásával az idő 1 percenként, illetve a hőmérséklet 5 fokonként állítható be. Nyomja meg a **Start/Pause** gombot a sütés elindításához. Bármikor állíthatja az Air Fryer idejét vagy hőmérsékletét.
- Nyomja meg a **Start/Pause** gombot, ha szeretné szüneteltetni az Air Fryer működését. Nyomja meg a **Start/Pause** gombot, hogy visszatérhessen a működéshez. Az Air Fryer 10 perc inaktivitás után kikapcsol, ha a működését szünetelteti.
- Az Air Fryer 5 perc inaktivitás után kikapcsol, ha a fiók be van kapcsolva, és 10 perc inaktivitás után kikapcsol, ha a fiók ki van kapcsolva.

Használattal kapcsolatos utasítások

Az első használat előtt

Mielőtt a nutribullet CrispLite™ Vision 8L Air Fryer-t első alkalommal használná, végezze el az alábbi lépéseket.

1. KICSOMAGOLÁS

Nyissa ki a dobozt, távolítsa el a **forrólevegős sütő alapját** a **sütőfiókot** és a 3-in-1 megfordítható grill, pizza és sütőtálcát, majd helyezze az összes elemet egy sík, vízszintes és száraz felületre.

2. TISZTÍTÁS

Meleg mosószeres vízzel öblítse át a **sütőfiókokat** és a **3-in-1 megfordítható grill, pizza és sütőtálcát**. Egy tiszta, nedves ruhával törölje le a **forrólevegős sütő** alapját.

3. SÜTÉSI TERÜLET ELŐKÉSZÍTÉSE, MEGFELELŐ SZELLŐZÉS BIZTOSÍTÁSA

Gondoskodjon róla, hogy a **forrólevegős sütő** használata tiszta, száraz, sík felületen történjen. Ne használja az egységet kültéren. A **forrólevegős sütőt** működés közben legalább 20 cm-re kell elhelyezni a faltól, így biztosítható a megfelelő szellőzés az egység mögött.

MEGJEGYZÉS: Annak érdekében, hogy az új berendezésekre jellemző szagokat elkerülhesse, alaposan tisztítsa meg az Air Fryer belsejét vagy járassa a forrólevegős sütőt kb. 5 percig a legmagasabb hőmérsékleten anélkül, hogy ételt helyezne bele.

MEGJEGYZÉS: Azt javasoljuk, hogy az egységet egy hőálló betétre helyezze, hogy elkerülje a munkafelület hő okozta károsodását.

⚠ **SOHA** ne töltse túl a sütőfiókot. Hagyjon legalább 50 mm hézagot a sütőfiók tetejénél. A sütőfiók túltöltése megakadályozza a forró levegő keringését, ami füstöt és esetleges tűzveszélyt okozhat. Túltöltés esetén az ételek érintkezésbe kerülhetnek a fűtőelemmel, ami füstöt és esetleg tüzet okozhat. Az esetleges sérülések vagy károk megelőzése érdekében ajánlott az ételt kisebb adagokra bontani.

⚠ **VIGYÁZAT!** Minden használat után alaposan tisztítsa meg a sütőfiókot, hogy megakadályozza az olaj és ételmaradékok felhalmozódását, amelyek füstöt okozhatnak és potenciális tűzveszélyt jelentenek. Az optimális eredmény érdekében az olaj közvetlenül az ételre kerüljön, mielőtt a sütőfiókba helyezi.

Osszeszerelés

Tekintse át az összes figyelmeztetést a Fontos biztonsági útmutató c. részben (184-189 oldal), illetve az előző oldalakon, mielőtt továbblépne az 1. lépésre.

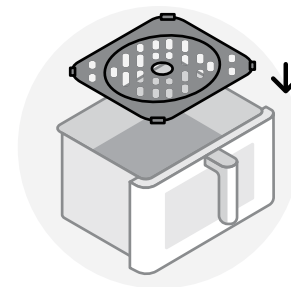

- 1 Helyezze be a 3-in-1 sütőtálcát a sütőfiók aljába.** Győződjön meg róla, hogy a **3-in-1 sütőtálca** megfelelően illeszkedik és síkban van a **sütőfiók** aljához viszonyítva.

Forrólevegős sütő használata

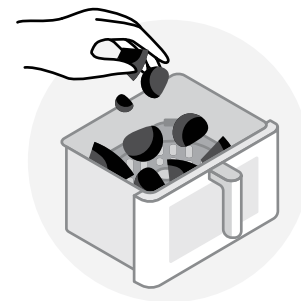

- 1 Helyezzen ételt a sütőfiókba, ügyeljen arra, hogy ne töltse túl.** A legjobb sütési eredmény elérése érdekében hagyjon legalább 50 mm hézagot az élelmiszer és a **sütőfiók** teteje között.



2 Fogja meg a sütőfiókot a fogantyúnál fogva, majd helyezze az alapegységbe.

Győződjön meg róla, hogy a forrólevegős sütő megfelelően össze van állítva, a **sütőfiók** teljesen illeszkedik az **alapba**. Csatlakoztassa a készüléket, és nyomja meg a bekapcsológombot az Air Fryer bekapcsolásához.

MEGJEGYZÉS: A forrólevegős sütő csak akkor működik, ha a **sütőfiók** megfelelően van behelyezve.



3 SÜTÉSI PROGRAM HASZNÁLATA: Nyomja a **Menu** gombot, amíg a kívánt sütési program nem villog. A programhoz tartozó alapértelmezett idő és hőmérséklet betöltésre került a **vezérlőpanelre**. A sütés megkezdéséhez nyomja meg a **Start/Stop** gombot.

A HŐMÉRSÉKLET/IDŐ BEÁLLÍTÁS MEGVÁLTOZTATÁSÁHOZ:

Kézi beállítás használatához vagy egy program sütési hőmérsékletének vagy idejének beállításához a kiválasztás után nyomja meg az **Time/Temperature** gombot, és a +/- gombokkal állítsa be először a hőmérsékletet. Ha a kívánt hőmérsékletet elérte, nyomja meg újra a Time/Temperature gombot. A +/- gombokat használva állítsa be a sütési időt. Ha a kívánt idő beállításra került, nyomja meg a **Start/Stop** gombot az idő jóváhagyásához, majd a sütés megkezdődik.

MEGJEGYZÉS: A belső világítás bekapcsolásához nyomja meg a világítás ikont. A világítás kikapcsolásához nyomja meg újra a világítás ikont.

MEGJEGYZÉS: A fény egy perc elteltével automatikusan kikapcsol.



4 ÉTEL FORGATÁSA SÜTÉS KÖZBEN: Egyes receptek előírják a **sütőfiók** kivételét a sütés során, illetve az étel forgatását. Ilyen esetben először nyomja meg a **Start/Stop** gombot, hogy megállíthassa a forrólevegős sütőt. Ha a sütés leállt, távolítsa el a **sütőfiókot** az **alapból** a fogantyút használva. Konyhai eszközök segítségével fordítsa meg az ételt, helyezze vissza a **sütőfiókot** az **alapba**. A sütéshez való visszatéréshez nyomja meg a **Start/Stop** gombot.

FIGYELEM: A fiók **TARTALMA** forró lehet. A **sütőfiók** eltávolításakor körültekintően járjon el, mivel abban forró gőz is lehet. Kezeit és arcát tartsa távol a gőztől és a szellőzőnyílásoktól.

FIGYELEM: Az élelmiszer, a sütőfiók és a tálca meleg. Mindig használjon sütőkesztyűt.

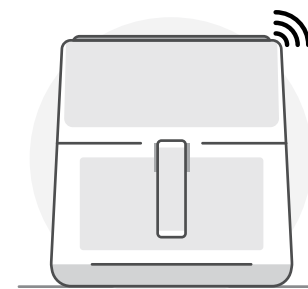

5 Ha a forrólevegős sütő elérte a sütési idő végét, 3 sípolást hall, amely jelzi, hogy a sütés véget ért. Várjon néhány másodpercig, hogy a sütés teljesen leálljon.

VIGYÁZAT: A **sütőfiók** gyors eltávolítása fröccsenéshez vezethet, és potenciálisan veszélyt jelent.

VIGYÁZAT: A **sütőfiók** kinyitásakor legyen óvatos, mivel abban forró gőz is lehet.

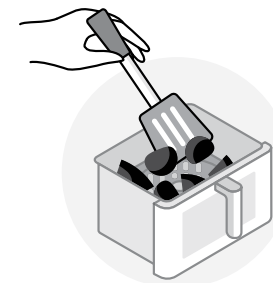

6 Evőeszközök segítségével távolítsa el az ételt a sütőfiókból – SOHA ne kézzel. Kapcsolja ki az Air Fryer-t a bekapcsoló gomb megnyomásával és nyomva tartásával, amíg a készülék kikapcsol. Egészségére!

Ápolás és karbantartás

A nutribullet CrispLite™ Vision 8L Air Fryer tisztítása gyors és könnyű. Azt javasoljuk, hogy minden használat után tisztítsa meg az összes eltávolítható alkatrészt, hogy csökkentse a szennyeződések felhalmozódását.

1. LÉPÉS:

Minden használat után állítsa a forrólevegős sütőt **OFF** állásba, húzza ki az egységet, majd hagyja lehűlni.

2. LÉPÉS:

Távolítsa el a **sütőfiókot** és a **3-in-1 sütőtálcát**. A **sütőfiók** és a **tálca** a mosogatógép **FELSŐ REKESZÉBEN** elmosható, vagy meleg mosószeres vízzel leöblíthető. **NE** helyezze az **Air Fryer alapot** a mosogatógépbe.

 **FIGYELEM:** SOHA ne használja a mosogatógép fertőtlenítő programját – a magas hőtől a műanyagok elhajolhatnak.

 **VIGYÁZAT:** A **sütőfiók** vagy a **sütőtálca** tisztításához **NE** használjon súrolószert vagy fém tisztítóeszközt. Ha mégis így tesz, az eszközök felületén található kerámias tapadásmentes felület sérülhet.

3. LÉPÉS:

Tisztítsa meg a **forrólevegős sütőt** alapjának belső falát úgy, hogy egy meleg pamutruhával óvatosan letörli a maradványokat, majd egy száraz ruhával szárítsa meg. Az **alapot** belső és külső részét egy nedves ruhával törölje át.

 **VIGYÁZAT:** SOHA ne merítse az alapot vízbe vagy egyéb folyadékba.

Szükség esetén kefélje le a fűtőelemet egy puha közepes sörtéjű kefével, hogy eltávolítsa az ételmaradékokat.

4. LÉPÉS:

Ha minden alkatrészt megtisztított és alaposan megszáritott, egy biztonságos, száraz helyen tárolja a forrólevegős sütőt.

Jelölések magyarázata



Ez a jelölés azt jelzi, hogy az EU területén a termék nem semmisíthető meg a háztartási hulladékkal együtt. A nem ellenőrzött hulladékártalmatlanítás következtében a környezetre vagy az emberi egészségre gyakorolt esetleges károk megelőzéséhez felelősségteljesen hasznosítsa újra a terméket az anyagi erőforrások, valamint a fenntartható újrafelhasználás elősegítése érdekében. Az eszköz leadásához használja a visszavételi- és gyűjtőrendszereket, vagy vegye fel a kapcsolatot a kereskedővel, ahol a terméket vásárolta. Ők biztosítják a termék környezetbarát módon történő újrahasznosítását.



A szállítási és védőcsomagolást olyan anyagokból választottuk ki, amelyek környezetbarát módon ártalmatlaníthatók és újrahasznosíthatók. Gondoskodjon arról, hogy minden műanyag, csomagolóanyag, zacskó stb. biztonságosan és a csecsemők és kisgyermek számára elérhetetlen helyen legyen elhelyezve. Ahelyett, hogy csak úgy kidobná ezeket az anyagokat, inkább hasznosítsa őket újra.



A gyártó nyilatkozata arról, hogy a termék megfelel az alkalmazandó EK irányelvek követelményeinek.

Alkatrészek cseréje

Nem kompatibilis alkatrészek vagy utángyártott alkatrészek használata károsíthatja a nutribullet CrispLite™ Vision 8L Air Fryer-t, vagy olyan biztonsági kockázatot jelenthet, amely személyi sérülést vagy kárt okozhat. Tartalékalkatrészek rendelésekor minden esetben eredeti nutribullet® alkatrészeket és kiegészítőket rendeljen a nutribullet.com oldalról.

220-240VAC 50-60Hz 2000W

Capital Brands Distribution, LLC | nutribullet.com | Minden jog fenntartva.

A nutribullet® és a nutribullet logó a CapBran Holdings, LLC regisztrált védjegye az Egyesült Államokban és a világon.

Az illusztrációk eltérhetnek a tényleges terméktől. Folyamatosan fejlesztjük termékeinket, ezért az itt közölt specifikációk előzetes értesítés nélkül változhatnak.

250326_NBA93350 (NBA-350)

nutribullet

CRISPLITE™ VISION

8L AIR FRYER



Uživatelská příručka

! **VAROVÁNÍ!** Abyste předešli riziku vážného zranění, přečtěte si před použitím horkovzdušné fritézy nutribullet Crisplite™ Vision 8L Uživatelskou příručku. Tyto pokyny uschovejte. Ujistěte se, že každý, kdo používá přístroj nutribullet®, ví, jak to dělat bezpečně.

Důležité bezpečnostní pokyny

Při obsluhování vaší horkovzdušné fritézy CrispLite™ Vision 8L pamatujte na to, že: bezpečnost je na prvním místě.

Pozor! Abyste předešli riziku vážného zranění, pečlivě si před použitím spotřebiče nutribullet® přečtěte všechny pokyny. Při používání jakéhokoliv elektrického spotřebiče je třeba vždy dodržovat základní bezpečnostní opatření, včetně následujících důležitých informací.

Tyto pokyny si uložte!

● POUZE PRO POUŽITÍ V DOMÁCNOSTI

PŘED OBSLUHOVÁNÍMSI PEČLIVĚ A DŮKLADNĚ PŘEČTĚTE VŠECHNY POKYNY.

OBECNÉ BEZPEČNOSTNÍ INFORMACE:

- Tento spotřebič není určen k používání osobami (včetně dětí) s omezenými fyzickými, smyslovými nebo duševními schopnostmi, nebo bez patřičných zkušeností a znalostí, pokud jim nebyl poskytnut dohled nebo pokyny ohledně bezpečného používání přístroje osobou zodpovědnou za jejich bezpečnost.

- Děti by měly zůstat pod dohledem, aby bylo zajištěno, že si s přístrojem nehrají.
- Běžně zkontrolujte váš spotřebič, zda není poškozený.
- **NEPOUŽÍVEJTE** tento spotřebič, jsou-li některé jeho části poškozené. Nepoužívejte tento ani žádný jiný spotřebič s poškozeným kabelem nebo zástrčkou nebo po poruše nebo jakémkoliv poškození spotřebiče. Vraťte ho do nejbližšího

autorizovaného servisu k prohlédnutí, opravě nebo nastavení.

- Pokud je přívodní kabel poškozen, musí jej vyměnit výrobce, jeho servisní zástupce nebo podobně kvalifikované osoby, aby se předešlo rizikům.
- Spotřebič a kabel udržujte mimo dosah dětí.
- Používání neoriginálního příslušenství nebo nedoporučeného nebo neprodaného výrobcem může být příčinou úrazu, škody na majetku nebo závad.

⚠ NEPOUŽÍVEJTE přístroj s převodníkem napětí, protože by to mohlo způsobit elektrický zkrat, požár nebo úraz elektrickým proudem, což by mohlo vést k úrazu nebo škodě na majetku.

- Nepoužívejte tento spotřebič v místech s odlišnými elektrickými

specifikacemi nebo typy zástrček.

- Pouze pro použití na kuchyňské lince. Ujistěte se, že je povrch rovný, tepelně odolný, stabilní, čistý a suchý. Nepokládejte spotřebič během používání blízko okraje kuchyňské linky. Nikdy nepoužívejte zásuvku pod pultem, což může kabel zpřístupnit pro děti.
 - Nepoužívejte ve venkovním prostředí.
 - Nenechávejte kabel viset přes okraj stolu ani z kuchyňské linky či v blízkosti horkých povrchů. Spotřebič a kabel udržujte mimo dosah dětí.
 - Neumísťujte je do blízkosti horkých plynových nebo elektrických hořáků nebo vyhřívané trouby.
- ⚠ POZOR:** Při přemísťování spotřebiče nebo vyjímání fritovací nádoby mohou uvnitř zůstat zbytky horkého

oleje nebo jiných horkých tekutin. Před manipulací nebo přemísťováním nechejte vždy spotřebič zcela vychladnout.

- Před obsluhováním se ujistěte se, že je spotřebič čistý. Rozlité potraviny mohou způsobit vážné popáleniny nebo poškodit přístroj. Nepoužívejte prodlužovací kabel ani nenechávejte kabel viset přes okraj.
- Nedotýkejte se horkých povrchů. Používejte držadlo na fritovací nádobě. Během horkovzdušného fritování se horká pára uvolňuje ventilačním otvory v zadní části fritézy. Udržujte vaše ruce a tvář mimo páru a mimo ventilační otvory. ⚠ Při vyjímání fritovací nádoby ze spotřebiče dbejte opatrnosti; může tam být horká pára.
- Nepoužívejte tento spotřebič k jinému

než určenému účelu. Nesprávné použití může způsobit vážný úraz.

- **NEDOTÝKEJTE SE HORKÝCH POVRCHŮ. Vždy použijte izolované chňapky do trouby nebo použijte rukojeť či knoflík, pokud je k dispozici. Nikdy se nedotýkejte topného tělesa.**
- **Z důvodu ochrany před úrazem elektrickým proudem, zraněním nebo požárem NEPONORUJTE přístroj, kabel ani topné těleso do vody nebo jiné kapaliny.**
- **PŘED FRITOVÁNÍM SE VŽDY UJISTĚTE, ŽE JE FRITOVACÍ NÁDOBA BEZPEČNĚ ZAJIŠTĚNA NA MÍSTĚ. NEPOKOUŠEJTE SE VYJMOUT FRITOVACÍ NÁDOBU, JE-LI SPOTŘEBIČ V PROVOZU.**
- Příliš rychlé vyjmutí fritovací nádoby může způsobit rozstříknutí a může být nebezpečné.

- Pokud spotřebič nepoužíváte, vždy jej **VYPNĚTE a ODPOJTE ZE ZÁSUVKY** a před čištěním, montáží, demontáží, přemístěním nebo skladováním nechte spotřebič vychladnout.
 - Složky nikdy nepřepíňujte. Nechejte alespoň 50 m prostoru mezi vaší potravinou a horní částí fritovací nádoby. Složky ponechte v nádobě a zabraňte jakémukoliv přímého kontaktu s topným článkem. Přeplnění brání cirkulaci horkého vzduchu nebo způsobuje kontakt potravin s topným tělesem, což může vést ke vzniku kouře nebo požáru.
- ⚠ **POZOR:** Po každém použití fritovací nádobu pečlivě vyčistěte, abyste zabránili hromadění oleje a zbytků potravin, které mohou způsobit kouř a potenciální nebezpečí požáru. Doporučuje se přidat

olej na potraviny ještě před vložením do fritovací nádoby.

DALŠÍ OCHRANNÁ OPATŘENÍ

- Před prvním použitím odšťavňovače odstraňte a bezpečně zlikvidujte veškerý obalový materiál nebo propagační štítky.
- Abyste eliminovali nebezpečí polknutí dětmi, odstraňte a bezpečně zlikvidujte ochranné kryty nebo plastové sáčky, které mohou být součástí spotřebiče nebo jeho dílů.
- **Do fritovací nádoby pro účely smažení nebo ohřátí nevkládejte žádné nepotravinářské položky. Nepoužívejte tento spotřebič k hloubkovému fritování s olejem.**
- Před připojením k elektrické zásuvce a provozem se vždy ujistěte, že je spotřebič správně a kompletně

sestaven.

- Zajistěte, aby oblasti přímo pod nebo vedle spotřebiče byly čisté a suché. **Spotřebič neobsluhujte, pokud je mokrý.**
- Spotřebič **NEUMISŤUJTE** do blízkosti hořlavých materiálů, jako např. záclony, a během provozu nad spotřebič nebo přímo na něj **NEPOKLÁDEJTE** žádné předměty.
- Každé významné rozlití na povrch pod nebo kolem spotřebiče samotného by mělo být před pokračováním používání přístroje vyčištěno a vysušeno.
- Může dojít k lehkým vibracím, což je během provozu spotřebiče normální.
- Při používání tohoto spotřebiče poskytněte dostatečně volný prostor (Alespoň 200 mm) nad, pod a po všech stranách pro větrání.
- Nezakrývejte

odvětrávací otvor, který se nachází na zadní straně spotřebiče, když je spotřebič v provozu.

- Nenechávejte spotřebič během používání bez dozoru.
- Během provozu udržujte ruce, prsty, vlasy, oděv a jiné náčiní mimo dosah spotřebiče.
- Spotřebič udržujte v čistotě. Na tipy a nejlepší postupy se podívejte do části Péče a údržba.
- Jakoukoliv jinou údržbu než čištění by mělo provádět autorizované servisní centrum.. Nepokoušejte se sami tento spotřebič opravovat nebo provádět servis. **Pro radu se obraťte na zákaznický servis na nutribullet.com.**
- Pokud některému z pokynů nebo upozornění nerozumíte, obraťte se na zákaznický servis a požádejte o pomoc na adrese **nutribullet.com**.

! Tyto pokyny • uschovejte!

Obsah

212 Co je součástí dodávky

213 Návod k montáží

214 Ovládací panel

216 Pokyny k použití

216 Před prvním použitím

217 Montáž

217 Použití horkovzdušné fritézy

220 Péče a údržba

220 Náhradní díly



Co je součástí dodávky

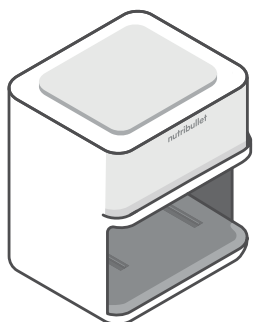

**Základna
horkovzdušné
fritézy s výkonem
2000 wattů**

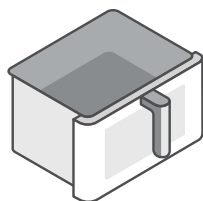

**Fritovací
nádobu o
objemu 8 l**



**Oboustranný rošt
3v1 na grilování, na
pizzu a na pečení
do křupava**

Průvodce montáží

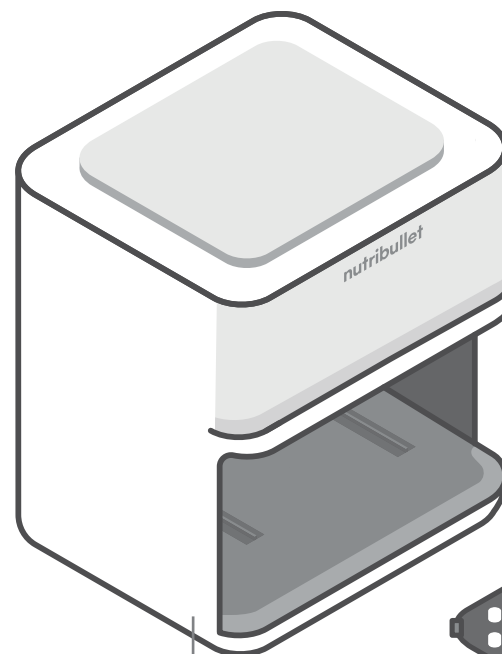

základna

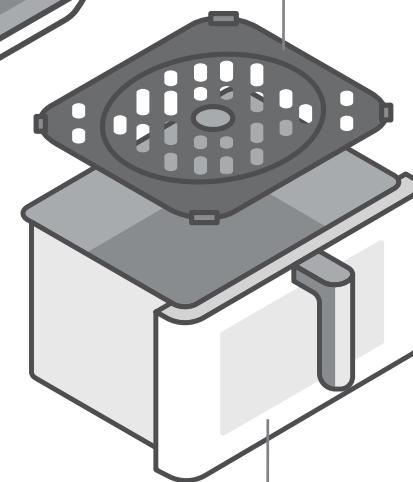

fritovací nádoba

**Oboustranný rošt
3v1 na grilování, na
pizzu a na pečení
do křupava**

Ovládací panel

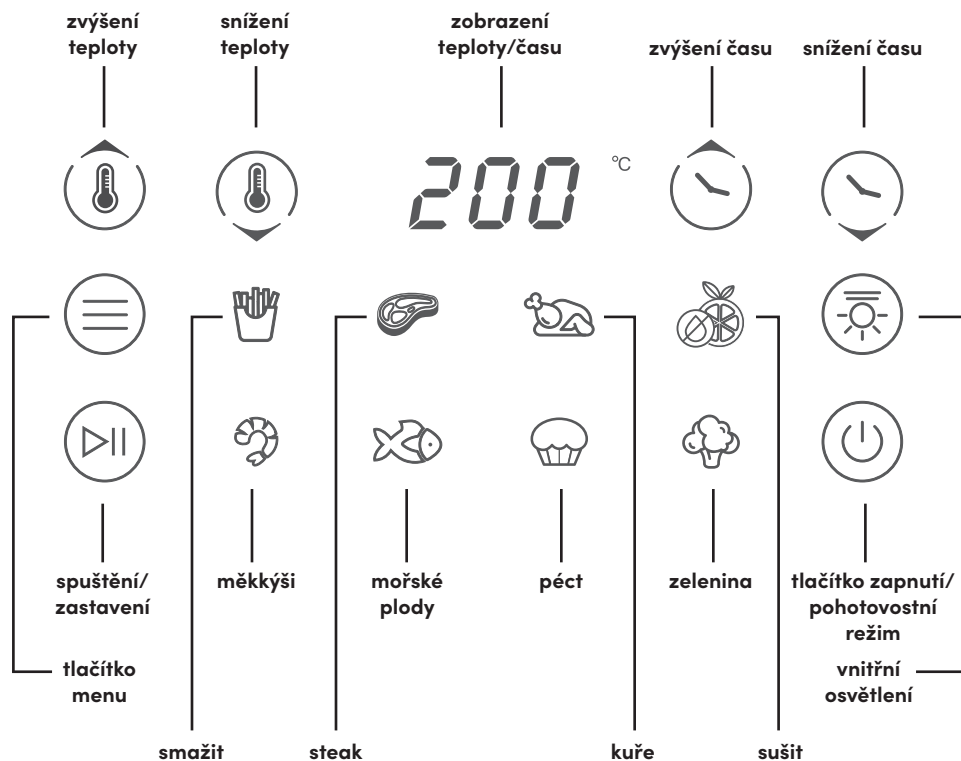

Zvolte program vaření, stiskněte tlačítko Menu, až bliká váš požadovaný program vaření. Tento program se zavede s jeho výchozím časem a teplotou, jak je uvedeno v tabulce níže. Abyste zahájili vaření, stiskněte tlačítko Spustit/Zastavit.

Ikona	Program	Výchozí teplota	Výchozí doba vaření
	Smažit	200 °C	20 minut
	Kuře	180 °C	30 minut
	Steak	200 °C	16 minut
	Péct	160 °C	16 minut
	Zelenina	180 °C	16 minut
	Mořské plody	180 °C	16 minut
	Měkčíši	200 °C	16 minut
	Sušit	50 °C	5 hodin

- Stiskněte ikonu **Teplota/Čas** a pomocí tlačítek +/- ručně nastavte teplotu vaření a dobu vaření. Každým stisknutím tlačítek +/- se nastaví čas po 1 minutě nebo teplota po 5 stupních. Stisknutím tlačítka **Spustit/Zastavit** zahájíte vaření. Čas nebo teplotu vaší horkovzdušné fritézy můžete kdykoli upravit.
- Stisknutím tlačítka **Spustit/Zastavit** během vaření pozastavíte činnost horkovzdušné fritézy. Chcete-li pokračovat, stiskněte znovu tlačítko **Spustit/Zastavit**. Pokud je horkovzdušná fritéza ve stavu pozastavení, vypne se po 10 minutách nečinnosti.
- Horkovzdušná fritéza se vypne po 5 minutách nečinnosti, je-li nádoba zasunuta, a po 10 minutách nečinnosti, je-li nádoba vysunuta.

Pokyny k použití

Před prvním použitím

Před prvním použitím vaší horkovzdušné fritézy CrispLite™ Vision 8L prosím proveďte následující kroky.

1. VYBALTE

Otevřete krabici a vyjměte **základnu horkovzdušné fritézy s fritovací nádobou** a oboustranným roštem 3v1 na grilování, na pizzu a na pečení do křupava, položte všechny díly na rovný a suchý povrch.

2. OČISTĚTE

Opláchněte **fritovací nádobu a oboustranný rošt 3 v 1 na grilování, na pizzu a na pečení do křupava** teplou saponátovou vodou. Základnu **horkovzdušné fritézy** ořete čistým vlhkým hadříkem.

3. PŘIPRAVTE OBLAST NA VAŘENÍ, ZAJISTĚTE SPRÁVNÉ VĚTRÁNÍ

Zajistěte, aby **horkovzdušná fritéza** byla použita na čistém, suchém, rovném povrchu. Spotřebič nepoužívejte venku. **Horkovzdušná fritéza** by měla být alespoň 20 cm od stěny, když je v provozu, aby bylo zajištěno správné odvětrání za spotřebičem.

POZNÁMKA: Chcete-li odstranit případný zápach nového přístroje nebo důkladně vyčistit vnitřek horkovzdušné fritézy, můžete ji spustit na nejvyšší teplotu po dobu přibližně 5 minut, aniž byste do ní vložili jakékoli potraviny.

POZNÁMKA: Doporučujeme umístit přístroj na tepelně odolnou podložku, aby se předešlo riziku poškození povrchu kuchyňské desky teplem.

⚠ Fritovací nádobu **NIKDY** nepřepĺňujte. V horní části fritovací nádoby nechejte alespoň 50 mm prostoru. Přepĺnění fritovací nádoby brání cirkulaci horkého vzduchu, což může způsobit kouř a možné nebezpečí požáru. Přepĺnění může také způsobit, že se potraviny dostanou do kontaktu s topným tělesem, což může způsobit kouř nebo případný požár. Abyste předešli případnému poranění nebo poškození, doporučujeme rozdělit jídlo na menší porce.

⚠ **POZOR:** Po každém použití fritovací nádobu pečlivě vyčistěte, abyste zabránili hromadění oleje a zbytků potravin, které mohou způsobit kouř a potenciální nebezpečí požáru. Pro optimální výsledek se doporučuje přidat olej na potraviny ještě před vložením do fritovací nádoby.

Montáž

Než přejdete ke kroku 1, přečtěte si všechny výstrahy a upozornění v části **Důležité bezpečnostní pokyny** (strany 204–209) a v části výše.

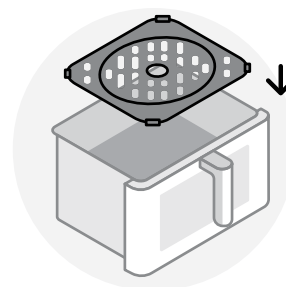

- 1 Vložte rošt 3v1 do spodní části fritovací nádoby.** Ujistěte se, že je **rošt 3v1** bezpečně usazen a je zarovnan s spodní částí **fritovací nádoby**.

Použití horkovzdušné fritézy

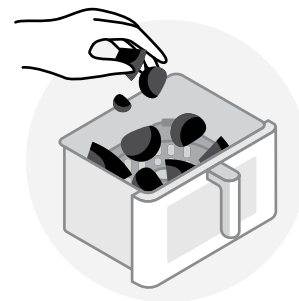

- 1 Vložte potraviny do fritovací nádoby, přičemž dbejte, aby nedošlo k přepĺnění.** Chcete-li dosáhnout nejlepšího výsledku vaření, nechejte alespoň 50 mm prostoru mezi vaší potravinou a horní částí **fritovací nádoby**.



- 2** Držte fritovací nádobu za držadlo a vložte ji do základny. Ujistěte se, že je horkovzdušná fritéza správně sestavena a že je **fritovací nádobu** zcela zasunuta do **základny**. Zapojte přístroj do zásuvky a stisknutím tlačítka Power horkovzdušnou fritézu zapněte.

POZNÁMKA: Horkovzdušná fritéza nebude fungovat, není-li **fritovací nádobu** správně usazena.



- 3** **POUŽITÍ PROGRAMU VAŘENÍ:** Stiskněte tlačítko **Menu**, až bliká váš požadovaný program vaření. Výchozí čas a teplota pro blikající program se zobrazí na **ovládacím panelu**. Stiskněte tlačítko **Spustit/Zastavit** k zahájení vaření.

ZMĚNA NASTAVENÍ TEPLoty/ČASU: Chcete-li změnit nastavení nebo upravit teplotu či dobu vaření některého programu po jeho zvolení, stiskněte ikonu **Čas/Teplota** a pomocí tlačítek +/- nejprve upravte teplotu. Jakmile dosáhnete požadované teploty, stiskněte znovu ikonu **Čas/Teplota** pro nastavení. Použijte tlačítka +/- k nastavení vašeho času vaření. Jakmile jste dosáhli požadovaného času, stiskněte tlačítko **Spustit/Zastavit** k nastavení času a zahájení vaření.

POZNÁMKA: Chcete-li zapnout vnitřní osvětlení, stiskněte ikonu **Světla**. Opětovným stisknutím ikony **Světla** světlo vypnete.

POZNÁMKA: Světlo se automaticky vypne po jedné minutě.



- 4** **OTÁČENÍ JÍDLA BĚHEM VAŘENÍ:** Některé recepty vyžadují vysunutí **fritovací nádobu** během vaření a otočení pokrmu. Pokud je to tak, nejdříve stiskněte tlačítko **Spustit/Zastavit** k přerušení provozu fritézy. Když je vaření přerušeno, vyjměte **fritovací nádobu** ze **základny** pomocí držadla. Jídlo otáčejte pomocí náčiní a vložte **varnou zásuvku** bezpečně zpět do **základny**. Stiskněte tlačítko **Spustit/Zastavit** k pokračování ve vaření.

VAROVÁNÍ: **OBSAH** může být velmi horký. Dávejte pozor při vyjímání **fritovací nádobu** ze spotřebiče, protože tam může být horká pára. Udržujte vaše ruce a tvář mimo páru a mimo ventilační otvory.

UPOZORNĚNÍ: Jídlo, fritovací nádobu a rošt jsou horké. Při manipulaci vždy používejte kuchyňské čňapky.

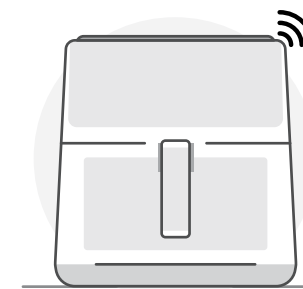

- 5** Jakmile horkovzdušná fritéza dosáhla konce času vaření, uslyšíte 3 pípnutí, které vás upozorní, že vaření skončilo. Počkejte chvíli, než se vaření zastaví.

POZOR: Vyjmutí **fritovací nádobu** příliš rychle může mít za následek postříkání a mohlo by být nebezpečné.

POZOR: Dávejte pozor při vyjímání **fritovací nádobu** ze spotřebiče, protože tam může být horká pára.

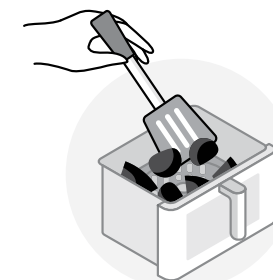

- 6** Vyjměte jídlo z **fritovací nádobu** pomocí náčiní – **NIKDY** nepoužívejte ruce. Vypněte horkovzdušnou fritézu stisknutím a podržením tlačítka **Power**, dokud se přístroj nevypne. Hotovo!

Péče a údržba

Čištění horkovzdušné fritézy nutriBullet CrispLite™ Vision 8L je rychlé a snadné. Doporučujeme čistit všechny vyjímatelné díly po každém použití, aby se snížilo narůstání zbytků.

KROK 1:

Horkovzdušnou fritézu **VYPNĚTE**, spotřebič odpojte ze zásuvky a nechte jej po použití důkladně vychladnout.

KROK 2:

Vyjměte **fritovací nádobu a rošt 3v1. Fritovací nádobu a rošt** lze bezpečně mýt v **HORNÍM KOŠI** myčky nádobí nebo je lze čistit opláchnutím v teplé saponátové vodě. **NEDÁVEJTE základnu horkovzdušné fritézy** do myčky nádobí.

! **VAROVÁNÍ:** K mytí **NIKDY** nepoužívejte dezinfekční cyklus, protože při takto vysoké teplotě by mohlo dojít k deformaci plastu.

! **POZOR: NEPOUŽÍVEJTE** žádná abrazivní nebo kovové čisticí nástroje k čištění **fritovací nádoby** nebo **roštu na pečení do křupava**. Mohlo by dojít k poškození keramického nepřilnavého povlaku na povrchu těchto předmětů.

KROK 3:

Vnitřní stěnu **základny fritézy** čistěte jemným otřením zbytků teplým bavlněným hadříkem a pak ji osušte suchým hadříkem. Vnitřní a vnější část **základny** by se měla čistit pouze jejím otřením navlhčeným hadříkem.

! **POZOR: NIKDY** neponořujte základnu do vody nebo jiné tekutiny.

V případě potřeby očistěte topné těleso kartáčem s měkkými nebo středně měkkými štětinami, abyste odstranili částičky potravin.

KROK 4:

Jakmile byly všechny díly očištěny a důkladně osušeny, uložte plně smontovanou horkovzdušnou fritézu na bezpečné, suchém místě.

Vysvětlení značek



Toto označení znamená, že by tento výrobek neměl být v celé EU likvidován společně s ostatním domácím odpadem. Zabraňte možným ekologickým škodám nebo poškození zdraví osob v důsledku nekontrolované likvidace odpadu; zodpovědně odpad recyklujte, a podporujte tak udržitelné opětovné využívání materiálových zdrojů. Chcete-li vrátit použité zařízení, použijte systém pro vrácení a sběr nebo se obraťte na prodejce, u kterého byl výrobek zakoupen. Prodejce může tento výrobek odvézt k ekologické recyklaci.



Přepravní a ochranné obaly byly zvoleny z materiálů, které jsou šetrné k životnímu prostředí a lze je recyklovat. Zajistěte, aby veškerý plast, balicí materiál, sáčky apod. byly bezpečně zlikvidovány a uloženy mimo dosah dětí. Nevyhazujte tyto materiály, raději je recyklujte.



Prohlášení výrobce, že výrobek splňuje požadavky platných směrnic ES

Náhradní díly

Použití nekompatibilních dílů nebo neoriginálních náhradních dílů může vést k poškození horkovzdušné fritézy nutriBullet CrispLite™ Vision 8L nebo k bezpečnostním rizikům, která mohou způsobit úraz nebo škodu na majetku. Při objednávání náhradních dílů vždy používejte originální díly a příslušenství nutriBullet® ze stránek nutribullet.com.

220-240VAC 50-60Hz 2000W

Capital Brands Distribution, LLC | www.nutribullet.com | Všechna práva vyhrazena.

nutribullet® a logo nutribullet jsou ochranné známky společnosti CapBran Holdings, LLC registrované v USA a po celém světě.

Ilustrace se mohou lišit od skutečného výrobku. Neustále se snažíme zdokonalovat naše výrobky, a proto se zde uvedené specifikace mohou změnit bez předchozího upozornění.

250326_NBA93350 (NBA-350)

nutribullet

CRISPLITE™ VISION

8L AIR FRYER



Manualul utilizatorului

! AVERTIZARE! Pentru a reduce riscul de accidente grave, citiți Manualul utilizatorului înainte de a folosi aparatul nutribullet Crisplite™ Vision 8L Air Fryer. Păstrați aceste instrucțiuni. Asigurați-vă că oricine folosește nutribullet® știe cum să-l utilizeze în condiții de siguranță.

Măsuri de siguranță importante

La lucrul cu nutribullet CrispLite™ Vision 8L Air Fryer, vă rugăm să rețineți: siguranța este pe primul loc.

Avertizare! Pentru a evita riscul de rănire gravă, citiți cu atenție toate instrucțiunile înainte de a utiliza nutribullet®. Când folosiți orice aparat electric, trebuie respectate întotdeauna măsurile de siguranță de bază, inclusiv următoarele informații importante.

! Păstrați aceste instrucțiuni! ● NUMAI PENTRU UZ CASNIC

CITIȚI CU ATENȚIE TOATE INSTRUCȚIUNILE ÎNAINTE DE UTILIZARE.

INSTRUCȚIUNI GENERALE DE UTILIZARE:

- Acest aparat nu este destinat utilizării de către persoane (inclusiv copii) cu capacități fizice, senzoriale sau mentale reduse sau cu lipsă de experiență și cunoștințe, cu excepția cazului în care acestea au fost supravegheate sau instruite cu privire la utilizarea aparatului de către o persoană responsabilă pentru siguranța lor.
- Copiii trebuie supravegheați pentru a asigura că nu se joacă cu aparatul.
- Inspectați regulat aparatul să nu prezinte defecțiuni.
- **NU** utilizați aparatul dacă vreo piesă pare deteriorată. Nu utilizați niciun aparat cu un cablu sau ștecher deteriorat sau după ce aparatul funcționează defectuos sau a fost deteriorat în orice mod. Returnați aparatul la cea mai apropiată

unitate de service autorizată pentru a fi examinat, reparat sau ajustat.

- Dacă cablul de alimentare este deteriorat, acesta trebuie înlocuit de producător, de agentul de service sau de persoane calificate în mod similar pentru a evita un pericol.
- Nu lăsați aparatul și cablul la îndemâna copiilor.
- Utilizarea de accesorii after-market nerecomandate sau vândute de producătorul aparatului poate provoca accidente, daune sau defecțiuni.
- ⚠ **NU** folosiți unitatea cu un dispozitiv convertizor de tensiune, deoarece aceasta poate duce la scurtcircuitare, incendiu sau electrocutare, ducând la accidente sau deteriorarea produsului.
- Nu utilizați unitatea în locații cu specificații

electrice sau tipuri de prize diferite.

- Numai pentru utilizare deasupra blatului de bucătărie. Asigurați-vă că suprafața este orizontală, rezistentă la căldură, stabilă, curată și uscată. Nu puneți unitatea lângă marginea blatului în timpul utilizării. Nu folosiți niciodată priza de sub blat, care poate permite copiilor să aibă acces la cablu.
- A nu se utiliza în aer liber.
- Nu lăsați cablul să atârne peste marginea mesei sau a blatului sau pe lângă suprafețe fierbinți. Nu lăsați aparatul și cablul la îndemâna copiilor.
- Nu pe așezați în apropierea unui arzător de aragaz sau aragaz electric sau a unui cuptor încins.
- ⚠ **ATENȚIE:** La deplasarea aparatului sau scoaterea Sertarului de gătit, pot exista resturi

de ulei fierbinte sau alte lichide fierbinți. Lăsați aparatul să se răcească complet înainte de manipulare sau deplasare.

- Asigurați-vă că unitatea este curată înainte de utilizare. Alimentele vărsate pot provoca arsuri grave sau deteriorarea unității. Nu folosiți cabluri prelungitoare și nu lăsați cablul să atârne peste o margine.
- Evitați contactul cu suprafețe fierbinți. Folosiți mânerul de la sertarul de gătit. În timpul coacerii cu aer fierbinte, aburul fierbinte este evacuat prin orificiile de aerisire aflate în spate. Feriți mâinile și fața de abur și de orificiile de aerisire. ⚠ Fiți precauți la scoaterea Sertarului de gătit din aparat deoarece poate ieși abur fierbinte.
- Nu utilizați acest aparat pentru altceva decât pentru utilizarea

intenționată. Utilizarea incorectă poate provoca accidente grave.

- **NU ATINGEȚI SUPRAFETELE FIERBINȚI. Folosiți întotdeauna mănuși izolate sau mânerul ori bușonul, dacă există. Nu atingeți niciodată elementul de încălzire.**
- **Pentru protecție împotriva electrocutării, accidente sau incendiu, NU cufundați unitatea, cablul sau elementul de încălzire în apă sau alt lichid.**
- **ÎNTOTDEAUNA ASIGURAȚI-VĂ CĂ SERTARUL DE GĂTIT ESTE BINE PRINS PE POZIȚIE ÎNAINTE DE COACERE. NU ÎNCERCAȚI SĂ SCOATEȚI SERTARUL DE GĂTIT ÎN TIMPUL FUNCȚIONĂRII APARATULUI.**
- Scoaterea Sertarului de gătit prea repede poate duce la împrôșcarea cu lichid și poate prezenta pericole.

- Întotdeauna **OPRIȚI** aparatul și **SCOATEȚI-L DIN PRIZĂ** când nu-l folosiți și înainte de curățare, asamblare, demontare sau depozitare.
- Nu supraumpleți niciodată cu ingredientele. Lăsați minim 50 mm distanță între alimente și partea de sus a sertarului de gătit. Păstrați toate ingredientele în sertar și preveniți orice contact direct cu elementul de încălzire. Supraumplerea împiedică circulația aerului cald sau duce la intrarea alimentelor în contact cu elementul de încălzire, generând fum și, posibil, incendiu.

⚠ **ATENȚIE:** Curățați bine Sertarul de gătit după fiecare utilizare pentru a preveni acumularea de ulei și resturi de alimente care pot genera fum și crea un pericol de incendiu. Se recomandă să se pună ulei direct pe alimente

înainte de introducerea în Sertarul de gătit.

GARANȚII SUPPLEMENTARE:

- Îndepărtați și aruncați orice material de ambalare sau etichete promoționale înainte de a utiliza aparatul pentru prima dată.
- Pentru a elimina orice potențial pericol de sufocare pentru copii mici, îndepărtați și aruncați orice materiale de protecție sau pungi din plastic cu care este livrat aparatul sau părți ale sale.
- **Nu puneți materiale nealimentare în sertarul de gătit pentru coacere sau încălzire. Nu folosiți aparatul pentru prăjire prin imersie în ulei.**
- Asigurați-vă întotdeauna că aparatul este corect și complet asamblat înainte de pornirea și utilizarea sa.
- Asigurați-vă că zonele de sub și din jurul aparatului sunt curate

și uscate. **Nu lucrați cu aparatul când este umed.**

- **NU** puneți aparatul prea aproape de materiale inflamabile, de exemplu perdele, și **NU** puneți nimic deasupra sau pe aparat în timpul funcționării.
 - Orice cantitate semnificativă de lichid vărsat pe suprafața de sub aparat sau din jurul său sau pe aparat trebuie ștersă și uscată înainte de a continua utilizarea aparatului.
 - În timpul funcționării aparatului se poate produce o ușoară vibrație, acest lucru fiind normal.
 - La utilizarea acestui aparat, asigurați suficient spațiu liber (cel puțin 200 mm) deasupra, dedesubt și în lateral, pentru circulația aerului.
 - Nu acoperiți orificiul de aerisire aflat în partea din spate a aparatului în timp ce aparatul este în funcțiune.
- Nu lăsați aparatul nesupravegheat în timpul utilizării.
 - Țineți mâinile, degetele, părul, hainele și ustensilele departe de aparat în timpul funcționării.
 - Păstrați aparatul curat. Consultați secțiunea Îngrijire și întreținere pentru sfaturi și bune practici.
 - Orice activitate de întreținere, alta decât curățarea, trebuie efectuată de un centru de service autorizat. Nu încercați să reparați sau să efectuați singuri activități de service pentru acest aparat. **Contactați Serviciul pentru clienți pentru asistență la nutribullet.com.**
 - Dacă nu înțelegeți oricare dintre instrucțiuni sau avertismente de aici, vă rugăm să contactați **Serviciul Clienți pentru asistență la nutribullet.com.**

! Păstrați aceste • instrucțiuni!

Cuprins

232 Ce este inclus

233 Ghid de asamblare

234 Panou de control

236 Instrucțiuni de utilizare

236 Înainte de prima utilizare

237 Montaj

237 Utilizarea aparatului Air Fryer

240 Îngrijire & întreținere

240 Piese de schimb



Ce este inclus

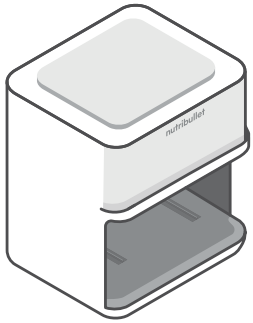

**Bază air fryer
2000 watt**

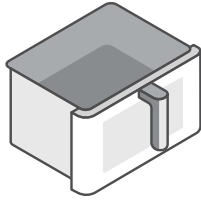

**Sertar de gătit
de 8 l**

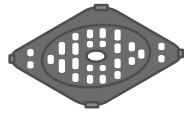

**Tavă reversibilă 3
în 1, grătar, pentru
pizza și rumenire**

Ghid de asamblare

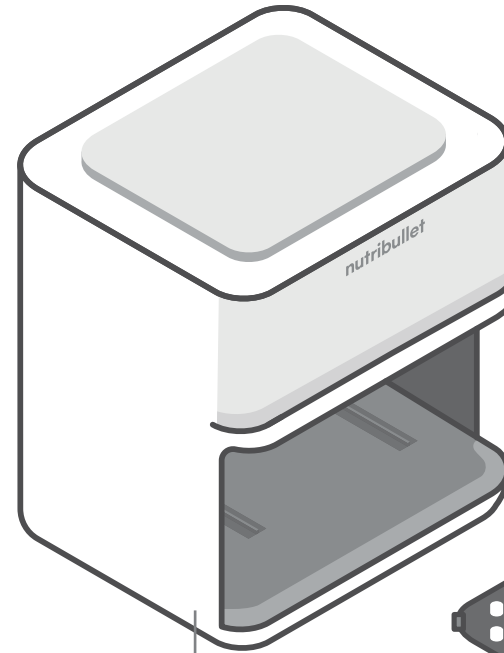

baza

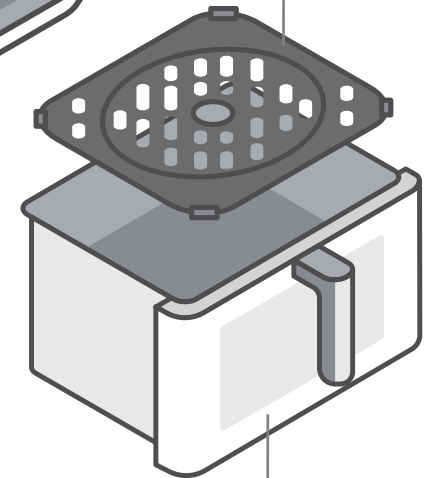

sertarul de gătit

**Tavă reversibilă 3
în 1, grătar, pentru
pizza și rumenire**

Panou de control

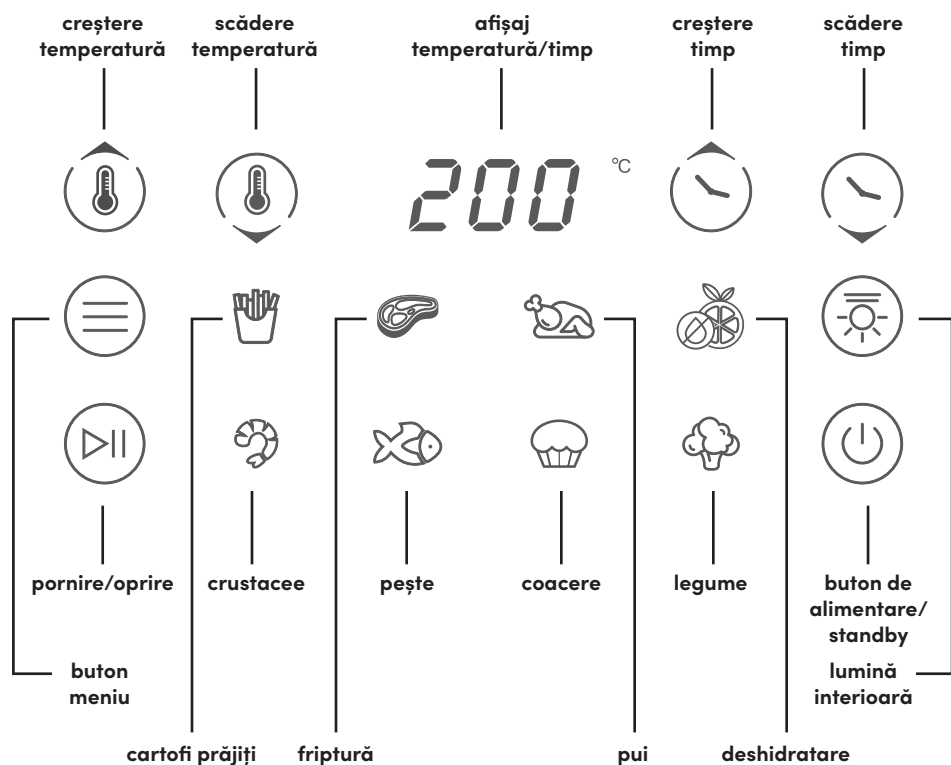

Pentru a selecta un program de gătit, apăsați butonul Meniu până ce clipește programul de gătit dorit. Programul se va încălca cu timpul și temperatura implicite, așa cum sunt prezentate în tabelul de mai jos. Pentru a începe gătitul, apăsați butonul Pornire/Oprire.

Pictogramă	Program	Temperatura implicită	Timp implicit de gătit
	Cartofi prăjiți	200°C	20 minute
	Pui	180°C	30 minute
	Friptură	200°C	16 minute
	Coacere	160°C	16 minute
	Legume	180°C	16 minute
	Pește	180°C	16 minute
	Crustacee	200°C	16 minute
	Deshidratare	50°C	5 ore

- Apăsați butonul **Temp/ Timp** și folosiți butoanele +/- pentru setarea manuală a temperaturii de gătit sau timpul de gătit. Fiecare apăsare a butonului +/- va ajusta timpul prin incremente de 1 minut sau de 5 grade pentru temperatură. Apăsați butonul **Pornire/Oprire** pentru a iniția gătitul. Puteți ajusta în orice moment timpul sau temperatura la Air Fryer.
- Apăsați butonul **Pornire/Oprire** în timpul gătitului pentru a întrerupe activitatea Air Fryer. Apăsați butonul **Pornire/Oprire** iar pentru repornire. Aparatul Air Fryer se va deconecta la 10 minute de inactivitate dacă este în starea Oprit.
- Aparatul Air Fryer se va deconecta la 5 minute de inactivitate dacă sertarul este introdus și se va deconecta la 10 minute de inactivitate dacă sertarul este scos.

Instrucțiuni de utilizare

Înainte de prima utilizare

Înainte de prima utilizare a aparatului CrispLite™ Vision 8L Air Fryer, vă rugăm să parcurgeți pașii următori.

1. DEZAMBALARE

Deschideți cutia și scoateți **baza Air Fryer** și **sertarul de gătit** și Tavă reversibilă 3 în 1, grătar, pentru pizza și rumenire, punând toate componentele pe o suprafață plană, orizontală și uscată.

2. CURĂȚARE

Spălați **Sertarul de gătit** și **Tavă reversibilă 3 în 1, grătar, pentru pizza și rumenire** cu apă fierbinte cu săpun. Ștergeți la exterior **Baza Air Fryer** cu o cârpă curată și umedă.

3. PREGĂTIȚI ZONA DE GĂTIT, ASIGURAȚI VENTILAȚIA CORESPUNZĂTOARE

Asigurați-vă că **Air Fryer** este folosit pe o suprafață curată, uscată, plană. Nu folosiți unitatea în exterior. Aparatul **Air Fryer** trebuie să se afle la minim 20 cm distanță de perete când este în funcțiune pentru a asigura ventilația corespunzătoare în spatele său.

NOTĂ: Pentru a elimina orice mirosuri de echipament nou care ar putea fi prezent sau pentru a curăța bine interiorul aparatului, puteți porni Air Fryer la temperatura maximă timp de aproximativ 5 minute fără a introduce alimente înăuntru.

NOTĂ: Se recomandă să puneți aparatul pe o placă rezistentă la căldură pentru a preveni riscul de deteriorare a blatului prin încălzire.

⚠ **NICIODATĂ** nu supraumpleți sertarul de gătit. Lăsați minim 50 mm distanță între alimente și partea de sus a sertarului de gătit. Supraumplerea Sertarului de gătit împiedică aerul fierbinte să circule, ceea ce poate genera fum și un posibil pericol de incendiu. Supraumplerea poate duce de asemenea la intrarea alimentelor în contact cu elementul de încălzire, putând genera fum și, posibil, incendiu. Pentru a preveni posibile accidente sau daune, se recomandă să fragmentați alimentele în porții mai mici.

⚠ **ATENȚIE.** Curățați bine Sertarul de gătit după fiecare utilizare pentru a preveni acumularea de ulei și resturi de alimente care pot genera fum și crea un pericol de incendiu. Pentru rezultate optime, aplicați ulei direct pe alimente înainte de introducerea în Sertarul de gătit.

Montaj

Consultați toate declarațiile de avertizare și precauție din secțiunea Măsuri importante de siguranță (paginile 224-229) și de la secțiunea anterioară înainte de a trece la Pasul 1.

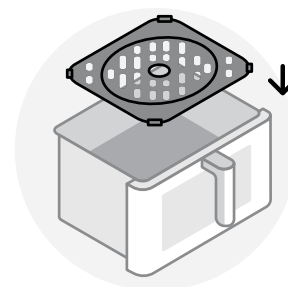

- 1 **Introduceți Tava 3 în 1 în partea de jos de la Sertarul de gătit.** Asigurați-vă că **Tava 3 în 1** este așezată sigur și este paralelă cu fundul **Sertarului de gătit**.

Utilizarea aparatului Air Fryer

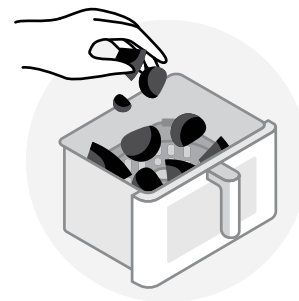

- 1 **Puneți alimentele în Sertarul de gătit cu atenție să nu supraumpleți.** Pentru rezultate optime la gătit, lăsați minim 50 mm distanță între alimente și partea de sus a **Sertarului de gătit**.



- 2** Ținând Sertarul de gătit de mâner, introduceți-l în Bază. Asigurați-vă că Air Fryer este asamblat corect cu Sertarul de gătit complet introdus în Bază. Conectați aparatul la priză și apăsați butonul de pornire pentru pornirea aparatului Air Fryer.

NOTĂ: Air Fryer nu va funcționa decât dacă Sertarul de gătit este instalat corect.



- 3** **PENTRU UTILIZAREA UNUI PROGRAM DE GĂTIT:** Apăsați butonul **Meniu** până ce clipește programul de gătit dorit. Timpul și temperatura implicate pentru programul care clipește se încarcă pe **Panoul de comandă**. Apăsați butonul **Pornire/Oprire** pentru a începe gătitul.

PENTRU MODIFICAREA SETĂRII TEMPERATURĂ/TIMP:

Pentru modificarea unei setări sau pentru a regla temperatura sau timpul de gătit după selectarea sa, apăsați butonul **Timp/Temperatură** și folosiți butoanele +/- pentru a ajusta mai întâi temperatura. După ce ați atins temperatura dorită, apăsați butonul **Timp/Temperatură** din nou pentru setare. Folosiți butoanele +/- pentru reglarea timpului de gătit. După ce ați atins timpul dorit, apăsați butonul **Pornire/Oprire** pentru a seta timpul și a începe gătitul.

NOTĂ: Pentru aprinderea luminii interioare, apăsați pictograma lumină. Pentru stingerea luminii interioare, apăsați din nou pictograma lumină.

NOTĂ: Lumina se stinge automat după un minut.



- 4** **ÎNTOARCEREA ALIMENTELOR ÎN TIMPUL GĂTITULUI:** Unele rețete necesită scoaterea Sertarului de gătit în timpul gătitului pentru a se întoarce alimentele. În cazul acesta, apăsați butonul **Pornire/Oprire** pentru a opri Air Fryer. Când gătitul s-a întrerupt, scoateți Sertarul de gătit din Bază folosind mânerul. Întoarceți alimentele folosind ustensile și puneți Sertarul de gătit la loc sigur în Bază. Apăsați butonul **Pornire/Oprire** pentru a relua gătitul.

! AVERTIZARE: CONȚINUTUL poate fi foarte fierbinte. Fiți precauți la scoaterea Sertarului de gătit din aparat deoarece poate ieși abur fierbinte. Feriți mâinile și fața de abur și de orificiile de aerisire.

! AVERTIZARE: Alimentele, Sertarul de gătit și Tava sunt fierbinți. Folosiți întotdeauna mănuși de cuptor la manevrare.

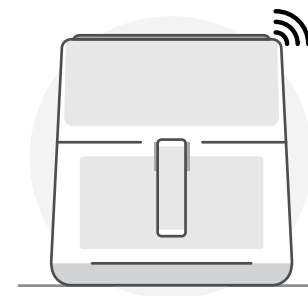

- 5** După ce Air Fryer a ajuns la finalul timpului de gătit, veți auzi 3 bip-uri pentru a vă anunța că gătitul s-a încheiat. Așteptați câteva secunde astfel încât procesul de gătit să se încheie.

! ATENȚIE: Scoaterea Sertarului de gătit prea repede poate duce la împrăscarea cu lichid și poate prezenta pericole.

! ATENȚIE: Fiți precauți la deschiderea Sertarului de gătit din aparat deoarece poate ieși abur fierbinte.

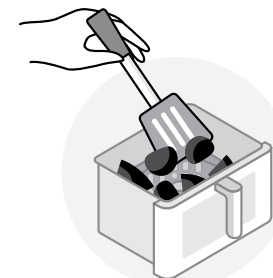

- 6** Scoateți alimentele din Sertarul de gătit folosind ustensile – **NICIODATĂ** nu folosiți mâinile. Opriți aparatul Air Fryer apăsând și ținând apăsat butonul de Alimentare până de se întrerupe alimentarea. Bucurați-vă!

Îngrijire & întreținere

Curățarea aparatului CrispLite™ Vision 8L Air Fryer este rapidă și ușoară. Se recomandă să curățați toate părțile detașabile după fiecare utilizare pentru a reduce acumularea de reziduuri.

PASUL 1:

Opriți, Air Fryer, scoateți aparatul din priză și lăsați-l să se răcească complet după utilizare.

PASUL 2:

Scoateți **Sertarul de gătit** și **Tava de 3 în 1. Sertarul de gătit** și **Tava** pot fi spălate pe **RAFTUL DE SUS** în mașina de spălat vase sau pot fi spălate cu apă caldă și detergent. **NU** puneți niciodată **baza Air Fryer** în mașina de spălat vase.

 **AVERTIZARE:** Nu folosiți **NICIODATĂ** ciclul de igienizare - temperatura atât de mare poate deforma plasticul.

 **ATENȚIE:** **NU** folosiți un instrument abraziv sau metalic pentru a curăța **Sertarul de gătit** sau **Tava de rumenire**. Acesta ar putea deteriora stratul ceramic antiaderent de pe suprafața acestor componente.

PASUL 3:

Curățați peretele interior al **Bazei Air Fryer** ștergând delicat orice reziduuri cu o lavetă de bumbac și apoi uscați cu o lavetă uscată. Interiorul și exteriorul **Bazei** trebuie curățate doar prin ștergerea cu o lavetă umedă.

 **ATENȚIE:** **NICIODATĂ** nu scufundați **NICIODATĂ** Baza în apă sau alt lichid.

Dacă este necesar, curățați elementul de încălzire cu o perie cu peri moi-medii pentru îndepărtarea particulelor de alimente.

PASUL 4:

După ce toate componentele au fost curățate și uscate bine, puneți Air Fryer complet asamblat într-un loc sigur, uscat.

Explicația marcajelor



Acest marcaj indică faptul că acest produs nu trebuie aruncat împreună cu alte deșeuri menajere pe teritoriul UE. Pentru a preveni posibilele daune aduse mediului sau sănătății umane prin eliminarea necontrolată a deșeurilor; reciclează-l în mod responsabil pentru a promova reutilizarea durabilă a resurselor materiale. Pentru a returna dispozitivul folosit, vă rugăm să utilizați sistemele de returnare și colectare sau contactați distribuitorul de la care a fost achiziționat produsul. Aceștia pot lua acest produs pentru reciclare sigură pentru mediu.



Ambalajele pentru transport și de protecție au fost selectate din materiale nepoluante la eliminare și pot fi reciclate. Asigurați-vă că orice material plastic, folii, pungi etc. sunt eliminate în condiții de siguranță și că nu sunt lăsate la îndemâna copiilor mici. În loc să aruncați aceste materiale, mai bine reciclați-le.



Declarația producătorului că produsul satisface cerințele directivelor CE aplicabile

Piese de schimb

Utilizarea unor piese incompatibile sau din aftermarket poate duce la deteriorarea aparatului CrispLite™ Vision 8L Air Fryer sau genera pericole care duc la accidente sau pagube materiale. La comandarea pieselor de schimb, folosiți întotdeauna piese și accesorii originale nutribullet® de la [nutribullet.com](https://www.nutribullet.com).

220-240 V c.a. 50-60 Hz 2000 W

Capital Brands Distribution, LLC | nutribullet.com | Toate drepturile rezervate.

nutribullet® și sigla nutribullet® sunt mărci comerciale ale CapBran Holdings, LLC înregistrate în SUA și în întreaga lume.

Ilustrațiile pot diferi de produsul real. Ne străduim constant să ne îmbunătățim produsele, deci specificațiile conținute aici pot fi modificate fără notificare prealabilă.

250326_NBA93350 (NBA-350)

nutribullet

CRISPLITE™ VISION

8L AIR FRYER



Lietotāja rokasgrāmata

⚠ BRĪDINĀJUMS! Lai mazinātu smagu fizisku traumu risku, pirms nutribullet CrispLite™ Vision 8L Air Fryer lietošanas izlasiet lietotāja rokasgrāmata. Saglabājiet šīs instrukcijas. Nodrošiniet, lai ikviens, kurš izmanto nutribullet®, zina, kā to darīt droši.

Svarīgi drošības pasākumi

Darbinot nutribullet CrispLite™ Vision 8L Air Fryer, atcerieties: drošība pirmajā vietā.

Brīdinājums! Lai izvairītos no smagu fizisku traumu riska, pirms nutribullet® darbināšanas uzmanīgi izlasiet visas instrukcijas.

Lietojot jebkuru elektroierīci, vienmēr jāievēro drošības pamatpasākumi, tostarp turpmākā svarīgā informācija.

! Saglabāriet šīs instrukcijas! • LIETOŠANAI TIKAI MĀJSAIMNIECĪBĀ

PIRMS LIETOŠANAS UZMANĪGI UN RŪPĪGI IZLASIET VISAS INSTRUKCIJAS.

VISPĀRĒJĀ DROŠĪBAS INFORMĀCIJA

- Šo ierīci nevar izmantot personas (tostarp bērni) ar ierobežotām fiziskajām, maņu vai garīgajām spējām, kā arī bez pieredzes vai zināšanām, ja vien šīm personām nav nodrošināta uzraudzība vai sniegtas instrukcijas par ierīces lietošanu.
- Bērni ir jāuzrauga, lai tie nespēlētos ar ierīci.
- Regulāri pārbaudiet, vai ierīce nav bojāta.

- **NEIZMANTOJĒT** šo ierīci, ja kāda tās daļa izskatās bojāta. Nelietojiet nevienu ierīci, kam ir bojāts vads vai kontaktdakša vai ja ierīcei ir darbības traucējumi, vai ja tā jebkādā veidā sabojāta. Lai veiktu pārbaudi, labošanu vai regulēšanu, nogādāriet ierīci tuvākajā pilnvarotajā apkopes centrā.
- Ja barošanas vads ir bojāts, tā nomaiņa jāveic ražotājam, tā servisa pārstāvim vai

līdzīgi kvalificētām personām, lai novērstu bīstamību.

- Glabāriet ierīci un vadu bērniem nepieklūstamā vietā.
- Citu pēcpārdošanas piederumu palīgierīču, ko nav ieteicis vai nepārdod ierīces ražotājs, lietojums var izraisīt fizisku traumu, materiālus zaudējumus vai darbības traucējumus.

⚠ **NELIETOJĒT** ierīci kopā ar sprieguma pārveidošanas ierīci, jo tas var izraisīt elektrības īsslēgumu, ugunsgrēku vai elektrotriecienu, kā rezultātā var tikt gūtas fiziskas traumas vai sabojāts produkts.

- Nelietojiet ierīci vietās, kur ir atšķirīgas elektriskās specifikācijas vai kontaktdakšu tipi.
- Lietojumam tikai uz darbvirsmas. Pārliedzinieties, vai virsma ir līdzena, karstumizturīga, stabila,

tīra un sausa. Lietošanas laikā nenovietojiet ierīci tuvu darbvirsmas malai. Nekad neizmantojiet kontaktligzdu zem letes, kas var padarīt vadu pieklūstamu bērniem.

- Nelietojiet ārpus telpām.
- Neļaujiet vadam nokarāties pāri galdam vai letei vai skarties pie karstām virsmām. Glabāriet ierīci un vadu bērniem nepieklūstamā vietā.

• Nenovietojiet uz karstas gāzes vai elektriskās plīts vai blakus tām, vai sakarsētā cepeškrāsnī.

⚠ **UZMANĪBU!** Pārvietojot ierīci vai ņemot ārā gatavošanas atvilktni, tajā var būt atlikusi karsta eļļa vai citi karsti šķidrums. Ļaujiet ierīcei atdzist, pirms ar to rīkojaties vai pārvietojat.

- Pirms lietošanas pārliedzinieties, vai iekārta ir tīra. Izšļakstīts ēdiens var radīt smagus apdegumus vai sabojāt ierīci. Nelietojiet ar

pagarinājuma vadu vai neļaujiet vadam nokarāties pār malu.

- Izvairieties no saskares ar karstām virsmām. Izmantojiet gatavošanas atvilktnes rokturi. Fritēšanas laikā ar karsto gaisu caur ventilācijas atverēm, kas atrodas aizmugurē, tiek izvadīts karsts tvaiks. Turiet rokas un seju atstatu no tvaika un ventilācijas atverēm. ⚠️ Ievērojiet piesardzību, izņemot gatavošanas atvilktni no ierīces, jo tajās var būt karsts tvaiks.
- Neizmantojiet šo ierīci citā nolūkā, izņemot paredzēto lietojumu. Neatbilstošs lietojums var būt smagu fizisku traumu cēlonis.
- **NESKARIETIES KLĀT KARSTĀM VIRSMĀM. Vienmēr lietojiet izolētus cepeškrāsns cimds vai izmantojiet rokturi vai pogu, ja pieejama. Nekādā gadījumā nepieskarieties sildelementam.**

- **Lai aizsargātu pret elektrotriecienu, fizisku traumu vai ugunsgrēku, NEIEGREMDĒJIET ierīci, vadu vai sildelementu ūdenī vai citā šķidrumā.**

- **PIRMS FRITĒŠANAS VIENMĒR PĀRLIECINIETIES, VAI GATAVOŠANAS ATVILKTNE IR DROŠI NOFIKSĒTA VIETĀ. NEMĒĢINIET IZŅEMT GATAVOŠANAS ATVILKTNI, KAMĒR IERĪCE DARBOJAS.**

- Izņemot gatavošanas atvilktni pārāk ātri, var notikt šļakstīšanās, kas iespējami ir bīstama.
- Vienmēr **IZSLĒDZIET** ierīci un **ATVIENOJIET** no kontaktligzdas, kad to nelietojat, un ļaujiet ierīcei atdzist pirms tīrīšanas, salikšanas, izjaukšanas, pārvietošanas vai uzglabāšanas.
- Nekādā gadījumā nepārpildiet sastāvdaļas. Atstājiet vismaz 50 mm atstarpi starp ēdienu un

gatavošanas atvilktnes augšdaļu. Turiet visas sastāvdaļas atvilktnē un nepieļaujiet tiešu saskari ar sildelementu. Pārpildīšana nepieļauj karstā gaisa cirkulāciju vai rada pārtikas produktu saskari ar sildelementu, izraisot dūmus un/vai iespējamu aizdegšanos.

⚠️ **UZMANĪBU!** Rūpīgi iztīriet gatavošanas atvilktni pēc katras lietošanas reizes, lai novērstu eļļas un ēdiena atlieku uzkrāšanos, kas var radīt dūmus un potenciālu ugunsgrēka risku. Pirms ievietošanas gatavošanas atvilktnē ir ieteicams ar eļļu apstrādāt pašu gatavojamo ēdienu.

PAPILDU DROŠĪBAS PASĀKUMI

- Pirms pirmās ierīces lietošanas noņemiet un droši utilizējiet visus iepakojuma materiālus vai reklāmas materiālus.
- Lai novērstu iespējamo aizrīšanās risku maziem

bērniem, noņemiet un droši utilizējiet visus aizsargpārsegus vai plastmasas maisīņus, kuros var piegādāt ierīci vai tās daļas.

- **Fritēšanas vai sildīšanas nolūkā neievietojiet gatavošanas atvilktnē nekādus nepārtikas priekšmetus. Nelietojiet ierīci dziļai fritēšanai ar eļļu.**

- Vienmēr pārlicinieties, vai ierīce ir pareizi un pilnībā salikta, un tikai tad ieslēdziet barošanu un iedarbiniet ierīci.
- Nodrošiniet, lai vietas, kas atrodas tieši zem ierīces vai tai blakus, būtu tīras un sausas. **Nedarbiniet, kad ierīce ir slapja.**
- **NENOVIETOJIET** ierīci tuvu uzliesmojošiem materiāliem, tādiem kā aizkari, kā arī **NENOVIETOJIET** neko virs vai uz ierīces, kamēr tā darbojas.
- Ja zem ierīces vai ap to vai uz pašas ierīces ir izšķakstījies ievērojams

daudzums šķidrums, tas jāsatīra un jānosusina pirms ierīces lietojuma turpināšanas.

- Ierīces darbības laikā var rasties neliela vibrācija, un tas ir normāli.
- Izmantojot šo ierīci, nodrošiniet, lai ap to ir pietiekama gaisa telpa (vismaz 200 mm) virs, zem un visapkārt ap to gaisa cirkulācijai.
- Kamēr ierīce darbojas, neaizsedziet gaisa izplūdes atveri, kas atrodas ierīces aizmugurē.
- Neatstājiet ierīci neuzraudzītu tās lietošanas laikā.
- Darbības laikā turiet rokas, pirkstus, matus, apģērbu un piederumus atstatu no ierīces.
- Uzturiet ierīci tīru. Padomus un informāciju par labāko praksi skatiet sadaļā Kopšana un apkope.
- Jebkādus apkopes darbus, izņemot tīrīšanu,

jāveic pilnvarotam apkopes centram. Nemēģiniet remontēt vai apkalpot šo ierīci saviem spēkiem. **Lai saņemtu palīdzību, sazinieties ar klientu apkalpošanas dienestu vietnē nutribullet.com.**

- Ja nav saprotama jebkāda šeit sniegtā instrukcija vai brīdinājumi, **lai saņemtu palīdzību, sazinieties ar klientu apkalpošanas dienestu vietnē nutribullet.com.**

! Saglabājiet šīs • instrukcijas!

Saturs

252 Komplektā

253 Salikšanas pamācība

254 Vadības panelis

256 Lietošanas instrukcijas

256 Pirms pirmās lietošanas

257 Salikšana

257 Air Fryer lietošana

260 Kopšana un apkope

260 Maiņas detaļas



Komplektā

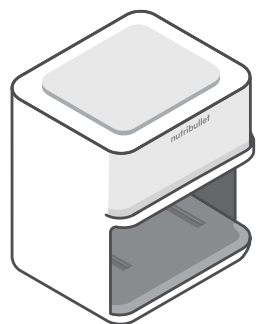

2000 vatu Air Fryer pamatne

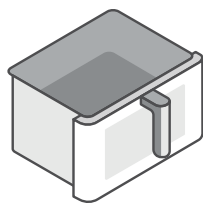

8 L gatavošanas atvilktnē



3 vienā – apvēršamais grils, picas un kraukšķīgas apcepšanas plāksne

Salikšanas pamācība

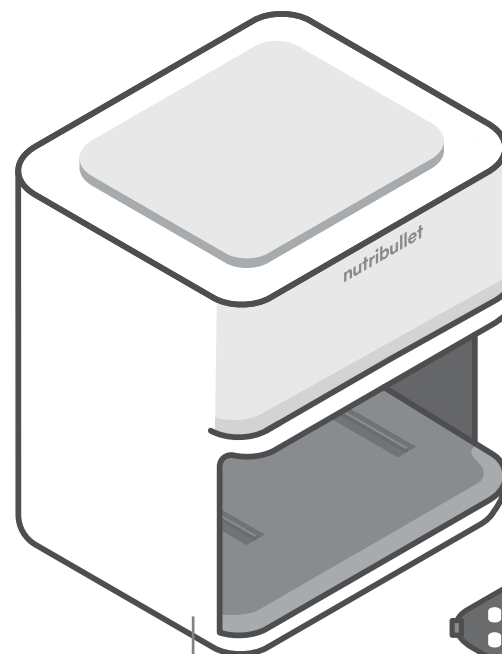

pamatne

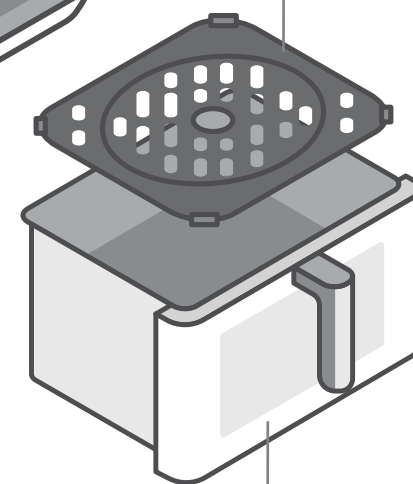

gatavošanas atvilktnē

3 vienā – apvēršamais grils, picas un kraukšķīgas apcepšanas plāksne

Vadības panelis

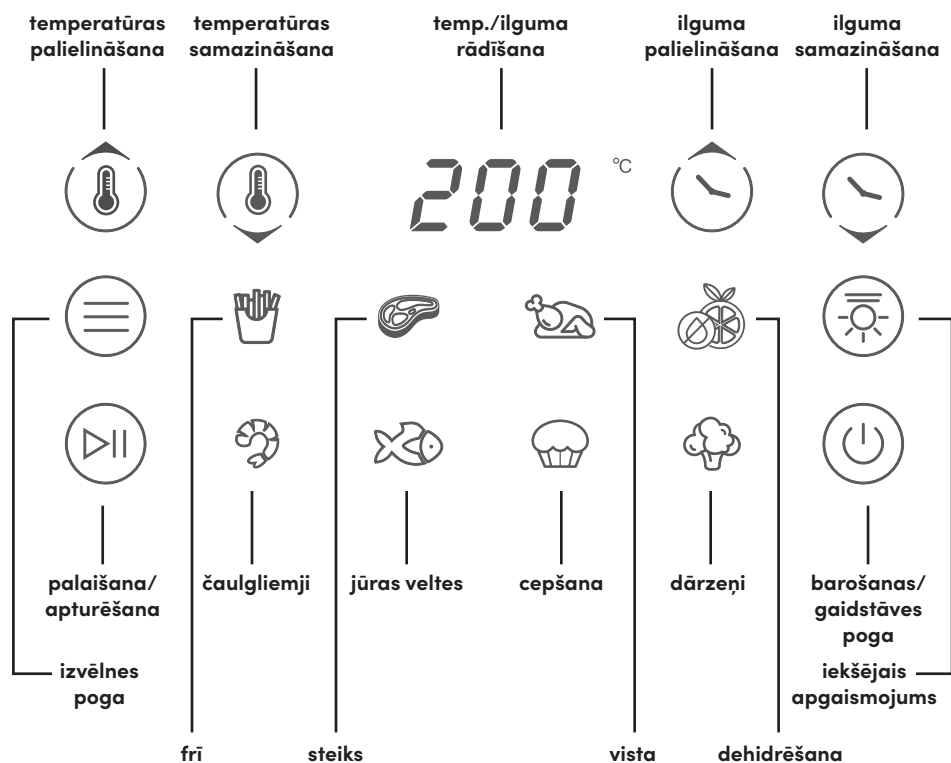

Lai atlasītu gatavošanas programmu, spiediet izvēlnes pogu, līdz vēlamā gatavošanas programma mirgo. Programma tiks ielādēta ar noklusējuma ilgumu un temperatūru, kā norādīts turpmākajā tabulā. Lai sāktu gatavošanu, nospiediet palaišanas/apturēšanas pogu.

Ikona	Programma	Noklusējuma temperatūra	Noklusējuma gatavošanas ilgums
	Frī	200 °C	20 minūtes
	Vista	180 °C	30 minūtes
	Steiks	200 °C	16 minūtes
	Cepšana	160 °C	16 minūtes
	Dārzeņi	180 °C	16 minūtes
	Jūras veltes	180 °C	16 minūtes
	Čaulgliemji	200 °C	16 minūtes
	Dehidrēšana	50 °C	5 stundas

- Nospiediet **Temp./Ilgums** un ar +/- pogām manuāli iestatiet gatavošanas temperatūru vai gatavošanas ilgumu. Ik reizi nospiežot +/- pogas, regulējums mainīsies par 1 minūti ilguma gadījumā vai par 5 grādiem temperatūras gadījumā. Lai sāktu gatavošanu, nospiediet **Palaist/Pauzēt**. Air Fryer darbības ilgumu vai temperatūru var regulēt jebkurā laikā.
- Lai gatavošanas laikā pauzētu Air Fryer darbību, nospiediet **Palaist/Pauzēt**. Lai atsāktu darbību, atkal nospiediet **Palaist/Pauzēt**. Būdamis pauzes stāvoklī, pēc 10 minūtēm bezdarbības Air Fryer izslēgsies.
- Ja atvilktnē būs ievietota, Air Fryer izslēgsies pēc 5 minūtēm bezdarbības; ja atvilktnē nebūs ievietota – pēc 10 minūtēm bezdarbības.

Lietošanas instrukcijas

Pirms pirmās lietošanas

Pirms pirmā nutribullet CrispLite™ Vision 8L Air Fryer lietojuma, lūdzu, veiciet turpmākās darbības.

1. IZPAKOJIET

Atveriet kastīti un izņemiet **Air Fryer pamatni** ar **gatavošanas atvilktni** un **3 vienā** – apvēršamo grila, picas un kraukšķīgas apcepšanas plāksni, novietojot visas daļas uz gludas, līdzenas un sausas virsmas.

2. TĪRIET

Skalojiet **gatavošanas atvilktni** un **3 vienā** – **apvēršamo grila, picas un kraukšķīgas apcepšanas plāksni** ar karstu ziepjūdeni. Noslaukiet **Air Fryer pamatnes** ārpusi ar tīru, mitru drānu.

3. SAGATAVOJIET GATAVOŠANAS ZONU, NODROŠINIET PIENĀCĪGU VENTILĀCIJU

Nodrošiniet, lai **Air Fryer** tiktu lietots uz tīras, sausas, gludas virsmas. Nelietojiet ierīci ārpus telpām. Esot darbībā, **Air Fryer** jāatrodas vismaz 20 cm atstatumā no sienas, lai nodrošinātu pienācīgu gaisa ventilāciju aiz ierīces.

IEVĒROJIET! Lai likvidētu jebkādas jaunas ierīces smakas, kādas varētu būt, vai lai rūpīgi iztīrītu Air Fryer iekšpusi, apmēram 5 minūtes var darbināt Air Fryer augstākajā temperatūrā, neievietojot nekādus pārtikas produktus.

IEVĒROJIET! Iesakām novietot ierīci uz karstumizturīga paklājiņa, lai nepieļautu darbvirsmas sabojāšanas risku karstuma dēļ.

⚠ NEKĀDĀ GADĪJUMĀ nepārpildiet gatavošanas atvilktni. Atstājiet gatavošanas atvilktnes augšdaļā vismaz 50 mm atstarpi. Gatavošanas atvilktnes pārpildīšana nepieļauj karstā gaisa cirkulāciju, kas var izraisīt dūmus un iespējamu aizdegšanās risku. Tāpat pārpildīšana var radīt pārtikas produktu saskari ar sildelementu, izraisot dūmus un/vai iespējamu aizdegšanos. Lai nepieļautu iespējamās fiziskas traumas vai bojājumus, ēdienu ieteicams sadalīt mazākās porcijās.

⚠ UZMANĪBU! Rūpīgi iztīriet gatavošanas atvilktni pēc katras lietošanas reizes, lai novērstu eļļas un ēdiena atlieku uzkrāšanos, kas var radīt dūmus un potenciālu ugunsgrēka risku. Lai rezultāti būtu optimāli, apstrādājiet ar eļļu pašu gatavojamo ēdienu pirms ievietošanas gatavošanas atvilktnē.

Salikšana

Pirms pāriet pie 1. darbības, pārskatiet visu brīdinājuma un uzmanības norāžu informāciju sadaļā Svarīgi drošības pasākumi (244.–248. lpp.) un iepriekšējā sadaļā.

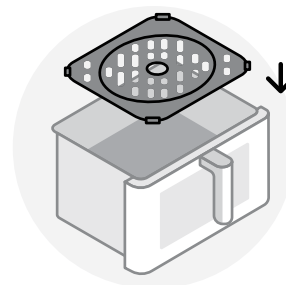

- 1** Ievietojiet **3 vienā plāksni gatavošanas atvilktnes apakšā**. Nodrošiniet, lai **3 vienā plāksne** iegultu stingri un būtu vienā līmenī ar **gatavošanas atvilktnes** pamatni.

Air Fryer lietošana

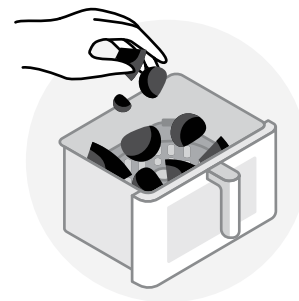

- 1** Ievietojiet pārtikas produktus **gatavošanas atvilktnē**, ievērojot piesardzību, lai to **nepārpildītu**. Lai gatavošanas rezultāti būtu labākie, atstājiet vismaz 50 mm atstarpi starp ēdienu un **gatavošanas atvilktnes** augšdaļu.



- 2** Turot gatavošanas atvilktni aiz roktura, ievietojiet to pamatnē. Nodrošiniet, lai Air Fryer būtu pienācīgi salikts, **gatavošanas atvilktni** pilnībā iegulstot **pamatnē**. Pievienojiet ierīci elektrotīklam un nospiediet barošanas pogu, lai Air Fryer ieslēgtu.

IEVĒROJIET! Air Fryer nedarbosies, ja **gatavošanas atvilktnē** nebūs ievietota pareizi.



- 3** **GATAVOŠANAS PROGRAMMAS LIETOŠANA** Spiediet pogu **Izvēlne**, līdz mirgo vajadzīgā gatavošanas programma. Mirgojošās programmas noklusējuma ilgums un temperatūra tiks ielādēta **vadības panelī**. Lai sāktu gatavošanu, nospiediet pogu **Palaišana/apturēšana**.

TEMPERATŪRAS/ILGUMA IESTATĪJUMA MAINĪŠANA Lai mainītu iestatījumu vai regulētu programmas gatavošanas temperatūru vai ilgumu pēc tam, kad šīs vērtības ir atlasītas, nospiediet pogu **Ilgums/Temperatūra** un lietojiet +/- pogas, lai vispirms ieregulētu temperatūru. Kolīdz sasniegta vajadzīgā temperatūra, vēlreiz nospiediet pogu **Ilgums/temperatūra**, lai iestatītu. Izmantojiet pogas +/-, lai ieregulētu gatavošanas ilgumu. Kolīdz sasniegts vajadzīgais ilgums, nospiediet pogu **Palaišana/apturēšana**, lai iestatītu ilgumu un sāktu gatavošanu.

IEVĒROJIET! Lai ieslēgtu iekšējo apgaismojumu, nospiediet apgaismojuma ikonu. Lai apgaismojumu izslēgtu, vēlreiz nospiediet apgaismojuma ikonu. **IEVĒROJIET!** Pēc vienas minūtes apgaismojums izslēdzas automātiski.



- 4** **ĒDIENA APGROZĪŠANA GATAVOŠANAS LAIKĀ** Dažās receptēs paredzēta **gatavošanas atvilktnes** izņemšana gatavošanas laikā un gatavojamā ēdiena apgrozīšana. Ja tā ir, tad vispirms nospiediet pogu **Palaišana/Apturēt**, lai pauzētu Air Fryer darbību. Kad gatavošana ir pauzēta, izņemiet **gatavošanas atvilktni** no **pamatnes**, turot aiz roktura. Apgroziet ēdienu, izmantojot virtuves piederumu, un stingri ievietojiet **gatavošanas atvilktni** atpakaļ **pamatnē**. Lai atsāktu gatavošanu, nospiediet **palaišanas/apturēšanas** pogu.

BRĪDINĀJUMS! **SATURS** var būt ļoti karsts. Ievērojiet piesardzību, izņemot **gatavošanas atvilktni**, jo tajā var būt karsts tvaiks. Turiet rokas un seju atstatu no tvaika un ventilācijas atverēm.

BRĪDINĀJUMS! Ēdiens, gatavošanas atvilktnē un plāksnē ir karsts. Rīkojoties vienmēr lietojiet cepeškrāsns cimds.

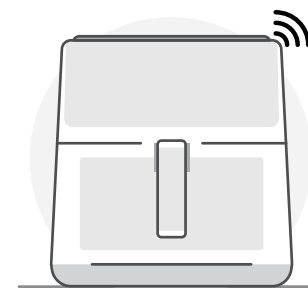

- 5** Kolīdz Air Fryer ir sasniedzis gatavošanas ilguma beigas, būs dzirdami 3 pikstieni, lai brīdinātu par to, ka **gatavošana ir pabeigta**. Nogaidiet dažas sekundes, līdz gatavošanas darbība apstājas.

UZMANĪBU! Izņemot **gatavošanas atvilktni** pārāk ātri, var notikt šakstīšanās, kas iespējami ir bīstama.

UZMANĪBU! Ievērojiet piesardzību, atverot **gatavošanas atvilktni**, jo tajā var būt karsts tvaiks.

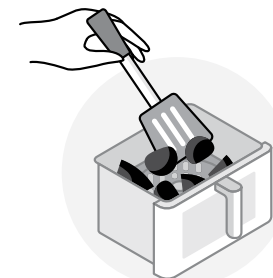

- 6** Ņemiet ārā ēdienu no gatavošanas atvilktnes, izmantojot kādu virtuves piederumu – **NEKĀDĀ GADĪJUMĀ** nedariet to ar rokām. Izslēdziet Air Fryer, nospiežot un turot nospiestu barošanas pogu, līdz ierīce izslēdzas. Baudiet!

Kopšana un apkope

nutribullet CrispLite™ Vision 8L Air Fryer tīrīšana ir ātra un viegla. Iesakām pēc katras lietošanas reizes notīrīt visas izņemamās daļas, lai mazinātu atlieku uzkrāšanos.

1. DARBĪBA

IZSLĒDZIET Air Fryer, atvienojiet ierīci no elektrotīkla un ļaujiet tai pienācīgi atdzist pēc lietojuma.

2. DARBĪBA

Izņemiet **gatavošanas atvilktni** un **3 vienā plāksni**. **Gatavošanas atvilktni** un **plāksni** drīkst mazgāt trauku mazgāšanas mašīnā **AUGŠĒJĀ PLAUKTĀ** vai arī tīrīt, skalojot siltā ziepjūdenī. **NELIECIET** trauku mazgāšanas mašīnā **Air Fryer pamatni**.

 **BRĪDINĀJUMS! NEKĀDĀ GADĪJUMĀ** neizmantojiet dezinfekcijas ciklu, jo tik liels karstums var deformēt plastmasu.

 **UZMANĪBU! NELIETOJIET** abrazīvu vai metāla tīrīšanas rīku **gatavošanas atvilktnes** vai **kraukšķīgas apcepšanas plāksnes** tīrīšanā. Tā rīkojoties, varat sabojāt šo priekšmetu keramikas virsmu nelīpošo pārklājumu.

3. DARBĪBA

Notīriet **Air Fryer pamatnes** iekšējo sienu, uzmanīgi noslaukot visas atliekas ar siltu kokvilnas drānu, pēc tam nosusiniet to ar sausu drānu. **Pamatnes** iekšpusi un ārpusi drīkst tīrīt, tikai slaukot to ar mitru drānu.

 **UZMANĪBU! NEKĀDĀ GADĪJUMĀ** negremdējiet pamatni ūdenī vai kādā citā šķidrumā.

Ja nepieciešams, notīriet sildelementu ar mīkstu – vidēju saru suku, lai noņemtu pārtikas daļiņas.

4. DARBĪBA

Kad visas daļas ir notīrītas un rūpīgi nosusinātas, uzglabājiet Air Fryer, pilnībā saliktu, drošā, sausā vietā.

Marķējumu skaidrojums



Šis marķējums informē, ka šo ierīci nedrīkst izmest kopā ar mājsaimniecības atkritumiem visā ES teritorijā. Lai novērstu iespējamo kaitējumu videi vai cilvēku veselībai, ko rada nekontrolēta atkritumu izmešana, nododiet to otrreizējai pārstrādei, lai veicinātu ilgtspējīgu materiālu resursu atkārtotu izmantošanu. Lai atdotu atpakaļ lietoto ierīci, lūdzu, izmantojiet nodrošinātās atpakaļatdošanas un savākšanas sistēmas vai sazinieties ar mazumtirgotāju, pie kura iegādājāties ierīci. Mazumtirgotājs var nogādāt ierīci videi saudzīgai otrreizējai pārstrādei.



Transportēšanas un aizsargājošie iepakojumi ir atlasīti no materiāliem, kas videi draudzīgi, tos utilizējot, un tos var pārstrādāt. Nodrošiniet, lai visi plastmasas materiāli, iesaiņojuma materiāli, somas u.c. tiek droši utilizēti, kā arī glabājiet zīdaiņiem un maziem bērniem nepieklūstamā vietā. Iesakām šos materiālus pārstrādāt, nevis vienkārši tos izmest.



Ražotājs ir deklarējis, ka ierīce atbilst piemērojamajām EK direktīvām.

Maiņas detaļas

Nesaderīgu detaļu vai citu ražotāju detaļu izmantošana var sabojāt nutribullet CrispLite™ Vision 8L Air Fryer vai radīt drošības apdraudējumu, kas var izraisīt fiziskas traumas vai materiālus bojājumus. Pasūtot maiņas detaļas, vienmēr lietojiet autentiskas nutribullet® detaļas un piederumus no vietnes **nutribullet.com**.

220–240 V AC 50–60 Hz 2000 W

Capital Brands Distribution, LLC | nutribullet.com | Visas tiesības paturētas.

nutribullet® un nutribullet logotips ir CapBran Holdings, LLC, preču zīmes, reģistrētas ASV un visā pasaulē.

Attēli var atšķirties no faktiskā produkta. Mēs pastāvīgi cenšamies uzlabot savus produktus, tādēļ šeit ietvertās specifikācijas var tikt mainītas bez iepriekšēja brīdinājuma.

250326_NBA93350 (NBA-350)

nutribullet

CRISPLITE™ VISION

8L AIR FRYER



Kasutusjuhend

! HOIATUS! Tõsiste vigastuste ohu vähendamiseks lugege enne toote CrispLite™ Vision 8L Air Fryer kasutamist kasutusjuhendit. Hoidke need juhised edaspidiseks alles! Veenduge, et igaüks, kes nutribullet®-it kasutab, teaks, kuidas seda ohutult teha.

Olulised kaitsemeetmed

Kasutades toodet nutribullet CrispLite™ Vision 8L Air Fryer, pidage meeles: ohutus on esikohal.

Hoiatus! Tõsiste vigastuste ohu vältimiseks lugege enne nutribullet®-i kasutamist hoolikalt läbi kõik juhised. Iga elektriseadme kasutamisel tuleb alati järgida põhilisi ohutusnõudeid, sealhulgas järgmist olulist teavet.

! Hoidke need juhised edaspidiseks alles! • AINULT KODUSEKS KASUTAMISEKS

TUTVUGE ENNE KASUTAMIST PÕHJALIKULT KÕIGI JUHISTEGA.

ÜLDINE OHUTUSTEAVE

- Ärge laske vähenenud (füüsilise, sensoorse või vaimse) võimekusega inimestel (sh lastel) või ilma asjakohaste kogemuste ja teadmisteta inimestel seadet kasutada, välja arvatud juhul kui neid on selleks juhendatud nende ohutuse eest vastutava isiku poolt.
- Valvake lapsi ja hoolitsege selle eest, et nad seadmega ei mängiks.
- Kontrollige oma seadet korrapäraselt kahjustuste suhtes.
- **ÄRGE** kasutage seadet, kui mõni osa on kahjustatud. Ärge kasutage ühtegi seadet, millel on kahjustatud juhe või pistik, kui seadmel esineb talitlushäireid või kui see on kahjustunud. Tagastage seade lähimasse volitatud teeninduskeskusesse kontrollimiseks, parandamiseks või reguleerimiseks.

- Kui toitejuhe on kahjustatud, peab tootja, tootja klienditeenindus või samaväärselt kvalifitseeritud isik selle ohu ennetamiseks asendama.
- Hoidke seade ja juhe lastest eemal.
- Seadme tootja poolt soovitamata või müümata järelturu tarvikute kasutamine võib põhjustada vigastusi, varalist kahju või talitlushäireid.

⚠ ÄRGE kasutage seadet koos pingemuunduriga, kuna see võib põhjustada elektrilühise, tulekahju või elektrilöögi, mis võib lõppeda kehavigastuste või toote kahjustumisega.

- Ärge kasutage seadet erinevates elektritingimustes või erinevate pistikutüüpide korral.
- Ainult tööpinnal kasutamiseks. Veenduge, et pind oleks

tasane, kuumakindel, stabiilne, puhas ja kuiv. Ärge asetage seadet kasutamise ajal tööpinna serva lähedale. Ärge kunagi kasutage tööpinna all olevat pistikupesast, mis võib muuta juhtme lastele kättesaadavaks.

- Ärge kasutage välitingimustes.
- Ärge laske juhelt laua servalt ega tööpinnalt maha rippuda, samuti ärge laske sel puutuda kokku kuumade pindadega. Hoidke seade ja juhe lastest eemal.
- Ärge pange seadet kuuma gaasi- või elektripliidi ega kuuma praeahju lähedale.

⚠ ETTEVAATUST! Seadme teisaldamisel või küpsetussahkli eemaldamisel võib esineda kuuma õli või muu kuuma vedeliku jääke. Enne käsitlemist või teisaldamist laske seadmel alati täielikult jahtuda.

- Enne kasutamist veenduge, et seade oleks puhas. Mahavalgunud toit võib põhjustada tõsist põletust või seadet kahjustada. Ärge kasutage koos pikendusjuhtmega ega laske juhtmel üle serva rippuda.
- Vältige kokkupuudet kuumade pindadega. Kasutage küpsetussahkli käepidet. Kuuma õhuga küpsetamisel eraldub kuum aur tagaküljel asuvate õhuavade kaudu. Hoidke oma käed ja nägu aurust ning õhuavadest eemal. ⚠ Olge küpsetussahkli seadmest eemaldamisel ettevaatlik, kuna seal võib olla kuum aur.
- Ärge kasutage seadet muul kui ettenähtud otstarbel. Väärkasutamine võib lõppeda tõsiste kehavigastustega.
- **ÄRGE PUUDUTAGE KUUMI OSI. Kasutage alati praeahjukindaid, käepidet või nuppu,**

kui need on saadaval. Ärge kunagi puudutage kütteelementi.

- **Elektrilöögi, kehavigastuste või tulekahju vältimiseks ÄRGE kastke seadet, juheta ega kütteelementi vette või muudesse vedelikesse.**
- **VEENDUGE ALATI, ET KÜPSETUSSAHTEL OLEKS ENNE KÜPSETAMIST KINDLALT OMA KOHALE LUKUSTATUD. ÄRGE PÜÜDKE SEADME TÖÖTAMISE AJAL KÜPSETUSSAHTLIT EEMALDADA.**
- Küpsetussahkli liiga kiire eemaldamine võib põhjustada pritsmeid ja olla ohtlik.
- Kui seadet ei kasutata, lülitage see alati **VÄLJA** ja **EEMALDAGE** voluvõrgust ning laske seadmehaigutada enne selle puhastamist, kokkupanemist, lahtivõtmist, teisaldamist või hoiulepanekut.

- Ärge kunagi pange seadmesse liiga palju toiduaineid. Jätke toidu ja küpsetussahkli ülaosa vahele vähemalt 50 mm vaba ruumi. Hoidke kõiki koostisosi sahtlis ja vältige otsest kokkupuudet kütteelemendiga. Ületäitmine takistab kuuma õhu ringlemist või toidu kokkupuudet kütteelemendiga, põhjustades suitsu ja/või võimaliku tulekahju.

⚠ **ETTEVAATUST!**

Puhastage küpsetussahtlit pärast iga kasutuskorda põhjalikult, et vältida õli ja toidujäätmete kogunemist, mis võib tekitada suitsu ja võimaliku tulekahju. Enne küpsetussahtlisse panemist on soovitatav, et õli oleks pandud otse toidu peale.

TÄIENDAVAD KAITSEMEETMED

- Enne seadme esmakordset kasutamist eemaldage ja visake ära

kõik pakkematerjalid ja reklaamsildid.

- Väikelaste võimaliku lämbumisohu vältimiseks eemaldage ja visake ohutult ära kõik kaitsekatted või kilekotid, millesse on seade või selle osad tarnimisel pakendatud.
- **Ärge pange küpsetamiseks või kuumutamiseks küpsetussahtlisse muid asju peale toiduainete. Ärge kasutage seadet õliga praadimiseks.**
- Enne toite sisselülitamist ja seadme kasutamist veenduge alati, et seade oleks korralikult ja täielikult kokku pandud.
- Veenduge, et alad vahetult seadme all või kõrval oleks puhtad ja kuivad. **Ärge kasutage märjana.**
- **ÄRGE** asetage seadet kergestisüttivate materjalide (nt kardinat) lähedusse ja **ÄRGE** asetage midagi seadme kohale

- või peale, kui seda kasutatakse.
- Iga märkimisväärne leke seadme all, ümber või seadmele endale tuleb enne seadme kasutamisega jätkamist puhastada ja kuivatada.
 - Seadme töötamise ajal võib esineda kerget vibratsiooni. See on tavapärane.
 - Seadme kasutamisel jätke tsirkuleerimiseks piisavalt õhuruumi – vähemalt 200 mm – ülal, all ja kõikidel külgedel.
 - Ärge katke seadme töötamise ajal kinni seadme tagaküljel asuvat õhu väljalaskeava.
 - Ärge kunagi jätke töötavat seadet järelevalveta.
 - Hoidke töö ajal käed, sõrmed, juuksed, riided ja kööginõud seadmest eemal.
 - Hoidke seadet puhtana. Nõuanded ja parimad tavad leiате jaotisest Hooldus ja korrashoid.
- Kõik muud hooldustööd peale puhastamise peab tegema volitatud teeninduskeskus. Ärge proovige seda seadet ise parandada ega hooldada. **Abi saamiseks võtke ühendust klienditoega meie kodulehel nutribullet.com.**
 - Kui mõni juhistest või hoiatustest jääb arusaamatuks, võtke ühendust **klienditeenindusega meie kodulehel nutribullet.com.**

! Hoidke need juhised ● edaspidiseks alles!

Sisukord

- 272 Mis kuulub komplekti**
- 273 Kokkupanemise juhend**
- 274 Juhtpaneel**
- 276 Kasutusjuhend**
 - 276 Enne esmakordset kasutamist
 - 277 Kokkupanek
 - 277 Õhufritüüri kasutamine
- 280 Hooldus ja korrashoid**
 - 280 Asendusosad



Mis kuulub komplekti

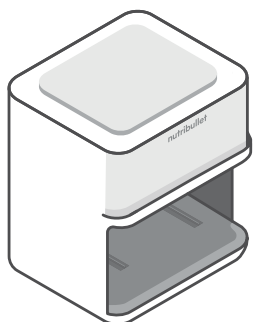

2000 W
õhufritüüri alus

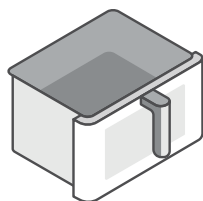

8 l
küpsetussahtel



3-ühes pööratav
grill-, pitsa- ja
pruunistusplaat

Kokkupanemise juhend

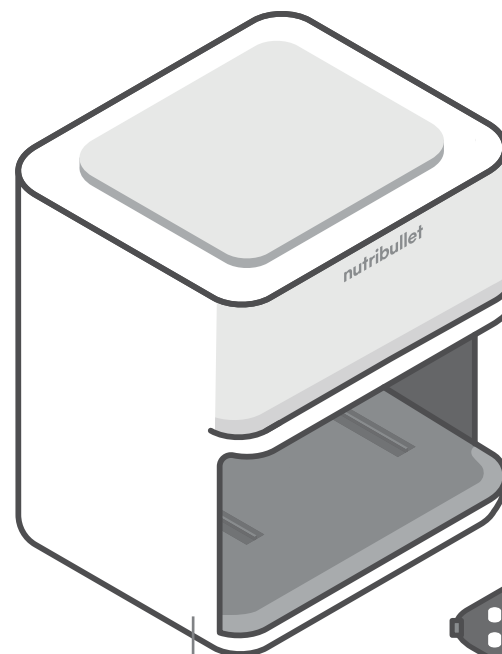

alus

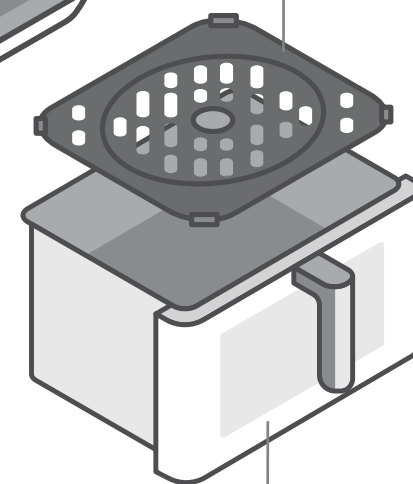

3-ühes pööratav
grill-, pitsa- ja
pruunistusplaat

küpsetussahtel

Juhtpaneel

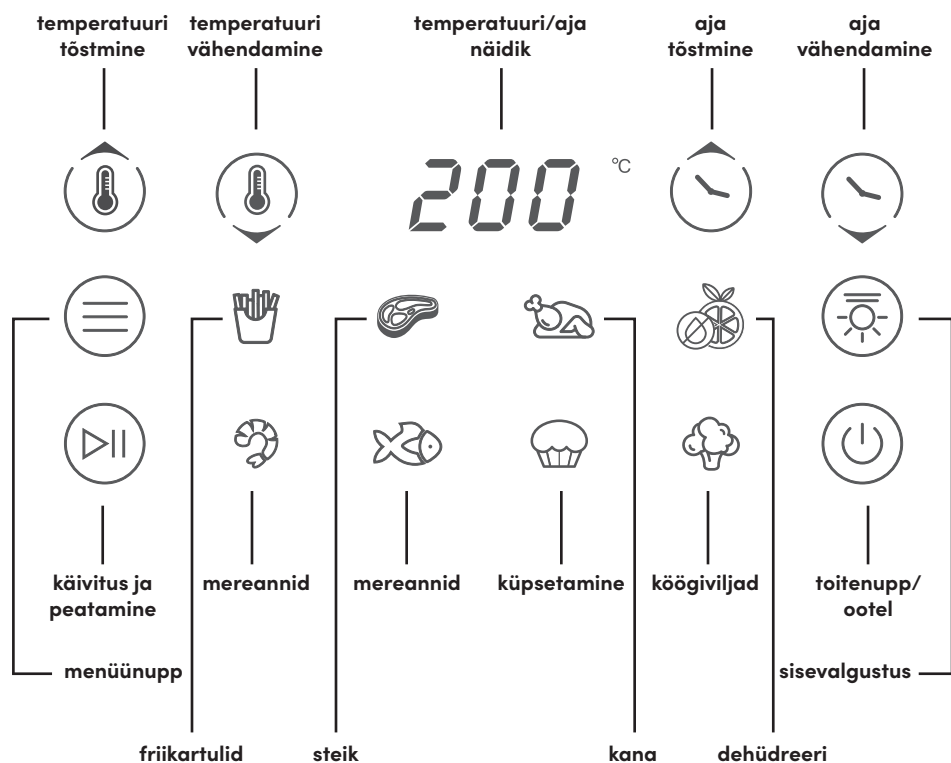

Küpsetusprogramm valimiseks vajutage menüünuppu, kuni soovitud küpsetusprogramm hakkab vilkuma. Programm laaditakse vaikeaja ja temperatuuriga, nagu on märgitud allolevas tabelis. Küpsetamise alustamiseks vajutage käivitus- ja peatamisnuppu.

Ikon	Programm	Vaikimisi temperatuur	Vaikimisi küpsetusaeg
	Friikartulid	200 °C	20 minutit
	Kana	180 °C	30 minutit
	Steik	200 °C	16 minutit
	Küpsetamine	160 °C	16 minutit
	Juurviljad	180 °C	16 minutit
	Mereannid	180 °C	16 minutit
	Mereannid	200 °C	16 minutit
	Dehüdreeri	50 °C	5 tundi

- Küpsetustemperatuuri või küpsetusaega käsitsi seadistamiseks vajutage **Temperatuur/aeg** ja kasutage +/- nuppe. Iga +/- nuppude vajutus reguleerib aega 1 minuti kaupa või temperatuuri 5 kraadi võrra. Küpsetamisega alustamiseks vajutage **Käivitus ja peatamine**. Saate oma õhufritüüri aega või temperatuuri igal ajal muuta.
- Õhufritüür lülitub välja pärast 5-minutilist tegevusetust, kui sahtel on sees, ja lülitub välja pärast 10-minutilist tegevusetust, kui sahtel on väljas.
- Õhufritüüri tegevuse peatamiseks vajutage toiduvalmistamise ajal **Käivitus ja peatamine**. Jätkamiseks vajutage uuesti **Käivitus ja peatamine**. Kui õhufritüür on puhkeolekus Pause, lülitub see välja pärast 10-minutilist tegevusetust.

Kasutusjuhend

Enne esmakordset kasutamist

Enne toote nutribullet CrispLite™ Vision 8L Air Fryer esmakordset kasutamist leidke hetk alltoodud toimingute tegemiseks.

1. LAHTIPAKKIMINE

Avage karp ja eemaldage õhufritüüri alus koos küpsetussahkli ja 3-ühes pööratava grill-, pitsa- ja pruunistusplaadiga, asetades kõik osad tasasele ja kuivale pinnale.

2. PUHASTAMINE

Loputage küpsetussahklit ja 3-ühes pööratavat grill-, pitsa- ja pruunistusplaati kuuma seebiveega. Pühkige õhufritüüri aluse välispinda puhta niiske lapiga.

3. KÜPSETUSALA ETTEVALMISTAMINE ja KORRALIKU VENTILATSIOONI TAGAMINE

Veenduge, et õhufritüüri kasutatakse puhtal, kuival ja tasasel pinnal. Ärge kasutage seadet õues. Õhufritüür peaks töötamise ajal olema seinast vähemalt 20 cm kaugusel, et tagada seadme taga korralik õhuventilatsioon.

MÄRKUS! Võimaliku uue seadme lõhna kõrvaldamiseks või õhufritüüri sisemuse põhjalikuks puhastamiseks võite lasta õhufritüüril töötada kõrgeimal temperatuuril umbes 5 minutit ilma toitu sisse panemata.

MÄRKUS! Soovitame asetada seadme töölaua pinna kuumakahjustuste vältimiseks kuumakindla mati peale.

⚠ **ÄRGE** kunagi täitke küpsetussahklit üle. Jätke toidu ja küpsetussahkli ülaosa vahele vähemalt 50 mm vaba ruumi. Küpsetussahkli ületäitmine takistab kuuma õhu ringlust, mis võib põhjustada suitsu ja võimaliku tulekahju. Ületäitmine võib põhjustada toidu kokkupuudet kütteelemendiga, põhjustades suitsu ja/või võimaliku tulekahju. Võimalike vigastuste või kahjustuste vältimiseks on soovitatav toit väiksemateks osadeks jagada.

⚠ **ETTEVAATUST!** Puhastage küpsetussahklit pärast iga kasutuskorda põhjalikult, et vältida õli ja toidujäätmete kogunemist, mis võib tekitada suitsu ja võimaliku tulekahju. Parimate tulemuste saamiseks kandke õli vahetult toidule enne küpsetussahklisse panemist.

Kokkupanek

Enne 1. sammuga jätkamist vaadake üle kõik hoiatused ja hoiatuslaused, mis on toodud jaotises Olulised kaitsemeetmed (lk 264–268) ja ülalpool.

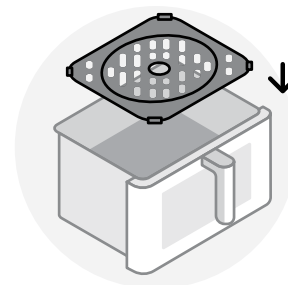

- 1 Sisestage 3-ühes pruunistusplaat küpsetussahkli põhja.** Veenduge, et 3-ühes pruunistusplaat oleks kindlalt oma kohal ja küpsetussahkli põhjaga ühel tasapinnal.

Ohufritüüri kasutamine

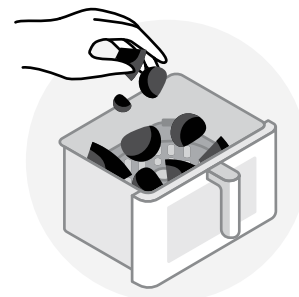

- 1 Asetage toit küpsetussahklisse, aga olge ettevaatlik, et mitte üle täita.** Parimate tulemuste saavutamiseks jätke toidu ja küpsetussahkli ülaosa vahele vähemalt 50 mm vaba ruumi.



- 2** Hoidke küpsetussahatlit käepidemest ja asetage see alusele. Veenduge, et õhufritüür oleks korralikult kokku pandud ja küpsetussahatel oleks täielikult aluse sees. Ühendage seade vooluvõrku ja vajutage õhufritüüri sisselülitamiseks toitenuppu

MÄRKUS! Õhufritüür ei tööta, kui küpsetussahtel pole õigesti paigaldatud.



- 3 KÜPSETUSPROGRAMMI VALIMINE** Vajutage **Menüünappu**, kuni soovitud küpsetusprogramm hakkab vilkuma. Vilkuva programmi vaikeage ja temperatuur laaditakse **juhtpaneelile**. Küpsetamise alustamiseks vajutage nuppu **Käivitus- ja peatamine**.

TEMPERATUURI/AJA SEADISTUSE MUUTMINE Seadistuse muutmiseks või programmi küpsetustemperatuuri või aja reguleerimiseks pärast selle valimist vajutage nuppu **Aeg/temperatuur** ja kasutage +/- nuppe, et esmalt temperatuuri reguleerida. Kui olete saavutanud soovitud temperatuuri, vajutage seadistamiseks uuesti nuppu **Aeg/temperatuur**. Kasutage küpsetusaja reguleerimiseks nuppe +/- . Kui olete jõudnud soovitud kellaaja juurde, vajutage kellaaja määramiseks ja toiduvalmistamisega alustamiseks nuppu **Käivitus ja peatamine**.

MÄRKUS! Sisevalgustuse sisselülitamiseks vajutage ikooni Valgustus. Valguse väljalülitamiseks vajutage uuesti ikooni Valgustus.

MÄRKUS! Valgustus lülitub automaatselt välja 1 minuti pärast.



- 4 TOIDUVALMISTAMISE AJAL TOIDU PÖÖRAMINE** Mõned retseptid nõuavad toiduvalmistamise ja toidu pööramise ajal küpsetussahatli väljavõtmist. Sel juhul vajutage õhufritüüri peatamiseks esmalt nuppu **Käivitus ja peatamine**. Kui küpsetamine on peatatud, eemaldage küpsetussahtel käepideme abil **aluselt**. Pöörake toitu köögiriista abil ja sisestage küpsetussahtel kindlalt alusele tagasi. Küpsetamisega jätkamiseks vajutage nuppu **Käivitus ja peatamine**.

! HOIATUS! SISU võib olla väga kuum. Olge küpsetussahatli eemaldamisel ettevaatlik, kuna seal võib olla kuum aur. Hoidke oma käed ja nägu aurust ning õhuavadest eemal.

! HOIATUS! Toit, küpsetussahtel ja plaat on kuumad. Käsitsemisel kasutage alati ahjukindaid.

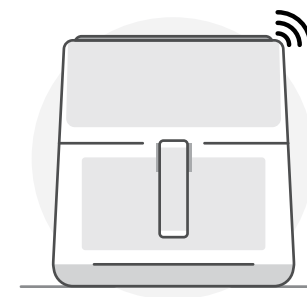

- 5** Kui õhufritüür on oma küpsetusaja lõppu jõudnud, kuulete **3 helisignaali, mis annavad märku toiduvalmistamise lõppemisest**. Oodake mõni sekund, et toiduvalmistamine peatuks.

! ETTEVAATUST! Küpsetussahatli liiga kiire eemaldamine võib põhjustada pritsmeid ja olla ohtlik.

! ETTEVAATUST! Olge küpsetussahatli avamisel ettevaatlik, kuna seal võib olla kuum auru.

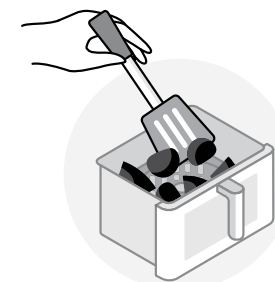

- 6** Eemaldage toit küpsetussahatlist köögiriistade abil – **ÄRGE** kasutage oma käsi. Lülitage õhufritüür välja, vajutades ja hoides all toitenuppu, kuni seade välja lülitub. Head isu!

Hooldus ja korrashoid

Toote nutribullet CrispLite™ Vision 8L Air Fryer puhastamine on kiire ja lihtne. Jääkide kogunemise vähendamiseks soovime pärast iga kasutamist kõik eemaldatavad osad puhastada.

1. SAMM:

Lülitage õhufritüür **VÄLJA**, eemaldage seade vooluvõrgust ja laske sellel pärast kasutamist korralikult jahtuda.

2. SAMM:

Eemaldage **küpsetussahtel** ja **3-ühes pruunistusplaat**.

Küpsetussahtel ja **pruunistusplaat** on nõudepesumasina **ÜLEMISEL RESTIL** pestavad, aga neid saab puhastada ka soojas seebivees loputades. **ÄRGE** kunagi pange **õhufritüüri alust** nõudepesumasinasse.

 **HOIATUS! ÄRGE** kunagi kasutage desinfitseerimistsükli – kõrge kuumus võib plasti väänata.

 **ETTEVAATUST! ÄRGE** kasutage küpsetussahkli või pruunistusplaadi puhastamiseks abrasiivset ega metallist puhastusvahendit. See võib kahjustada nende pinnal olevat mittenakkuvat keraamikakatet.

3. SAMM:

Puhastage **õhufritüüri aluse** siseseina, pühkides ettevaatlikult sooja puuvillase lapiga maha kõik jäägid, seejärel kuivatades kuiva rätikuga. **Aluse** sise- ja välispinda tohib puhastada ainult niiske lapiga pühkides.

 **ETTEVAATUST! ÄRGE** kunagi kastke alust vette ega muudesse vedelikesse.

Vajadusel harjake kuumutuselementi toiduosaeste eemaldamiseks pehmete-keskmiste harjastega harjaga.

4. SAMM:

Kui kõik osad on puhastatud ja põhjalikult kuivatatud, hoidke õhufritüüri täielikult kokkupanduna turvalises ja kuivas kohas.

Sümbolite selgitus



See sümbol tähendab, et seda toodet ei tohi kogu ELis visata tavaliste olmejäätmete hulka. Väلتige kontrollimatust jäätmete kõrvaldamisest tulenevat võimalikku kahju keskkonnale või inimeste tervisele. Taaskasutage vastutustundlikult, et edendada materiaalse ressursside säästvat taaskasutamist. Kasutatud seadme tagastamiseks kasutage kaasasolevaid tagastus- ja kogumissüsteeme või võtke ühendust edasimüüjaga, kust toode osteti. Nad viivad selle toote keskkonnaohutusse taaskasutusse.



Transpordi- ja kaitsepakend on valitud materjalidest, mis on kõrvaldamiseks keskkonnasõbralikud ja taaskasutatavad. Veenduge, et kõik plastik, ümbrised, kotid jms kõrvaldatakse ohutult ning hoitakse imikutele ja väikelastele kättesaamatus kohas. Selle asemel, et need materjalid lihtsalt ära visata, suunake need taaskasutusse.



Tootja kinnitus, et toode vastab kehtivate EÜ direktiivide nõuetele.

Asendusosad

Sobimatute osade või järelturu osade kasutamine võib seadet nutribullet CrispLite™ Vision 8L Air Fryer kahjustada või tekitada ohutusriske, mis võivad põhjustada kehavigastusi või kahjustusi. nutribullet®-i originaalosaade ja tarvikute tellimisel kasutage alati veebisati **nutribullet.com**.

220-240 V AC; 50-60 Hz; 2000 W

Capital Brands Distribution, LLC | www.nutribullet.com | Kõik õigused kaitstud.

nutribullet® ja nutribulleti logo on ettevõtte CapBran Holdings, LLC kaubamärgid, mis on registreeritud USA-s ja kogu maailmas.

Joonised võivad tegelikust tootest erineda. Püüame pidevalt oma tooteid täiustada ja seetõttu võivad siin sisalduvad tehnilised andmed ilma ette teatamata muutuda.

250326_NBA93350 (NBA-350)

nutribullet

CRISPLITE™ VISION

8L AIR FRYER



Naudotojo vadovas

⚠ ĮSPĖJIMAS! Norėdami sumažinti sunkių sužalojimų pavojų, prieš naudodamiesi oro gruzdintuve „nutribullet CrispLite™ Vision 8L“ perskaitykite naudotojo vadovą. Šias instrukcijas išsaugokite. Įsitinkinkite, kad visi asmenys, naudojantys „nutribullet®“, žino, kaip tai daryti saugiai.

Svarbios saugos priemonės

Naudodamiesi oro gruzdintuve „nutribullet CrispLite™ Vision 8L“, nepamirškite: saugumas yra svarbiausia.

Įspėjimas! Norėdami išvengti sunkaus susižalojimo pavojaus, atidžiai perskaitykite visas instrukcijas prieš pradėdami naudotis savo „nutribullet“. Naudojantis bet koku elektros prietaisu būtina visada vadovautis pagrindinėmis saugumo priemonėmis, įskaitant šia svarbia informacija.

Į išsaugokite šias instrukcijas!

● SKIRTA NAUDOTI TIK BUITINĖMS REIKMĖMS

PRIEŠ NAUDODAMIESI, ATIDŽIAI IR KRUOPŠČIAI PERSKAITYKITE VISAS INSTRUKCIJAS.

BENDROJI SAUGOS INFORMACIJA:

- Asmenys (įskaitant vaikus), turintys fizinę, jutimo ar protinę negalią ar neturintys patirties ir žinių, gali naudotis šiuo prietaisu tik prižiūrimi už jų saugumą atsakingo asmens, pateikusio instrukcijas, kaip saugiai naudotis prietaisu.
- Būtina prižiūrėti, kad vaikai nežaistų su prietaisu.

- Reguliariai apžiūrėkite, ar prietaisas nėra pažeistas.
- **NENAUDOKITE** šio prietaiso, jei bet kokios jo dalys yra akivaizdžiai pažeistos. Nenaudokite bet kokio prietaiso su pažeistu laidu ar kištuku, taip pat jei jis netinkamai veikia arba yra sugadintas kitu būdu. Grąžinkite prietaisą į artimiausią įgaliotą techninės priežiūros centrą

patikrinti, sutaisyti ar sureguliuoti.

- Tam, kad sugedus maitinimo laidui, galima būtų išvengti bet kokio pavojaus, jį turi pakeisti gamintojas, jo techninės priežiūros agentas ar panašios kvalifikacijos asmenys.
- Laikykite prietaisą ir laidą toliau nuo vaikų.
- Naudojant papildomus priedus, kurių nerekomenduoja ar neparduoda prietaiso gamintojas, galima susižeisti, sugadinti turtą arba prietaisą.

⚠ **NIEKADA** nenaudokite šio prietaiso su įtampos keitikliu, nes gali įvykti trumpasis elektros jungimas, gaisras arba elektros smūgis, galintys sukelti kūno sužalojimus arba sugadinti prietaisą.

- Nenaudokite šio prietaiso vietovėse, kuriose taikomos skirtingos elektros specifikacijos ar

naudojami skirtingų tipų kištukai.

- Skirta naudoti tik ant stalviršio. Įsitikinkite, kad paviršius yra lygus, atsparus karščiui, stabilus, švarus ir sausas. Naudodamiesi nestatykite prietaiso šalia stalviršio krašto. Niekada nesinaudokite kištukiniu lizdu, esančiu po stalviršiu, kur laidą gali pasiekti vaikai.
 - Nenaudokite jo lauke.
 - Neleiskite laidui karoti nuo stalo krašto ar stalviršio arba liestis su karštais paviršiais. Laikykite prietaisą ir laidą toliau nuo vaikų.
 - Nestatykite ant karštos dujų ar elektros viryklės arba šalia jų ar į įkaitusių orkaitę.
- ⚠ **DĖMESIO:** Perkeldami prietaisą arba išimant kepimo stalčių gali likti karšto aliejaus ar kitų karštų skysčių. Prieš tvarkydami ar perkeldami prietaisą, leiskite jam visiškai atvėsti.

- Prieš naudodamiesi prietaisu, įsitikinkite, kad jis yra švarus. Išsipylęs maistas gali smarkiai nudeginti arba sugadinti prietaisą. Nenaudokite su ilgintuvu ir neleiskite, kad laidas kabotų per kraštą.
- Venkite sąlyčio su karštais paviršiais. Naudokitės kepimo stalčiaus rankena. Gruzdinant maistą karštu oru per galinėje dalyje esančias ventiliacijos angas išsiskiria karšti garai. Laikykite rankas ir veidą toliau nuo garų ir ventiliacijos angų. ⚠ Išimdami kepimo stalčių iš prietaiso būkite atsargūs, nes viduje gali būti karštų garų.
- Naudokite šį prietaisą tik pagal jo paskirtį. Netinkamai naudojant galima patirti sunkių kūno sužalojimų.
- **NELIESKITE KARŠTŲ PAVIRŠIŲ! Visada mūvėkite karščiui atsparias orkaitės pirštines arba**

naudokite rankeną ar rankenėlę, jei tokių yra. Niekada nelieskite kaitinimo elemento.

- **Norėdami apsisaugoti nuo elektros smūgio, kūno sužalojimo ar gaisro, NENARDINKITE prietaiso, laido ar kaitinimo elemento į vandenį ar kitą skystį.**
- **PRIEŠ KEPDAMI, VISADA ĮSITIKINKITE, KAD KEPIMO STALČIUS YRA PATIKIMAI UŽFIKSUOTAS. NEBANDYKITE IŠIMTI KEPIMO STALČIAUS IŠ VEIKIANČIO PRIETAISO.**
- Jei kepimo stalčių ištrauksite per greitai, galite apsitaškyti pavojingais purslais.
- Kai prietaisu nesinaudojate, taip pat prieš valydami, surinkdami, išrinkdami, perkeldami arba saugodami jį, visada **IŠJUNKITE** ir **ATJUNKITE** prietaisą nuo elektros lizdo ir leiskite jam visiškai atvėsti.

- Niekada nedėkite per daug ingredientų. Tarp maisto produktų ir kepimo stalčiaus viršaus palikite bent 50 mm tarpą. Visus ingredientus laikykite stalčiuje ir saugokite nuo tiesioginio sąlyčio su kaitinimo elementu. Dėl perpildyto prietaiso karštas oras negalės cirkuliuoti, o maistas gali liestis su kaitinimo elementu, dėl to gali susidaryti dūmai arba kilti gaisras.

⚠ **DĖMESIO:** Kaskart pasinaudoję, kruopščiai išvalykite kepimo stalčių, kad jame nesikaupytų aliejaus ir maisto likučiai, kurie gali sukelti dūmus ir galimo gaisro pavojų. Rekomenduojama prieš dedant maistą į kepimo stalčių aliejų pilti tiesiai ant maisto.

PAPILDOMOS APSAUGOS PRIEMONĖS:

- Prieš pirmą kartą naudodami prietaisą, nuimkite ir išmeskite bet kokią pakavimo

medžiagą ar reklaminius lipdukus.

- Kad išvengtumėte mažų vaikų užspringimo pavojaus, nuimkite ir saugiai išmeskite visas apsaugines dangas ar plastikinius maišelius, kuriuose buvo prietaisas ar jo dalys.
- **Į kepimo stalčių nedėkite jokių ne maisto produktų, kuriuos norite iškepti arba pašildyti. Nenaudokite prietaiso maistui aliejuje gruzdinti.**
- Prieš įjungdami maitinimą ir naudodamiesi prietaisu, visada įsitikinkite, kad jis yra tinkamai ir visiškai surinktas.
- Užtikrinkite, kad po prietaisu arba šalia jo esančios vietos būtų švarios ir sausos. **Nenaudokite drėgnomis sąlygomis.**
- **NESTATYKITE** prietaiso šalia degių medžiagų, pavyzdžiui, užuolaidų, ir **NEDĖKITE** jokių daiktų

virš veikiančio prietaiso ar ant jo.

- Ant paviršiaus po prietaisu, aplink jį arba ant paties prietaiso išsiliejus daug skysčio, išvalykite ir nusauskite prietaisą ir tik tada naudokitės juo vėl.
- Prietaisui veikiant gali susidaryti nedidelė vibracija. Tai yra normalu.
- Naudodamiesi prietaisu virš jo, po juo ir iš visų pusių užtikrinkite pakankamai vietos orui cirkuliuoti (bent 200 mm).
- Kol prietaisas veikia, neuždenkite oro išleidimo angos, esančios prietaiso galinėje dalyje.
- Nepalikite veikiančio prietaiso be priežiūros.
- Naudodamiesi prietaisu, laikykite rankas, pirštus, plaukus, drabužius ir įrankius atokiau nuo jo.
- Pasirūpinkite, kad prietaisas visada būtų švarus. Patarimų ir

geriausios praktikos pavyzdžių rasite skyriuje „Rūpinimasis ir techninė priežiūra“.

- Bet kokius techninės priežiūros darbus, išskyrus valymą, turi atlikti įgaliotasis techninės priežiūros centras. Nebandykite remontuoti šio prietaiso ar atlikti jo techninės priežiūros darbų patys.
Kreipkitės į klientų aptarnavimo tarnybą adresu nutribullet.com.
- Jei nesuprantate bet kurios iš pateiktų instrukcijų ar įspėjimų, kreipkitės pagalbos į **klientų aptarnavimo tarnybą adresu nutribullet.com.**

! Išsaugokite šias instrukcijas!

Turinys

292 Pakuotės turinys

293 Surinkimo vadovas

294 Valdymo skydelis

296 Naudojimo instrukcijos

296 Prieš pradėdami naudotis

297 Surinkimas

297 Oro gruzdintuvės naudojimas

300 Rūpinimasis ir techninė priežiūra

300 Atsarginės dalys



Pakuotės turinys

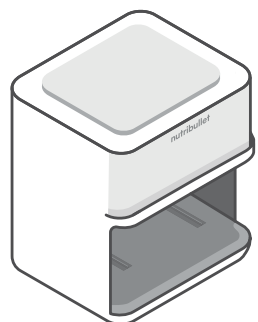

2000 W oro
gruzdintuvės
pagrindas

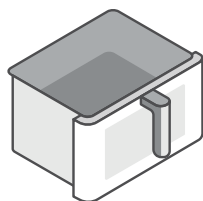

8 l kepimo
stalčius



Apverčiamas grilio,
picos ir gruzdinimo
padėklas „3-in-1“

Surinkimo vadovas

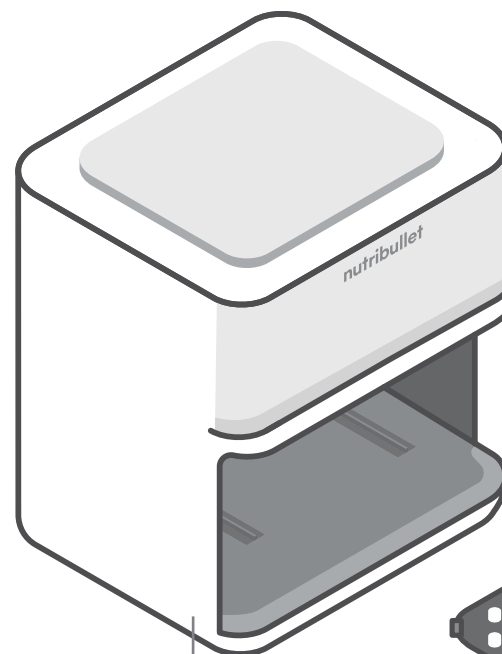

pagrindas

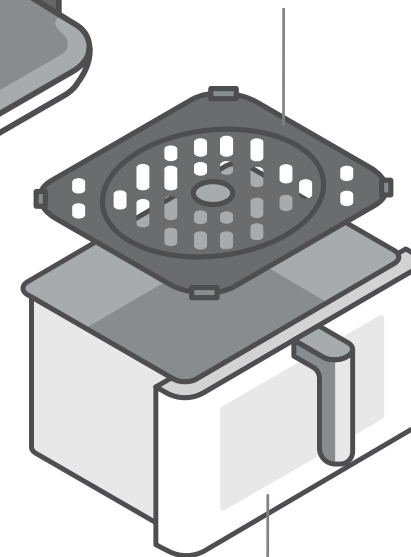

kepimo stalčius

Apverčiamas grilio,
picos ir gruzdinimo
padėklas „3-in-1“

Valdymo skydelis

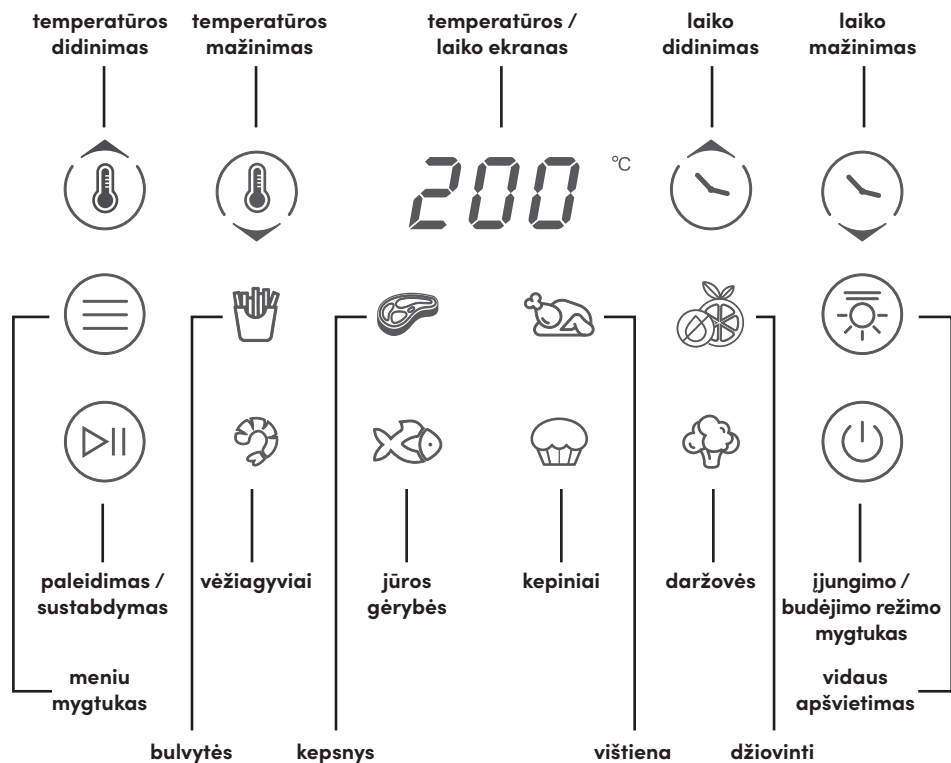

Norėdami pasirinkti gaminimo programą, spauskite meniu mygtuką, kol pradės mirksėti norima gaminimo programa. Programa bus įkelta su numatytoju laiku ir temperatūra, kaip nurodyta toliau pateiktoje lentelėje. Norėdami pradėti ruošti maistą, paspauskite paleidimo / sustabdymo mygtuką.

Piktograma	Programa	Numatytoji temperatūra	Numatytasis gaminimo laikas
	Bulvytės	200 °C	20 min.
	Vištiena	180 °C	30 min.
	Kepsnys	200 °C	16 min.
	Kepiniai	160 °C	16 min.
	Daržovės	180 °C	16 min.
	Jūros gėrybės	180 °C	16 min.
	Vėžiagyviai	200 °C	16 min.
	Džiovinti	50 °C	5 val.

- Paspauskite **temperatūros / laiko pasirinkimo** mygtuką ir mygtukais +/- rankiniu būdu nustatykite gaminimo temperatūrą arba gaminimo laiką. Kiekvieną kartą paspaudus +/- mygtukus, laikas bus keičiamas 1 minutės tikslumu, o temperatūra – 5 laipsnių tikslumu. Paspauskite **paleidimo / sustabdymo** mygtuką, kad pradėtumėte gaminti maistą. Oro gruzdintuvės laiką arba temperatūrą galite reguliuoti bet kuriuo metu.
- Paspauskite **paleidimo / sustabdymo** mygtuką gaminimo metu, kad laikinai nutrauktumėte oro gruzdintuvės darbą. Vėl paspauskite **paleidimo / sustabdymo** mygtuką, kad tęstumėte. Jei oro gruzdintuvė laikinai sustabdyta, nenaudojama ji išsijungs po 10 minučių.
- Nenaudojama oro gruzdintuvė išsijungs po 5 minučių, jei stalčius yra įdėtas, ir po 10 minučių, jei stalčius neįdėtas.

Naudojimo instrukcijos

Prieš pradėdami naudotis

Prieš naudodamiesi savo oro gruzdintuve „nutribullet CrispLite™ Vision 8L“ pirmą kartą, atlikite toliau nurodytus veiksmus.

1. IŠPAKUOKITE

Atidarykite dėžę ir išimkite **oro gruzdintuvės pagrindą su kepimo stalčiumi** ir apverčiamu grilio, picos ir gruzdinimo padėklą „3-in-1“. Padėkite visas dalis ant lygaus ir sauso paviršiaus.

2. NUVALYKITE

Praskalaukite **kepimo stalčių** ir **apverčiamą grilio, picos ir gruzdinimo padėklą „3-in-1“** karštame muiluotame vandenyje. Nuvalykite **oro gruzdintuvės pagrindo** išorę švariu drungnu skudurėliu.

3. PARUOŠKITE MAISTO GAMINIMO VIETĄ, UŽTIKRINKITE TINKAMĄ VENTILIACIJĄ

Užtikrinkite, kad **oro gruzdintuvė** būtų naudojama ant švarus, sauso ir lygaus paviršiaus. Nenaudokite prietaiso lauke. Atstumas nuo **oro gruzdintuvės** iki sienos naudojimo metu turi būti ne mažesnis nei 20cm, kad būtų užtikrinta tinkama ventiliacija už prietaiso.

PASTABA: Kad pašalintumėte bet kokius galimus naujo prietaiso kvapus arba norėdami kruopščiai išvalyti oro gruzdintuvės vidų, leiskite oro gruzdintuvei veikti aukščiausioje temperatūroje apie 5 minutes be maisto.

PASTABA: Siūlome statyti prietaisą ant karščiui atsparaus kilimėlio, kad karštis nepažeistų stalviršio paviršiaus.

⚠ **NIEKADA** neperpildykite kepimo stalčiaus. Virš kepimo stalčiaus palikite bent 50 mm tarpą. Dėl perpildyto prietaiso karštas oras negali cirkuluoti, dėl to gali susidaryti dūmai arba kilti gaisras. Dėl perpildyto prietaiso maistas gali liestis su kaitinimo elementu, dėl to gali susidaryti dūmai arba kilti gaisras. Norint išvengti galimų sužalojimų ar pažeidimų, rekomenduojama maistą dalyti į mažesnes porcijas.

⚠ **DĖMESIO.** Kaskart pasinaudoję, kruopščiai išvalykite kepimo stalčių, kad jame nesikaupytų aliejaus ir maisto likučiai, kurie gali sukelti dūmus ir galimo gaisro pavojų. Optimaliems rezultatams pasiekti rekomenduojama prieš dedant maistą į kepimo stalčių pilti aliejų tiesiai ant maisto.

Surinkimas

Prieš pereidami prie 1 žingsnio, peržiūrėkite visus įspėjimus ir atsargumo pranešimus, pateiktus Saugos priemonių skyriuje (284–288 psl.) ir ankstesniame skyriuje.

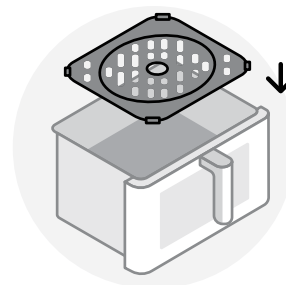

- 1 Įstatykite padėklą „3-in-1“ į apatinę kepimo stalčiaus dalį. Įsitinkinkite, kad padėklas „3-in-1“ įstatytas tinkamai ir yra vieno lygio su **kepimo stalčiaus** apatine dalimi.

Oro gruzdintuvės naudojimas

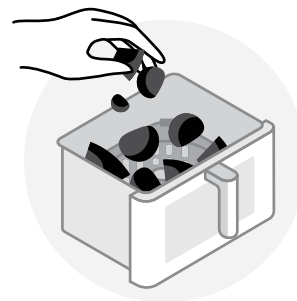

- 1 Įdėkite maisto produktus į **kepimo stalčių**, stebėdami, kad jis nebūtų perpildytas. Norėdami pasiekti geriausių rezultatų, palikite tarp maisto produktų ir **kepimo stalčiaus** viršaus bent 50 mm tarpą.



- 2** Paimkite kepimo stalčių už rankenos ir įdėkite jį į pagrindą. Įsitikinkite, kad oro gruzdintuvė tinkamai surinkta, o **kepimo stalčius** iki galo įstatytas į **pagrindą**. Įjunkite prietaisą ir paspauskite įjungimo mygtuką, kad įjungtumėte oro gruzdintuvę.

PASTABA: Jei **kepimo stalčius** įstatytas netinkamai, oro gruzdintuvė neveiks.



- 3** **NORĖDAMI PASINAUDOTI GAMINIMO PROGRAMA:** Spauskite **menu** mygtuką, kol pradės mirksėti norima gaminimo programa. Numatytosios mirksinčios programos laiko ir temperatūros reikšmės bus įkeltos į **valdymo skydelį**. Norėdami pradėti gaminti, paspauskite **paleidimo / sustabdymo** mygtuką.

NORĖDAMI PAKEISTI TEMPERATŪROS / LAIKO NUSTATYMĄ: Norėdami pakeisti nustatymą arba sureguliuoti jau pasirinktos programos gaminimo temperatūrą arba laiką, paspauskite **temperatūros / laiko pasirinkimo** mygtuką ir naudokitės mygtukais +/- temperatūros / laiko reikšmėms pakeisti. Pasirinkę norimą temperatūrą, vėl paspauskite laiko / temperatūros mygtuką. +/- mygtukais sureguliuokite gaminimo laiką. Pasirinkę norimą laiką, paspauskite **paleidimo / sustabdymo** mygtuką laikui užfiksuoti ir pradėti gaminti.

PASTABA: Norėdami įjungti vidaus apšvietimą, paspauskite lemputės piktogramą. Dar kartą paspauskite lemputės piktogramą apšvietimui išjungti.

PASTABA: Apšvietimas automatiškai išsijungia po vienos minutės.



- 4** **MAISTO APVERTIMAS GAMINIMO METU:** Pagal kai kuriuos receptus gaminant maistą reikia išimti **kepimo stalčių** ir apversti maistą. Tam iš pradžių paspauskite **paleidimo / sustabdymo** mygtuką oro gruzdintuvei sustabdyti. Kai gaminimas bus sustabdytas, išimkite **kepimo stalčių** iš **pagrindo** už rankenos. Naudodamiesi mentele apverskite maistą ir vėl tinkamai įstatykite **kepimo stalčių** į **pagrindą**. Paspauskite **paleidimo / sustabdymo** mygtuką gaminimui tęsti.

! ĮSPĖJIMAS: **MAISTAS** gali būti labai karštas. Išimdami **kepimo stalčių** paisykite atsargumo priemonių ir saugokitės karštų garų. Laikykite rankas ir veidą toliau nuo garų ir ventiliacijos angų.

! ĮSPĖJIMAS: Maistas, gaminimo stalčius ir padėklas yra karšti. Gamindami visada mūvėkite pirštines.

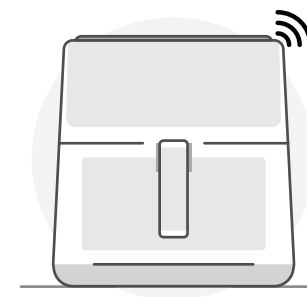

- 5** Pasibaigus gaminimo oro gruzdintuvėje laikui, išgirsite 3 garsinius signalus, **įspėjančius, kad gaminimas baigtas**. Palaukite kelias sekundes, kad gaminimas sustotų.

! DĖMESIO: Jei **kepimo stalčių** ištrauksite per greitai, galite apsitaškyti pavojingais pūslais.

! DĖMESIO: Atidarykite **kepimo stalčių** atsargiai, nes gali išsiveržti karšti garai.

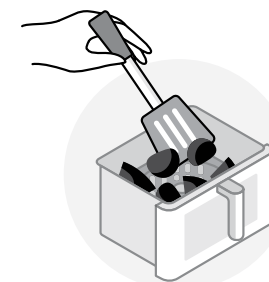

- 6** **Maistą iš kepimo stalčiaus išimkite naudodamiesi įrankiu – NIEKADA nedarykite to rankomis. Išjunkite oro gruzdintuvę paspausdami ir laikydami nuspaustą įjungimo mygtuką, kol prietaisas išsijungs. Skanaus!**

Rūpinimasis ir techninė priežiūra

Oro gruzdintuvė „nutribullet CrispLite™ Vision 8L“ valoma greitai ir lengvai. Rekomenduojame kaskart pasinaudojus išvalyti visas nuimamas dalis, kad ant jų nesikaupytų likučių.

1 ŽINGSNIS:

IŠJUNKITE oro gruzdintuvę, atjunkite prietaisą ir leiskite jam visiškai atvėsti po naudojimo.

2 ŽINGSNIS:

Ištraukite **kepimo stalčių** ir **padėklą „3-in-1“**. **Kepimo stalčių** ir **padėklą** galima saugiai plauti **VIRŠUTINĖJE** indaplovės lentynoje arba nuskalauti šiltame muiluotame vandenyje. **NEDĖKITE oro gruzdintuvės pagrindo** į indaplovę.

 **ISPĖJIMAS: NIEKADA** nenaudokite dezinfekavimo ciklo – dėl tokio didelio karščio plastikas gali išsikraipyti.

 **DĖMESIO: NENAUDOKITE** abrazyvinių ar metalinių valymo įrankių **kepimo stalčiui** ir **padėklui** valyti. Taip galite pažeisti šių daiktų paviršiaus nelimpančių keraminę dangą.

3 ŽINGSNIS:

Švelniai nuvalykite nuo vidinės **oro gruzdintuvės** pagrindo sienelės visus likučius šiltu medvilniniu skudurėliu ir nusausinkite sausu skudurėliu. **Pagrindo** vidų ir išorę valykite tik drėgnu skudurėliu.

 **DĖMESIO: NIEKADA** napanardinkite pagrindo į vandenį ar kitą skystį.

Jei reikia, išvalykite kaitinimo elementą minkštu ir vidutinio ilgio šerių šepetėliu, kad pašalintumėte maisto daleles.

4 ŽINGSNIS:

Išvalę ir kruopščiai išdžiovinę visas dalis, visiškai surinktą oro gruzdintuvę laikykite saugioje ir sausoje vietoje.

Žymių paaiškinimas



Ši žymė nurodo, kad šio gaminio negalima utilizuoti su kitomis namų ūkio atliekomis visoje ES. Siekiant išvengti galimos žalos aplinkai arba žmogaus sveikatai, sukliamos nekontroliuojamo atliekų utilizavimo, perdirbkite atsakingai, kad prisidėtumėte prie tvaraus materialių išteklių pakartotino panaudojimo. Norėdami grąžinti panaudotą gaminį, pasinaudokite nurodytais gražinimo ir surinkimo punktais arba susisiekite su pardavėju, iš kurio įsigijote gaminį. Jis gali perduoti gaminį, kad šis būtų perdirbtas aplinkai saugiu būdu.



Transportavimo ir apsauginė pakuotė parinkta iš medžiagų, kurios nekenkia aplinkai ir gali būti perdirbtos. Užtikrinkite, kad bet koks plastikas, pakuotės, maišeliai ir t. t. būtų saugiai išmesti ir laikomi kūdikiams ir mažiems vaikams nepasiekiamoje vietoje. Užuoat išmetę šias medžiagas, jas perdirbkite.



Gamintojo deklaracija, kad gaminys atitinka taikomų EB direktyvų reikalavimus.

Atsarginės dalys

Naudojant nesuderinamas dalis arba antrinėje rinkoje įsigytas dalis jūsų oro gruzdintuvė „nutribullet CrispLite™ Vision 8L“ gali sugesti arba gali kilti saugos pavojus, dėl kurio galite susižeisti arba patirti žalą. Užsakydami atsarginės dalis visada naudokite originalias „nutribullet®“ dalis ir priedus iš nutribullet.com.

220–240 VAC 50–60 Hz 2000 W

„Capital Brands Distribution, LLC“ | www.nutribullet.com | Visos teisės saugomos.

„nutribullet®“ ir „nutribullet“ logotipai yra „CapBran Holdings, LLC“ prekių ženklai, įregistruoti JAV ir visame pasaulyje.

Ilustracijos gali skirtis nuo faktinio produkto. Mes nuolat siekiame patobulinti savo produktus, todėl čia pateiktos specifikacijos gali būti pakeistos be įspėjimo.

250326_NBA93350 (NBA-350)

nutribullet

CRISPLITE™ VISION

8L AIR FRYER



Uporabniški priročnik

! OPOZORILO! Za zmanjšanje tveganja resnih poškodb preberite uporabniški priročnik, preden začnete uporabljati zračni cvrtnik Crisplite™ Vision 8L. Shranite ta navodila. Prepričajte se, da vsak uporabnik naprave nutribullet® dobro ve, kako jo uporabljati.

Pomembna varnostna opozorila

Pri uporabi cvrtnika nutribullet CrispLite™ Vision 8L ne pozabite, da je varnost na prvem mestu.

Opozorilo! Pred uporabo aparata nutribullet® natančno preberite vsa navodila, da se izognete nevarnosti hudih telesnih poškodb. Pri uporabi vsakega električnega aparata je treba vedno upoštevati osnovne varnostne ukrepe, vključno z naslednjimi pomembnimi informacijami.

! Shranite ta navodila!

● SAMO ZA UPORABO V GOSPODINJSTVU

PRED UPORABO NATANČNO IN TEMELJITO PREBERITE VSA NAVODILA.

SPLOŠNE VARNOSTNE INFORMACIJE:

- Osebe (vključno z otroki) z zmanjšanimi fizičnimi, senzoričnimi ali duševnimi sposobnostmi ali s premalo izkušnjami in znanja smejo uporabljati ta aparat samo, če jih oseba, ki je odgovorna za njihovo varnost, nadzira in pouči o uporabi aparata.
- Nadzorujte otroke in poskrbite, da se ne igrajo z aparatom.
- Redno preverjajte, ali je enota poškodovana.
- **NE** uporabljajte naprave, če so kateri koli deli videti poškodovani. Ne uporabljajte aparata, če je kabel ali vtič poškodovan ali če je aparat poškodovan oz. ne deluje pravilno. Aparat vrnite v najbližji pooblaščen servisni center, da ga pregledajo, popravijo ali nastavijo.
- Če je napajalni kabel poškodovan, ga mora zamenjati proizvajalec, njegov serviser ali podobno usposobljena

oseba, da se izognete nevarnosti.

- Aparat in kabel hranite zunaj dosega otrok.
- Uporaba dodatkov, ki jih ne priporoča ali prodaja proizvajalec aparata, lahko povzroči telesne poškodbe, materialno škodo ali napake v delovanju.
- ⚠ Enote **NE** ne uporabljajte z napravo za pretvarjanje napetosti, ker lahko pride do kratkega stika, požara ali električnega udara, kar lahko povzroči telesne poškodbe ali poškoduje izdelek.
- Enote ne uporabljajte na lokacijah z drugačnimi električnimi specifikacijami ali vrstami vtičev.
- Samo za uporabo na kuhinjskem pultu. Prepričajte se, da je površina ravna, odporna na vročino, stabilna, čista in suha. Med uporabo enote ne postavljajte blizu roba kuhinjskega pulta. Ne

uporabljajte vtičnice pod pultom, saj otrokom omogoča dostop do kabla.

- Aparata ne uporabljajte na prostem.
- Kabel ne sme viseti prek roba mize ali pulta ali se dotikati vročih površin. Aparat in kabel hranite zunaj dosega otrok.
- Aparata ne postavljajte na vroč plinski ali električni gorilnik oziroma v njegovo bližino ali v segreto pečico.
- ⚠ **POZOR:** Pri prestavljanju naprave ali odstranjevanju predala za cvrtje obstaja nevarnost zaradi morebitnih ostankov vročega olja ali drugih vročih tekočin. Pred dotikanjem ali premikanjem naprave počakajte, da se ta ohladi.
- Pred uporabo se prepričajte, da je enota čista. Razlita hrana lahko povzroči hude opekline ali poškoduje

enoto. Naprave ne uporabljajte s podaljškom ali tako, da kabel visi čez rob.

- Izogibajte se stiku z vročimi površinami. Uporabljajte ročaj na posodi za cvrtje. Med cvrtjem z vročim zrakom se skozi zračne odprtine na zadnji strani sprošča vroča para. Z rokami in obrazom se ne približujte pari in zračnim odprtinam.  Pri odstranjevanju posode za cvrtje iz aparata bodite previdni, saj lahko pride do izpusta vroče pare.
- Aparat uporabljajte samo skladno s predvideno uporabo in ne v druge namene. Neustrezna uporaba lahko povzroči hude telesne poškodbe.
- **NE DOTIKAJTE SE VROČIH POVRŠIN. Vedno uporabljajte zaščitne rokavice za pečico oziroma uporabite ročaj ali gumb, če je na voljo. Ne dotikajte se grelca.**

- **Preprečite nevarnost električnega udara, telesnih poškodb ali požara tako, da naprave kabla ali grelca ne potapljate v vodo ali drugo tekočino.**

- **PRED ZAČETKOM CVRTJA SE VEDNO PREPRIČAJTE, DA JE POSODA ZA CVRTJE USTREZNO VSTAVLJENA. MED DELOVANJEM ENOTE NE POSKUŠAJTE ODSTRANJEVATI POSODE ZA CVRTJE.**

- Če prehitro odstranite posodo za cvrtje, lahko pride do škropljenja, kar je lahko nevarno.
- Ko aparata ne uporabljate, ga je treba **IZKLOPITI** in **ODKLOPITI** iz vtičnice ter pred čiščenjem, sestavljanjem, razstavljanjem, prestavljanjem ali shranjevanjem pustiti, da se ohladi.
- Ne prekoračite največje količine sestavin. Pustite vsaj 50 mm prostora med hrano

in vrhom posode za cvrtje. Poskrbite, da vse sestavine ostanejo v posodi, in preprečite neposreden stik z grelnim elementom. Preveč napolnjena posoda za cvrtje preprečuje kroženje zraka in lahko povzroči stik hrane z grelcem, kar lahko ustvari dim ali celo privede do požara.

-  **POZOR:** Posodo za cvrtje po vsaki uporabi temeljito očistite in tako preprečite nabiranje ostankov olja ali hrane, ki lahko ustvarijo dim in predstavljajo nevarnost za požar. Priporočljivo je, da olje po potrebi nanesete neposredno na hrano, preden jo položite v posodo za cvrtje.

DODATNE VARNOSTNE INFORMACIJE:

- Pred prvo uporabo aparata odstranite in zavržite ves embalažni material ali promocijske nalepke.

- Odstranite in varno zavržite morebitne zaščitne prevleke ali plastične vrečke, v katere je bil zapakiran aparat ali njegovi deli, da odpravite morebitno nevarnost zadušitve za majhne otroke.
- **V posodo za cvrtje ne dajajte nobenih neživilskih predmetov z namenom cvrtja ali segrevanja. Ne uporabljajte aparata za globoko cvrtje v olju.**
- Poskrbite, da je enota pravilno in popolnoma sestavljena, preden vklopite napajanje in začnete uporabljati napravo.
- Poskrbite, da so območja neposredno pod aparatom ali v njegovi bližini čista in suha. **Ne uporabljajte aparata v mokrih razmerah.**
- Naprave **NE** postavljajte v bližino vnetljivih materialov, kot so zavese, in **NE** postavljajte ničesar nad

ali na napravo, medtem ko je v uporabi.

- Vsako večje razlitje na površini pod aparatom ali v njegovi bližini ali na sam aparat je treba počistiti in posušiti, preden nadaljujete z uporabo aparata.
- Med delovanjem enote lahko pride do rahlih tresljajev, kar je normalno.
- Med uporabo aparata zagotovite dovolj praznega prostora (vsaj 200 mm) zgoraj, spodaj in na vseh straneh za kroženje.
- Med delovanjem enote ne prekrivajte odprtine za izpust zraka na zadnji strani enote.
- Ko je aparat v uporabi, ga ne puščajte nenadzorovanega.
- Med delovanjem se aparatu ne približujte z rokami, prsti, lasmi, oblačili in pripomočki.
- Aparat ohranjajte v čistem stanju. Za nasvete in najboljše

prakse glejte razdelek Nega in vzdrževanje.

- Vsa vzdrževalna dela razen čiščenja mora izvajati pooblaščen servisni center. Aparata ne poskušajte popraviti ali servisirati sami. **Če potrebujete pomoč, se obrnite na službo za stranke na nutribullet.com.**
- Če katerega od navedenih navodil ali opozoril ne razumete, se za **pomoč obrnite na službo za stranke na nutribullet.com.**

! Shranite ta navodila!

Vsebina

- 312 Vsebina paketa**
- 313 Navodila za sestavljanje**
- 314 Upravljalna plošča**
- 316 Navodila za uporabo**
 - 316 Pred prvo uporabo
 - 317 Sestavljanje
 - 317 Uporaba zračnega cvrtnika
- 320 Nega in vzdrževanje**
 - 320 Nadomestni deli



Vsebina paketa

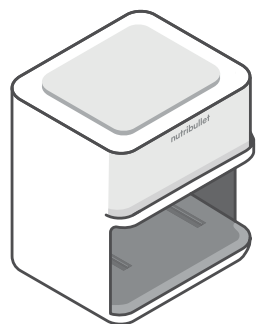

glavna enota z
2.000 W

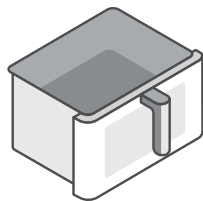

8-litrski
posoda za
cvrtje



obojestranska
rešetka 3-v-1 za
žar, pico in cvrtje

Navodila za sestavljanje

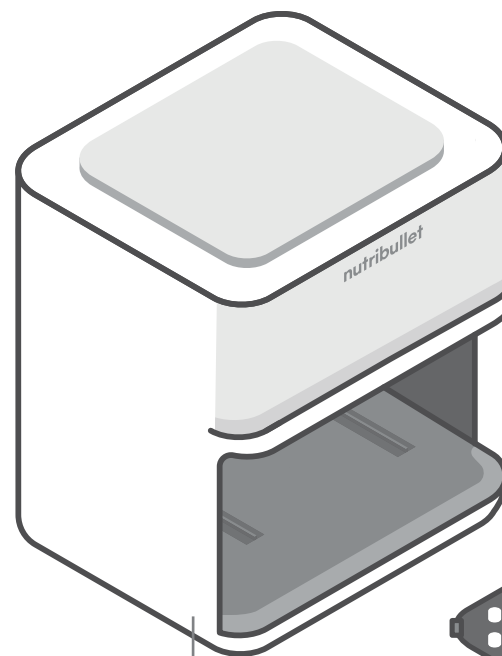

glavna enota

obojestranska
rešetka 3-v-1 za
žar, pico in cvrtje

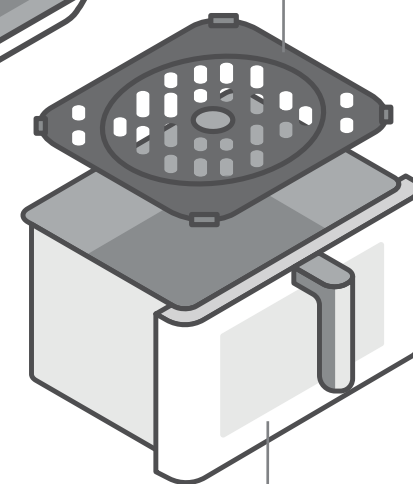

posoda za cvrtje

Upravljalna plošča

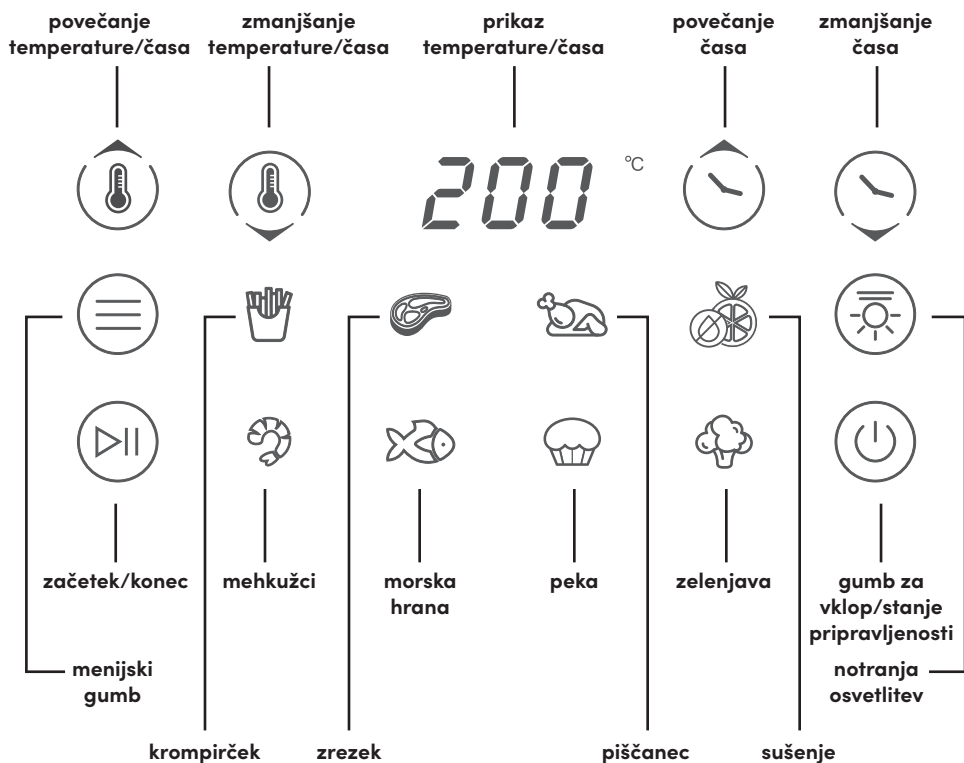

Če želite izbrati program cvrtja, pritisnite menijski gumb, dokler ne utripa zeleni program cvrtja. Program se naloži s privzetim časom in temperaturo, kot je navedeno v spodnji tabeli. Za začetek cvrtja pritisnite gumb za začetek/konec.

Ikona	Program	Privzeta temperatura	Privzeti čas cvrtja
	Krompirček	200 °C	20 minut
	Piščanec	180 °C	30 minut
	Zrezek	200 °C	16 minut
	Peka	160 °C	16 minut
	Zelenjava	180 °C	16 minut
	Morska hrana	180 °C	16 minut
	Lupinarji	200 °C	16 minut
	Sušenje	50 °C	5 ur

- Pritisnite gumb za **temperaturo/čas** in z gumboma +/- ročno nastavite temperaturo ali čas cvrtja. Z vsakim pritiskom gumbov +/- se čas cvrtja spremeni za 1 minuto oziroma temperatura za 5 °C. Za začetek cvrtja pritisnite gumb za **začetek/premor**. Čas cvrtja ali temperaturo lahko spremenite kadar koli.
- Če želite cvrtje začasno ustaviti, pritisnite gumb za **začetek/premor**. Za nadaljevanje cvrtja še enkrat pritisnite gumb za **začetek/premor**. Cvrtnik se bo izklopil po 10 minutah nedelovanja v stanju premora.
- Cvrtnik se bo izklopil po 5 minutah nedelovanja, če je posoda vstavljena, oziroma po 10 minutah nedelovanja, če posoda ni vstavljena.

Navodila za uporabo

Pred prvo uporabo

Pred prvo uporabo cvrtnika nutribullet Crisplite™ Vision 8L si vzemite nekaj trenutkov za izvedbo spodaj navedenih korakov.

1. ODPAKIRANJE

Odprite škatlo in odstranite **glavno enoto zračnega cvrtnika s posodo za cvrtje** in obojestranskim pladnjem 3-v-1 za žar, pico in cvrtje ter vse dele postavite na plosko, ravno in suho površino.

2. ČIŠČENJE

Sperite **posodo za cvrtje** in **obojestransko rešetko 3-v-1 za žar, pico in cvrtje** z vročo milnico. Obrišite zunanost **glavne enote zračnega cvrtnika** s čisto in vlažno krpo.

3. PRIPRAVA DELOVNE POVRŠINE, ZAGOTOVITEV USTREZNEGA PREZRAČEVANJA

Poskrbite, da **zračni cvrtnik** uporabljate na čisti, suhi in ravni površini. Enote ne uporabljajte na prostem. **Zračni cvrtnik** mora biti med delovanjem oddaljen vsaj 20 cm od stene, da se zagotovi ustrezno prezračevanje enote.

OPOMBA: Za odpravljanje morebitnih vonjev po novih materialih ali za temeljito čiščenje notranjosti lahko zračni cvrtnik brez vstavljene hrane vklopite in pustite delovati na najvišji temperaturi približno 5 minut.

OPOMBA: Predlagamo, da enoto postavite na podlogo, odporno proti vročini, da preprečite poškodbe na delovni površini.

⚠ **NIKOLI** ne prenapolnite posode za cvrtje. Pustite vsaj 50 mm prostora med hrano in vrhom posode za cvrtje. Preveč napolnjena posoda za cvrtje preprečuje kroženje zraka in lahko ustvari dim ali celo povzroči požar. Prav tako lahko preveč napolnjena posoda povzroči stik hrane z grelcem, kar lahko ustvari dim in celo privede do požara. Priporočljivo je, da hrano razdelite na manjše porcije in tako preprečite nastanek poškodb.

⚠ **POZOR.** Posodo za cvrtje po vsaki uporabi temeljito očistite in tako preprečite nabiranje ostankov olja ali hrane, ki lahko ustvarijo dim in predstavljajo nevarnost za požar. Za najboljše rezultate nanesite olje neposredno na hrano, preden jo položite v posodo za cvrtje.

Sestava

Preden nadaljujete s 1. korakom, preglejte vsa opozorila in varnostne informacije v razdelku Pomembna varnostna opozorila (strani 304-308) in v zgornjem razdelku.

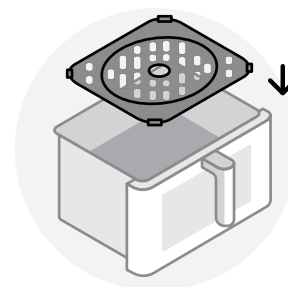

- 1 Vstavite pladenj 3-v-1 v dno posode za cvrtje. Poskrbite, da je **pladenj 3-v-1** varno nameščen in poravnan z dnom **posode za cvrtje**.

Uporaba zračnega cvrtnika

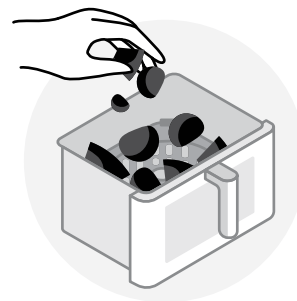

- 1 Vstavite hrano v posodo za cvrtje in pazite, da **ne prekoračite največje količine**. Za najboljše rezultate priprave hrane pustite vsaj 50 mm prostora med hrano in vrhom **posode za cvrtje**.



- 2** Primate posodo za cvrtje za ročaj in jo vstavite v glavno enoto. Poskrbite, da je zračni cvrtnik pravilno sestavljen in da je **posoda za cvrtje** popolnoma vstavljena v **glavno enoto**. Priklopite enoto in pritisnite gumb za vklop.

OPOMBA: Zračni cvrtnik ne bo deloval, če **posoda za cvrtje** ni pravilno nameščena.



- 3** **UPORABA PROGRAMA ZA PRIPRAVO HRANE:** Pritiskajte **menijski** gumb, dokler ne utripa zeleni program cvrtja. Na **upravljalni plošči** se prikažeta privzeti čas in temperatura za utripajoči program. Pritisnite gumb **začetek/konec** za začetek cvrtja.

NASTAVLJANJE TEMPERATURE/ČASA

Če želite spremeniti ali prilagoditi temperaturo ali čas cvrtja programa po tem, ko je bil izbran, pritisnite gumb za **čas/temperaturo** in z gumboma +/- najprej nastavite temperaturo. Ko dosežete želeno temperaturo, znova pritisnite gumb za čas/temperaturo, da nastavite vrednost. Z gumboma +/- prilagodite čas cvrtja. Ko dosežete zeleni čas, pritisnite gumb **začetek/konec**, da nastavite čas in začnete s cvrtjem.

OPOMBA: Za notranjo osvetlitev pritisnite ikono luči. Za izklop notranje osvetlitve še enkrat pritisnite ikono luči.
OPOMBA: Osvetlitev se po eni minuti avtomatično izklopi.



- 4** **OBRAČANJE HRANE MED PRIPRAVO:** Pri nekaterih receptih je treba med cvrtjem hrano vzeti iz **posode za cvrtje** in jo obrniti/premešati. V tem primeru najprej pritisnite gumb **začetek/konec**, da začasno ustavite zračni cvrtnik. Ko je cvrtje začasno ustavljeno, z uporabo ročaja odstranite **posodo za cvrtje** iz **glavne enote**. S pripomočkom obrnite/premešajte hrano in varno vstavite **posodi za cvrtje** nazaj v **glavno enoto**. Pritisnite gumb za **začetek/konec** za nadaljevanje priprave hrane.

! OPOZORILO: VSEBINA je lahko zelo vroča. Pri odstranjevanju **posode za cvrtje** bodite previdni, saj lahko pride do izpusta vroče pare. Z rokami in obrazom se ne približujte pari in zračnim odprtinam.

! OPOZORILO: Hrana, posoda za cvrtje in pladenj so vroči. Za rokovanje vedno uporabljajte rokavice za pečico.

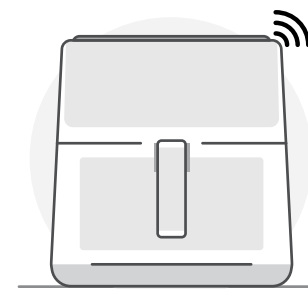

- 5** Ko zračni cvrtnik doseže konec časa priprave hrane, boste zaslišali 3 piskov, ki vas opozorijo, da je priprava hrane končana. Počakajte nekaj sekund, da se cvrtje ustavi.

! POZOR: Če prehitro odstranite **posodo za cvrtje**, lahko pride do škropljenja in morebitne nevarnosti.

! POZOR: Pri odpiranju **posode za cvrtje** bodite previdni, saj lahko pride do izpusta vroče pare.

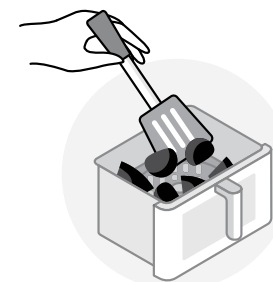

- 6** Hrano iz **posode za cvrtje** odstranite z uporabo kuhinjskega pripomočka – **NIKOLI** z rokami. Zračni cvrtnik izklopite s pridrzanjem gumba za vklop/izklop. Uživajte!

Nega in vzdrževanje

Čiščenje zračnega cvrtnika CrispLite™ Vision 8L je hitro in enostavno. Priporočamo, da po vsaki uporabi očistite vse odstranljive dele, da zmanjšate nabiranje ostankov.

1. KORAK:

IZKLOPITE zračni cvrtnik, odklopite enoto iz vtičnice in jo po uporabi pustite, da se povsem ohladi.

2. KORAK:

Odstranite **posodo za cvrtje** in **pladenj 3-v-1. Posoda za cvrtje** in **pladenj za cvrtje** sta primerna za pomivanje v **ZGORNJI KOŠARI** pomivalnega stroja, lahko pa ju očistite s spiranjem v topli milnici. **Glavne enote** zračnega cvrtnika **NE** polagajte v pomivalni stroj.

 **OPOZORILO: NIKOLI** ne uporabljajte sterilizacijskega cikla – tako visoka temperatura lahko zvije plastiko.

 **POZOR:** Za čiščenje **posode za cvrtje** ali **pladnja za cvrtje NE** uporabljajte abrazivnih ali kovinskih čistilnih pripomočkov. S tem lahko namreč poškodujete premaz proti sprijemanju na površini posode ali pladnja.

3. KORAK:

Očistite notranjo steno **glavne enote zračnega cvrtnika** tako, da morebitne ostanke nežno obrišete s toplo bombažno krpo, nato pa površino posušite s suho krpo. Notranjost in zunanost **glavne enote** lahko čistite samo z brisanjem z vlažno krpo.

 **POZOR:** Glavne enote **NIKOLI** ne potaplajte v vodo ali katero koli drugo tekočino.

Grelec po potrebi očistite s srednje mehko ščetinasto krtačo, da odstranite ostanke hrane.

4. KORAK:

Ko so vsi deli očiščeni in temeljito posušeni, shranite popolnoma sestavljen zračni cvrtnik na varno in suho mesto.

Razlaga oznak



Ta oznaka pomeni, da tega izdelka po vsej EU ni dovoljeno zavreči z drugimi gospodinjstvi odpadki. Za preprečitev morebitnega škodovanja okolju ali človeškemu zdravju zaradi nenadzorovanega odlaganja odpadkov ta izdelek odgovorno reciklirajte, da bi spodbudili trajnostno ponovno uporabo materialnih virov. Če želite vrniti rabljeno napravo, uporabite sisteme za vračilo in zbiranje ali pa se obrnite na prodajalca, pri katerem ste izdelek kupili. Prodajalec lahko ta izdelek odda v okolju prijazno recikliranje.



Transportna in zaščitna embalaža je izdelana iz materialov, ki jih je mogoče odlagati na okolju prijazen način in reciklirati. Poskrbite, da so vsa plastika, ovoji, vrečke itd. varno odstranjeni ter shranjeni zunaj dosega dojenčkov in majhnih otrok. Reciklirajte te materiale, namesto da jih zavržete.



Izjava proizvajalca, da izdelek izpolnjuje zahteve veljavnih direktiv ES.

Nadomestni deli

Uporaba nezdržljivih ali neoriginalnih delov lahko poškoduje zračni cvrtnik nutribullet CrispLite™ Vision 8L ali privede do varnostnih tveganj, ki lahko povzročijo telesne poškodbe ali škodo. Ko naročate nadomestne dele, vedno izberite originalne dele in dodatke aparata nutribullet®, ki jih najdete na spletišču **nutribullet.com**.

220–240 V izmenično, 50–60 Hz, 2000 W

Capital Brands Distribution, LLC | nutribullet.com | Vse pravice pridržane.

nutribullet in logotip nutribullet sta blagovni znamki podjetja CapBran Holdings, LLC, registrirani v ZDA in po vsem svetu.

Slike se lahko razlikujejo od dejanskega izdelka. Nenehno si prizadevamo izboljševati naše izdelke, zato se lahko specifikacije v tem dokumentu spremenijo brez predhodnega obvestila.

250326_NBA93350 (NBA-350)

nutribullet

CRISPLITE™ VISION

8L AIR FRYER



Upute za upotrebu

! UPOZORENJE! Smanjit opasnost od teških ozljeda, prije rukovanja firtezom na vrući zrak nutribullet CrispLite™ Version 8L Air Fryer. Sačuvajte ove upute. Pripazite da svatko tko upotrebljava nutribullet® zna kako to učiniti na siguran način.

Važne sigurnosne mjere

Kada koristite fritezu na vrući zrak nutribullet CrispLite™ Vision 8L Air Fryer upamtite: sigurnost je najvažnija.

Upozorenje! Spriječite opasnost od teških ozljeda i pažljivo pročitajte sve upute prije upotrebe uređaja nutribullet®. Pri upotrebi bilo kojeg dijela električnog uređaja treba se uvijek pridržavati osnovnih sigurnosnih mjera i voditi računa o sljedećim važnim informacijama.

! Sačuvajte ove upute! ● SAMO ZA UPOTREBU U KUĆANSTVU

PAŽLJIVO PROČITAJTE SVE UPUTE PRIJE UPOTREBE UREĐAJA.

OPĆE SIGURNOSNE INFORMACIJE:

- Ovaj uređaj ne smiju upotrebljavati osobe smanjenih fizičkih, osjetilnih ili mentalnih sposobnosti (uključujući djecu) i osobe s nedovoljno iskustva i znanja, osim ako ih nadzire osoba odgovorna za njihovu sigurnost ili im daje upute za upotrebu uređaja.
- Djecu treba nadgledati kako se ne bi igrala s uređajem.

- Redovito provjeravajte postoje li znakovi oštećenja na uređaju.
- **NE** koristite uređaj ako je bilo koji dio oštećen. Nemojte upotrebljavati uređaj čiji su kabel ili utikač oštećeni ili ako je došlo do bilo kakvog kvara ili oštećenja. Odnosite uređaj u najbliži ovlaštenu servis radi pregleda, popravka ili podešavanja.
- Ako je strujni kabel oštećen, mora ga zamijeniti proizvođač, ovlaštenu servisera ili slična kvalificirana

osoba kako bi se izbjegla opasnost.

- Držite uređaj i kabel izvan dohvata djece.
 - Korištenje zamjenske dodatne opreme ili dodatka koje nije preporučio ili prodao proizvođač može izazvati tjelesne ozljede ili oštećenje imovine.
- ⚠ **NE** koristite ovaj uređaj zajedno s uređajem za pretvaranje napona jer to može izazvati kratki spoj, požar ili strujni udar te rezultirati tjelesnom ozljedom ili oštećenjem proizvoda.
- Ne upotrebljavajte ovaj proizvod u područjima s različitim elektrotehničkim značajkama ili vrstama utičnica.
 - Samo za upotrebu na kuhinjskoj radnoj ploči. Pripazite je li površina ravan, otporna na toplinu, stabilna, čista i suha. Nemojte stavljati uređaj blizu ruba radne ploče dok je u

upotrebi. Nikad nemojte upotrebljavati utičnicu ispod radne ploče jer bi time kabel mogao biti na dohvata ruke djece.

- Ne upotrebljavajte na otvorenom.
 - Nemojte ostaviti da kabel visi preko ruba stola ili radne ploče ili da dodiruje vruće površine. Držite uređaj i kabel izvan dohvata djece.
 - Ne postavljajte uređaj na ili u blizinu vrućih plinskih ili električnih plamenika ili u zagrijane pećnice.
- ⚠ **OPREZ:** Prilikom pomicanja uređaja ili uklanjanja ladice za pripremu hrane, u njoj može biti ostataka vrućeg ulja ili drugih vrućih tekućina. Pustite neka se uređaj ohladi prije pomicanja ili rukovanja uređajem.
- Uređaj mora biti čist prije korištenja. Prolivena hrana može izazvati opasne opekline ili oštetiti uređaj. Ne

koristite s produžnim kablom i ne dopustite da kabel visi preko ruba.

- Izbjegavate kontakt s vrućim površinama. Upotrebljavajte ručku na ladici za pripremu hrane. Za vrijeme prženja na vrućem zraku iz otvora za zrak na stražnjoj strani uređaja izlazi vruća para. Držite ruke i lice podalje od pare i otvora za zrak. ⚠ Budite pažljivi kada vadite ladice za pripremu hrane iz uređaja jer iz nje može izaći vrela para.
- Ovaj uređaj upotrebljavajte samo za ono za što je namijenjen. Neispravna upotreba može izazvati teške tjelesne ozljede.
- **NE DIRAJTE VRUĆE POVRŠINE. Uvijek nosite izolirane kuhinjske rukavice ili koristite ručku ili ručicu, ako postoje. Nikad ne dirajte grijač.**

- **Za zaštitu od strujnog udara, tjelesnih ozljeda ili požara, NE uranjajte uređaj, kabel ili grijač u vodu ili drugu tekućinu.**

- **UVIJEK PROVJERITE JE LI LADICA ZA PRIPREMU HRANE SIGURNO BLOKIRANA NA SVOM MJESTU PRIJE PRŽENJA. NE POKUŠAVAJTE IZVADITI LADICU ZA PRIPREMU HRANE KADA UREĐAJ RADI.**

- Prebrzo vađenje ladice za pripremu hrane može izazvati prskanje i predstavljati moguću opasnost.
- Uvijek **ISKLUČITE i ISKOPČAJTE** uređaj iz strujne utičnice kada ga ne koristite i pustite neka se uređaj ohladi prije čišćenja, sastavljanja, rastavljanja, pomicanja ili pohrane.
- Nikada nemojte staviti previše sastojaka. Neka ostane najmanje 50 mm slobodnog prostora između hrane i vrha ladice za pripremu hrane. Svi sastojci

moraju biti unutar ladice i ne smiju dodirivati grijač. Ako prepunite uređaj to će spriječiti cirkulaciju zraka ili će zbog toga hrana doći u kontakt s grijačem što će izazvati dim i mogući požar.

- ⚠ **OPREZ:** Dobro očistite ladicu za pripremu hrane nakon svake upotrebe i spriječite nakupljanje ulja i ostataka hrane što može izazvati stvaranje dima i predstavljati moguću opasnost od požara. Preporučuje se sipati ulje izravno na hranu prije nego što je stavite u ladicu za pripremu hrane.

DODATNE SIGURNOSNE MJERE:

- Uklonite i odložite svu ambalažu ili promotivne naljepnice prije prve upotrebe uređaja.
- Kako biste zaštitili djecu od opasnosti od gušenja, maknite i pažljivo odložite sve zaštitne pokrove ili

plastične vrećice u koje su zapakirani uređaj ili njegovi dijelovi.

- **Ne stavljajte druge predmete koji nisu prehrambene namirnice u ladicu za pripremu hrane kako bi se ispržili ili zagrijali. Nemojte upotrebljavati uređaj za prženje u dubokom ulju.**
- Uređaj uvijek mora biti pravilno i u cijelosti sastavljen prije uključivanja napajanja i upotrebe.
- Površine ispod ili pored uređaja moraju biti čiste i suhe. **Ne upotrebljavajte uređaj dok su mokre.**
- **NE** stavljajte uređaj blizu zapaljivih materijala, poput zavjesa **NE** stavljajte ništa iznad ili na uređaj kada uređaj radi.
- Sva veća izlijevanja na površinu ispod ili oko uređaja, ili na sam uređaj, trebaju se očistiti, a površine osušiti prije nego nastavite s upotrebom uređaja.

- Za vrijeme rada uređaja moguće su manje vibracije. To je uobičajeno.
- Pri upotrebi ovog uređaja potrebno je osigurati slobodan prostor (od najmanje 200 mm) iznad, ispod i sa svih strana u svrhu cirkulacije zraka.
- Nemojte pokrivati otvor za izlaz zraka koji se nalazi na stražnjoj strani uređaja za vrijeme njegova rada.
- Kada radi uređaj ne ostavljajte bez nadzora.
- Držite ruke, prste, kosu, odjeću i kuhinjski pribor podalje od uređaja za vrijeme njegova rada.
- Redovito čistite uređaj. Pročitajte odjeljak „Održavanje“ za savjete i primjere pravilne upotrebe.
- Za svako održavanje, osim čišćenja, odgovoran je ovlašteni servis. Nemojte sami popravljati ili servisirati ovaj uređaj. **Za pomoć**

se obratite službi za korisnike na internetskoj stranici nutribullet.com.

- Ako navedene upute ili upozorenja nisu jasni, **obratite se službi za korisnike na nutribullet.com.**

**! Sačuvajte
• ove upute!**

Sadržaj

332 Sadržaj pakiranja

333 Upute za sastavljanje

334 Upravljačka ploča

336 Upute za upotrebu

336 Prije prve uporabe

337 Sastavljanje

337 Upotreba friteze na vrući zrak

340 Održavanje

340 Zamjenski dijelovi



Sadržaj pakiranja

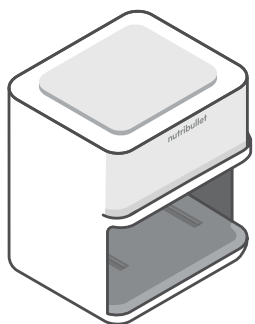

baza zračne
friteze od 2000
vati

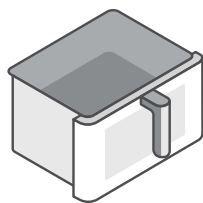

ladica za
pripremu hrane
od 8 l



pladanj 3-u-1 koji
se može koristiti
na dvije strane za
roštilj, pizze i za
hrskava jela

Upute za sastavljanje

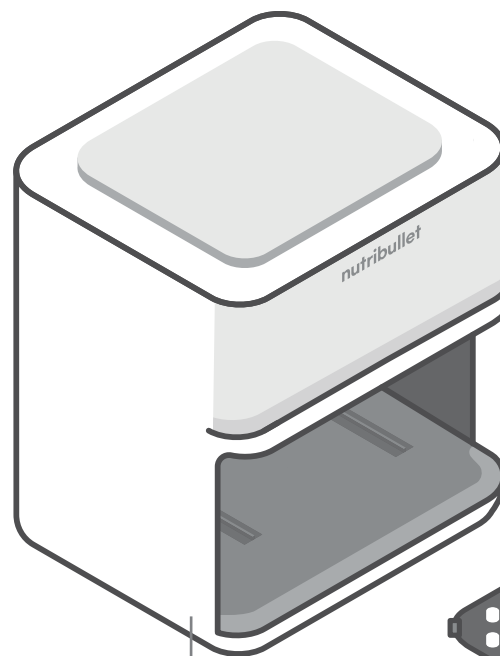

baza

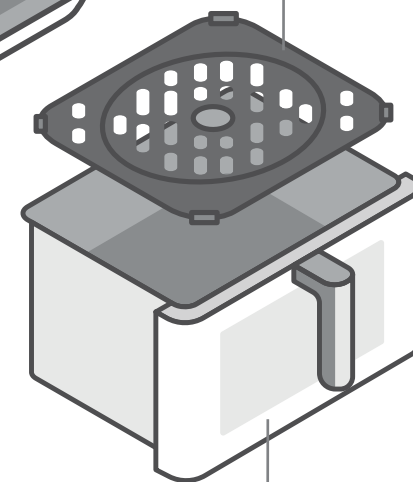

ladica za pripremu hrane

pladanj 3-u-1 koji
se može koristiti
na dvije strane za
roštilj, pizze i za
hrskava jela

Upravljačka ploča

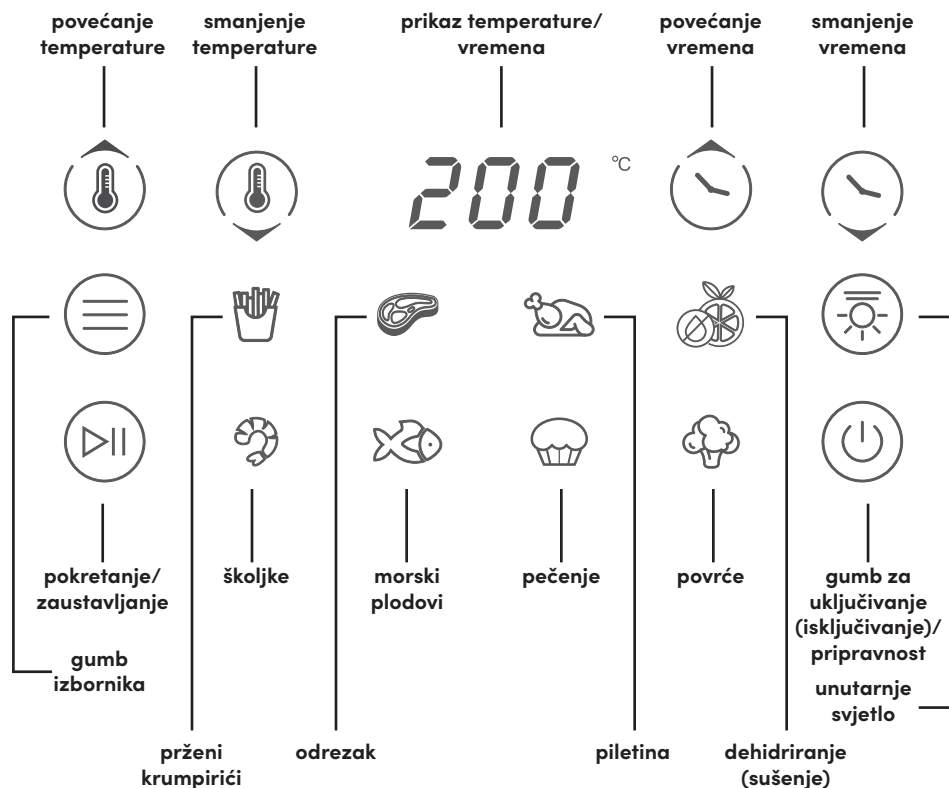

Za odabir programa kuhanja pritisćite gumb izbornika sve dok željeni program kuhanja ne počne treperiti. Program se pokreće sa zadanim vremenom i temperaturom, kako piše u tablici u nastavku. Za početak kuhanja pritisnite gumb za pokretanje/zaustavljanje.

Ikona	Program	Zadana temperatura	Zadano vrijeme pripreme hrane
	Prženi krumpirići	200°C	20 minuta
	Piletina	180°C	30 minuta
	Odrezak	200°C	16 minuta
	Pečenje	160°C	16 minuta
	Povrće	180°C	16 minuta
	Morski plodovi	180°C	16 minuta
	Školjke	200°C	16 minuta
	Dehidriranje (sušenje)	50°C	5 sata

- Pritisnite gumb **temperatura/vrijeme** te koristite gumb **+/-** i ručno podesite temperaturu i vrijeme pripreme hrane. Svaki pritisak na gumb **+/-** podesite će vrijeme u razmaku od 1 minute, a temperaturu u rasponu od 5 stupnjeva. Za početak pripreme hrane pritisnite gumb **pokretanja/zaustavljanja**. Vrijeme ili temperaturu friteze na vrući zrak možete podesiti u bilo kojem trenutku.
- Pritisnite gumb **pokretanja/zaustavljanja** prilikom pripreme hrane i prekinite aktivnost friteze na vrući zrak. Ponovno pritisnite gumb **pokretanja/zaustavljanje** za nastavak pripreme hrane. Friteza na vrući zrak isključit će se nakon 10 minuta neaktivnosti ako je u načinu zaustavljanja.
- Friteza na vrući zrak isključit će se nakon 5 minuta neaktivnosti ako je ladica u fritezi te će se isključiti nakon 10 minuta neaktivnosti ako je ladica izvađena iz friteze.

Upute za upotrebu

Prije prve upotrebe

Prije prve upotrebe friteze na vrući zrak nutribullet CrispLite™ Vision 8L Air Fryer potrebno je napraviti korake u nastavku.

1. RASPAKIRANJE

Otvorite kutiju i izvadite **bazu friteze na vrući zrak s ladicom za pripremu hrane** i pladanjem 3-u-1 koji se može koristiti na dvije strane za roštilj, pizze i za hrskava jela, sve dijelove stavite na ravnu i suhu površinu.

2. ČIŠĆENJE

Operite **ladice za pripremu hrane** i **pladanj 3-u-1 koji se može koristiti na dvije strane za roštilj, pizze i za hrskava jela** sapunom i vrućom vodom. Obrišite vanjski dio **baze friteze na vrući zrak** čistom, vlažnom krpom.

3. PRIPREMA PROSTORA ZA KUHANJE I ODGOVARAJUĆE VENTILACIJE

Fritezu na vrući zrak upotrebljavajte na čistoj, suhoj i ravnoj površini. Nemojte upotrebljavati uređaj na otvorenom. **Friteza na vrući zrak** trebala bi se nalaziti najmanje 20 cm od zida za vrijeme rada kako bi se osigurala odgovarajuća ventilacija sa stražnje strane uređaja.

NAPOMENA: Za uklanjanje mirisa novog uređaja koji možda postoji ili ako želite dobro očistiti unutrašnjost friteze na vrući zrak, praznu fritezu (bez hrane) možete pokrenuti na najvišoj temperaturi na približno 5 minuta.

NAPOMENA: Predlažemo da uređaj stavite na podložak koji podnosi visoku temperaturu i tako izbjegnute opasnost od toplinskog oštećenja radne ploče.

⚠ **NIKAD** nemojte prepuniti ladicu za pripremu hrane. Ostavite najmanje 50 mm prostora između hrane i vrha ladice za pripremu hrane. Ako prepunite ladicu za pripremu hrane to će spriječiti protok vrućeg zraka što može izazvati stvaranje dima i predstavljati moguću opasnost od požara. Ako prepunite uređaj zbog toga hrana može doći u kontakt s grijačem što može izazvati dim ili mogući požar. Za sprječavanje moguće ozljede ili oštećenja, preporučuje se razdvojiti hranu na male komade.

⚠ **OPREZ.** Dobro očistite ladicu za pripremu hrane nakon svake upotrebe i spriječite nakupljanje ulja i ostataka hrane što može izazvati stvaranje dima i predstavljati moguću opasnost od požara. Za najbolje rezultate, sipajte ulje izravno na hranu prije nego što je stavite u ladicu za pripremu hrane.

Sastavljanje

Pročitajte sva upozorenja i mjere opreza u dijelu „Važne sigurnosne mjere“ (stranice 324–328) i na prethodnoj stranici prije nego što nastavite s 1. korakom.

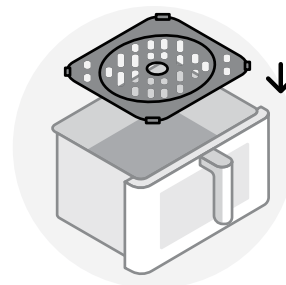

- 1 **Umetnite pladanj 3-u-1 na dno ladice za pripremu hrane.** Provjerite je li **pladanj 3-u-1** ispravno postavljen i poravnat s dnom **ladice za pripremu hrane**.

Upotreba friteze na vrući zrak

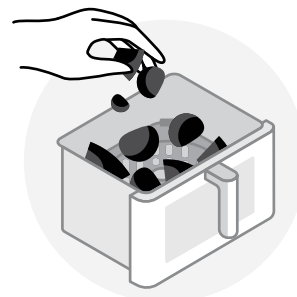

- 1 **Stavite hranu u ladicu za pripremu hrane, ali nemojte je prepuniti.** Za najbolje rezultate pripreme hrane neka ostane najmanje 50 mm slobodnog prostora između hrane i vrha **ladice za pripremu hrane**.



- 2** Ladicu za pripremu hrane držite za ručku te je stavite u bazu. Friteza na vrući zrak ispravno je sastavljena kada je ladicu za pripremu hrane potpuno umetnuta u bazu. Ukopčajte uređaj u strujnu utičnicu i pritisnite gumb za uključivanje/isključivanje te uključite fritezu na vrući zrak.

NAPOMENA: Friteza na vrući zrak neće raditi ako ladicu za pripremu hrane nije ispravno postavljena.



- 3** **UPOTREBA PROGRAMA ZA PRIPREMU HRANE:** Pritišćite gumb **izbornika** sve dok željeni program kuhanja ne počne treperiti. Zadano vrijeme i temperatura programa koji treperi učita će se na **upravljačku ploču**. Pritisnite gumb **pokretanja/zaustavljanja** kako biste započeli s pripremom hrane.

PROMJENA POSTAVKE TEMPERATURE/VREMENA: Za promjenu postavke ili za podešavanje temperature ili vremena pripreme hrane programa, nakon što ste ga odabrali, pritisnite gumb **temperatura/vrijeme** i pomoću gumba +/- prvo podesite temperaturu. Nakon postizanja željene temperature ponovno pritisnite gumb za temperaturu/vrijeme. Podesite vrijeme kuhanja pomoću gumba +/- . Nakon postizanja željenog vremena pritisnite gumb za **pokretanje/zaustavljanje** za postavljanje vremena i započnite s kuhanjem.

NAPOMENA: Za uključivanje unutarnjeg svjetla, pritisnite ikonu svjetla. Ponovno pritisnite ikonu svjetla i ono će se isključiti.

NAPOMENA: Svjetlo se automatski isključuje nakon jedne minute.



- 4** **OKRETANJE HRANE ZA VRIJEME PRIPREME HRANE:** U nekim receptima piše da se **ladica za pripremu hrane** treba izvaditi tijekom pripreme hrane i kako hranu treba okrenuti. U tom slučaju prvo pritisnite gumb za **pokretanje/zaustavljanje** kako biste privremeno zaustavili fritezu na vrući zrak. Dok je kuhanje privremeno zaustavljeno, izvadite **ladicu za pripremu hrane** iz baze koristeći se ručkom. Okrenite hranu pomoću kuhinjskog pribora i vratite **ladicu za pripremu hrane** u bazu. Pritisnite gumb za **pokretanje/zaustavljanje** kako biste nastavili s kuhanjem.

! **UPOZORENJE: SADRŽAJ** bi mogao biti jako vruć. Pažljivo izvadite ladicu za pripremu hrane jer iz nje može izaći vruća para. Držite ruke i lice podalje od pare i otvora za zrak.

! **UPOZORENJE:** Hrana, ladicu za pripremu hrane i pladanj su vrući. Uvijek koristite kuhinjske rukavice kada rukujete njima.

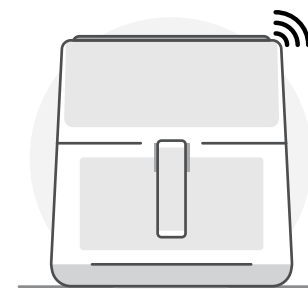

- 5** Nakon što vrijeme pripreme hrane friteze na vrući zrak istekne čut ćete 3 zvučnih signala biip koji označavaju da je priprema hrane **završeno**. Pričekajte nekoliko sekundi kako bi se program pripreme hrane u potpunosti zaustavio.

! **OPREZ:** Prebrzo vađenje ladice za pripremu hrane može rezultirati prskanjem i može biti opasno.

! **OPREZ:** Pažljivo izvadite ladicu za pripremu hrane jer ona može sadržavati vruću paru.

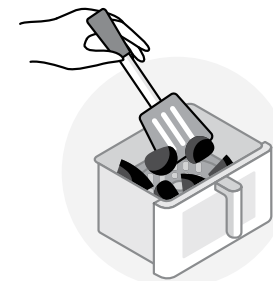

- 6** Izvadite hranu iz ladice za pripremu hrane pomoću kuhinjskog pribora – **NIKAD** ne vadite hranu rukama. Fritezu na vrući zrak isključite tako da pritisnete i držite gumb uključivanja/isključivanja dok se uređaj ne isključi. Uživajte!

Čišćenje i održavanje

Čišćenje friteze na vrući zrak nutribullet CrispLite™ Vision 8L Air Fryer brzo je i jednostavno. Preporučujemo čišćenje svih pomičnih dijelova nakon svake upotrebe kako se ne bi nakupili ostatci.

1. KORAK:

Isključite fritezu na vrući zrak, iskopčajte utikač iz strujne utičnice i nakon svake upotrebe pustite neka se uređaj potpuno ohladi.

2. KORAK:

Izvadite **ladicu za pripremu hrane** i **pladanj 3-u-1**. **Ladicu za pripremu hrane** i **pladanj** možete prati u **GORNJOJ KOŠARI** perilice posuđa, jer se oni mogu sigurno prati u perilici posuđa, ili ih možete oprati ispiranjem toplom vodom i deterdžentom. U perilicu posuđa **NE** stavljajte **bazu friteze na vrući zrak**.

 **UPOZORENJE: NIKAD** ne koristite program za dezinfekciju — tako visoka temperatura može izobličiti plastiku.

 **OPREZ: NE** koristite abrazivni ili metalni pribor za čišćenje prilikom čišćenja **ladice za pripremu hrane** ili **pladnja za hrskavu hranu**. Tako možete oštetiti keramički neprianjajući površinski premaz na ovim dijelovima.

3. KORAK:

Unutrašnjost **baze friteze na vrući zrak** očistite uklanjajući ostatke toplom pamučnom krpom, a zatim je obrišite suhom krpom. Unutarnji i vanjski dio **baze** trebalo bi čistiti samo tako da ih se prebriše vlažnom krpom.

 **OPREZ: NIKAD** ne uranjajte bazu u vodu ili drugu tekućinu.

Ako je potrebno, očekajte grijач četkom s polumekanim čekinjama i uklonite ostatke hrane.

4. KORAK:

Nakon što su svi dijelovi očišćeni i dobro obrisani, spremite sastavljenu fritezu na vrući zrak na sigurno i suho mjesto.

Objašnjenje oznaka



Ova oznaka znači da se ovaj proizvod ne smije odlagati s drugim otpadom iz kućanstva na području cijele EU. Spriječite moguće ugrožavanje okoliša i ljudskog zdravlja nekontroliranim odlaganjem otpada; reciklirajte proizvod na odgovoran način i tako promičite održivo ponovno korištenje materijalnih resursa. Za vraćanje rabljenog uređaja koristite sustave povrata i prikupljanja ili se obratite prodavaču kod kojeg ste kupili proizvod. Trgovina se može pobrinuti za ekološki sigurno recikliranje proizvoda.



Ambalaža korištena za transport i zaštitu izrađena je od materijala koji su ekološki prihvatljivi jer se mogu odložiti i reciklirati. Plastiku, omote, vrećice i sl. odložite na siguran način i držite ih izvan dohvata beba i male djece. Umjesto da navedene materijale samo bacite, reciklirajte ih.



Izjava proizvođača da proizvod ispunjava zahtjeve primjenjivih direktiva EZ-a.

Zamjenski dijelovi

Korištenje nekompatibilnih ili zamjenskih dijelova može oštetiti fritezu na vrući zrak CrispLite™ Vision 8L Air Fryer ili predstavljati sigurnosnu opasnost koja može izazvati tjelesne ozljede ili oštećenja. Prilikom naručivanja zamjenskih dijelova uvijek upotrebljavajte originalne dijelove i pribor nutribullet® s internetske stranice nutribullet.com.

220-240VAC 50-60Hz 2000W

Capital Brands Distribution, LLC | nutribullet.com | Sva prava pridržana.

nutribullet i logotip nutribullet zaštitni su znakovi tvrtke CapBran Holdings, LLC registrirani u SAD-u i diljem svijeta.

Proizvod se može razlikovati od ilustracija u ovom dokumentu. Stalno radimo na poboljšanju svojih proizvoda te se značajke iz ovog dokumenta mogu promijeniti bez prethodne obavijesti.

250326_NBA93350 (NBA-350)

nutribullet

CRISPLITE™ VISION

8L AIR FRYER



Uputstvo za upotrebu

! UPOZORENJE! Da biste smanjili rizik od ozbiljnih povreda, pročitajte Uputstvo za upotrebu pre upotrebe vaše nutribullet CrispLite™ Vision 8L friteze na vruć vazduh. Sačuvajte ovo uputstvo. Budite sigurni da svako ko koristi nutribullet® zna kako da to učini na bezbedan način.

Važne mere zaštite

Kada koristite svoju nutribullet CrispLite™ Vision 8L fritezu na vruć vazduh, zapamtite: bezbednost je na prvom mestu.

Upozorenje! Da biste izbegli rizik od nastanka teških telesnih povreda, pre korišćenja uređaja nutribullet® pažljivo pročitajte sva uputstva. Prilikom korišćenja bilo kojeg električnog uređaja uvek treba voditi računa o osnovnim merama opreza, uključujući i sledeće **važne informacije**.

! Sačuvajte ovo uputstvo!

● SAMO ZA UPOTREBU U DOMAĆINSTVU

PRE UPOTREBE PAŽLJIVO I DETALJNO PROČITAJTE SVA UPUTSTVA.

OPŠTE BEZBEDNOSNE INFORMACIJE:

- Ovaj uređaj nije namenjen za korišćenje od strane osoba (uključujući decu) sa smanjenim fizičkim, čulnim ili mentalnim sposobnostima, ili nedostatkom iskustva i znanja osim ako ih nije pomno nadgledala osoba odgovorna za njihovu bezbednost ili dala instrukcije o upotrebi uređaja.
- Decu treba nadzirati kako bi se osiguralo da se ne igraju sa uređajem.
- Redovno pregledajte ima li oštećenja na vašoj jedinici.
- **NE** koristite ovaj aparat ukoliko izgleda da su neki delovi oštećeni. Nemojte koristiti nijedan uređaj kome su oštećeni kabl ili utikač, ili nakon što se uređaj pokvari ili na bilo koji način oštetiti. Vratite uređaj u najbliži ovlašćeni servis radi pregleda, popravke ili podešavanja.
- Ako je kabl za napajanje oštećen, njegovu zamenu mora da obavi proizvođač, njegov serviser ili lice sa sličnim

kvalifikacijama, kako bi se sprečio rizik.

- Držite uređaj i kabl dalje od dece.
- Upotreba zamenske dodatne opreme koju proizvođač uređaja ne preporučuje ili prodaje može uzrokovati ličnu povredu, oštećenje imovine ili kvarove.

⚠ **NEMOJTE** koristiti jedinicu sa pretvaračem napona jer to može izazvati kratak spoj, požar ili strujni udar, što može dovesti do telesnih povreda ili oštećenja proizvoda.

- Ovaj uređaj nemojte koristiti na mestima sa različitim električnim specifikacijama ili tipovima utikača.
- Samo za upotrebu na radnoj površini. Uverite se da je površina ravna, otporna na toplotu, stabilna, čista i suva. Tokom upotrebe, ne postavljajte jedinicu blizu ivice radne površine. Nikada ne

koristite utičnicu ispod radne površine jer tako kabl može da bude dostupan deci.

- Uređaj nemojte koristiti na otvorenom.
- Ne dozvolite da kabl visi preko ivice stola ili pulta, niti da dodiruje vruće površine. Držite uređaj i kabl dalje od dece.
- Ne stavljajte uređaj na ili blizu vrućeg gasnog ili električnog gorionika, ili u zagrejanoj rerni.

⚠ **OPREZ:** Kada premeštate aparat ili vadite fioku za kuvanje mogu se nalaziti ostaci vrelog ulja ili drugih vrelih tekućina. Pre rukovanja ili premeštanja, pustite da se aparat potpuni ohladi.

- Pre upotrebe, uverite se da je jedinica čista. Prosuta hrana može izazvati ozbiljne opekotine ili oštećenje uređaja. Nemojte koristiti sa produžnim kablom i ne dopuštajte da kabl visi preko ivice.

- Izbegavajte kontakt sa vrućim površinama. Koristite ručku na fioci za kuvanje. Tokom prženja na vrućem vazduhu, kroz otvore za vazduh koji se nalaze na zadnjoj strani oslobađa se vrela para. Držite ruke i lice dalje od pare i otvora za vazduh. ⚠ Budite oprezni kada uklanjate fioku za kuvanje iz uređaja jer iz nje može izaći vruća para.
- Ovaj aparat nemojte koristiti ni za šta drugo osim u svrhu za koju je namenjen. Nepravilno korišćenje može izazvati ozbiljne telesne povrede.
- **NEMOJTE DODIRIVATI VRELE POVRŠINE. Uvek koristite izolovane rukavice za rernu ili koristite ručku ili dugme, ako su dostupni. Nikada ne dodirujte grejač.**
- **Za zaštitu od strujnog udara, telesne povrede ili požara, NEMOJTE potapati jedinicu, kabl**

ili grejač u vodi ili druge tekućne,

- **PRE PRŽENJA, UVEK PROVERITE DA LI JE FIOKA ZA KUVANJE DOBRO PRIČVRŠĆENA NA SVOM MESTU. NE POKUŠAVAJTE DA UKLONITE FIOKU ZA KUVANJE DOK JE JEDINICA U FUNKCIJI.**
- Ukoliko prebrzo izvadite fioku za kuvanje može doći do prskanja, što može biti opasno.
- Kada uređaj ne koristite uvek ga **ISKLJUČITE** i **IZVUCITE** kabl za napajanje iz utičnice i dopustite da se uređaj ohladi pre čišćenja, sklapanja, rasklapanja, premeštanja ili skladištenja.
- Nikada ne prepunjavajte sastojcima. Ostavite najmanje 50 mm prostora između hrane i vrha fioke za kuvanje. Držite sve sastojke u fioci i sprečite direktan kontakt sa grejnim elementom. Prepunjavanje sprečava

vreli vazduh da cirkuliše ili izaziva da hrana stupi u kontakt sa grejačem izazivajući dim i ili mogući požar.

- ⚠ **OPREZ:** Temeljno čistite fioku za kuvanje nakon svake upotrebe da biste sprečili sakupljanje masnoće i ostataka hrane koji mogu izazvati dim i moguću opasnost od požara. Preporučuje se da se ulje nanosi direktno na hranu pre stavljanja u fioku za kuvanje.

DOPUNSKE MERE BEZBEDNOSTI:

- Odstranite i bacite u otpad sav materijal pakovanja ili promotivne etikete pre prvog korišćenja uređaja.
- Da biste eliminisali svaku potencijalnu opasnost od gušenja za malu decu, uklonite i bezbedno bacite u otpad sve zaštitne obloge ili plastične kese u kojima bi uređaj ili njegovi delovi mogli da dođu.

- **Ne stavljajte nikakve neprehrambene predmete u fioku za kuvanje u svrhu prženja ili zagrevanja. Ne koristite uređaj za duboko prženje na ulju.**
- Uvek proverite da li je jedinica pravilno i potpuno sastavljena pre nego što uključite napajanje i počnete da koristite uređaj.
- Uverite se da su oblasti neposredno ispod ili pored uređaja čiste i suve. **Nemojte ga koristiti kada je mokar.**
- **NE** stavljajte uređaj blizu do zapaljivih materijala kao što su zavese, i **NE** stavljajte ništa iznad aparata kada se koristi.
- Svako značajno prosipanje na površinu ispod ili oko uređaja, ili na sam uređaj, treba očistiti i osušiti pre nego što nastavite da koristite uređaj.
- Tokom rada jedinice može doći do pojave blagih vibracija, što je normalno.

- Kada koristite ovaj uređaj, obezbedite adekvatan prostor za cirkulaciju vazduha (najmanje 200 mm) iznad, ispod i sa svih strana.
- Ne pokrivajte otvor za izlaz vazduha koji se nalazi na zadnjoj strani jedinice dok jedinica radi.
- Ne ostavljajte aparat bez nadzora dok se koristi.
- Držite ruke, prste, kosu, odeću i kuhinjski pribor podalje od uređaja tokom rada.
- Aparat održavajte čistim. Pogledajte odeljak Nega i održavanje za savete i najbolju praksu.
- Svako održavanje osim čišćenja treba da obavlja ovlašćeni servisni centar. Ne pokušavajte sami da popravljate ili servisirate ovaj uređaj. **Obratite se za pomoć službi za podršku korisnika na nutribullet.com.**

- Ako bilo koje od sadržanih uputstava ili upozorenja ne razumete, **obratite se za pomoć službi za podršku korisnika na nutribullet.com.**

**! Sačuvajte
• ovo uputstvo!**

Sadržaj

352 Šta je u ambalaži

353 Uputstvo za sklapanje

354 Kontrolna tabla

356 Uputstva za upotrebu

356 Pre prve upotrebe

357 Sklapanje

357 Korišćenje friteze na vruć vazduh

360 Nega i održavanje

360 Rezervni delovi



Šta je u ambalaži

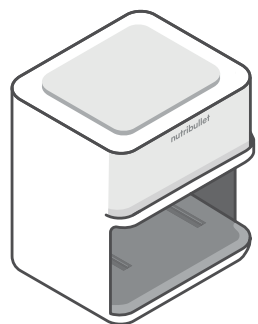

postolje friteze
na vruć vazduh
od 2000 vati

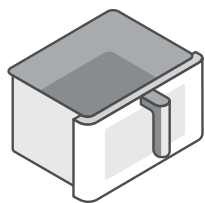

fioka za kuvanje
od 8 L



3 u 1 višenamenska
posuda za
pripremu skare,
pice i hrskave
hrane

Uputstvo za sklapanje

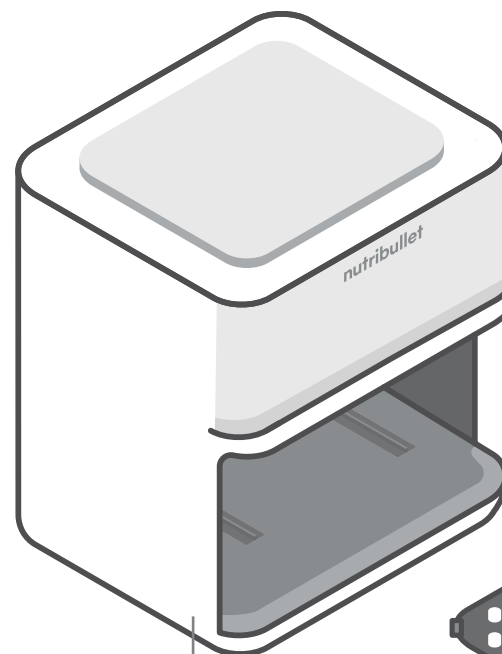

postolje

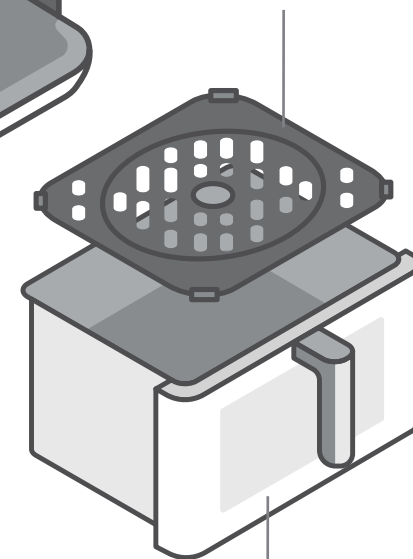

fioka za kuvanje

3 u 1 višenamenska
posuda za
pripremu skare,
pice i hrskave
hrane

Kontrolna tabla

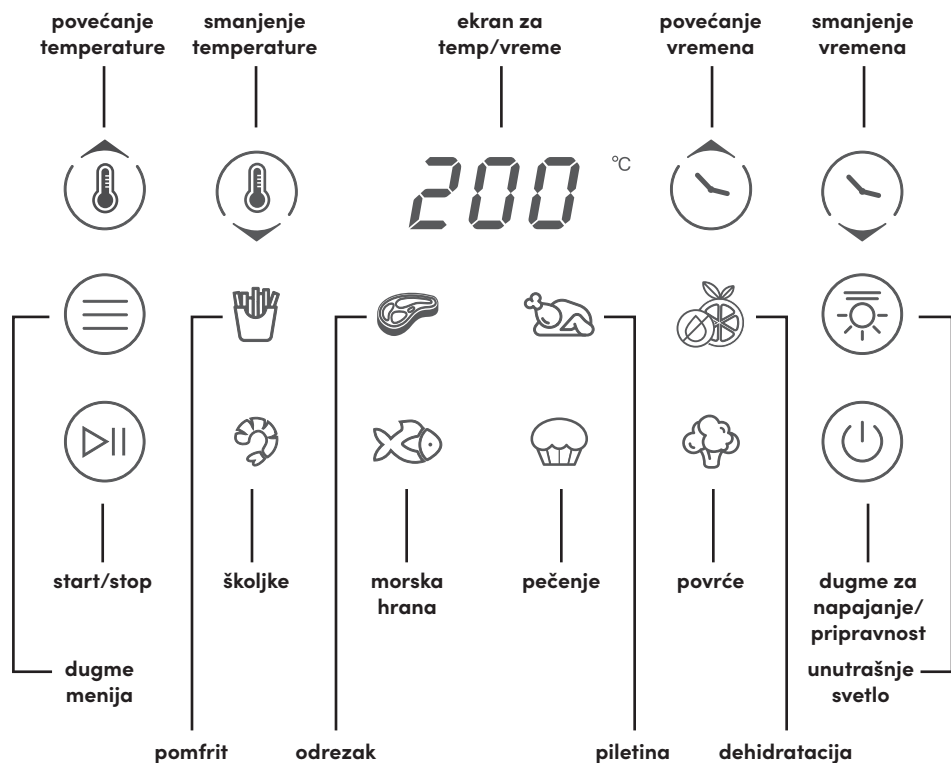

Da biste izabrali program kuvanja, pritisnite dugme Meni dok željeni program kuvanja ne počne da treperi. Program će se učitati sa podrazumevanim vremenom i temperaturom, kao što je navedeno u tabeli u nastavku. Da biste započeli kuvanje, pritisnite dugme Start/Stop.

Ikona	Program	Podrazumevana temperatura	Podrazumevano vreme kuvanja
	Pomfrit	200 °C	20 minuta
	Piletina	180 °C	30 minuta
	Odrezak	200 °C	16 minuta
	Pečenje	160 °C	16 minuta
	Povrće	180 °C	16 minuta
	Morska hrana	180 °C	16 minuta
	Školjke	200 °C	16 minuta
	Dehidracija	50 °C	5 sati

- Pritisnite **Temp/Vreme** i koristite dugmad +/- da biste ručno postavili temperaturu kuvanja ili vreme kuvanja. Svako pritiskanje dugmadi +/- vrši podešavanje povećavanjem za 1 minutu za vreme ili 5 stepeni za temperaturu. Pritisnite **Start/Pauza** da biste počeli sa kuvanjem. Možete podešavati vreme ili temperaturu vaše friteze na vruć vazduh u svakom trenutku.
- Friteza na vruć vazduh će se isključiti nakon 5 minuta neaktivnosti ukoliko je fioka postavljena, a isključiće se nakon 10 minuta neaktivnosti ako je fioka napolju.
- Pritisnite **Start/stop** kada kuvate da biste pauzirali rad friteze na vruć vazduh. Pritisnite **Start/stop** ponovo da biste produžili. Friteza na vruć vazduh će se isključiti nakon 10 minuta neaktivnosti ukoliko je u režimu Stop.

Uputstva za upotrebu

Pre prve upotrebe

Pre nego što prvi put upotrebite svoju nutribullet CrispLite™ Vision 8L fritezu na vruć vazduh, odvojite trenutak da izvršite dolenaedene korake.

1. OTPAKUJTE

Otvorite kutiju i izvadite **postolje friteze na vruć vazduh** zajedno sa **fiokom za kuvanje** i 3 u 1 višenamensku posudu za pripremu skare, pice i hrskavu hranu, i sve delove stavite na ravnu, nivelisanu i suhu površinu.

2. OČISTITE

Isperite **fioku za kuvanje** i **3 u 1 višenamensku posudu za pripremu skare, pice i hrskavu hranu** toplom sapunjavom vodom. Obrišite **postolje friteze na vruć vazduh** toplom, suvom tkaninom.

3. PRIPREMITE PROSTOR ZA KUVANJE, OBEZBEDITE ODGOVARAJUĆU VENTILACIJU

Postarajte se da se **friteza na vruć vazduh** koristi na čistoj, suvoj, ravnoj površini. Nemojte koristiti jedinicu na otvorenom. Kada radi, **friteza na vruć vazduh** treba da bude najmanje 20 cm udaljena od zida, kako bi se obezbedila odgovarajuća ventilacija iza jedinice.

NAPOMENA: Da biste eliminisali sve neprijatne mirise novog uređaja ili da temeljno očistite unutrašnjost friteze na vruć vazduh, možete pokrenuti fritezu na vruć vazduh na najvišoj temperaturi u trajanju od oko 5 minuta, bez stavljanja hrane unutra.

NAPOMENA: Predlažemo da postavite uređaj na podlogu otpornu na toplotu kako biste sprečili rizik od oštećenja površine radne površine toplotom.

⚠ **NIKADA** ne prepunjavajte fioku za kuvanje. Ostavite najmanje 50 mm prostora na gornjem delu fioke za kuvanje. Prepunjivanje fioke za kuvanje sprečava vreli vazduh da cirkuliše, što može izazvati dim i moguću opasnost od požara. Prepunjivanje može isto izazvati da hrana stupi u kontakt sa grejačem što može izazvati dim i ili mogući požar. Da biste sprečili moguću povredu ili oštećenje, preporučuje se da podelite hranu na manje delove.

⚠ **OPREZ.** Temeljno čistite fioku za kuvanje nakon svake upotrebe da biste sprečili sakupljanje masnoće i ostataka hrane koji mogu izazvati dim i moguću opasnost od požara. Za optimalne rezultate, ulje nanesite direktno na hranu pre stavljanja u fioku za kuvanje.

Sklapanje

Pregledajte sva upozorenja i mere opreza u odeljku Važne mere zaštite (str. 344–348) i u odeljku iznad pre nego što pređete na 1. korak.

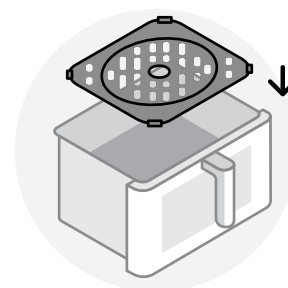

- 1 **Ubacite posudu 3 u 1 u dno fioke za kuvanje.** Uverite se da je **posuda 3 u 1** bezbedno postavljena i da je u ravni sa dnom **fioke za kuvanje**.

Korišćenje friteze na vruć vazduh

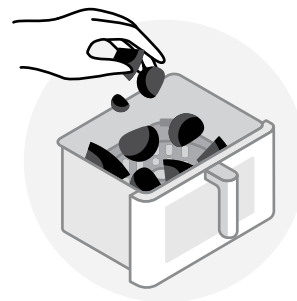

- 1 **Stavite hranu u fioku za kuvanje, vodeći računa da se ne prepuni.** Da biste postigli najbolje rezultate, ostavite najmanje 50 mm prostora između hrane i vrha **fioke za kuvanje**.



2 Držite fioku za kuvanje za ručku i stavite je u postolje.

Uverite se da je friteza pravilno sastavljena tako da je **fioka za kuvanje** smeštena skroz unutar **postolja**. Priključite jedinicu i pritisnite dugme za napajanje da biste uključili fritezu na vruć vazduh.

NAPOMENA: Friteza na vruć vazduh neće raditi ako **fioka za kuvanje** nije pravilno postavljena.



3 ZA KORIŠĆENJE PROGRAMA ZA KUVANJE:

Pritisnite dugme **Meni** sve dok željeni program kuvanja ne počne da treperi. Podrazumevano vreme i temperatura za program koji treperi učitaće se na **kontrolnoj tabli**. Pritisnite dugme **Start/Stop** za početak kuvanja.

DA SMENITE PODEŠAVANJE TEMPERATURA/VREME: Da biste koristili podešavanje ili da biste podesili temperaturu ili vreme kuvanja programa nakon izbora programa, pritisnite dugme **Vreme/Temperatura** i koristite dugmad **+/-** da prvo podesite temperaturu. Kada dostignete željenu temperaturu, ponovo pritisnite dugme **Vreme/Temperatura** za podešavanje. Koristite dugmad **+/-** da podesite vreme kuvanja. Kada dostignete željeno vreme, pritisnite dugme **Start/Stop** da podesite vreme i započnete kuvanje.

NAPOMENA: Da uključite unutrašnje svetlo pritisnite ikonu **Osvetljenje**. Ponovo pritisnite ikonu **Osvetljenje** da biste isključili svetlo.

NAPOMENA: Svetlo se automatski isključuje nakon jednog minuta.



4 OKRETANJE HRANE TOKOM KUVANJA:

Neki recepti zahtevaju vađenje **fioke za kuvanje** tokom kuvanja i okretanje hrane. U tom slučaju, prvo pritisnite dugme **Start/Stop** da pauzirate fritezu na vruć vazduh. Kada je kuvanje zaustavljeno, izvadite **fioku za kuvanje** iz **postolja** držeći je za ručku. Okrenite hranu pomoću pribora i bezbedno vratite **fioku za kuvanje** natrag u **postolje**. Pritisnite dugme **Start/Stop** za nastavak kuvanja.

UPOZORENJE: **SADRŽAJ** može biti veoma vruć. Budite oprezni kada uklanjate **fioku za kuvanje** jer iz nje može izaći vruća para. Držite ruke i lice dalje od pare i otvora za vazduh.

UPOZORENJE: Hrana, fioka za kuvanje i posuda su vrući. Uvek koristite rukavice za rernu kada radite.

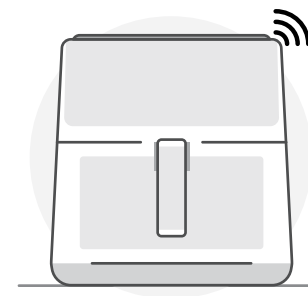

5 Kada istekne vreme kuvanja friteze na vruć vazduh, čućete 3 zvučnih signala koji će vas upozoriti da je kuvanje završeno.

Sačekajte nekoliko sekundi da se kuvanje zaustavi.

OPREZ: Ukoliko prebrzo izvadite **fioku za kuvanje** može doći do prskanja, što može biti opasno.

OPREZ: Budite oprezni kada otvarate **fioku za kuvanje** jer iz nje može izaći vruća para.

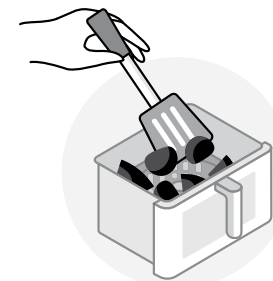

6 Izvadite hranu iz fioke za kuvanje pomoću pribora – NIKADA nemojte koristiti ruke. Isključite fritezu na vruć vazduh pritiskanjem i zadržavanjem na dugme za napajanje dok se jedinica ne isključi. Uživajte!

Nega i održavanje

Čišćenje nutribullet CrispLite™ Vision 8L friteze na vruć vazduh je brzo i lako. Preporučujemo da očistite sve delove koji se mogu ukloniti nakon svake upotrebe kako bi se smanjilo nakupljanje ostataka hrane.

1. KORAK:

Fritezu na vruć vazduh **ISKLJUČITE**, izvucite kabl za napajanje iz utičnice i ostavite da se dobro ohladi nakon upotrebe.

2. KORAK:

Uklonite **fioku za kuvanje** i **posudu 3 u 1. Fioku za kuvanje i posudu** možete prati u mašini za posuđe na **GORNJOJ POLICI** ili ih možete očistiti tako što ćete ih isprati u toploj sapunjavoj vodi. **NE** stavljajte **postolje friteze na vruć vazduh** u mašinu za pranje sudova.

 **UPOZORENJE: NIKADA** ne koristite ciklus dezinfekcije – ovako visoka temperatura može da deformiše plastiku.

 **OPREZ: NEMOJTE** koristiti abrazivne ili metalne alate za čišćenje **fioke za kuvanje** ili **posude za pripremu hrskave hrane**. Na taj način možete oštetiti keramički neprijanjajući premaz na površini ovih predmeta.

3. KORAK:

Očistite unutrašnji zid **postolja friteze na vruć vazduh** tako što ćete nežno obrisati sve ostatke toplom pamučnom krpom, a zatim ga osušiti suvom krpom. Unutrašnjost i spoljašnjost **postolja** treba čistiti samo tako što ćete ga brisati vlažnom krpom.

 **OPREZ: NIKADA** nemojte potapati postolje u vodu niti u bilo koju drugu tečnost.

Ukoliko je potrebno, očerkajte grejač srednje mekom četkom za uklanjanje ostataka hrane.

4. KORAK:

Kada su svi delovi očišćeni i temeljno osušeni, fritezu na vruć vazduh čuvajte potpuno sklopljenu na bezbednom i suvom mestu.

Objašnjenje oznaka



Ova oznaka ukazuje na to da se ovaj proizvod na čitavoj teritoriji EU ne sme odlagati zajedno sa drugim otpadom iz domaćinstva. Radi sprečavanja mogućeg štetnog delovanja na životnu sredinu ili zdravlje ljudi usled nekontrolisanog odlaganja otpada; recikliranje obavljajte odgovorno kako biste promovisali održivo višekratno korišćenje materijalnih resursa. Ako želite da svoj korišćeni uređaj vratite, u tu svrhu koristite sisteme za prikupljanje i vraćanje ili kontaktirajte prodavnicu u kojoj je proizvod kupljen. Oni će se dalje pobrinuti za ekološki bezbedno recikliranje ovog proizvoda.



Pakovanje za transport i zaštitu je izabrano od materijala, koji nisu štetni za okolinu u slučaju bacanja u otpad i mogu se reciklirati. Uverite se da su sva plastika, obloge, vrećice i slično, bezbedno bačeni u otpad ili se čuvaju dalje od dohvata beba i male dece. Bolje je da ove materijale reciklirate, umesto da ih jednostavno bacite.



Deklaracija proizvođača da proizvod ispunjava zahteve primenljivih regulativa EK.

Rezervni delovi

Upotreba nekompatibilnih delova ili zamenskih delova može da ošteti vašu nutribullet CrispLite™ Vision 8L fritezu na vruć vazduh ili da stvori pretnju po bezbednost, što može izazvati telesne povrede ili materijalnu štetu. Prilikom naručivanja rezervnih delova uvek koristite originalne nutribullet® delove i pribor sa sajta **nutribullet.com**.

220-240 VAC 50-60 Hz 2000 W

Capital Brands Distribution, LLC | nutribullet.com | Sva prava zadržana.

nutribullet® i nutribullet logotip su zaštitni znaci kompanije CapBran Holdings, LLC koja je registrovana na teritoriji SAD i ostatka sveta.

Crteži se mogu razlikovati u odnosu na stvarni proizvod. Nепrestano nastojimo da poboljšamo naše proizvode, te su stoga specifikacije sadržane u ovom dokumentu podložne promenama bez prethodne najave.

250326_NBA93350 (NBA-350)

nutribullet

CRISPLITE™ VISION

8L AIR FRYER



РЪКОВОДСТВО ЗА УПОТРЕБА

! ПРЕДУПРЕЖДЕНИЕ! Преди да използвате фритюрника с горещ въздух nutribullet CrispLite™ Vision, прочетете ръководството за употреба, за да намалите риска от сериозни наранявания. Запазете тези инструкции. Уверете се, че всеки който използва уреда, знае как да го прави безопасно.

Предупреждения за безопасност

Когато използвате фритюрника с горещ въздух nutribullet CrispLite™ Vision 8L, помнете: безопасността е на първо място.

Предупреждение! Преди да използвате този продукт на nutribullet®, прочетете внимателно инструкциите за употреба, за да избегнете опасността от сериозни наранявания. При използване на електрически уред, освен най-елементарните мерки за безопасност, трябва да се спазват следните **предупреждения**.

! Запазете тези инструкции! ● САМО ЗА БИТОВА УПОТРЕБА

ПРОЧЕТЕТЕ ВНИМАТЕЛНО ВСИЧКИ ИНСТРУКЦИИ ПРЕДИ УПОТРЕБА.

ОБЩА ИНФОРМАЦИЯ ЗА БЕЗОПАСНОСТ:

- Уредът не може да се използва от хора, включително деца, с ограничени физически, сетивни или умствени способности или без необходимия опит и познания, освен ако не са внимателно наблюдавани и инструктирани за безопасна употреба на уреда от отговорно за безопасността им лице.
- Не оставяйте децата да си играят с уреда.
- Периодично проверявайте уреда за наличие на повреди.
- **НЕ** използвайте уреда при наличие на видими повреди. Не използвайте уреда, ако кабелът или щепселът са повредени, след неизправност или ако уредът е претърпял някаква повреда. Занесете уреда в най-близкия оторизиран сервизен център за

проверка, ремонт или настройка.

- При повреда на кабела той трябва да бъде сменен своевременно от производителя или сервизен център, но от квалифициран персонал, за да се избегне всякакъв риск.
- Дръжте уреда и охраняващия кабел на места, недостъпни за деца.
- Използването на принадлежности, които не са препоръчани или продавани от производителя на уреда, може да причини нараняване на хора, материални щети или неизправности.

⚠ НЕ използвайте уреда с преобразувател на напрежението, за да избегнете късо съединение, пожар или токов удар, които могат да доведат до нараняване или повреда на уреда.

- Не свързвайте уреда към електрически инсталации, чиито спецификации или контакти са различни от посочените.
- Използвайте уреда само върху работен плот. Уверете се, че повърхността, върху която е поставен уредът, е равна, устойчива на топлина, стабилна, чиста и суха. Не поставяйте уреда по време на работа близо до ръба на работния плот. Не използвайте контакти, разположени под работния плот, тъй като кабелът може да се окаже достъпен за деца.
- Да не се използва на открито.
- Не оставяйте кабела да виси от ръба на масата или, кухненския плот, както и да влиза в контакт с горещи повърхности. Дръжте уреда и охраняващия кабел на

места, недостъпни за деца.

- Не поставяйте уреда върху или близо до запален газова или електрически котлон или в гореща фурна.

⚠ ВНИМАНИЕ: Когато премествате уреда или изваждате кошницата за готвене може да има остатъци от горещо олио или други горещи течности. Оставете уреда да изстине напълно, преди да го хващате или премествате.

- Уверявайте се, че уредът е чист, преди да го използвате. Случайното разливане на храна може да причини сериозни изгаряния или да повреди уреда. Не използвайте уреда с удължител и не оставяйте кабела да виси от ръба.
- Избягвайте контакт с горещи повърхности. Използвайте дръжката на кошницата за

готвене. По време на пържене с горещ въздух от вентилационните отвори от задната страна излиза гореща пара. Дръжте ръцете и лицето си далеч от парата и вентилационните отвори. ⚠ Бъдете внимателни, когато изваждате кошницата за готвене от основата, тъй като може да излезе гореща пара.

- Не използвайте уреда за цели, различни от предвидените. Неприсьщата употреба може да причини физически наранявания.

• НЕ ДОКОСВАЙТЕ ГОРЕЩИТЕ ПОВЪРХНОСТИ.
Винаги използвайте изолирани кухненски ръкавици или дръжката. Не докосвайте нагревателния елемент.

- **За да избегнете токов**

уред, физическо нараняване или пожар, НЕ потапяйте уреда, кабела или нагревателния елемент във вода или други течности.

• ПРЕДИ ДА ПЪРЖИТЕ СЕ УВЕРЕТЕ, ЧЕ КОШНИЦАТА ЗА ГОТВЕНЕ Е ЗДРАВО ЗАКРЕПЕНА НА МЯСТОТО СИ. НЕ СЕ ОПИТВАЙТЕ ДА ИЗВАЖДАТЕ КОШНИЦАТА ЗА ГОТВЕНЕ, ДОКАТО УРЕДЪТ РАБОТИ.

- Прекалено бързото изваждане на кошницата за готвене може да доведе до появата на пръски и да се окаже потенциално опасно.
- Винаги **изключвайте** уреда и **изваждайте щепсела** от контакта, когато не се използва. Оставете го да изстине напълно, преди да продължите с почистване, сглобяване,

разглобяване, преместване или преди да го приберете.

- Никога не препълвайте кошниците за готвене. Оставете поне 5 см разстояние между храната и горната част на кошницата за готвене. Дръжте храната в кошницата, така че да няма директен контакт с нагревателния елемент. Препълването на кошницата възпрепятства циркулацията на горещия въздух и може да доведе до контакт на храната с нагревателния елемент, което да причини отделяне на дим и възможен пожар.

⚠ ВНИМАНИЕ: Почиствайте старателно кошницата за готвене след всяка употреба, за да избегнете натрупването на мазнини и хранителни остатъци, които могат да доведат до отделяне

на дим и потенциална опасност от пожар. Препоръчително е да наливате олиото директно върху храната, преди да я поставите в кошницата за готвене.

ДОПЪЛНИТЕЛНИ ПРЕДУПРЕЖДЕНИЯ ЗА БЕЗОПАСНОСТ:

- Преди да използвате уреда за първи път, отстранете и изхвърлете опаковката и рекламните стикери.
- За да предпазите децата от риск от задушаване, отстранете и изхвърлете безопасно всички защитни материали или пластмасови торбички, в които се съдържа уредът или неговите компоненти.
- **Не поставяйте нехранителни продукти за затопляне в кошниците за готвене. Не използвайте уреда за пържене с олио.**

- Винаги се уверявайте, че уредът е правилно и напълно сглобен, преди да го свържете към контакта и да го пуснете в действие.
- Уверявайте се, че зоната непосредствено под или до уреда е чиста и суха. **Не използвайте фритюрника, ако е мокър.**
- **НЕ** поставяйте уреда близо до запалими материали, напр. завеси, **НЕ** поставяйте предмети над или върху уреда, докато се използва.
- Всички разлети хранителни остатъци под, около или върху самия уред трябва внимателно да се отстранят, а мястото да се почисти и подсуши, преди да продължите да използвате уреда.
- Възможната лека вибрация по време на работа на уреда трябва да се счита за нормална.

- Когато използвате уреда, осигурете достатъчно пространство (поне 20 см) отгоре, отдолу и отстрани за циркулация на въздуха.
- Не покривайте вентилационните отвори на задната страна на уреда, когато работи.
- Не оставяйте уреда без наблюдение, докато работи.
- Дръжте ръцете, пръстите, косата и приборите далеч от уреда по време на работа.
- Поддържайте уреда чист. За съвети относно правилната употреба направете справка в раздел Грижи и поддръжка.
- Освен почистването, всяка поддръжка трябва да се възлага на упълномощен сервизен център. **НЕ** се опитвайте да ремонтирате уреда

сами. **За съдействие се свържете с отдела за обслужване на клиенти на адрес nutribullet.com.**

- Ако някои от инструкциите или предупрежденията не са ви ясни, **свържете се за съдействие с отдела за обслужване на клиенти на адрес nutribullet.com.**

! Запазете тези инструкции!

Указател

372 Съдържание на опаковката

373 Ръководство за сглобяване

374 Панел за управление

376 Указания за употреба

376 Преди първата употреба

377 Сглобяване

377 Използване на фритюрника с горещ въздух

380 Поддръжка

380 Резервни части



Съдържание на опаковката

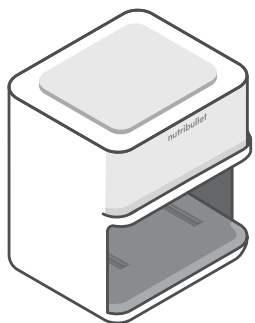

основа на
фритюрника с
горещ въздух
2000 W

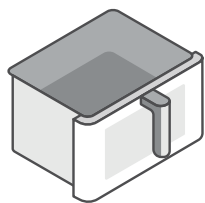

кошница за
готвене 8 л



реверсивна
решетка 3 в 1
за гриловане,
препичане и пица

Ръководство за сглобяване

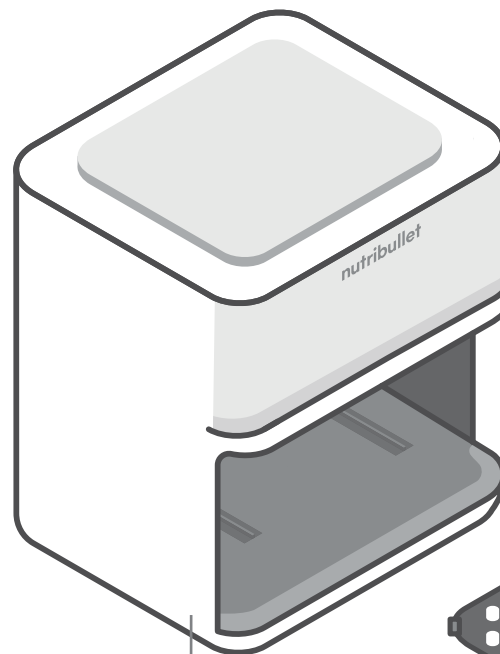

ОСНОВА

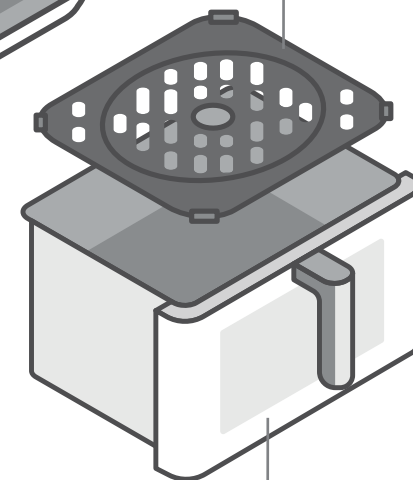

кошница за готвене

реверсивна
решетка 3 в 1
за гриловане,
препичане и пица

Панел за управление

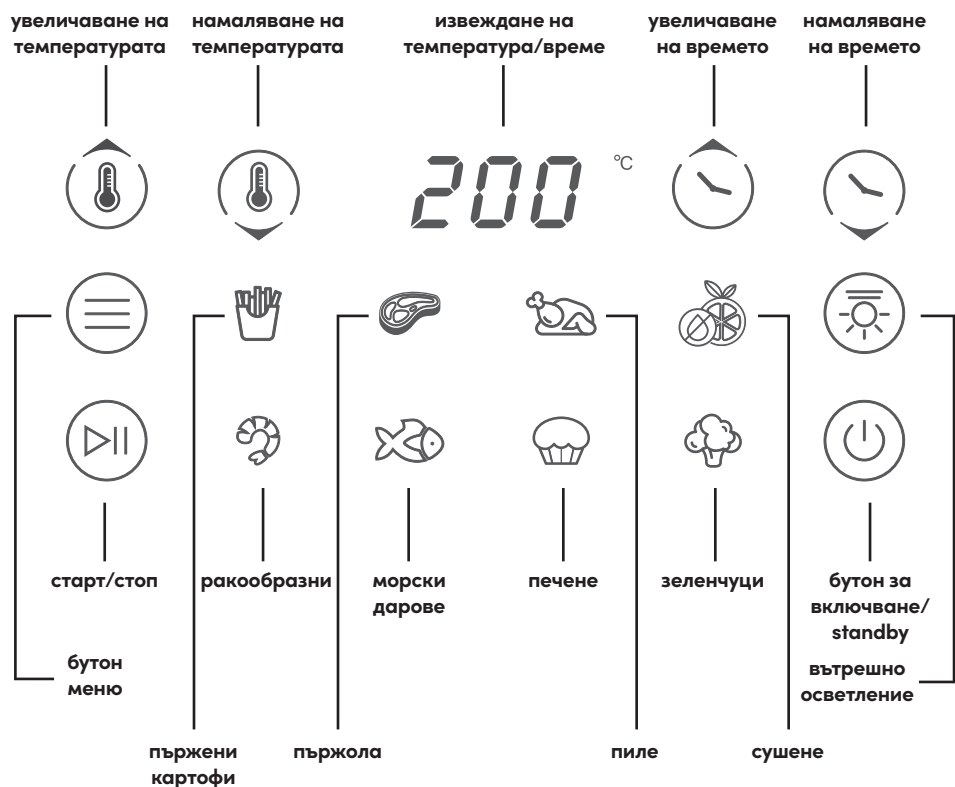

За да изберете програма за готвене, натискайте бутон “меню”, докато желаната програма за готвене не започне да мига. Програмата се зарежда с предварително зададеното време и температура, както е посочено в таблицата по-долу. За да започнете готвенето, натиснете бутона СТАРТ/СТОП.

икона	Програма	Зададена температура	Зададено време за готвене
	Пържени картофи	200°C	20 минути
	Пиле	180°C	30 минути
	Пържола	200°C	16 минути
	Печене	160°C	16 минути
	Зеленчуци	180°C	16 минути
	Морски дарове	180°C	16 минути
	Ракообразни	200°C	16 минути
	Сушене	50°C	5 часа

- Натиснете бутона за избиране на **Температура/Време** и използвайте бутоните +/- за ръчно задаване на температурата или времето за готвене. Всяко натискане на бутоните +/- коригира времето със стъпка от 1 минута или температурата със стъпка от 5 градуса. Натиснете бутона **Старт/Стоп**, за да започне готвенето. Температурата или времето на фритюрника с горещ въздух могат да бъдат коригирани по всяко време.
- Фритюрникът се изключва автоматично след 5 минути бездействие, ако кошницата е поставена, или след 10 минути бездействие, ако кошницата е извадена.
- Натиснете **Старт/Стоп** по време на готвене, за да поставите фритюрника на пауза. Натиснете отново **Старт/Стоп**, за да възобновите готвенето. Фритюрникът се изключва автоматично след 10 минути бездействие, ако е в режим на пауза.

Указания за употреба

Преди първата употреба

Преди да използвате фритюрника с горещ въздух nutribullet CrispLite™ Vision 8L™ за първи път, трябва да изпълните описаните по-долу операции.

1. РАЗОПАКОВАНЕ

Отворете опаковката и извадете **основата на фритюрника с горещ въздух с кошницата за готвене** и реверсивната решетката 3 в 1 за гриловане, препичане и пица, като поставите всички части върху равна и суха повърхност.

2. ПОЧИСТВАНЕ

Изплакнете **кошницата за готвене** и **реверсивната решетка 3 в 1 за гриловане, препичане и пица** с гореща сапунена вода. Почистете външната страна на **основата на фритюрника с горещ въздух** с чиста влажна кърпа.

3. ПОДГОТВЕТЕ ЗОНАТА ЗА ГОТВЕНЕ, КАТО ОСИГУРИТЕ ПОДХОДЯЩА ВЕНТИЛАЦИЯ

Уверете се, че **фритюрникът** се използва върху чиста, суха и равна повърхност. Не използвайте уреда на открито. Когато работи, **фритюрникът** трябва да е на разстояние най-малко 20 см от стената, за да се осигури правилна циркулация на въздуха зад уреда.

ВАЖНО: За да отстраните всякакви миризми на нов уред или да почистите основно вътрешността на уреда, можете да включите фритюрника на максимална температура за около 5 минути, без да поставяте храна.

ВАЖНО: Препоръчваме да поставите уреда върху топлоустойчива подложка, за да не повредите повърхността на работния плот.

⚠ **НЕ** препълвайте кошницата за готвене. Оставете поне 5 см разстояние в горната част на кошницата. Препълването на кошницата възпрепятства циркулацията на горещия въздух, което може да причини отделяне на дим и възможна опасност от пожар. Препълването на кошницата възпрепятства циркулацията на горещия въздух и може да доведе до контакт на храната с нагревателния елемент, което да причини отделяне на дим и възможен пожар. За да предотвратите възможни наранявания или щети, препоръчваме да разделите храната на по-малки порции.

⚠ **ВНИМАНИЕ!** Почиствайте старателно кошницата за готвене след всяка употреба, за да избегнете натрупването на мазнини и хранителни остатъци, които могат да доведат до отделяне на дим и потенциална опасност от пожар. За постигане на оптимален резултат препоръчваме да наливате олиото директно върху храната, преди да я поставите в кошницата за готвене.

Сглобяване

Преди да преминете към стъпка 1, прочетете всички предупреждения и указания, посочени в раздел "Важни мерки за безопасност" (стр. 364-369) и в предходния раздел.

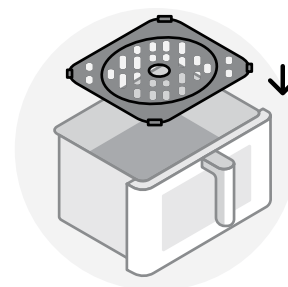

- 1 Поставете решетката 3 в 1 върху дъното на кошницата за готвене. Уверете се, че **решетката** е подравнена стабилно върху дъното на **кошницата за готвене**.

Използване на фритюрника с горещ въздух

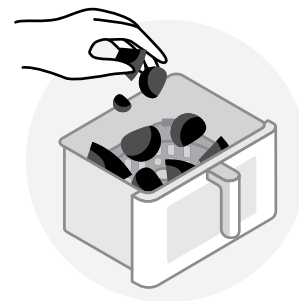

- 1 Поставете хранителните продукти в кошницата за готвене, като се стараете да не я препълвате. За да постигнете оптимални резултати при готвене, оставете поне 50 мм разстояние между храната и горната част на **кошницата за готвене**.



- 2** Хванете кошницата за готвене за дръжката и я вкарайте в основата. Уверете се, че фритюрникът с горещ въздух е правилно сглобен, а **кошницата за готвене** е изцяло вкарана в **основата**. Свържете уреда към електрическия контакт и натиснете съответния бутон, за да включите фритюрника с горещ въздух.

ВАЖНО: Фритюрникът не работи, ако **кошницата за готвене** не е поставена правилно.



- 3** **ДА СА ИЗПОЛЗВАТЕ ДАДЕНА ПРОГРАМА ЗА ГОТВЕНЕ:** Натискайте бутона **Меню**, докато желаната програма за готвене не започне да мига. Предварително зададеното време и температура за избраната програма се извеждат на **панела за управление**. Натиснете бутона **Старт/Стоп**, за да започне готвенето.

ЗА ДА ПРОМЕНИТЕ НАСТРОЙКАТА ЗА ТЕМПЕРАТУРА/ ВРЕМЕ:

За да промените настройката на температурата или времето за готвене на дадена програма, след като вече сте я избрали, натиснете бутона **Време/Температура** и използвайте бутоните **+/-**, за да коригирате първо температурата. Щом се покаже желаната температура, натиснете повторно бутона **Време/Температура**, за да я зададете. Сега използвайте бутоните **+/-**, за да коригирате времето за готвене. Щом се покаже желаното време, натиснете бутона **Старт/Стоп**, за да го зададете и да започнете готвенето.

ВАЖНО: За да включите вътрешното осветление, натиснете съответната икона. Натиснете отново иконата, за да изключите светлината.

ВАЖНО: Светлината се изключва автоматично след една минута.



- 4** **ОБРЪЩАНЕ НА ХРАНАТА ПО ВРЕМЕ НА ГОТВЕНЕ:** Някои рецепти изискват изваждане на **кошницата** по време на готвене и обръщане на храната. В такъв случай натиснете първо бутона **Старт/Стоп**, за да поставите фритюрника на пауза. Когато готвенето е на пауза, извадете **кошницата за готвене** от **основата**, като я хванете за дръжката. Обърнете храната с помощта на прибор и отново поставете плътно **кошницата** в **основата**. Натиснете бутона **Старт/Стоп**, за да възобновите готвенето.

! **ПРЕДУПРЕЖДЕНИЕ!** ХРАНАТА може да е много гореща. Бъдете внимателни, когато изваждате **кошницата за готвене**, тъй като може да излезе гореща пара. Дръжте ръцете и лицето си далеч от парата и вентилационните отвори.

! **ПРЕДУПРЕЖДЕНИЕ!** Храната, кошницата за готвене и решетката са горещи. Винаги използвайте кухненски ръкавици, когато работите с фритюрника.

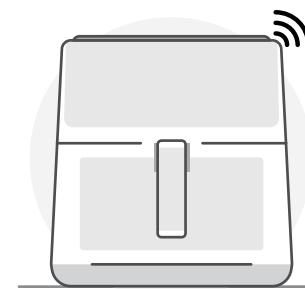

- 5** След изтичане на времето **3** звукови сигнала указват, че готвенето е завършено. Изчакайте няколко секунди, преди да извадите кошницата.

! **ВНИМАНИЕ:** Прекалено бързото изваждане на **кошницата за готвене** може да доведе до появата на пръски и да се окаже потенциално опасно.

! **ВНИМАНИЕ:** Бъдете внимателни, когато изваждате **кошницата за готвене**, тъй като може да излезе гореща пара.

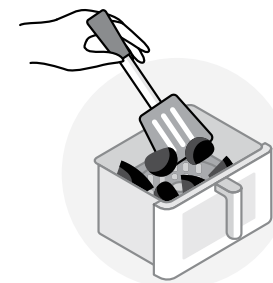

- 6** Изваждайте храната от кошницата за готвене с помощта на прибор – **НИКОГА** с ръце. За да изключите фритюрника с горещ въздух, натиснете и задръжте бутона за включване до изключване на уреда. Добър апетит!

Грижи и поддръжка

Почистването на фритюрника с горещ въздух nutribullet CrispLite™ Vision 8L е лесно и бързо. За да ограничите натрупването на остатъци, препоръчваме да почиствате всички подвижни части след всяка употреба.

1. След употреба **изключете** фритюрника, извадете щепсела от контакта и го оставете да изстине напълно.

2. Извадете **кошницата за готвене** и **решетката 3 в 1**. **Кошницата за готвене** и **решетката** могат да се мият в **ГОРНАТА КОШНИЦА** на съдомиялната машина или да се почистват с изплакване в гореща сапунена вода. **НЕ** поставяйте **основа на фритюрника** в съдомиялна машина.

 **ПРЕДУПРЕЖДЕНИЕ!** **НЕ** използвайте цикъл за дезинфекция - високата температура може да деформира пластмасата.

 **ВНИМАНИЕ: НЕ** използвайте абразивни или метални инструменти за почистване на **кошницата за готвене** или **решетката 3 в 1**. Това може да повреди незалепващото керамично покритие на всички компоненти.

3. Почиствайте вътрешната повърхност на **основата**, като внимателно отстраните остатъците с навлажнена памучна кърпа с топла вода и я подсушете със суха кърпа. Вътрешната и външната страна на **основата** трябва да се почистват единствено с влажна кърпа.

 **ВНИМАНИЕ: НЕ** потапяйте **основата във вода** или други течности.

Ако се налага, изчеткайте нагревателния елемент с четка с мек или средно твърд косъм, за да отстраните остатъците от храна.

4. След като почистите и подсушите старателно всички части, приберете напълно сглобения фритюрник с горещ въздух на безопасно и сухо място.

Обяснение на символите



Този символ показва, че в Европейския съюз този продукт не може да се изхвърля с битовите отпадъци. За да се предотвратят възможни щети за околната среда или здравето в резултат на неконтролирано изхвърляне на отпадъци, рециклирайте ги отговорно, за да съдействате за устойчивата повторна употреба на материалните ресурси. За да върнете използван уред, използвайте обичайните канали за връщане и събиране или се свържете с магазина, от който сте закупили продукта. След това продуктът може да бъде рециклиран по начин, безопасен за околната среда.



Опаковката за транспортиране и протектора на продукта са от избрани материали, щадящи околната среда и рециклируеми. Уверете се, че пластмасата, опаковките, торбичките и др. се изхвърлят безопасно и се държат на места, недостъпни за деца. Не изхвърляйте тези материали, рециклирайте ги!



Производителят декларира, че продуктът отговаря на изискванията на приложимите директиви на ЕО.

Резервни части

Използването на несъвместими или различни резервни части може да повреди фритюрника с горещ въздух CrispLite™ Vision™ 8L или да застраши безопасността с възможни наранявания или материални щети. При необходимост от подмяна на компоненти винаги поръчвайте оригинални части и принадлежности nutribullet® на сайта nutribullet.com.

220-240VAC 50-60Hz 2000W

Capital Brands Distribution, LLC | nutribullet.com | Всички права запазени.

nutribullet® и логото nutribullet са търговски марки на CapBran Holdings, LLC регистрирани в САЩ и в целия свят.

Изображенията може да се различават от действителния продукт. Ние се ангажираме постоянно да подобряваме нашите продукти, затова посочените тук спецификации подлежат на промяна без предизвестие.

250326_NBA93350 (NBA-350)

nutribullet

CRISPLITE™ VISION

8L AIR FRYER



Príručka používateľa

! **VAROVANIE!** Aby ste zabránili riziku vážneho zranenia, pred používaním svojej teplovzdušnej fritézy CrispLite™ Vision 8L si prečítajte príručku používateľa. Príručku si odložte. Uistite sa, že každý, kto používa nutribullet®, vie ako ho používať bezpečným spôsobom.

Dôležité bezpečnostné opatrenia

Pri obsluhu svojej teplovzdušnej fritézy CrispLite™ Vision 8L nezabudnite: prvoradá je bezpečnosť.

Varovanie! Aby ste zabránili riziku vážneho zranenia, pred používaním svojho spotrebiča nutribullet® si pozorne prečítajte všetky pokyny. Pri používaní akéhokoľvek elektrického spotrebiča je nevyhnutné vždy dodržiavať základné bezpečnostné opatrenia vrátane nasledujúcich **dôležitých informácií**.

! Túto príručku si odložte! • NA POUŽITIE IBA V DOMÁCNOSTI

PRED POUŽÍVANÍM A OBSLUHOU SI POZORNE A DÔKLADNE PREČÍTAJTE VŠETKY POKYNY.

VŠEOBECNÉ BEZPEČNOSTNÉ INFORMÁCIE:

- Spotrebič nie je určený, aby ho používali osoby (vrátane detí) so zníženými fyzickými, zmyslovými alebo rozumovými schopnosťami alebo s nedostatkom skúseností a znalostí, pokiaľ nie sú pod dohľadom alebo neboli poučené o bezpečnom používaní spotrebiča osobou zodpovednou za ich bezpečnosť.
- Deti musia byť vždy pod dohľadom, aby sa zaistilo, že sa so spotrebičom nebudú hrať.
- Svoj spotrebič pravidelne kontrolujte, či nie je poškodený.
- **NEPOUŽÍVAJTE** spotrebič, pokiaľ je niektorý jeho diel poškodený. Žiadny spotrebič nepoužívajte, pokiaľ je na ňom poškodený elektrický napájací kábel alebo zástrčka, pokiaľ sa na nich vyskytla

nejaká porucha, alebo sa nejako poškodil. Spotrebič odovzdajte v najbližšom autorizovanom servisnom stredisku, aby ho vyskúšali, opravili alebo nastavili.

- Ak je elektrický napájací kábel poškodený, musí ho vymeniť pracovník výrobcu, povereného servisu alebo podobne kvalifikovaná osoba, len tak sa predíde nebezpečenstvu.
 - Spotrebič a elektrický napájací kábel uchovávajte mimo dosahu detí.
 - Použitie komerčného príslušenstva spotrebiča, ktoré nie je odporúčané alebo predávané výrobcom spotrebiča, môže spôsobiť osobné zranenia, poškodenie majetku alebo poruchy.
- ⚠ **NEPOUŽÍVAJTE** jednotku nepoužívajte s meničom napätia, pretože to môže spôsobiť elektrický skrat, požiar alebo úraz elektrickým prúdom, čo

môže mať za následok zranenie osôb alebo poškodenie produktu.

- Jednotku nepoužívajte na miestach s iným typom elektrického napájania alebo s inými druhmi zástrčky.
- Na použitie iba na pracovnej doske. Overte, či je jej povrch rovný, či odoláva teplu, či je stabilný, čistý a suchý. Jednotku počas používania nekladte blízko okraja pracovnej dosky. Nikdy nepoužívajte zásuvku pod pracovnou doskou, ktorá by umožnila prístup kábľa deťom.
- Nepoužívajte vonku.
- Nenechávajte elektrický napájací kábel, aby prevísal cez okraj stola alebo linky, ani aby sa dotýkal horúcich povrchov. Spotrebič a elektrický napájací kábel uchovávajte mimo dosahu detí.
- Spotrebič nekladte na horúce plynové alebo elektrické varné dosky

ani v ich blízkosti, ani v blízkosti horúcich rúr.

⚠ UPOZORNENIE:

Pri premiestňovaní spotrebiča alebo pri vyberaní fritovacej zásuvky v nej môžu byť horúci olej alebo iné horúce kvapaliny. Pred manipuláciou so spotrebičom alebo pred jeho premiestňovaním ho nechajte vždy úplne vychladnúť.

- Pred obsluhou spotrebiča sa uistite, že je jednotka čistá. Vyliate potraviny môžu spôsobiť vážne popáleniny alebo poškodenie jednotky. Nepoužívajte s predlžovacím káblom ani s preveseným napájacím káblom cez ostré hrany.
- Vyhybajte sa kontaktu s horúcimi povrchmi. Používajte rukoväť na fritovacej zásuvke. Počas teplovzdušného fritovania uniká horúca para cez ventilačné otvory na zadnej strane. Nepribližujte sa k ventilačným otvorom

rukami ani tvárou, aby ste sa neobarili. ⚠ Pri vyťahovaní fritovacej zásuvky dávajte pozor, pretože zo spotrebiča bude unikať para.

- Spotrebič nepoužívajte na iné než určené použitie. Nesprávne použitie môže spôsobiť osobné zranenie.
- **NEDOTÝKAJTE SA HORÚCICH POVRCHOV. Pri používaní rukoväti alebo gombíka, ak sú k dispozícii, vždy používajte kuchynské chňapky. Nikdy sa nedotýkajte ohrevného prvku.**
- **Aby ste zabránili zásahu elektrickým prúdom, osobnému zraneniu alebo požiaru, jednotku, napájací kábel ani ohrevný prvok neponárajte do vody ani inej kvapaliny.**
- **PRED SMAŽENÍM SA VŽDY UISTITE, ŽE JE FRITOVACIA ZÁSUVKA BEZPEČNE ZAISTENÁ NA MIESTE. NEPOKÚŠAJTE SA**

VYBERAŤ FRITOVACIU ZÁSUVKU, KÝM JE JEDNOTKA V PREVÁDZKE.

- Príliš rýchle vytiahnutie fritovacej zásuvky môže spôsobiť vystreknutie a môže byť potenciálne nebezpečné.
- Keď sa spotrebič nepoužíva, pred čistením, montážou, demontážou, premiestnením alebo odložením ho vždy **VYPNITE** a **VYTIAHNITE ZÁSTRČKU** zo zásuvky elektrickej siete.
- Spotrebič nikdy neprepĺňajte. Medzi potravinami a horným okrajom fritovacej zásuvky vždy nechajte aspoň 50 mm voľného priestoru. Všetky suroviny vkladajte do zásuvky a zabráňte ich priamemu kontaktu s ohrevným prvkom. Preplnenie bráni cirkulácii horúceho vzduchu alebo môže spôsobiť, že potraviny prídu do kontaktu

s ohrevným prvkom, čo spôsobí dymenie alebo aj požiar.

⚠ UPOZORNENIE:

Fritovaciu zásuvku po každom použití dôkladne vyčistite, aby ste predišli nahromadeniu oleja a zvyškov jedál, ktoré môžu spôsobiť dymenie a nebezpečenstvo požiaru. Pred vložením do fritovacej zásuvky sa odporúča, aby bol olej priamo na potravinách.

ĎALŠIE BEZPEČNOSTNÉ OPATRENIA:

- Pred prvým použitím spotrebiča odstráňte a zlikvidujte všetok obalový materiál alebo reklamné štítky.
- Aby ste odstránili akékoľvek potenciálne nebezpečenstvo udusení malých detí, odstráňte všetky ochranné kryty alebo plastové vrecká, ktoré chránia spotrebič alebo jeho diely pri dodaní.

- **Do fritovacej zásuvky nekladajte na fritovanie alebo ohrev nič okrem potravín. Spotrebič nepoužívajte na fritovanie v oleji.**

- Pred zapnutím spotrebiča a pred jeho použitím vždy skontrolujte, či sú správne a dobre namontované jeho diely.

- Uistite sa, že priestor pod spotrebičom a vedľa neho je čistý a suchý. **Spotrebič nepoužívajte, keď je mokrý.**

- **NEKLAĎTE** spotrebič blízko horľavých materiálov, ako sú záclony, a **NEKLAĎTE** nič na vrch spotrebiča počas jeho používania.

- Akékoľvek potraviny vyliate na plochu pod spotrebičom alebo vedľa neho, prípadne na samotný spotrebič treba očistiť a osušiť ešte pred pokračovaním v používaní spotrebiča.

- Počas prevádzky jednotky sa môže

vyskytovať slabé vibrovanie, je to normálne.

- Pri používaní tohto spotrebiča zaistite dostatok voľného priestoru (aspoň 200 mm) nad, pod a po bokoch spotrebiča, aby sa zaistila cirkulácia vzduchu.
- Počas prevádzky spotrebiča nezakrývajte vetracie otvory, ktoré sú na zadnej strane jednotky.
- Spotrebič počas používania nenechávajte bez dozoru.
- Počas obsluhy spotrebiča dávajte pozor, aby ste sa rukami, prstami, vlasmi, časťami odevu ani kuchynskými pomôckami nepriblížili ku spotrebiču.
- Spotrebič udržiavajte čistý. Pozrite si časť Starostlivosť a údržba, kde nájdete tipy a odporúčania pre obsluhu.

- Akúkoľvek údržbu okrem čistenia musí urobiť autorizovaný pracovník servisu. Nepokúšajte sa opraviť ani vykonávať servis spotrebiča sami. **Kontaktujte servis pre zákazníkov na stránke nutribullet.com.**

- Ak by ste nepochopili nejaké pokyny alebo varovania, kontaktujte servis pre zákazníkov na stránkach nutribullet.com.

! Túto príručku si odložte!

Obsah

392 Obsah balenia spotrebiča

393 Zostavenie spotrebiča

394 Ovládací panel

396 Pokyny na použitie

396 Pred prvým použitím

397 Zostavenie

397 Používanie teplovzdušnej fritézy

400 Starostlivosť a údržba

400 Náhradné diely



Obsah balenia spotrebiča

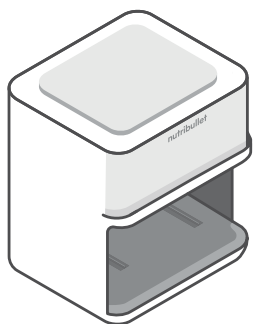

**základňa
vzduchovej
fritézy 2000
wattov**

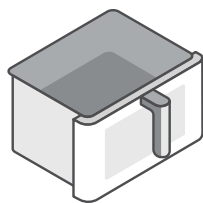

**fritovacia
zásuvka s
objemom 8 l**



**3-v1 univerzálny
podnos pre gril,
pizzu a zapekanie**

Zostavenie spotrebiča

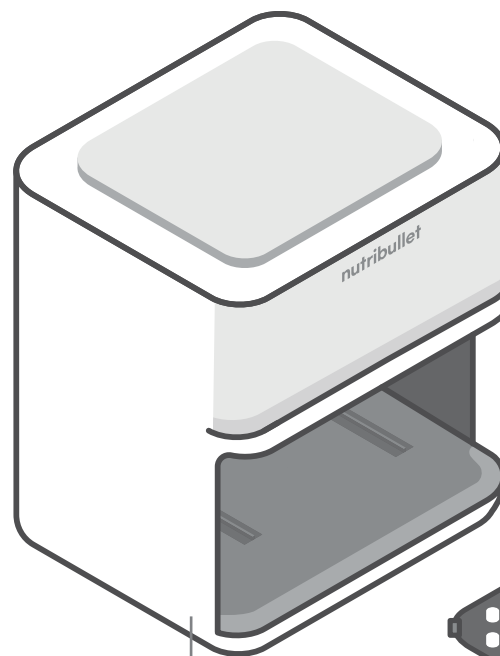

základňa

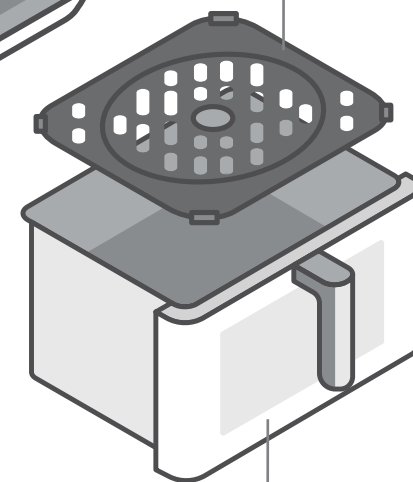

fritovacia zásuvka

**3-v1 univerzálny
podnos pre gril,
pizzu a zapekanie**

Ovládací panel

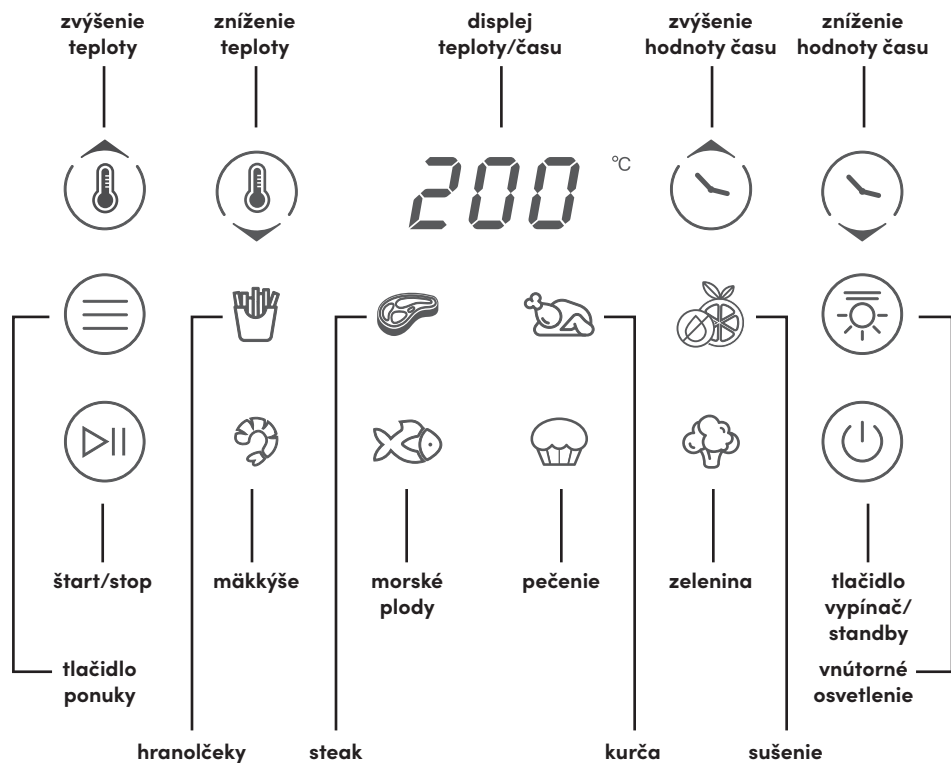

Ak chcete vybrať program prípravy jedla, stlačíte tlačidlo „Ponuka“, kým nezačne blikať želaný program prípravy. Program sa nastaví s predvoleným časom a teplotou, ako je uvedené v tabuľke nižšie. Príprava jedla začne stlačením tlačidla Štart/Stop.

Ikona	Program	Predvolená teplota	Predvolená doba prípravy
	Hranolčky	200 °C	20 minút
	Kurča	180 °C	30 minút
	Steak	200 °C	16 minút
	Pečenie	160 °C	16 minút
	Zelenina	180 °C	16 minút
	Morské plody	180 °C	16 minút
	Mäkkýše	200 °C	16 minút
	Sušenie	50 °C	5 hodiny

- Stlačte **Teplota/Čas** a tlačidlami +/- manuálne nastavíte teplotu alebo čas prípravy jedla. Každým stlačením tlačidiel +/- sa nastavenie upraví s prírastkami 1 minúty pre čas alebo 5 stupňov pre teplotu. Stlačením **Štart/Stop** začne príprava jedla. Dobu prípravy jedla alebo teplotu svojej teplovzdušnej fritézy môžete kedykoľvek zmeniť.
- Činnosť teplovzdušnej fritézy pozastavíte stlačením **Štart/Stop**. Opätovným stlačením **Štart/Stop** sa činnosť obnoví. Teplovzdušná fritéza sa vypne po 10 minútach nečinnosti, ak je v stave pozastavenia.
- Teplovzdušná fritéza sa vypne po 5 minútach nečinnosti, ak je zásuvka vsunutá, a vypne sa po 10 minútach nečinnosti, ak je zásuvka vytiahnutá.

Pokyny na použitie

Pred prvým použitím

Pred prvým použitím svojej teplovzdušnej fritézy nutriBullet CrispLite™ Vision 8L si vyhradte trochu času na vykonanie nižšie uvedených krokov.

1. VYBALENIE

Otvorte škatuľu a vyberte **základňu teplovzdušnej fritézy s fritovacou zásuvkou** a 3-v1 univerzálnym podnosom pre gril, pizzu a zapekanie, položte všetky diely na rovný, vodorovný a suchý povrch.

2. ČISTENIE

Umyte **fritovacie zásuvku** a **3-v1 univerzálny podnos pre gril, pizzu a zapekanie** horúcou vodou so saponátom. Poutierajte vonkajšok **základne teplovzdušnej fritézy** čistou vlhkou utierkou.

3. PRÍPRAVA PRIESTORU NA PRÍPRAVU JEDLA, ZAISTENIE SPRÁVNEJ VENTILÁCIE

Zaistite, aby sa **tepl vzdušná fritéza** používala na čistom, suchom a rovnom povrchu. Jednotku nepoužívajte vonku. Medzi **tepl vzdušnou fritézou** a stenou by mal počas používania ostať aspoň 20 cm voľný priestor, aby sa zaistil správny prívod vzduchu na ventiláciu.

POZNÁMKA: Aby sa odstránil „pach nového spotrebiča“ alebo aby ste dôkladne vyčistili vnútro teplovzdušnej fritézy, môžete zapnúť teplovzdušnú fritézu na najvyššiu teplotu a nechať ju v prevádzke približne 5 minút bez toho, že by ste do nej vložili nejaké potraviny.

POZNÁMKA: Odporúčame vám umiestniť jednotku na tepelne odolnú podložku, aby sa zabránilo riziku poškodenia pracovného povrchu teplom.

⚠ **NIKDY** neprepĺňajte fritovaciu zásuvku. Od horného okraja fritovacej zásuvky vždy nechajte aspoň 50 mm voľného priestoru. Preplnenie fritovacej zásuvky zabráni cirkulácii horúceho vzduchu, čo môže spôsobiť dymenie a prípadne požiar. Preplnenie môže spôsobiť aj to, že potraviny prídu do kontaktu s ohrevným prvkom, čo spôsobí dymenie alebo prípadne požiar. Aby ste zabránili možnému zraneniu alebo poškodeniu spotrebiča, odporúča sa rozdeliť potraviny na menšie porcie.

⚠ **UPOZORNENIE.** Fritovaciu zásuvku po každom použití dôkladne vyčistite, aby ste predišli nahromadeniu oleja a zvyškov jedál, ktoré môžu spôsobiť dymenie a nebezpečenstvo požiaru. S cieľom dosiahnuť optimálne výsledky sa odporúča naniesť olej priamo na potraviny pred ich vložením do zásuvky.

Zostavenie

Pred pokračovaním krokom 1 si prečítajte všetky varovania a ochranné opatrenia v časti s dôležitými bezpečnostnými opatreniami (strany 384–389) a v predchádzajúcej časti.

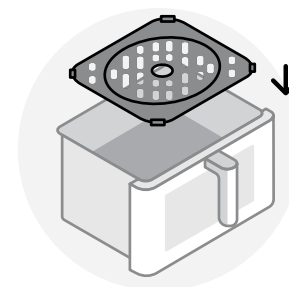

- 1 Vložte 3-v1 podnos na dno fritovacej zásuvky. Uistite sa, že 3-v1 podnos bezpečne dosadá, a že je zarovnaný s dnom fritovacej zásuvky.

Používanie teplovzdušnej fritézy

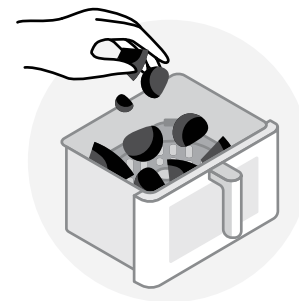

- 1 Vložte potraviny do fritovacej zásuvky, pričom dávajte pozor, aby ste ju nepreplnili. Aby ste dosiahli čo najlepšie výsledky prípravy jedla, medzi potravinami a horným okrajom **fritovacej zásuvky** vždy nechajte aspoň 50 mm voľného priestoru.



2 Držte fritovaciú zásuvku za rukoväť a vsuňte ju do základne. Overte, či je teplovzdušná fritéza správne zostavená s **fritovacou zásuvkou** úplne zasunutou do **základne**. Zástrčku napájacieho kábla vsuňte do zásuvky elektrickej siete a zapnite teplovzdušnú fritézu.

POZNÁMKA: Teplovzdušná fritéza nebude fungovať, kým nebude **fritovacia zásuvka** správne nainštalovaná.



3 **POUŽÍVANIE PROGRAMU PRÍPRAVY JEDLA:** Stláčajte tlačidlo **Ponuka**, kým nezačne blikať želaný program prípravy. Hodnoty pre predvolený čas a teplotu pre blikajúci program budú na **ovládacom paneli**. Stlačením tlačidla **Štart/Stop** sa spustí program prípravy jedla.

ZMENA NASTAVENIA TEPLY/ČASU: Ak chcete zmeniť nastavenie alebo upraviť teplotu alebo čas programu na prípravu jedla po jeho výbere, stlačte tlačidlo **Čas/Teplota** a tlačidlami **+/-** najprv nastavte teplotu. Po dosiahnutí želanej teploty stlačte znovu tlačidlo **Čas/Teplota**, čím sa dané hodnoty nastaví. Použitím tlačidiel **+/-** upravte dobu prípravy jedla. Po dosiahnutí želaného času stlačte tlačidlo **Štart/Stop**, aby sa potvrdil čas a začala sa príprava jedla.

POZNÁMKA: Ak chcete zapnúť vnútorné osvetlenie, stlačte ikonu osvetlenia. Opätovným stlačením ikony osvetlenie vypnete.

POZNÁMKA: Osvetlenie sa vypne automaticky po jednej minúte.



4 **OTOČENIE JEDLA POČAS PRÍPRAVY:** Niektoré recepty počas prípravy vyžadujú, aby ste vytiahli **fritovaciú zásuvku** a jedlo obrátili. V takom prípade najprv stlačte tlačidlo **Štart/Stop**, aby ste teplovzdušnú fritézu pozastavili. Po prerušení prípravy vyberte **fritovaciú zásuvku** zo **základne**, použite rukoväť. Jedlo obráťte kuchynskými pomôckami a **fritovaciú zásuvku** bezpečne vsuňte späť do **základne**. Stlačením tlačidla **Štart/Stop** sa program prípravy jedla obnoví.

VAROVANIE: **OBSAH** môže byť veľmi horúci. Pri vyťahovaní **fritovacej zásuvky** dávajte pozor, pretože môže unikať para. Nepribližujte sa k ventilačným otvorom rukami ani tvárou, aby ste sa neobarili.

VAROVANIE: Jedlo, fritovacia zásuvka a podnos sú horúce. Pri manipulácii s nimi vždy používajte chňapky.

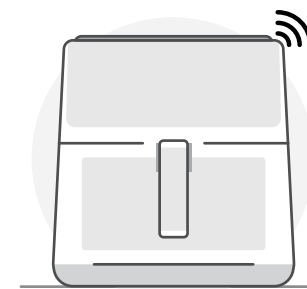

5 Keď teplovzdušná fritéza dosiahla koniec prípravy jedla, zaznejú 3 pípnutia, ktoré vás upozornia na **dokončenie cyklu**. Počkajte niekoľko sekúnd, kým sa príprava jedla neukončí.

UPOZORNENIE: Príliš rýchle vybratie **fritovacej zásuvky** môže spôsobiť vystreknutie a môže byť potenciálne nebezpečné.

UPOZORNENIE: Pri otváraní **fritovacej zásuvky** dávajte pozor, pretože môže unikať para.

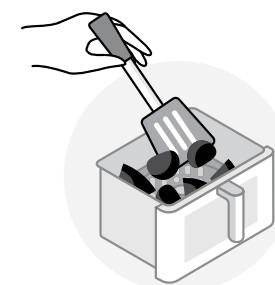

6 Jedlo vyberte z **fritovacej zásuvky** použitím pomôcok – **NIKDY** nepoužívajte ruky. **Teplovzdušnú fritézu vypnete, ak stlačíte a podržíte vypínač, kým sa jednotka nevypne.** Vychutnajte si svoju zmes!

Starostlivosť a údržba

Čistenie teplovzdušnej fritézy nutribullet CrispLite™ Vision 8L je rýchle a jednoduché. Odporúčame vám vyčistiť všetky vyberateľné diely po každom použití, aby sa znížilo riziko priškvravenia zvyškov.

KROK 1:

Teplovzdušnú fritézu **VYPNITE**, vytiahnite zástrčku zo zásuvky elektrickej siete a po použití ju nechajte úplne vychladnúť.

KROK 2:

Vyberte **fritovaciu zásuvku** a **3-v-1 podnos**. **Fritovacia zásuvka** a **podnos** sa môžu umývať v **HORNOM KOŠI** umývačky riadu, alebo sa môžu umývať v teplej vode so saponátom ručne. **NEVKLADAJTE základňu teplovzdušnej fritézy** do umývačky riadu.

 **VAROVANIE:** Na umývanie **NIKDY** nepoužívajte dezinfekčný cyklus, pretože by sa pri ňom mohol plast zdeformovať.

 **UPOZORNENIE: NEPOUŽÍVAJTE** na čistenie **fritovacej zásuvky** ani **zapekacieho podnosu** žiadne abrazívne prípravky ani kovové nástroje. Takýto postup by mohol poškodiť špeciálny keramický povlak proti pripaľovaniu na povrchu týchto pomôcok.

KROK 3:

Vyčistite vnútornú stenu **základne teplovzdušnej fritézy** opatrným poutieraním zvyškov bavlnenou handričkou mierne navlhčenou v teplej vode a poutieraním suchou utierkou. Vnútro a vonkajšok **základne** treba utrieť vlhkou utierkou.

 **UPOZORNENIE: NIKDY** neponárajte základňu do vody ani inej kvapaliny.

Ak je to potrebné, očistite ohrevný prvok kefkou s mäkkými alebo stredne tvrdými štetinami, aby ste odstránili zvyšky jedál.

KROK 4:

Po vyčistení a dôkladnom osušení všetkých dielov odložte zloženú teplovzdušnú fritézu na bezpečnom, suchom mieste.

Vysvetlenie označení



Toto označenie znamená, že sa spotrebič v celej EÚ nesmie likvidovať spolu s komunálnym odpadom. Aby sa zabránilo škodám na životnom prostredí alebo ohrozeniu ľudského zdravia, spotrebič zodpovedne recyklujte, aby bolo možné zhodnotiť druhotné suroviny. Pri recyklácii spotrebiča využite služby zberných stredísk alebo kontaktujte predajcu v obchode, kde ste spotrebič kúpili. Predajca môže výrobok prevziať a zaistiť bezpečnú recykláciu.



Prepravný a ochranný obal je z materiálov, ktoré pri likvidácii nepoškodzujú životné prostredie a dajú sa recyklovať. Uistite sa, že všetky plastové obaly, vrecká a pod. budú bezpečne odložené mimo dosahu dočiat a detí. Pred likvidáciou uprednostnite recykláciu materiálov.



Vyhlasenie výrobcu, že výrobok spĺňa požiadavky platných smerníc ES.

Náhradné diely

Použitie nekompatibilných dielov alebo neoriginálnych dielov dostupných na trhu môže teplovzdušnú fritézu nutribullet CrispLite™ Vision 8L poškodiť alebo ohroziť používateľa, spôsobiť osobné zranenie alebo poškodenie spotrebiča. Pri objednávaní náhradných dielov vždy používajte originálne náhradné diely nutribullet® a príslušenstvo, objednáajte ich na **nutribullet.com**.

220 – 240 VAC 50 – 60 Hz 2000 W

Capital Brands Distribution, LLC | nutribullet.com | Všetky práva vyhradené.

nutribullet® a logo nutribullet sú obchodné známky spoločnosti CapBran Holdings, LLC zaregistrovanej v USA a vo svete.

Ilustrácie sa môžu líšiť od skutočného produktu. Naše výrobky sa snažíme neustále zlepšovať, preto sa uvedené špecifikácie môžu zmeniť aj bez predchádzajúceho oznámenia.

250326_NBA93350 (NBA-350)

nutribullet

CRISPLITE™ VISION

8L AIR FRYER



Корисничко упатство

! ПРЕДУПРЕДУВАЊЕ! За да се избегне ризикот од сериозна повреда, внимателно прочитајте го корисничкото упатство пред да работите со вашиот nutribullet® CrispLite™ Vision 8L Апарат за готвење со топол воздух. Зачувајте ги овие упатства. Уверете се дека секој што го користи nutribullet® знае како тоа да го направи на безбеден начин.

Важни мерки за заштита

Кога работите со вашиот nutribullet CrispLite™ Vision 8L Апарат за готвење со топол воздух, запаметете: безбедноста е најважна.

Предупредување! За да се избегне ризикот од сериозна повреда, внимателно прочитајте ги сите упатства пред да работите со вашиот nutribullet®. Кога користите кој било електричен апарат, секогаш треба да се следат основните безбедносни мерки за претпазливост, вклучувајќи ги следниве важни информации.

Зачувајте ги овие упатства! ● САМО ЗА УПОТРЕБА ВО ДОМАЌИНСТВО

ПРОЧИТАЈТЕ ГИ СИТЕ УПАТСТВА ВНИМАТЕЛНО И ТЕМЕЛНО ПРЕД РАБОТЕЊЕТО.

ОПШТИ БЕЗБЕДНОСНИ ИНФОРМАЦИИ:

● Овој апарат не е наменет за користење од лица (вклучувајќи деца) со намалени физички, сензорни или ментални способности, или недостаток на искуство и знаење, освен ако не се под надзор или им се даваат упатства во врска со употребата на апаратот од лице

одговорно за нивната безбедност.

- Деца треба да се надгледуваат за да се осигури дека тие не играат со апаратот.
- Рутински прегледувајте ја единицата за оштетување.
- **НЕ** користете го овој апарат ако некои делови изгледаат дека се оштетени. Не работете со никаков апарат со оштетен кабел или приклучок или откако апаратот

работел неправилно или бил оштетен на каков било начин. Вратете го апаратот во најблискиот овластен сервис за преглед, поправка или прилагодување.

- Ако е оштетен електричниот кабел, тој мора да биде заменет од производителот, неговиот сервисен агент или слично квалификувани лица за да се избегне опасност.
 - Чувајте го апаратот и кабелот подалеку од деца.
 - Користењето на додатоци или прибор што не се препорачани или не се продаваат од производителот на апаратот може да предизвика лична повреда, оштетување на имот или неправилно работење.
- ⚠ **НЕ** употребувајте ја единицата со уред со конвертер на напон бидејќи

може да предизвика струен краток спој, пожар, или струен удар, доведувајќи до лична повреда или оштетување на производ.

- Не употребувајте ја единицата на локации со различни електрични спецификации или типови на приклучоци.
- Само за употреба на работна површина. Уверете се дека површината е рамна, отпорна на топлина, стабилна, чиста и сува. Не ставајте ја единицата во близина на работ на работната површина во текот на користењето. Никогаш не користете штекер под работната површина кој може да го направи кабелот достапен за деца.
- Не користете го надвор.
- Не дозволувајте кабелот да виси преку раб на маса или

работна површина, или да допира жешки површини. Чувајте го апаратот и кабелот подалеку од деца.

- Не ставајте го врз или во близина на жешка рингла на гас или струја, или во загреана перна.

⚠ ВНИМАНИЕ: Кога го пренесувате апаратот или ја вадите фиоката за готвење, може да има преостанато жешко масло или други жешки течности. Дозволете апаратот целосно да се излади пред да ракувате со него или да го пренесувате.

- Уверете се дека единацата е чиста пред да работите со неа. Истурената храна може да доведе до сериозни изгореници или оштетување на единицата. Не користете ја со продолжен кабел и не дозволувајте кабелот да виси преку раб.

- Избегнувајте контакт со жешки површини. Користете ја рачката на фиоката за готвење. Во текот на пржењето со жежок воздух, жешка пареа се испушта низ отворите за воздух кои се наоѓаат на задната страна. Држете ги рацете и лицето подалеку од пареата и од отворите за воздух.

⚠ Внимавајте кога ја вадите фиоката за готвење од апаратот бидејќи може да има жешка пареа.

- Не употребувајте го овој апарат за што и да е друго освен за неговата наменета употреба. Неправилното користење може да предизвика сериозни телесни повреди.
- **НЕ ДОПИРАЈТЕ ЖЕШКИ ПОВРШНИ. Секогаш користете ракавици за жешко или користете рачка или дршка ако ги има. Никогаш не допирајте го грејачот.**

- **За да се заштитите од струен удар, телесна повреда или пожар, НЕ потопувајте ја единицата, кабелот или грејачот во вода или друга течност.**

• СЕКОГАШ УВЕРУВАЈТЕ СЕ ДЕКА ФИОКАТА ЗА ГОТВЕЊЕ Е БЕЗБЕДНО ЗАКЛУЧЕНА НА СВОЕТО МЕСТО ПРЕД ДА ПРЖИТЕ. НЕ ОБИДУВАЈТЕ СЕ ДА ЈА ИЗВАДИТЕ ФИОКАТА ЗА ГОТВЕЊЕ ДОДЕКА ЕДИНИЦАТА РАБОТИ.

- Пребрзото вадење на Фиоката за готвење може да доведе до прскање и потенцијално да биде опасно.

- Секогаш **ИСКЛУЧУВАЈТЕ** го апаратот и **ВАДЕТЕ** го од електрично напојување од приклучницата кога не се користи и дозволете апаратот да се излади пред чистење, скопување, раскопување,

преместување или складирање.

- Никогаш не преполнувајте го со состојки. Оставете најмалку 50mm простор помеѓу храната и горниот дел на фиоката за готвење. Чувајте ги сите состојки во фиоката и спречете каков било директен контакт со жешкиот елемент. Преполнувањето го спречува жешкиот воздух да циркулира или предизвикува храната да дојде во контакт со грејачот предизвикувајќи чад и или можен пожар.

⚠ ВНИМАНИЕ: Темелно исчистете ја фиоката за готвење по секое користење за да спречите собирање на мрснотии и остатоци од храна кои може да предизвикаат чад и потенцијална опасност од пожар. Се препорачува маслото да биде директно нанесено на храната

пред да се стави во фиоката за готвење.

ДОПОЛНИТЕЛНИ МЕРКИ НА БЕЗБЕДНОСТ:

- Отстранете и фрлете секаков материјал за пакување или промотивни етикети пред користење на апаратот за прв пат.
- За да се елиминира секаква потенцијална опасност од гушење за мали деца, извадете ги и безбедно фрлете ги сите заштитни покривки или пластични вреќички во кои може да дојде апаратот или неговите делови.
- **Не ставајте никакви производи што не се храна во фиоката за готвење за цели на пржење или загревање. Не користете го апаратот за пржење во длабоко масло.**
- Секогаш проверувајте дали единицата

е правилно и целосно склопена пред вклучување на електрично напојување и пред работење.

- Уверете се дека областите веднаш под или до апаратот се чисти и суви. **Не работете кога е мокар.**
- **НЕ** ставајте го апаратот блиску до запаливи материјали како завеси и **НЕ** ставајте ништо врз или над апаратот кога се користи.
- Секако значително истекување на површината под или околу апаратот, или врз самиот апарат, треба да се исчисти и исуши пред да продолжите да го користите апаратот.
- Во текот на работењето на единицата може да се појави мала вибрација и тоа е нормално.
- Кога го користите овој апарат, обезбедете

соодветен простор за минување воздух (најмалку 200mm) над, под и од сите страни за циркулација.

- Не покривајте ги отворите за излез на воздух, сместени на задниот дел на единицата, додека единицата работи.
- Не оставајте го апаратот без надзор кога се користи.
- Држете ги рацете, прстите, косата, облеката и кујнскиот прибор подалеку од апаратот во текот на работењето.
- Чувајте го апаратот чист. Погледнете го делот Грижа и одржување за совети и најдобри практики.
- Секако одржување кое е различно од чистење треба да се изврши од овластен сервисен центар. Не обидувајте се да го поправате или сервисирате овој апарат самите.

Контактирајте ја Службата за корисници за помош на nutribullet.com.

- Ако некои од содржаните упатства или предупредувања не се разбрани, **контактирајте ја Службата за корисници за помош на nutribullet.com.**

**Зачувајте ги
овие упатства!**

Содржина

412 Што е вклучено

413 Упатство за склопување

414 Контролна табла

416 Упатства за користење

416 Пред првото користење

417 Склопување

417 Користење на Апаратот за готвење со топол воздух

420 Грижа и одржување

420 Резервни делови



Што е вклучено

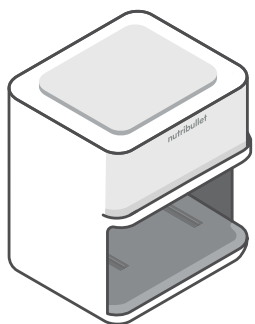

основа на
апаратот за
готвење со топол
воздух од
2000 вати

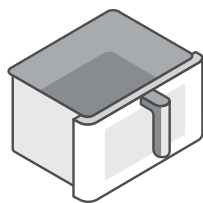

фиока за
готвење од 8
литри



3 во 1
повеќенаменска
решетка за скара,
пица и крцкава
храна

Упатство за склопување

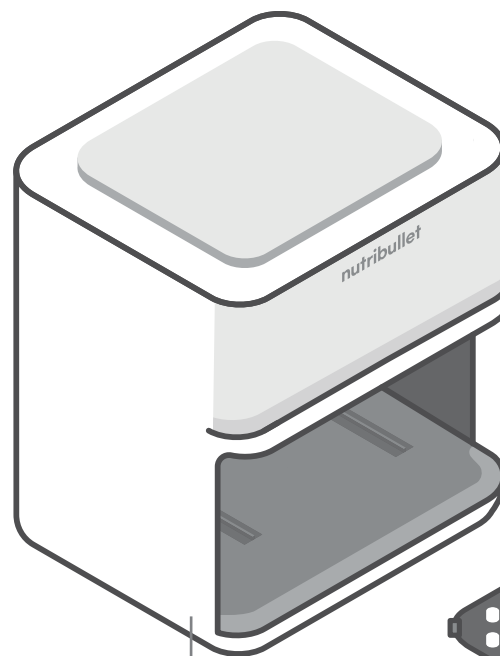

ОСНОВА

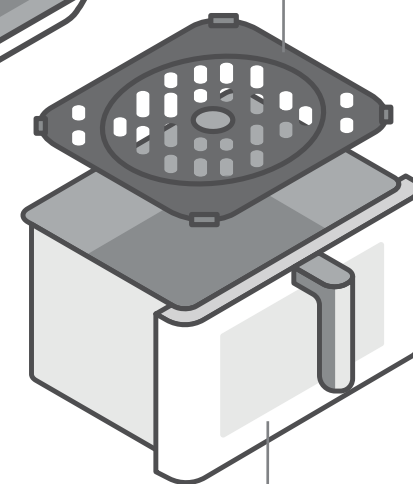

фиока за готвење

3 во 1
повеќенаменска
решетка за скара,
пица и крцкава
храна

Контролна табла

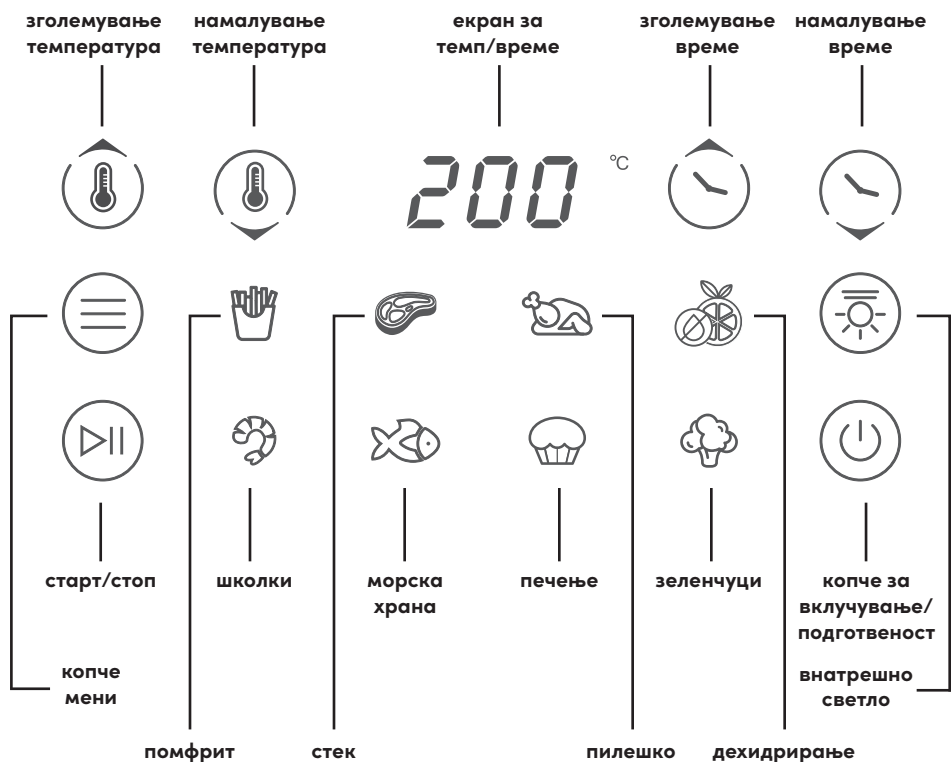

За да изберете програма за готвење, притискајте го копчето **Мени** додека не светне вашата посакувана програма за готвење. Програмата ќе се вчита со нејзиното стандардно време и температура, како што е наведено во табелата подолу. За да почнете со готвење притиснете го копчето **Старт/Стоп**.

Икона	Програма	Стандардна температура	Стандардно време на готвење
	Помфрит	200°C	20 минути
	Пилешко	180°C	30 минути
	Стек	200°C	16 минути
	Печење	160°C	16 минути
	Зеленчук	180°C	16 минути
	Морска храна	180°C	16 минути
	Школки	200°C	16 минути
	Дехидрирање	50°C	5 часа

- Притиснете **Темп/Време** и користете ги копчињата +/- за рачно да поставите температура на готвење или време на готвење. Секое притискање на копчињата +/- ќе прилагодува со зголемување од 1 минута за време или 5 степени за температура. Притиснете **Старт/Стоп** да започнете со готвење. Можете да го прилагодите времето или температурата на вашиот Апарат за готвење со топол воздух во секое време.
- Апаратот за готвење со топол воздух ќе се исклучи по 5 минути неактивност ако фиоката е внатре и ќе се исклучи по 10 минути неактивност ако фиоката е надвор.
- Притиснете **Старт/Стоп** кога готвите за да го паузирате работењето на Апаратот за готвење со топол воздух. Повторно притиснете **Старт/Стоп** за да продолжите. Апаратот за готвење со топол воздух ќе се исклучи по 10 минути неактивност ако е во состојба на Стоп.

Упатства за користење

Пред првото користење

Пред да го користите nutribullet CrispLite™ Vision 8L Апаратот за готвење со топол воздух за прв пат, одвојте време да ги извршите чекорите подолу.

1. ОТПАКУВАЈТЕ

Отворете ја кутијата и и извадете ја **основата на Апаратот за готвење со топол воздух со фиоката за готвење** и **3 во 1 повеќенаменската решетка** за скара, пица и крцкава храна, ставајќи ги сите делови на мазна, рамна и сува површина.

2. ИСЧИСТЕТЕ

Исплакнете ја **фиоката за готвење** и **3 во 1 повеќенаменската решетка за скара, пица и крцкава храна** со жешка сапунлива вода. Избришете ја надворешноста на **основата на Апаратот за готвење со топол воздух** со чиста, влажна крпа.

3. ПОДГОТВЕТЕ ОБЛАСТ ЗА ГОТВЕЊЕ, ОСИГУРЕТЕ ПРАВИЛНА ВЕНТИЛАЦИЈА

Осигурете се дека **Апаратот за готвење со топол воздух** се користи на чиста, сува, рамна површина. Не користете ја единицата надвор. **Апаратот за готвење со топол воздух** треба да биде најмалку 20cm одалечен од ѕидот кога работи, за да се осигури правилна вентилација позади единицата.

НАПОМЕНА: За да се елиминираат секакви мириси на нова машина кои може да се присутни или да темелно да ја исчистите внатрешноста на Апаратот за готвење со топол воздух, можете да го вклучите Апаратот за готвење со топол воздух на неговата највисока температура околу 5 минути без да ставате никаква храна внатре.

НАПОМЕНА: Предлагаме да ја поставите единицата врз подлога отпорна на топлина да спречите ризици од топлинско оштетување на подлогата на работната површина.

⚠ **НИКОГАШ** не преполнувајте ја фиоката за готвење. Оставете најмалку 50 mm празен простор на горниот дел на фиоката за готвење.

Преполнувањето на фиоката за готвење го спречува жешкиот воздух да циркулира, што може да предизвика чад и можен ризик од пожар. Преполнувањето може исто така да предизвика храната да дојде во контакт со грејачот, што може да предизвика чад и/или можен пожар. За да спречите можна повреда или штета, се препорачува да ја поделите храната на помали порции.

⚠ **ВНИМАНИЕ.** Темелно исчистете ја фиоката за готвење по секое користење за да спречите собирање на мрснотии и остатоци од храна кои може да предизвикаат чад и потенцијална опасност од пожар. За оптимални резултати, ставете масло директно на храната пред да ја ставите во фиоката за готвење.

Склопување

Прегледајте ги сите предупредувања и изјави за заштита во делот Важни мерки за заштита (страници 404–409) и во делот погоре пред да продолжите на Чекор 1.

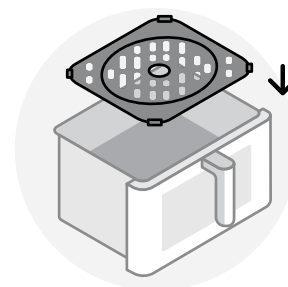

- 1 Ставете ја **решетката 3 во 1 на долниот дел на фиоката за готвење**. Уверете се дека **решетката 3 во 1** е безбедно наместена и е порамнета со дното на **фиоката за готвење**.

Користење на Апаратот за готвење со топол воздух

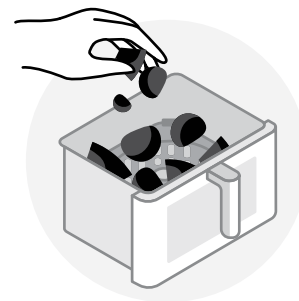

- 1 Ставете **храна во фиоката за готвење, внимавајќи да не ја преполните**. За најдобри резултати при готвењето, оставете најмалку 50mm простор помеѓу храната и горниот дел на **фиоката за готвење**.



- 2** Држејќи ја фиоката за готвење за рачката, ставете ја во основата. Уверете се дека Апаратот за готвење со топол воздух е правилно склопен со **фиоката за готвење** целосно сместени внатре во **основата**. Вклучете ја единицата и притиснете го копчето за вклучување за да го вклучите Апаратот за готвење со топол воздух.

НАПОМЕНА: Апаратот за готвење со топол воздух нема да работи освен ако **фиоката за готвење** не е правилно наместена.



- 3** **ЗА ДА КОРИСТИТЕ ПРОГРАМА ЗА ГОТВЕЊЕ:** Притискајте го копчето **Мени** додека не светне вашата посакувана програма за готвење. Стандардното време и температура за програмата која свети ќе се вчита на **контролната табла**. Притиснете го копчето **Start/Stop** за да започнете да готвите.

ЗА ДА СМЕНИТЕ ПОСТАВКА ЗА ТЕМПЕРАТУРА/ВРЕМЕ: За да смените поставка или да ја прилагодите температурата или времето на програмата за готвење откако е избрана, притиснете го копчето **Време/Температура** и користете ги копчињата +/- за прво да ја прилагодите температурата. Штом сте ја постигнале посакуваната температура, притиснете го копчето **Време/Температура** повторно да поставите. Користете ги копчињата +/- да го прилагодите вашето време на готвење. Штом сте го постигнале посакуваното време, притиснете го копчето **Старт/Стоп** да го поставите времето и да почнете да готвите.

НАПОМЕНА: Да го вклучите внатрешното светло, притиснете ја иконата **Светло**. Повторно притиснете ја иконата **Светло** за да го исклучите светлото.

НАПОМЕНА: Светлото автоматски се исклучува по една минута.



- 4** **ВРТЕЊЕ НА ХРАНА ВО ТЕКОТ НА ГОТВЕЊЕТО:** За некои рецепти е потребно да ја извадите **фиоката за готвење** во текот на готвењето и да ја вртите храната. Ако е така, прво притиснете го копчето **Старт/Стоп** за да го паузирате Апаратот за готвење со топол воздух. Кога готвењето е паузирано, извадете ја **фиоката за готвење** од **основата** со користење на рачката. Вртете ја храната со користење кујнски прибор, и повторно безбедно вратете ја **Фиоката за готвење** назад во **Основата**. Притиснете го копчето **Старт/Стоп** за да продолжи готвењето.

! **ПРЕДУПРЕДУВАЊЕ:** **СОДРЖИНАТА** може да биде многу жешка. Внимавајте кога ја вадите **фиоката за готвење** бидејќи може да има жешка пара. Држете ги рацете и лицето подалеку од пареата и од отворите за воздух.

! **ПРЕДУПРЕДУВАЊЕ:** Храната, **фиоката за готвење** и решетката се жешки. Секогаш користете ракавици за жешко кога ги користите.

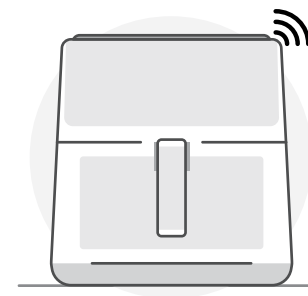

- 5** Штом ќе заврши времето на готвење на Апаратот за готвење со топол воздух, ќе слушнете **3 звучни сигнали** кои ќе ве информираат дека **готвењето завршило**. Почекајте неколку секунди за готвењето целосно да запре.

! **ВНИМАНИЕ:** Пребрзото вадење на **Фиоката за готвење** може да доведе до прскање и потенцијално да биде опасно.

! **ВНИМАНИЕ:** Внимавајте кога ја отворате **Фиоката за готвење** бидејќи може да има жешка пара.

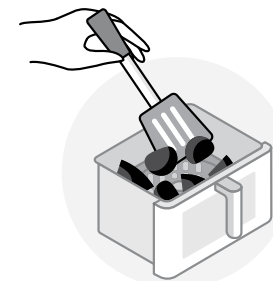

- 6** **Вадете ја храната од Фиоката за готвење со користење на кујнски прибор - НИКОГАШ не користете раце.** Исклучете го Апаратот за готвење со топол воздух со притискање и задржување на копчето за вклучување додека единицата не се исклучи. Уживајте!

Грижа и одржување

Чистењето на nutribullet CrispLite™ Vision 8L Апаратот за готвење со топол воздух е брзо и лесно. Препорачуваме чистење на сите делови кои се вадат по секое користење за да се намали насобирањето на остатоци.

ЧЕКОР 1:

Ставете го Апаратот за готвење со топол воздух на **OFF (ИСКЛУЧЕНО)**, извадете ја единицата од напојување и дозволете темелно да се излади по употребата.

ЧЕКОР 2:

Извадете ја **фиоката за готвење** и **решетката 3 во 1**. **Фиоката за готвење** и **решетката** се безбедни за миење во машина за миење садови на **ГОРНАТА ПОЛИЦА** или може да се исчистат со плакнење во топла сапунлива вода. **НЕ** ставајте ја **основата на апаратот за готвење со топол воздух** во машина за миење садови.

 **ПРЕДУПРЕДУВАЊЕ: НИКОГАШ** не користете го циклусот за дезинфекција – толку голема жештина може да ја извитка пластиката.

 **ВНИМАНИЕ: НЕ** користете абразивен или алат за чистење метал за да ја исчистите **фиоката за готвење** или **решетката за подготвување крцкава храна**. Тоа може да ја оштети керамичката нелеплива облога на површината на овие делови.

ЧЕКОР 3:

Чистете ја внатрешноста на **основата на Апаратот за готвење со топол воздух** со нежно бришење на сите остатоци со топла памучна крпа, потоа исушете со сува крпа. Внатрешноста и надворешноста на **основата** треба да се чистат само со бришење со влажна крпа.

 **ВНИМАНИЕ: НИКОГАШ** не потопувајте ја основата во вода или каква било друга течност.

Ако е потребно, исчистете го грејачот со средно мека четка да ги отстраните остатоците од храна.

ЧЕКОР 4:

Штом сите делови ќе се исчистат и темелно ќе се исушат, ставете го Апаратот за готвење со топол воздух целосно склопен на безбедно, суво место.

Објаснување на ознаката



Оваа ознака укажува дека овој производ не треба да биде фрлен со друг отпад од домаќинството низ ЕУ. За да се спречи можна штета врз животната средина или човековото здравје од неконтролирано одложување отпад; рециклирајте одговорно за да промовирате одржливо повторно користење на материјални ресурси. За да го вратите вашиот користен уред, користете ги системите за враќање и собирање или контактирајте го продавачот каде што е купен производот. Тие може да го предадат овој производ за рециклирање безбедно за животната средина.



Пакувањето за транспорт и заштита е избрано од материјали кои не се штетни за околината при фрлање и може да се рециклираат. Уверете се дека сите пластики, обвивки, вреќички и сл. се безбедно фрлени и се чуваат подалеку од дофат на бебиња и мали деца. Подобрo е наместо да ги фрлите овие материјали, да ги рециклирате.



Декларација на производителот дека производот ги исполнува барањата на применливите директиви на ЕК.

Резервни делови

Користење на некомпатибилни делови или делови купени на пазарот може да предизвика оштетување на вашиот nutribullet CrispLite™ Vision 8L Апарат за готвење со топол воздух или да создаде опасности по безбедноста кои може да предизвикаат лична повреда или штета. Кога нарачувате резервни делови, секогаш користете оригинални nutribullet® делови и додатоци од nutribullet.com.

220-240VAC 50-60Hz 2000W

Capital Brands Distribution, LLC | nutribullet.com | Сите права се задржани.

nutribullet® и логото на nutribullet се заштитни знаци на CapBran Holdings, LLC регистрирани во САД и ширум светот.

Илустрациите може да се разликуваат од конкретниот производ. Ние постојано настојуваме да ги подобриме нашите производи, затоа спецификациите кои се содржани тука се предмет на промена без известување.

250326_NBA93350 (NBA-350)

nutribullet

CRISPLITE™ VISION

8L AIR FRYER



Brugervejledning

! ADVARSEL! For at undgå risikoen for alvorlig skade bør du læse brugervejledningen, inden du tager din nutribullet CrispLite™ Vision 8L Air Fryer i brug. Gem disse instruktioner. Sørg for, at alle, der bruger din nutribullet®, ved, hvordan den skal håndteres på sikker vis.

Vigtige sikkerhedsforanstaltninger

Når du bruger din nutribullet CrispLite™ Vision 8L Air Fryer, skal du huske følgende: Sikkerheden er det vigtigste.

Advarsel! Før du betjener din nutribullet® skal du læse alle anvisninger nøje igennem for at undgå risiko for alvorlig personskade. Når du bruger et elektrisk apparat, skal du altid overholde de grundlæggende sikkerhedsforanstaltninger, herunder følgende vigtige oplysninger.

! Gem disse instruktioner! ● KUN TIL HUSHOLDNINGSBRUG

LÆS ALLE ANVISNINGER NØJE IGENNEM INDEN APPARATET TAGES I BRUG.

GENERELLE SIKKERHEDSOPLYSNINGER:

- Dette apparat må ikke bruges af personer (herunder børn) med nedsat fysisk, sensorisk eller psykisk funktionsevne, eller som mangler erfaring og viden, medmindre de er blevet overvåget eller har fået instruktioner i sikker brug af apparatet af en person, som er ansvarlig for deres sikkerhed.
- Hold børn under opsyn for at sikre, at de ikke leger med apparatet.
- Tjek din enhed med jævne mellemrum for beskadigelser.
- Brug **IKKE** dette apparat, hvis nogen af delene ser beskadigede ud. Apparatet må ikke bruges, hvis ledningen eller stikket er gået i stykker, eller efter apparatet har udløst en fejl eller er på nogen måde blevet beskadiget. Returner apparatet den nærmeste autoriserede repræsentant til undersøgelse, reparation eller justering.

- Hvis ledningen er beskadiget, skal den udskiftes af fabrikanten, dennes servicepartner eller tilsvarende kvalificerede personer for at undgå en fare.
- Hold apparatet og ledningen uden for børns rækkevidde.
- Brug af eftersalgstilbehør, som ikke er anbefalet af eller solgt fra apparatets fabrikant, kan forårsage person- eller tingskade eller fejl.

- ⚠ Enheden må **IKKE** bruges med en spændingsomformer, da den kan forårsage en kortslutning, brand eller elektrisk stød, og det kan medføre personskade eller produktskade.
- Denne enhed må ikke bruges på steder med andre elektriske specifikationer eller stiktyper.
- Må kun bruges på køkkenbordet. Sørg for at overfladen er plan, kan tåle varme, er stabil,

ren og tør. Enheden må ikke anbringes på kanten af køkkenbordet under brug. Brug aldrig en kontakt under køkkenbordet, som gør, at ledningen bliver tilgængelig for børn.

- Ikke til udendørs brug.
- Ledningen må ikke hænge ud over en bordkant eller køkkenbordet eller i nærheden af varme overflader. Hold apparatet og ledningen uden for børns rækkevidde.
- Må ikke sættes på eller i nærheden af en varm gas- eller elplade på komfuret eller i en varm ovn.
- ⚠ **PAS PÅ:** Hvis du flytter apparatet eller fjerner skuffen, kan der være rester af varm olie eller andre varme væsker. Lad apparatet køle helt ned inden håndtering eller flytning.
- Sørg for, at enheden er ren inden betjening.

- Spildt mad kan forårsage alvorlige forbrændinger eller beskadige enheden. Forlængerledning må ikke anvendes. Ledningen må ikke hænge ud over kanten.
- Undgå berøring med varme overflader. Brug håndtaget på skuffen. Under varmluftstegning udslippes varm damp gennem luftåbningerne bagpå. Hold hænderne og ansigtet væk fra damp og ventilationsåbninger. ⚠Pas på, når du fjerner skuffen, da der kan være varm damp.
 - Brug ikke apparatet til andet end den tilsigtede anvendelse. Misbrug kan forårsage alvorlig legemsbeskadigelse.
 - **VARME OVERFLADER MÅ IKKE BERØRES. Brug altid isolerende ovenhandsker, eller brug håndtaget eller grebet, hvis disse forefindes. Varmeelementet må aldrig berøres.**
 - **For at beskytte mod elektrisk stød, legemsbeskadigelse eller brand må du IKKE nedsænke enheden, ledningen eller varmeelementet i vand eller andre væsker.**
 - **SØRG ALTID FOR, AT SKUFFEN SIDDER KORREKT OG ER FASTLÅST INDEN FRITURESTEGNING FORSØG IKKE AT FJERNE SKUFFEN, MENS ENHEDEN ER I GANG.**
 - Hvis du tager skuffen for hurtigt ud, kan maden sprøjte, og det kan medføre skade.
 - Sluk altid for apparatet (**OFF**), og **TAG LEDNINGEN UD** af stikkontakten, når det ikke er i brug. Lad apparatet køle ned inden rengøring, montering, afmontering, flytning eller opbevaring.
 - Hæld aldrig for mange ingredienser i kurvene. Lad der være mindst 50 mm mellem maden og skuffens øverste del. Hold alle ingredienserne i skuffen, og undgå direkte berøring med varmelegement. Overfyldning af ingredienser forhindrer den varme luft fra at cirkulere eller kan medføre, at maden kommer i berøring med varmeelementet, som kan forårsage røg eller evt. brand.
 - ⚠ **PAS PÅ:** Rengør skuffen grundigt efter hver anvendelse for at forhindre en ophobning af olie og madrester, som kan medføre røg og være en potentiel brandrisiko. Det anbefales at hælde olie på maden, inden den sættes i skuffen.
 - For at fjerne enhver potentiel fare over for børn, skal du fjerne og bortskaffe alle beskyttelsesindpakninger og plasticposer, som har været brugt til levering af apparatet, på sikker vis.
 - **Læg aldrig nonfoodgenstande i madlavningskurven. Apparatet må ikke bruges til friturestegning med olie.**
 - Sørg altid for, at enheden er korrekt og helt monteret, inden du tænder for strømmen og betjener apparatet.
 - Sørg for, at områderne lige under eller ved siden af apparatet er rengjorte og aftørrede. **Airfryeren må ikke betjenes, hvis den er våd.**
 - Sæt **IKKE** apparatet i nærheden af brændbare materialer som f.eks. gardiner, og læg **IKKE** noget over eller oven på apparatet,

YDERLIGERE BESKYTTELSESFORANSTALTNINGER:

- Fjern og kassér eventuelle emballagematerialer eller reklamemærker, inden du bruger apparatet første gang.

når det er i gang.

- Betydeligt spild på overfladen under eller omkring apparatet, bør tørres op, inden du fortsætter med at bruge apparatet.
- Der kan opstå mindre vibrationer under betjening af enheden. Dette er helt normalt.
- Når du bruger apparatet, skal du sørge for passende plads (mindst 200 mm) over, under og på alle siderne til luftcirkulation.
- Dæk ikke ventilationsåbningen til, når enheden er i brug. Ventilationsåbningen findes bag på enheden.
- Apparatet må aldrig efterlades uden opsyn, når det er i brug.
- Hold hænder, fingre, håret og tøj samt redskaber væk fra apparatet, mens det er i brug.
- Apparatet skal altid holdes rengjort. Se afsnittet Pleje og

vedligeholdelse for tips og bedste praksis.

- Ud over den almindelige rengøring skal al vedligeholdelse udføres af et autoriseret servicecenter. Forsøg aldrig selv at reparere eller servicere dette apparat. **Kontakt kundeservice hos [nutribullet.com](https://www.nutribullet.com) for at få hjælp.**
- Hvis du ikke forstår instruktioner, anvisninger eller advarsler, skal du **kontakte kundeservice hos [nutribullet.com](https://www.nutribullet.com) for at få hjælp.**

**! Gem disse
• instruktioner!**

Indhold

432 Indhold

433 Monteringsvejledning

434 Kontrolpanel

436 Brugsanvisning

436 Før den første anvendelse

437 Montering

437 Sådan bruges airfryeren

440 Pleje og vedligeholdelse

440 Reservedele



Indhold

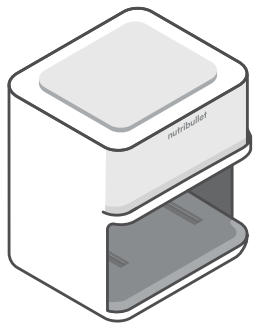

2000 watt
airfryer
basisenhed

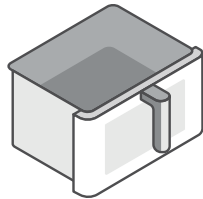

8 L
madlavningskurv



3-in-1 vendbar
grill, pizza og
crisper bakke

Monteringsvejledning

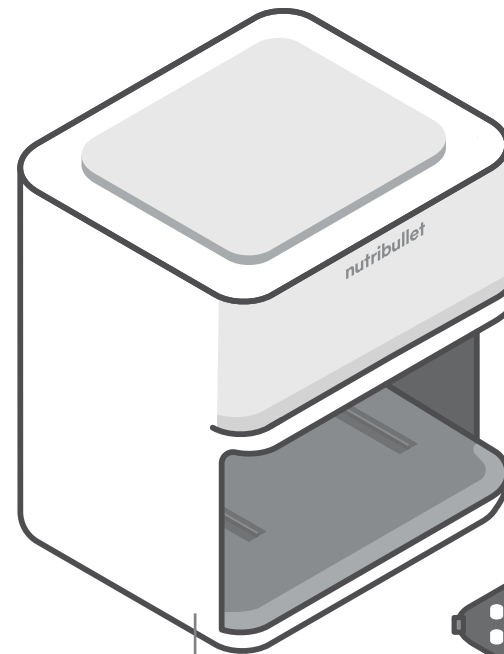

basisenhed

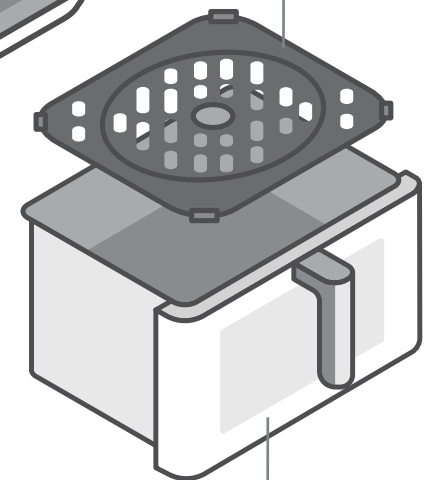

3-in-1 vendbar
grill, pizza og
crisper bakke

skuffe

Kontrolpanel

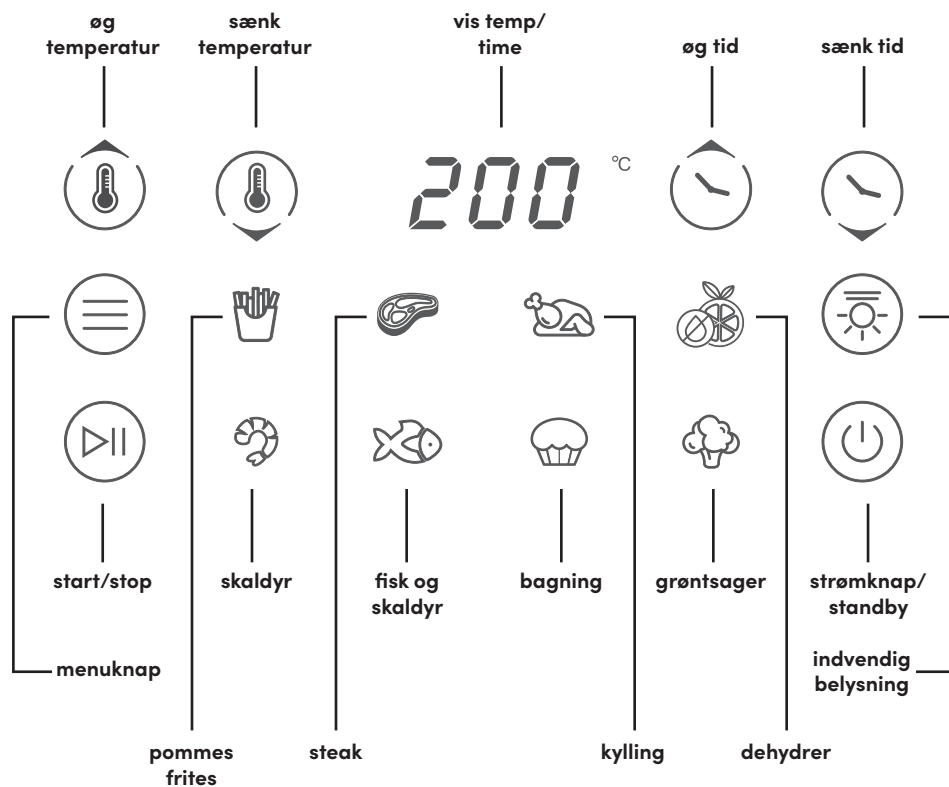

For at vælge et madlavningsprogram skal du trykke på menuknappen, indtil det ønskede madlavningsprogram blinker. Madlavningsprogrammet indlæses med angivelse af standardtid og -temperatur, som angivet i tabellen nedenfor. Tryk på knappen Start/stop for at begynde tilberedningen.

Ikon	Program	Standardtemperatur	Standardtilberedningstid
	Pommes frites	200°C	20 minutter
	Kylling	180°C	30 minutter
	Steak	200°C	16 minutter
	Bagning	160°C	16 minutter
	Grøntsager	180°C	16 minutter
	Fisk og skaldyr	180°C	16 minutter
	Skaldyr	200°C	16 minutter
	Dehydrering	50°C	5 timer

- Tryk på **Temp/Time**, og brug knapperne +/- for manuelt at indstille madlavningstemperaturen eller -tiden. For hvert tryk på knapperne +/- justeres tiden med 1 minut og temperaturen med 5 grader. Tryk på **Start/Pause** for at begynde at lave maden. Du kan indstille din airfryers tid eller temperatur når som helst.
- Tryk på **Start/Pause** under madlavningen for at sætte Airfryeren på pause. Tryk på **Start/Pause** igen for at genoptage madlavningen. Airfryeren slukkes efter 10 minutters inaktivitet, hvis den er sat på pause.
- Airfryeren slukkes efter 5 minutter inaktivitet, hvis skuffen er isat og slukker efter 10 minutters inaktivitet, hvis ikke skuffen er isat.

Brugsanvisning

Før den første anvendelse

Før du anvender din nutribullet CrispLite™ Vision 8L Air Fryer første gang, skal du udføre trinene nedenfor.

1. PAK UD

Åbn kassen, og fjern **airfryerens basisenhed** med **madlavningsskuffe** og 3-i-1 vendbar grill, pizza og crisper bakke. Anbring alle delene på en flad, jævn og tør overflade.

2. RENGØR

Skyl **madlavningsskuffen** og **3-i-1 vendbar grill, pizza og crisper bakke** i varmt vand tilsat lidt opvaskemiddel. Tør **airfryerens basisenhed** af udvendigt med en tør, fugtig klud.

3. KLARGØR OMRÅDET FOR MADLAVNING, OG SØRG FOR, AT DER ER GOD VENTILATION.

Sørg for, at **airfryeren** anvendes på en ren, tør, flad overflade. Enheden må ikke bruges udendørs. Hold **airfryeren** mindst 20 cm væk fra væggen, når den er i gang for at sikre en korrekt luftventilation bag enheden.

BEMÆRK: For at fjerne eventuelle lugte fra den nye maskine eller for at rengøre airfryeren grundigt indvendigt kan du køre den ved den højeste temperatur i ca. 5 minutter uden noget mad indeni.

BEMÆRK: Vi foreslår, at du anbringer enheden på en varmebestandig måtte for at forhindre risici for varmeskader på bordpladen.

⚠ Madlavningsskuffen må **ALDRIG** overfyldes. Lad der være mindst 50 mm fra skuffens øverste del. Hvis man overfylder skuffen, forhindres den varme luft fra at cirkulere, og der kan opstå røg og evt. en brandrisiko. Overfyldning af ingredienser kan også medføre, at maden kommer i berøring med varmeelementet, som kan forårsage røg eller evt. brand. For at forhindre eventuel skade eller beskadigelse anbefales det at brække maden i mindre stykker.

⚠ **FORSIGTIG.** Rengør skuffen grundigt efter hver anvendelse for at forhindre en ophobning af olie og madrester, som kan medføre røg og være en potentiel brandrisiko. For at opnå de bedste resultater bør olie hældes på maden, inden den sættes i skuffen.

Montering

Læs alle advarsler og forsigtighedsregler i afsnittet Vigtige sikkerhedsforanstaltninger (s. 424-428) og i det forrige afsnit, før du fortsætter til Trin 1.

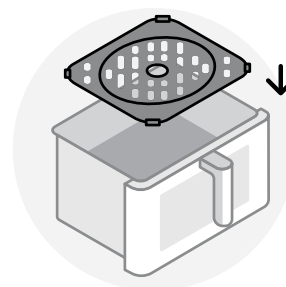

- 1 Indæt 3-i-1 bakken nederst i madlavningsskuffen. Sørg for, at 3-i-1 bakken sidder korrekt og lige i bunden af madlavningsskuffen.

Sådan bruges airfryeren

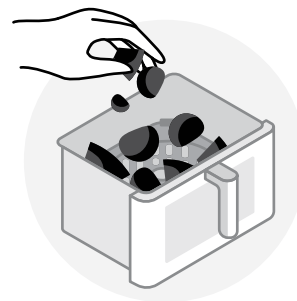

- 1 Anbring maden i skuffen. Pas på, at du ikke hælder for meget i. For at få de bedste resultater skal du lade der være mindst 50 mm mellem maden og den øverste del af madlavningsskuffens.



2 Hold skuffen i håndtaget, og sæt den i basisenheden.

Sørg for at airfryeren er korrekt monteret med **skuffen** korrekt placeret i **basisenheden**. Sæt ledningen i kontakten, og tryk på strømknappen for at tænde for airfryeren.

BEMÆRK: Airfryeren kan ikke betjenes, medmindre skuffen er korrekt monteret.



3 SÅDAN BRUGER DU ET MADLAVNINGSPROGRAM: Tryk på knappen **Menu**, indtil det ønskede madlavningsprogram blinker. Standardtiden og -temperaturen for det program, der blinker, indlæses i **kontrolpanelet**. Tryk på knappen **Start/Stop** for at begynde tilberedningen.

SÅDAN ÆNDRER DU INDSTILLINGEN TEMPERATUR/TID:

For at ændre en indstilling eller justere et programs madlavningstemperatur eller -tid, efter at det er valgt, skal du trykke på knappen **Time/temperatur** for først at indstille temperaturen. Når du har nået den ønskede temperatur, skal du trykke på knappen for tid/temperatur igen for at indstille den. Brug +/- knapperne for at indstille tilberedningstiden. Når du har nået den ønskede tid, skal du trykke på knappen for **Start/stop** for at indstille tiden og begynde tilberedningen.

BEMÆRK: Tryk på lysikonet for at tænde for den indvendige belysning.. Tryk på lysikonet igen for at slukke lyset.
BEMÆRK: Lyset slukker automatisk efter et minut.



4 SÅDAN VENDER DU MADEN UNDER TILBEREDNINGEN:

Nogle opskrifter kræver, at man tager **madlavningsskuffen** ud under tilberedningen og vender maden. I så fald skal du først trykke på knappen for **Start/stop** for at sætte Airfryeren på pause. Når tilberedningen er sat på pause, skal du fjerne **skuffen** fra **basisenheden** ved hjælp af håndtaget. Vend maden med et køkkenredskab, og anbring **madlavningskurven** korrekt tilbage i **basisenheden**. Tryk på knappen for **Start/Stop** for at genoptage tilberedningen.

! ADVARSEL: INDHOLDET kan være meget varmt. Pas på, når du fjerner **skuffen**, da der kan være varm damp. Hold hænderne og ansigtet væk fra damp og ventilationsåbninger.

! ADVARSEL: Maden, skuffen og bakken er meget varme. Brug altid ovenhandsker under håndteringen.

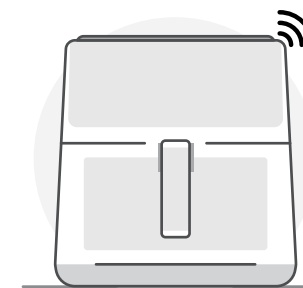

5 Når airfryeren er færdig med tilberedningen, hører du 3 bip, som fortæller dig, at maden er færdig.

Vent i et par sekunder, indtil tilberedningen er helt standset.

! FORSIGTIG: Hvis du tager **skuffen** for hurtigt ud, kan maden sprøjte, og det kan medføre skade.

! FORSIGTIG: Pas på, når du åbner **skuffen**, da der kan være varm damp.

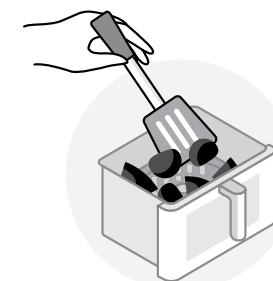

6 Tag maden ud af madlavningskurven ved hjælp af et køkkenredskab. Brug ALDRIG hænderne. Du slukker airfryeren ved at trykke på strømknappen og holde den inde, indtil enheden slukker. God appetit!

Pleje og vedligeholdelse

Det er hurtigt og nemt at rengøre nutribullet Vision CrispLite™ 8L Air Fryer. Vi anbefaler, at du fjerner alle aftagelige dele efter hver anvendelse for at reducere ophobningen af rester.

TRIN 1:

Sluk airfryeren (**OFF**), tag ledningen ud, og lad den køle helt ned efter brug.

TRIN 2:

Fjern **skuffen** og **3-i-1 bakken**. **Skuffen** og **bakken** kan sættes i opvaskemaskinens **ØVERSTE SKUFFE** eller kan skylles af i varmt sæbevand. Anbring **ALDRIG Airfryerens basisenhed** i opvaskemaskinen.

 **ADVARSEL:** Brug **ALDRIG** desinfektionscyklussen, da det kan forvride plasticmaterialet.

 **FORSIGTIG:** Brug **ALDRIG** en skuresvamp eller et redskab af metal for at rengøre **skuffen** eller **crisper bakken**. Det kan beskadige den keramiske slip-let-belægning på deres overflade.

TRIN 3:

Rengør **Airfryerens basisenhed** indvendigt ved at tørre den forsigtigt af og fjerne eventuelle rester med en fugtig bomuldsklud og tørre den efter med en tør klud. **Basisenheden** må kun rengøres indvendigt og udvendigt ved at tørre den af med en fugtig klud.

 **FORSIGTIG:** Basisenheden må **ALDRIG** nedsænkes i vand eller andre væsker.

Børst evt. varmeelementet af med en blød-mellemhård børste for at fjerne madrester.

TRIN 4:

Når alle delene er rene og helt tørre, opbevares airfryeren samlet på et sikkert og tørt sted.

Beskrivelse af mærkninger



Denne mærkning angiver, at dette produkt ikke må bortskaffes sammen med husholdnings-/restaffaldet i hele EU. For at forhindre skade på miljøet eller mennesker fra en ukontrolleret affaldsdeponering skal man altid genvinde ansvarligt for at fremme en bæredygtig genanvendelse af materielle ressourcer. For returnering af dit brugte apparat skal du bruge sorterings- og genbrugsanlæg eller kontakte forhandleren, som du købte produktet fra. Forhandleren tager imod dette produkt for sikker og miljømæssigt forsvarlig genbrug.



Transport og beskyttelsesemballage er valgt ud fra materialer, der er miljøvenlige ved bortskaffelse og kan genanvendes. Sørg for at plastic, emballager, poser osv. bortskaffes sikkert og holdes væk fra spædbørn og småbørn. I stedet for bare at smide disse materialer væk, bør du sørge for at sortere dem



Fabrikanten erklærer, at produktet opfylder kravene i gældende EF-direktiver

Reserve dele

Brug af ikke-kompatible dele eller uoriginale dele kan beskadige din nutribullet CrispLite™ Vision 8L Air Fryer eller skabe sikkerhedsfarer, som kan forårsage personskade eller beskadigelse. Når du bestiller reservedele, skal du altid bruge originale dele og tilbehør til nutribullet®, som du køber igennem **nutribullet.com**.

220-240VAC 50-60Hz 2000W

Capital Brands Distribution, LLC | nutribullet.com | Alle rettigheder forbeholdes.

nutribullet® og nutribullet®-logoet er varemærker tilhørende CapBran Holdings, LLC, som er registreret i USA og i resten af verden.

Illustrationer kan afvige fra det aktuelle produkt. Vi bestræber os altid efter at forbedre vores produkter, og derfor er de medfølgende specifikationer underlagt ændringer uden forudgående varsel.

250326_NBA93350 (NBA-350)

nutribullet

CRISPLITE™ VISION

8L AIR FRYER



Bruksanvisning

⚠ WARNING! För att minska risken för allvarliga skador, läs användarhandboken innan du använder nutribullet Crisplite™ Vision 8L luftfritös. Spara dessa instruktioner. Se till att alla som använder nutribullet® vet hur man gör det på ett säkert sätt.

Viktiga skyddsåtgärder

När du använder din nutribullet CrispLite™ Vision 8L luftfritös, kom ihåg: säkerheten kommer först.

Varning! Läs noggrant alla instruktioner för att undvika risk för allvarliga skador innan du använder din nutribullet®.

När du använder en elektrisk apparat ska grundläggande säkerhetsföreskrifter alltid iakttas, bland annat följande **viktiga information**.

! Spara dessa instruktioner! • ENDAST FÖR HUSHÅLLSBRUK

LÄS IGENOM ALLA INSTRUKTIONER NOGGRANT INNAN ANVÄNDNING.

ALLMÄN SÄKERHETS- INFORMATION:

- Denna apparat är inte avsedd att användas av personer (inklusive barn) med nedsatt fysisk, sensorisk eller mental förmåga, eller bristande erfarenhet och kunskap, om de inte övervakas eller har fått instruktioner om användningen av apparaten av en person som ansvarar för deras säkerhet.
- Barn bör övervakas så att de inte leker med apparaten.
- Inspektera regelbundet apparaten avseende skador.
- Använd **INTE** denna apparat om någon del verkar vara skadad. Använd inte apparaten med en skadad sladd eller kontakt eller om den inte fungerar riktigt eller har skadats på något sätt. Skicka tillbaka apparaten till närmaste auktoriserade servicecenter för en kontroll, reparation eller justering.
- En skadad nätsladd måste ersättas av tillverkaren,

serviceombudet eller en liknande, kvalificerad person för att undvika fara.

- Håll apparaten och sladden utom räckhåll för barn.
- Användning av eftermarknadstillbehör som inte rekommenderas eller säljs av apparatens tillverkare kan orsaka personskada, egendomsskada eller funktionsstörning.
- ⚠ Använd **INTE** apparaten med en spänningsovandlare eftersom det kan orsaka kortslutning, brand eller elektriska stötar, vilket kan leda till person- eller produktskador.
- Använd inte apparaten på platser med olika elektriska specifikationer eller typer av kontakter.
- Endast för användning på bänkskiva. Se till att underlaget är jämnt, värmetåligt, stabilt, rent och torrt. Placera

inte apparaten nära kanten på bänkskivan under användning. Använd aldrig uttaget under bänken eftersom sladden då kan bli åtkomlig för barn.

- Använd inte utomhus.
- Låt inte sladden hänga över bords- eller bänkkanten eller vidröra heta ytor. Håll apparaten och sladden utom räckhåll för barn.
- Placera inte på eller i närheten av en het brännare på en gas- eller elspis eller en uppvärmd ugn.
- ⚠ **FÖRSIKTIGHET:** När du flyttar apparaten eller tar bort pannan kan det finnas rester av het olja eller andra heta vätskor. Låt apparaten svalna helt innan du hanterar eller flyttar den.
- Se till att apparaten är ren innan den används. Utspilld mat kan orsaka allvarliga brännskador eller skada apparaten. Använd inte en

förlängningssladd eller låt inte sladden hänga över kanten.

- Undvik kontakt med heta ytor. Använd handtaget på pannan. Vid varmluftssteking släpps het ånga ut genom ventilationsöppningarna på baksidan. Håll händer och ansikte borta från ångan och från luftventilerna. ⚠ Var försiktig när du tar bort pannan från apparaten eftersom det kan förekomma het ånga.
- Använd inte denna apparat för något annat än vad den är avsedd för. Felaktig användning kan orsaka allvarliga kroppsskador.
- **VIDRÖR INTE VARMA YTOR. Använd alltid isolerade ugnshandskar eller använd handtaget eller vredet i förekommande fall. Rör aldrig vid värmeelementet.**
- **För att skydda mot elektriska stötar,**

kroppsskador eller brand får du INTE doppa enheten, sladden eller värmeelementet i vatten eller annan vätska.

• **KONTROLLERA ALLTID ATT PANNAN ÄR ORDENTLIGT LÅST PÅ PLATS INNAN DU BÖRJAR STEKA. FÖRSÖK INTE TA BORT PANNAN NÄR APPARATEN ÄR I DRIFT.**

- Om du tar bort pannan för snabbt kan det stänka ut innehåll och du kan bränna dig.
- Stäng alltid **AV** apparaten och **DRA UT** stickkontakten ur vägguttaget när den inte används och låt apparaten svalna innan rengöring, montering, demontering, flyttning eller förvaring.
- Fyll inte på med för mycket ingredienser. Lämna minst 50 mm utrymme mellan maten och den övre delen av pannan. Förvara alla

ingredienser i lådan och undvik direktkontakt med värmeelementet. Överfyllning hindrar den varma luften från att cirkulera eller gör att maten kommer i kontakt med värmeelementet vilket orsakar rök och eventuell brand.

- ⚠ **FÖRSIKTIGHET:** Rengör pannan noggrant efter varje användning för att förhindra att olja och matrester samlas som kan skapa rök och utgöra en potentiell brandrisk. Vi rekommenderar att eventuell olja hälls direkt på maten innan den läggs i pannan.

YTTERLIGARE SKYDD-SÅTGÄRDER:

- Ta bort och släng alla förpackningsmaterial och reklametiketter innan du använder apparaten för första gången.
- Se till att avlägsna eventuell kvävningsrisk för små barn genom att ta bort och kassera

alla skyddskåpor eller plastpåsar som apparaten eller dess delar levereras i.

- **Pannan ska endast användas för att steka livsmedel. Inga andra föremål får läggas i pannan. Använd inte apparaten för fritering med olja.**
- Kontrollera alltid att apparaten är korrekt och fullständigt monterad innan du sätter på strömmen och använder apparaten.
- Se till att ytorna under eller bredvid apparaten är rena och torra. **Använd inte apparaten om den är våt.**
- Placera **INTE** apparaten i närheten av brandfarliga material som gardiner och placera **INGET** ovanför eller på apparaten när den används.
- Större spill på ytan under eller runt apparaten, eller på själva apparaten, skall rengöras och torkas

innan apparaten används.

- En lätt vibration kan förekomma, vilket är normalt när apparaten är i funktion.
- När du använder denna apparat ska du se till att det finns tillräckligt med luftutrymme (minst 200 mm) ovanför, under och på alla sidor för cirkulation.
- Täck inte över luftutblåset, som sitter på apparatens baksida när den är i drift.
- Lämna inte apparaten obevakad när den används.
- Håll händer, fingrar, hår, kläder och redskap borta från apparaten under drift.
- Håll apparaten ren. Se avsnittet Skötsel och underhåll för tips och bästa tillvägagångssätt.
- Allt underhåll utöver rengöringen ska göras av en auktoriserad kundtjänst. Försök inte reparera eller

underhålla apparaten själv. **Kontakta kundtjänsten för hjälp på [nutribullet.com](https://www.nutribullet.com).**

- Om du inte förstår instruktioner eller varningar, kontakta kundtjänsten för hjälp **genom att besöka [nutribullet.com](https://www.nutribullet.com).**

**! Spara dessa
• instruktioner!**

Innehåll

- 452 Vad som ingår**
- 453 Monteringsguide**
- 454 Kontrollpanel**
- 456 Bruksanvisning**
 - 456 Före första användningen
 - 457 Montering
 - 457 Användning av luftfritösen
- 460 Skötsel och underhåll**
 - 460 Reservdelar



Tack för att du har köpt nutribullet CrispLite™ Vision 8L luftfritös.

Vad som ingår

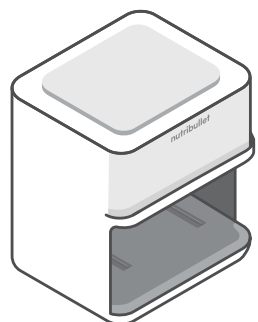

2 000 watt
luftfritösens bas

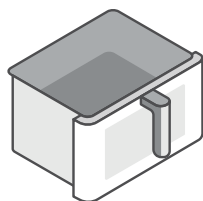

8 l panna



3-i-1 vändbar
grill-, pizza och
friteringsbricka

Monteringsguide

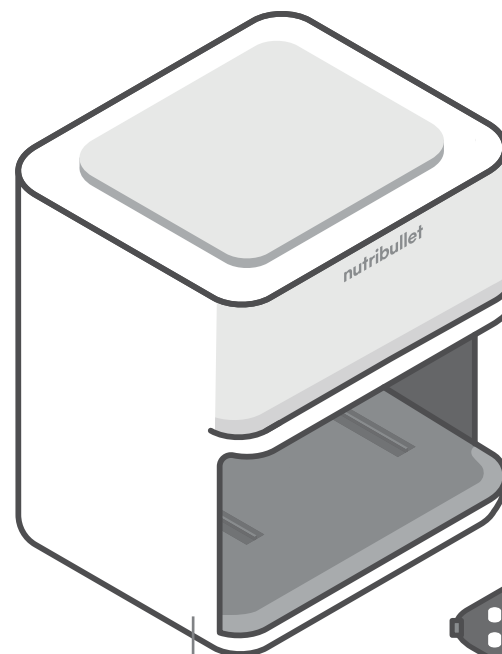

bas

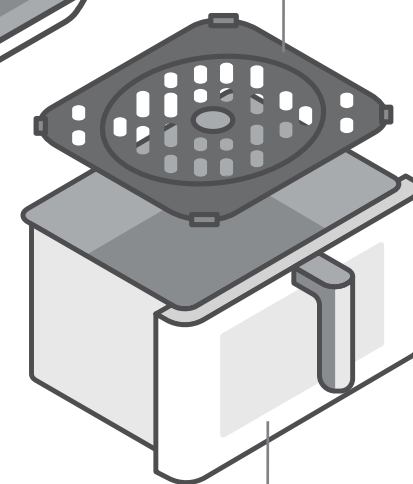

3-i-1 vändbar
grill-, pizza och
friteringsbricka

panna

Kontrollpanel

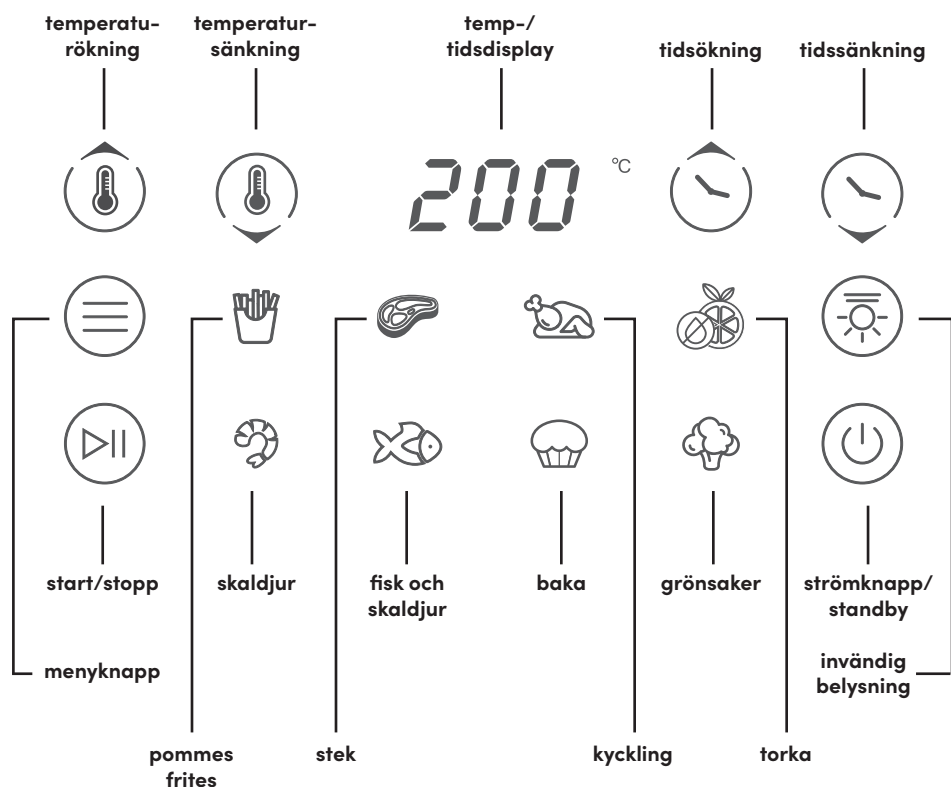

För att välja ett tillagningsprogram trycker du på menyknappen tills önskat tillagningsprogram blinkar. Programmet laddas med förvald tid och temperatur, enligt tabellen nedan. Tryck på knappen start/stopp för att starta tillagningen.

Ikön	Program	Förvald temperatur	Förvald tillagningstid
	Pommes frites	200 °C	20 minuter
	Kyckling	180 °C	30 minuter
	Stek	200 °C	16 minuter
	Baka	160 °C	16 minuter
	Grönsaker	180 °C	16 minuter
	Fisk och skaldjur	180 °C	16 minuter
	Skaldjur	200 °C	16 minuter
	Torka	50 °C	5 timmar

- Tryck på knappen för val av **Temp/Tid** och använd knapparna +/- för att manuellt ställa in tillagningstemperatur eller tillagningstid. Varje tryck på knapparna +/- justeras i steg om 1 minut för tid eller 5 grader för temperatur. Tryck på knappen för val av **Start/Stopp** för att börja laga mat. Du kan när som helst justera tid eller temperatur på din luftfritös.
- Lufffritösen stängs av efter 5 minuter om den inte används och pannan sitter i och stängs av efter 10 minuter om den inte används och pannan är urdragen.
- Tryck på knappen för val av **Start/Stopp** när du lagar mat för att pausa luftfritösen. Tryck på knappen för val av **Start/Stopp** igen för att återuppta. Luftfritösen stängs av om den inte används under 10 minuter och står i Stop-läge.

Bruksanvisning

Före första användningen

Innan du använder din nutribullet CrispLite™ Vision 8L luftfritös för första gången, ta dig tid att utföra stegen nedan.

1. PACKA UPP

Öppna lådan och ta ut **luftfritösens bas** med **pannan** och 3-i-1 vändbar grill, pizza- och friteringsbricka, placera alla delar på en plan, jämn och torr yta.

2. RENGÖR

Skölj **pannan** och **3-i-1 vändbar grill, pizza- och friteringsbricka** med varmt tvålatten. Torka av ytan på **luftfritösens bas** med en ren, fuktig duk.

3. FÖRBERED TILLAGNINGSPLATSEN, SE TILL ATT VENTILATIONEN ÄR TILLRÄCKLIG

Se till att **luftfritösen** är placerad på ett rent, torrt och jämnt underlag. Använd inte apparaten utomhus. **Luftfritösen** ska placeras minst 20 cm från väggen när den är i drift för att säkerställa korrekt luftventilation bakom apparaten.

Notera: För att eliminera eventuell lukt av ny maskin eller för att noggrant rengöra insidan av luftfritösen kan du köra den på sin högsta temperatur i cirka 5 minuter utan att lägga in någon mat.

Notera: Vi föreslår att apparaten placeras ovanpå ett värmetåligt underlag för att förhindra risken för värmeskador på bänkskivans yta.

⚠ Fyll **ALDRIG** på pannan för mycket. Lämna minst 50 mm mellanrum i pannans ovan del. Om du fyller på pannan för mycket förhindras varmluften från att cirkulera, vilket kan orsaka rök och brandrisk. Överfyllning kan också leda till att maten kommer i kontakt med värmeelementet, vilket kan orsaka rök och eventuellt brand. För att förhindra eventuella skador rekommenderar vi att du delar upp maten i mindre portioner.

⚠ **FÖRSIKTIGHET.** Rengör pannan noggrant efter varje användning för att förhindra att olja och matrester samlas som kan skapa rök och utgöra en potentiell brandrisk. För bästa resultat, applicera olja direkt på maten innan du lägger den i pannan.

Montering

Läs igenom alla varnings- och försiktighetsföreskrifter i avsnittet Viktiga skyddsåtgärder (sidorna 444-448) och i avsnittet ovan innan du går vidare till steg 1.

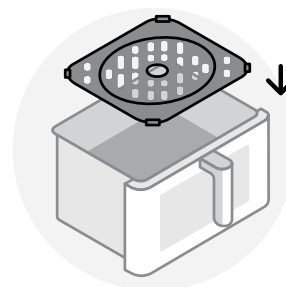

- 1 Sätt in **3-i-1-brickan** i **botten av pannan**. Kontrollera att **3-i-1-brickan** sitter ordentligt på plats och är i nivå med **pannans** botten.

Använda luftfritösen

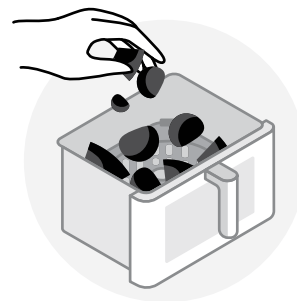

- 1 Placera maten i **pannan** och var noga med att **inte fylla på med för mycket**. För att få ett perfekt matlagningsresultat ska du lämna minst 50 mm utrymme mellan maten och den övre delen av **pannan**.



- 2 Håll pannan i handtaget och placera den i basen.** Se till att Air Fryer är korrekt monterad med **pannan** helt insatt i **basen**. Anslut enheten och tryck på strömbrytaren för att sätta på luftfritösen.

Notera: Luftfritösen fungerar inte om inte **pannan** är korrekt installerad.



- 3 FÖR ATT ANVÄNDA ETT TILLAGNINGSPROGRAM:** Tryck på **menyknappen** tills önskat tillagningsprogram blinkar. Förvald tid och temperatur för det blinkande programmet laddas på **kontrollpanelen**. Tryck på knappen **start/stopp** för att starta tillagningen.

FÖR ATT ÄNDRA TEMPERATUR-/TIDSINSTÄLLNING: Om du vill ändra en inställning eller justera tillagningstemperaturen eller tiden för ett program efter att det har valts trycker du på knappen för val av **Tid/Temperatur** och använder knapparna **+/-** för att först justera temperaturen. När önskad temperatur har nåtts trycker du på knappen **tid/temperatur** igen för att ställa in. Använd knapparna **+/-** för att justera tillagningstiden. När önskad temperatur har nåtts trycker du på knappen **start/stopp** för att ställa in tiden och starta tillagningen.

Notera: För att slå på innerbelysningen, tryck på lampikonen. Tryck på lampikonen igen för att släcka lampan.
Notera: Lampan släcks automatiskt efter en minut.



- 4 VÄND PÅ MATEN UNDER TILLAGNING:** För vissa recept krävs det att man tar ut **pannan** under tillagningen och för att vända på maten. Om det är så trycker du först på knappen **start/stopp** för att pausa Air Fryer. När tillagningen är pausad tar du bort **pannan** från **basen** med hjälp av handtaget. Vänd maten med ett redskap och sätt tillbaka **pannan** ordentligt i **basen**. Tryck på knappen **start/stopp** för att återuppta tillagningen.

! VARNING: INNEHÅLLET kan vara mycket varmt. Var försiktig när du tar bort **pannan** eftersom det kan förekomma het ånga. Håll händer och ansikte borta från ångan och från luftventilerna.

! VARNING: Mat, panna och bricka är varma. Använd alltid ugnshandskar vid hantering.

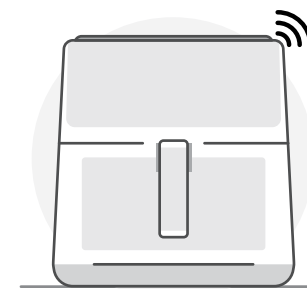

- 5 När luftfritösen har nått slutet av sin tillagningstid hörs 3 ljudsignaler för att varna om att tillagningen har slutförts.** Vänta några sekunder så att tillagningen avstannar.

! FÖRSIKTIGHET! Om du tar bort **pannan** för snabbt kan det stänka ut innehåll och du kan bränna dig.

! FÖRSIKTIGHET! Var försiktig när du öppnar **pannan** eftersom det kan förekomma het ånga.

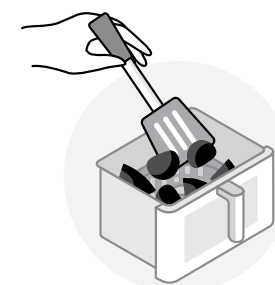

- 6 Ta bort maten från pannan med ett redskap – använd ALDRIG händerna. Stäng av luftfritösen genom att trycka och hålla in strömbrytaren tills enheten stängs av. Smaklig måltid!**

Skötsel och underhåll

Det går snabbt och enkelt att rengöra nutribullet CrispLite™ Vision 8L luftfritös. Vi rekommenderar att du rengör alla avtagbara delar efter varje användning för att minska ansamling av rester.

STEG 1:

Stäng **AV** luftfritösen, dra ut kontakten och låt den svalna ordentligt efter användning.

STEG 2:

Ta bort **pannan** och **3-i-1-brickan**. **Pannan** och **brickan** är maskinsäkra i **ÖVRE DISKORG**. De kan även diskas för hand i varmt vatten med diskmedel. Placera **INTE luftfritösens bas** i diskmaskinen.

 **VARNING:** Använd **ALDRIG** saneringscykeln eftersom det kan deformera plasten.

 **FÖRSIKTIGHET!** Använd **INTE** slipmedel eller metallverktyg för att rengöra **pannan** eller **friteringsbrickan**. Om du gör det kan föremålens yta med keramisk nonstick-beläggning skadas.

STEG 3:

Rengör **Air Fryer-basens** innerväggar genom att försiktigt torka bort eventuella rester med en varm bomullstrasa och sedan torka med en torr trasa. **Basens** in- och utsida får endast rengöras genom att torka av med en fuktig trasa.

 **FÖRSIKTIGHET!** Lägg **ALDRIG** basen i vatten eller annan vätska.

Borsta vid behov värmeelementet med en mjuk borste för att avlägsna matrester.

STEG 4:

När alla delar har rengjorts och torkats ordentligt ska den färdigmonterade luftfritösen förvaras på en säker och torr plats.

Förklaring av märkningar



Denna märkning visar att produkten inte får bortskaffas tillsammans med annat hushållsavfall i hela EU. För att förhindra eventuella miljöskador eller skador på människors hälsa till följd av okontrollerad avfallshantering bör du återvinna produkten på ett ansvarsfullt sätt för att främja en hållbar återanvändning av materialresurser. Om du vill lämna tillbaka din begagnade apparat, använd återvinnings- och insamlingssystem eller kontakta återförsäljaren där produkten köptes. De kan ta emot produkten för en miljösäker återvinning.



Transport- och skyddsförpackningen har valts från material som kan garantera en miljövänlig kassering och återvinning. Säkerställ att allt plast, förpackning, påsar osv. kasseras på ett säkert sätt och hålls utom räckhåll för bebisar och små barn. Det är bättre att återanvända materialet än att slänga det.



Tillverkarens deklaration att produkten uppfyller kraven i tillämpliga EG-direktiv.

Reservdelar

Användning av inkompatibla delar eller eftermarknadsdelar kan leda till skador på nutribullet CrispLite™ Vision 8L luftfritös eller skapa säkerhetsrisker som kan leda till personskador eller skador. Tänk på att alltid använda äkta nutribullet® reservdelar och tillbehör från **nutribullet.com** när du beställer reservdelar.

220-240 VAC 50-60 Hz 2000 W

Capital Brands Distribution, LLC | nutribullet.com | Alla rättigheter förbehållna.

Logon nutribullet® och nutribullet® är varumärken som tillhör CapBran Holdings, LLC registrerade i U.S.A. och över hela världen.

Illustrationer kan skilja sig från den aktuella produkten. Vi strävar ständigt efter att förbättra våra produkter, därför kan specifikationerna som finns i detta dokument ändras utan föregående meddelande.

250326_NBA93350 (NBA-350)

nutribullet

CRISPLITE™ VISION

8L AIR FRYER



Gebruikershandleiding

! **WAARSCHUWING!** Om het risico op ernstig letsel te voorkomen, dient u de gebruikershandleiding te lezen voordat u de nutribullet Crisplite™ Vision 8L airfryer gaat gebruiken. Bewaar deze instructies. Zorg ervoor dat iedereen die de nutribullet® gebruikt, weet hoe dit veilig moet.

Belangrijke veiligheidsmaatregelen

Als u de nutribullet CrispLite™ Vision 8L airfryer gebruikt, denk er dan aan: veiligheid gaat voor alles.

Waarschuwing! Om het risico op ernstig letsel te voorkomen, dient u alle instructies zorgvuldig door te lezen voordat u de nutribullet® gaat gebruiken. Wanneer u een elektrisch apparaat gebruikt, moet u altijd de basisveiligheidsmaatregelen in acht nemen, waaronder de volgende belangrijke informatie.

! Bewaar deze instructies!

● ALLEEN VOOR HUISHOUELIJK GEBRUIK.

LEES ALLE INSTRUCTIES ZORGVULDIG EN GRONDIG DOOR VOORDAT U HET APPARAAT IN GEBRUIK NEEMT.

ALGEMENE VEILIGHEIDSINFORMATIE:

- Dit apparaat is niet bedoeld voor gebruik door personen (inclusief kinderen) met lichamelijke, zintuiglijke of verstandelijke beperkingen of met een gebrek aan ervaring en kennis, tenzij ze onder streng toezicht staan of instructies hebben gekregen over het gebruik van het apparaat van een persoon die verantwoordelijk is voor hun veiligheid.
- Kinderen moeten onder toezicht staan om ervoor te zorgen dat ze niet met het apparaat spelen.
- Inspecteer het apparaat regelmatig op schade.
- Gebruik dit apparaat **NIET** als onderdelen beschadigd lijken. Gebruik het apparaat niet met een beschadigd snoer of beschadigde stekker of als het apparaat niet goed

werkt of op een andere manier is beschadigd. Breng het apparaat naar het dichtstbijzijnde erkende servicepunt voor onderzoek, reparatie of afstelling.

- Als het netsnoer beschadigd is, moet het worden vervangen door de fabrikant, zijn serviceagent of personen met een soortgelijke kwalificatie om gevaar te voorkomen.
 - Houd het apparaat en het snoer uit de buurt van kinderen.
 - Het gebruik van aftermarket-hulpstukken die niet worden aanbevolen of verkocht door de fabrikant van het apparaat, kan leiden tot persoonlijk letsel, materiële schade of storingen.
- ⚠ Gebruik het apparaat **NIET** in combinatie met een spanningsomvormer, aangezien dit kortsluiting, brand of

elektrische schokken kan veroorzaken, wat kan leiden tot persoonlijk letsel of schade aan het product.

- Gebruik het apparaat niet op locaties met andere elektrische specificaties of stekkertypes.
- Alleen voor gebruik op het aanrecht. Zorg ervoor dat het oppervlak vlak, hittebestendig, stabiel, schoon en droog is. Plaats het apparaat tijdens gebruik niet in de buurt van de rand van het aanrecht. Gebruik nooit een stopcontact onder het aanrecht, omdat het snoer dan toegankelijk is voor kinderen.
- Niet buitenshuis gebruiken.
- Laat het snoer niet over de rand van een tafel of aanrecht hangen of hete oppervlakken aanraken. Houd het apparaat en het snoer uit de buurt van kinderen.

- Plaats niet op of in de buurt van een heet gas- of elektrisch fornuis of in een verwarmde oven.

⚠ **OPGELET:** Bij het verplaatsen van het apparaat of het verwijderen van de baklade kunnen er resten hete olie of andere hete vloeistoffen achterblijven. Laat het apparaat volledig afkoelen voordat u het hanteert of verplaatst.

- Zorg ervoor dat het apparaat schoon is voordat u het gebruikt. Gemorst voedsel kan ernstige brandwonden veroorzaken of het apparaat beschadigen. Gebruik geen verlengsnoer en laat het snoer niet over de rand hangen.
- Vermijd contact met hete oppervlakken. Gebruik het handvat op de baklade. Tijdens het heteluchtfruteren komt er hete stoom vrij via ventilatieopeningen aan de achterkant. Houd

handen en gezicht uit de buurt van de stoom en de ventilatieopeningen.

⚠ Wees voorzichtig wanneer u de baklade uit het apparaat haalt, want er kan hete stoom zijn.

- Gebruik dit apparaat niet voor iets anders dan waarvoor het bedoeld is. Verkeerd gebruik kan ernstig lichamelijk letsel veroorzaken.
- **RAAK GEEN HETE OPPERVLAKKEN AAN. Gebruik altijd geïsoleerde ovenwanten of gebruik handgrepen of knoppen als die beschikbaar zijn. Raak het verwarmingselement nooit aan.**
- **Ter bescherming tegen elektrische schokken, lichamelijk letsel of brand mag u het apparaat, het snoer of het verwarmingselement NIET onderdompelen in water of een andere vloeistof.**

- **ZORG ER ALTIJD VOOR DAT DE BAKLADE GOED VASTZIT VOORDAT U GAAT KOKEN. PROBEER DE BAKLADE NIET TE VERWIJDEREN TERWIJL HET APPARAAT IN WERKING IS.**

- Als u de baklade te snel verwijdert, kunnen er spetters ontstaan en kan dit gevaarlijk zijn.
- Zet het apparaat altijd **UIT** en haal de stekker **UIT** het stopcontact als u het niet gebruikt en laat het apparaat afkoelen voordat u het schoonmaakt, monteert, demonteert, verplaatst of opbergt.
- Vul de baklade nooit met te veel ingrediënten. Laat minstens 50 mm ruimte tussen het voedsel en de bovenkant van de baklade. Houd alle ingrediënten in de lade en voorkom direct contact met het verwarmingselement. Door overmatig vullen kan de hete lucht niet circuleren

of kan het voedsel in contact komen met het verwarmingselement, wat rook en/of brand kan veroorzaken.

⚠ **OPGELET:** Maak de baklade na elk gebruik grondig schoon om te voorkomen dat er zich olie en voedselresten ophopen die rook en brand kunnen veroorzaken. Het wordt aanbevolen om olie direct op het voedsel te doen voordat u het in de baklade plaatst.

EXTRA VEILIGHEIDSMATREGELEN:

- Verwijder eventueel verpakkingsmateriaal of reclamelabels en gooi deze weg voordat u het apparaat voor het eerst gebruikt.
- Om verstikkingsgevaar voor jonge kinderen te voorkomen, verwijdert u alle beschermhoezen of plastic zakken waarin het apparaat of de onderdelen ervan zitten en gooit u deze weg.

- **Doe geen non-food items in de baklade om te frituren/bakken of op te warmen. Gebruik het apparaat niet om te frituren met olie.**
- Zorg er altijd voor dat het apparaat goed en volledig gemonteerd is voordat u de stroom inschakelt en het apparaat bedient.
- Zorg ervoor dat de ruimte direct onder of naast het apparaat schoon en droog is. **Niet gebruiken als het nat is.**
- Plaats het apparaat **NIET** in de buurt van brandbare materialen zoals gordijnen en plaats **NIETS** boven of op het apparaat wanneer het in gebruik is.
- Als er veel op het oppervlak, onder of rond het apparaat, of op het apparaat zelf wordt gemorst, moet dit worden schoongemaakt en gedroogd voordat het apparaat verder wordt gebruikt.
- Tijdens het gebruik van het apparaat kan een lichte trilling optreden, wat normaal is.
- Zorg bij gebruik van dit apparaat voor voldoende luchtruimte (minstens 200 mm) boven, onder en aan alle zijden voor circulatie.
- Bedek de luchtuitlaatopening aan de achterkant van het apparaat niet als het apparaat in werking is.
- Laat het apparaat niet onbeheerd achter wanneer het in gebruik is.
- Houd handen, vingers, haar, kleding en keukengerei uit de buurt van het apparaat tijdens het gebruik.
- Houd het apparaat schoon. Raadpleeg het deel Verzorging en onderhoud voor tips en goede praktijken.
- Elk ander onderhoud dan reinigen moet worden uitgevoerd door een erkend

servicecentrum.
 Probeer dit apparaat niet zelf te repareren of onderhouden.

Neem voor assistentie contact op met de klantenservice op nutribullet.com.

- Als u een van de instructies of waarschuwingen in deze handleiding niet begrijpt, neem dan **voor assistentie contact op met de klantenservice op nutribullet.com.**

! Bewaar deze instructies!

Inhoudsopgave

- 472** Wat is inbegrepen
- 473** Montagehandleiding
- 474** Bedieningspaneel
- 476** Gebruiksaanwijzing
 - 476 Vóór het eerste gebruik
 - 477 Montage
 - 477 Gebruik van de airfryer
- 480** Verzorging en onderhoud
 - 480 Vervangingsonderdelen



Bedankt voor uw aankoop van de nutribullet CrispLite™ Vision 8L airfryer.

Wat is inbegrepen

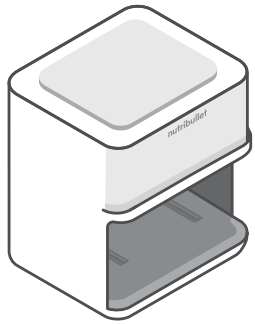

2000 watt
apparaatbasis
airfryer

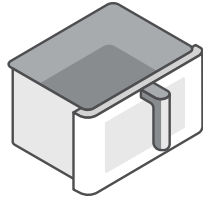

baklade van 8 l



3-in-1 omkeerbare
grill-, pizza- en
crispplaat

Montagehandleiding

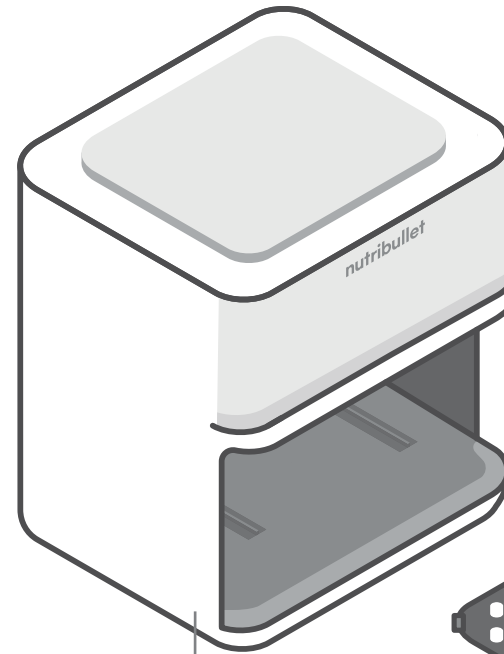

apparaatbasis

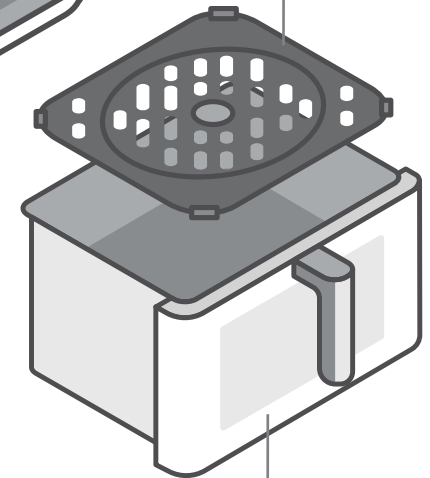

3-in-1 omkeerbare
grill-, pizza- en
crispplaat

baklade

Bedieningspaneel

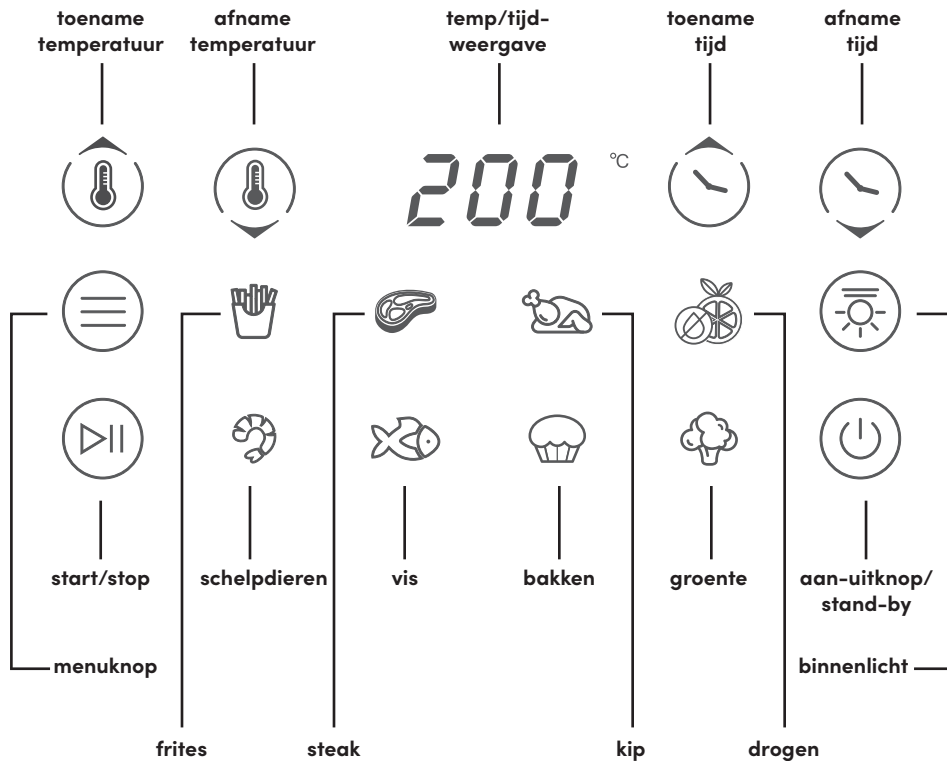

Om een kookprogramma te selecteren drukt u op de menuknop totdat het gewenste kookprogramma knippert. Het programma wordt geladen met de standaardtijd en -temperatuur, zoals aangegeven in de onderstaande tabel. Druk op de start-stopknop om te beginnen met koken.

Pictogram	Programma	Standaard temperatuur	Standaard kooktijd
	Frites	200 °C	20 minuten
	Kip	180 °C	30 minuten
	Steak	200 °C	16 minuten
	Bakken	160 °C	16 minuten
	Groente	180 °C	16 minuten
	Vis	180 °C	16 minuten
	Schelpdieren	200 °C	16 minuten
	Drogen	50 °C	5 uur

- Druk op de **tijd-temperatuurknop** en gebruik de knoppen +/- om handmatig de kooktemperatuur of kooktijd in te stellen. Telkens als u op de knoppen +/- drukt, past u de tijd aan in stappen van 1 minuut of de temperatuur in stappen van 5 graden. Druk op de **start-stopknop** om het koken te starten. U kunt de tijd of temperatuur van de airfryer op elk moment aanpassen.
- De airfryer schakelt uit na 5 minuten inactiviteit als de lade erin zit en schakelt uit na 10 minuten inactiviteit als de lade eruit is.
- Druk tijdens het koken op de **start-stopknop** om de airfryer te pauzeren. Druk opnieuw op de **start-stopknop** om verder te gaan. De airfryer schakelt uit na 10 minuten inactiviteit als hij in Pauze staat.

Gebruiksaanwijzingen

Vóór het eerste gebruik

Neem even de tijd om onderstaande stappen uit te voeren voordat u de nutribullet CrispLite™ Vision 8L airfryer voor het eerst gebruikt.

1. UITPAKKEN

Open de doos, haal de **apparaatbasis** van de airfryer met de **baklade** en de 3-in-1 omkeerbare grill-, pizza- en crisplaat eruit en leg alle onderdelen op een vlak, horizontaal en droog oppervlak.

2. REINIGEN

Spoel de **baklade** en de **3-in-1 omkeerbare grill-, pizza- en crisplaat** af met heet zeepwater. Neem de buitenkant van de **airfryer** af met een schone, vochtige doek.

3. KOOKZONE VOORBEREIDEN, VOOR GOEDE VENTILATIE ZORGEN

Zorg ervoor dat de **airfryer** wordt gebruikt op een schoon, droog, vlak oppervlak. Gebruik het apparaat niet buitenshuis. De airfryer moet minstens **20 cm** van de muur staan als hij in werking is, om een goede luchtventilatie achter het apparaat te garanderen.

OPMERKING: Om eventuele nieuwe machinegeurtjes te verwijderen of om de binnenkant van de airfryer grondig schoon te maken, kunt u de airfryer ongeveer 5 minuten op de hoogste temperatuur laten werken zonder er voedsel in te doen.

OPMERKING: We raden aan om het apparaat op een hittebestendige mat te plaatsen om te voorkomen dat het oppervlak van het werkblad beschadigd raakt door hitte.

⚠ Doe de baklade **NOOIT** te vol. Laat minstens 50 mm ruimte vrij aan de bovenkant van de baklade. Als de baklade te vol is, kan de hete lucht niet circuleren, wat rook en mogelijk brandgevaar kan veroorzaken. Overmatig vullen kan er ook voor zorgen dat het voedsel in contact komt met het verwarmingselement, wat rook en of mogelijk brand kan veroorzaken. Om mogelijk letsel of schade te voorkomen, is het aan te raden om het voedsel in kleinere porties te verdelen.

⚠ **OPGELET.** Maak de baklade na elk gebruik grondig schoon om te voorkomen dat er zich olie en voedselresten ophopen die rook en brand kunnen veroorzaken. Voor optimale resultaten brengt u de olie direct op het voedsel aan voordat u het in de baklade plaatst.

Montage

Lees alle waarschuwingen en voorzorgsmaatregelen in het deel Belangrijke veiligheidsmaatregelen (pagina's 464-469) en in het hoofdstuk hierboven voordat u verder gaat met stap 1.

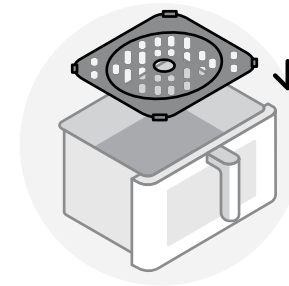

- 1 Leg de 3-in-1 plaat op de bodem van de baklade. Zorg ervoor dat de 3-in-1 plaat goed vastzit en op gelijke hoogte is met de bodem van de baklade.

Gebruik van de airfryer

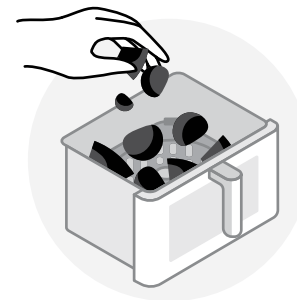

- 1 Plaats het voedsel in de baklade en zorg ervoor dat deze niet te vol is. Laat voor de beste kookresultaten minstens 50 mm ruimte tussen het voedsel en de bovenkant van de baklade.



2 Houd de baklade bij het handvat vast en plaats hem in de apparaatbasis. Zorg ervoor dat de airfryer goed in elkaar zit en dat de baklade volledig in de apparaatbasis zit. Steek de stekker in het stopcontact en druk op de aan-uitknop om de airfryer aan te zetten.

OPMERKING: De airfryer werkt alleen als de baklade correct is ingebracht.



3 EEN KOOKPROGRAMMA GEBRUIKEN: Druk op de **menuknop** totdat het gewenste kookprogramma knippert. De standaardtijd en -temperatuur voor het knipperende programma worden geladen op het **bedieningspaneel**. Druk op de **start-stopknop** om te beginnen met koken.

DE TEMPERatuur-/TIJDINSTELLING WIJZIGEN: Om een instelling te wijzigen of de bereidingstemperatuur of -tijd van een programma aan te passen nadat het is geselecteerd, drukt u op de **temperatuur-tijdknop** en gebruikt u de knoppen +/- om eerst de temperatuur aan te passen. Zodra de gewenste temperatuur is bereikt, drukt u nogmaals op de temperatuur-tijdknop om in te stellen. Gebruik de knoppen +/- om de kooktijd aan te passen. Zodra de gewenste tijd is bereikt, drukt u op de **start-stopknop** om de tijd in te stellen en te beginnen met koken.

OPMERKING: Druk op het lampsymbool om het binnenlicht in te schakelen. Druk nogmaals op het lampsymbool om het licht uit te schakelen.

OPMERKING: Het licht gaat automatisch uit na één minuut.

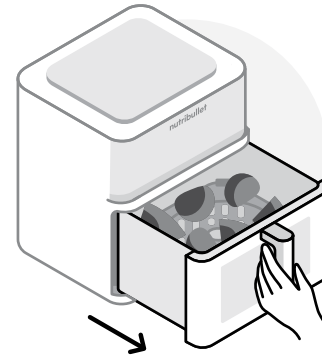

4 VOEDSEL OMDRAAIEN TIJDENS HET KOKEN: Voor sommige recepten moet u de baklade eruit halen tijdens het koken en het voedsel omdraaien. Druk dan eerst op de **start-stopknop** om de airfryer te pauzeren. Als het koken is gepauzeerd, verwijdt u de baklade uit de apparaatbasis met behulp van het handvat. Draai het voedsel om met keukengerei en plaats de baklade stevig terug in de apparaatbasis. Druk op de **start-stopknop** om het koken te hervatten.

! WAARSCHUWING: De **INHOUD** kan erg heet zijn. Wees voorzichtig bij het verwijderen van de baklade, want er kan hete stoom zijn. Houd handen en gezicht uit de buurt van de stoom en de ventilatieopeningen.

! WAARSCHUWING: Voedsel, baklade en plaat zijn heet. Gebruik altijd ovenwanten bij het hanteren.

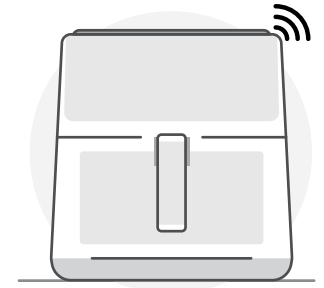

5 Als de airfryer het einde van de bereidingstijd heeft bereikt, hoort u 3 piepjes om aan te geven dat het bereiden is voltooid. Wacht een paar seconden zodat de bereiding stopt.

! OPGELET: Als u de baklade te snel verwijdt, kunnen er spetters ontstaan en kan dit gevaarlijk zijn.

! OPGELET: Wees voorzichtig bij het openen van de baklade, want er kan hete stoom zijn.

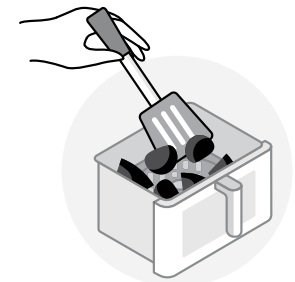

6 Haal het voedsel uit de baklade met keukengerei – gebruik **NOOIT** uw handen. Zet de airfryer uit door de aan-uitknop ingedrukt te houden tot het apparaat uit gaat. Veel plezier!

Verzorging en onderhoud

Het reinigen van de nutribullet CrispLite™ Vision 8L airfryer is snel en eenvoudig. We raden aan om alle verwijderbare onderdelen na elk gebruik schoon te maken om de ophoping van resten te verminderen.

STAP 1:

Zet de airfryer **UIT**, haal de stekker uit het stopcontact en laat hem na gebruik goed afkoelen.

STAP 2:

Verwijder de **baklade** en de **3-in-1 plaat**. De **baklade** en de **plaat** zijn vaatwasmachinebestendig op het **BOVENSTE REK** of kunnen worden gereinigd door ze af te spoelen in een warm sopje. Plaats de **basis van de airfryer NIET** in de vaatwasser.

 **WAARSCHUWING:** Gebruik **NOOIT** het ontsmettingsprogramma - een dergelijk grote hitte kan het plastic vervormen.

 **OPGELET:** Gebruik **GEEN** schurend of metalen reinigingsgereedschap om de **baklade** of de **crisplaat** schoon te maken. Dit kan de antiaanbaklaag op het oppervlak van deze onderdelen beschadigen.

STAP 3:

Maak de binnenwand van de **airfryer** schoon door resten voorzichtig weg te vegen met een warme katoenen doek en droog daarna af met een droge doek. De binnen- en buitenkant van de **apparaatbasis** mag alleen worden schoongemaakt met een vochtige doek.

 **OPGELET:** Dompel de apparaatbasis **NOOIT** onder in water of een andere vloeistof.

Borstel het verwarmingselement indien nodig met een zachte borstel met middelharde haren om etensresten te verwijderen.

STAP 4:

Zodra alle onderdelen zijn schoongemaakt en grondig gedroogd, bergt u de airfryer volledig gemonteerd op in een veilige, droge ruimte.

Uitleg van de markering



Deze markering geeft aan dat dit product niet samen met ander huishoudelijk afval mag worden verwijderd in de EU. Om mogelijke schade aan het milieu of de volksgezondheid door ongecontroleerde afvalverwijdering te voorkomen: recycle het op verantwoorde wijze om duurzaam hergebruik van materiële hulpbronnen te bevorderen. Om uw gebruikte apparaat te retourneren, kunt u gebruikmaken van de retour- en ophaalsystemen of contact opnemen met de winkelier waar u het product hebt gekocht. Ze kunnen dit product innemen voor milieuveilige recycling.



De transport- en beschermende verpakking is geselecteerd uit materialen die milieuvriendelijk zijn voor verwijdering en die kunnen worden gerecycled. Zorg ervoor dat plastic, verpakkingen, zakken enz. veilig worden weggegooid en buiten het bereik van baby's en jonge kinderen worden gehouden. In plaats van deze materialen gewoon weg te gooien, kunt u ze beter recyclen.



Verklaring van de fabrikant dat het product voldoet aan de eisen van de toepasselijke EG-richtlijnen.

Vervangingsonderdelen

Het gebruik van niet-compatibele onderdelen of aftermarket-onderdelen kan de nutribullet CrispLite™ Vision 8L airfryer beschadigen of veiligheidsrisico's veroorzaken met persoonlijk letsel of schade tot gevolg. Gebruik bij het bestellen van vervangingsonderdelen altijd originele nutribullet® onderdelen en accessoires van **nutribullet.com**.

220-240VAC 50-60Hz 2000W

Capital Brands Distribution, LLC | www.nutribullet.com | Alle rechten voorbehouden.

nutribullet® en het nutribullet-logo zijn handelsmerken van CapBran Holdings, LLC geregistreerd in de VS en wereldwijd.

Illustraties kunnen afwijken van het daadwerkelijke product. We streven er voortdurend naar om onze producten te verbeteren, daarom kunnen de specificaties hierin zonder voorafgaande kennisgeving worden gewijzigd.

250326_NBA93350 (NBA-350)

nutribullet

CRISPLITE™ VISION

8L AIR FRYER



Brukerveiledning

⚠ ADVARSEL! For å redusere risikoen for alvorlig personskade må du lese brukerveiledningen før du bruker nutribullet CrispLite™ Vision 8L Air Fryer. Ta vare på disse instruksjonene. Sørg for at alle som bruker nutribullet®, vet hvordan den brukes på en sikker måte.

Viktige sikkerhetsforholdsregler

Husk å ta hensyn til sikkerheten når du bruker nutribullet CrispLite™ Vision 8L Air Fryer: sikkerheten kommer først.

Advarsel! For å unngå risiko for alvorlig personskade må du lese alle instruksjonene nøye før du bruker nutribullet®. Når du bruker et elektrisk apparat, må du alltid følge grunnleggende sikkerhetsregler, inkludert følgende **viktige informasjon**.

! Ta vare på disse instruksjonene! ● KUN TIL BRUK I HUSHOLDNINGEN

LES ALLE INSTRUKSJONENE NØYE OG GRUNDIG FØR BRUK.

GENERELL SIKKERHETSINFORMASJON:

- Dette apparatet er ikke beregnet for bruk av personer (inkludert barn) med reduserte fysiske, sensoriske eller mentale evner, eller manglende erfaring og kunnskap, med mindre de har fått tilsyn eller instruksjoner om bruk av apparatet av en person som er ansvarlig for deres sikkerhet.
- Barn må overvåkes og man på passe på at de ikke leker med apparatet.
- Inspiser enheten regelmessig for skader.
- **IKKE** bruk apparatet hvis noen av delene ser ut til å være skadet. Ikke bruk noen apparater med skadet strømkabel eller støpsel eller hvis produktet har fungert dårlig, eller blitt skadet på noen som helst måte. Lever apparatet inn til nærmeste autoriserte verksted for undersøkelse, reparasjon eller regulering.
- Dersom strømledningen eller støpselet blir

skadet, må de skiftes ut av produsenten, produsentens servicerepresentant eller en tilsvarende kvalifisert person, for å unngå risiko.

- Hold apparatet og ledningen utilgjengelig for barn.
- Bruk av ettermarkedsutstyr som ikke er anbefalt eller solgt av produsenten, kan føre til personskader, skader på eiendom eller funksjonsfeil.

⚠ **IKKE** bruk enheten sammen med en spenningsomformer, da dette kan føre til kortslutning, brann eller elektrisk støt og dermed personskade eller skade på produktet.

- Ikke bruk enheten på steder med andre elektriske spesifikasjoner eller pluggtyper.
- Skal kun brukes oppå en benk. Forsikre deg om at overflaten er rett, varmeresistent, stabil,

ren og tørr. Ikke plasser enheten nær kanten av benkeplaten under bruk. Bruk aldri stikkontakten under benken, da dette kan gjøre ledningen tilgjengelig for barn.

- Må ikke brukes utendørs.
- La ikke ledningen henge over bord- eller benkekanten eller berøre varme overflater. Hold apparatet og ledningen utilgjengelig for barn.
- Må ikke plasseres på eller i nærheten av en varm gass- eller elektrisk brenner eller i en varm ovn.

⚠ **FORSIKTIG:** Når du flytter apparatet eller skuffen vil det kunne være rester av varm olje eller andre varme væsker. La alltid apparatet avkjøles helt før det håndteres eller flyttes.

- Forsikre deg om at enheten er ren før du tar den i bruk. Utsølte matrester kan forårsake

- alvorlige brannskår eller skade enheten. Må ikke brukes med en skjøteledning eller med ledningen hengende over kanten.
- Unngå kontakt med varme overflater. Bruk håndtaket på frityrskuffen. Under luftfritering frigjøres varm damp gjennom ventilasjonsåpningene på baksiden. Hold hender og ansikt unna dampen og luftventilene. ⚠ Vær forsiktig når du tar frityrskuffene ut av apparatet, da det kan oppstå varm damp.
- Ikke bruk dette apparatet til andre formål enn den er laget for. Misbruk kan føre til alvorlige helseskader.
- **IKKE TA PÅ VARME OVERFLATER. Bruk alltid isolerte grytevotter, eller bruk håndtak eller knotter hvis det er tilgjengelig. Ta aldri på varmeelementet.**

- **For å beskytte mot elektrisk støt, andre skader eller brann må du IKKE legge enheten, ledningen eller varmeelementet i vann eller andre væsker.**
- **SØRG ALLTID FOR AT FRITYRSKUFFEN ER FORSVARLIG LÅST PÅ Plass FØR FRITYRSTEKING. IKKE FORSØK Å FJERNE FRITYRSKUFFENE MENS APPARATET ER I FUNKSJON.**
- Hvis du tar ut frityrskuffen for raskt, kan det føre til sprut og potensielt være farlig.
- Slå alltid apparatet **AV** og **KOBLE DET FRA** stikkkontakten når det ikke er i bruk, og før rengjøring, montering, demontering, flytting eller oppbevaring.
- Fyll aldri på for mye ingredienser. La det være minst 50 mm mellom matvarene og toppen av frityrskuffen. Oppbevar alle ingrediensene

i skuffen og unngå direkte kontakt med varmeelementet. Overfylling gjør at den varme luften ikke kan sirkulere, eller gjør at maten kommer i kontakt med varmeelementet, noe som forårsaker røyk og eventuelt brann.

- ⚠ **FORSIKTIG:** Rengjør frityrskuffen grundig etter hver bruk for å forebygge at det samler seg opp olje og matrester som kan forårsake røyk og mulig brannfare. Vi anbefaler at det ikke er noe olje direkte på maten når du plasserer den i frityrskuffen.

YTTERLIGERE SIKKERHETSTILTAK:

- Fjern og kast eventuelt emballasjemateriale eller klistremerker før du tar apparatet i bruk for første gang.
- For å unngå kvelningsfare for små barn, må du fjerne og kaste alle beskyttelsesdeksler

eller plastposer som apparatet eller deler av det kan være pakket i.

- **Ikke putt noe annet enn mat inn i frityrskuffen for steking eller oppvarming. Ikke bruk apparatet til frityrsteking med olje.**
- Forsikre deg alltid om at apparatet er riktig og fullstendig montert før du slår på strømmen og tar det i bruk.
- Sørg for at områdene rett under eller ved siden av apparatet er rene og tørre. **Må ikke brukes når det er vått.**
- **IKKE** plasser apparatet i nærheten av brennbare materialer som for eksempel gardiner, og **IKKE** plasser noe over eller oppå apparatet når det er i bruk.
- Eventuelt betydelig søl på overflaten under eller rundt apparatet, eller på selve apparatet, må rengjøres og tørkes før du fortsetter å bruke apparatet.

- En svak vibrasjon kan forekomme under bruk av enheten, og dette er normalt.
- Når du bruker dette apparatet, må du sørge for tilstrekkelig luftrom (minst 200 mm) over, under og på alle sider for sirkulasjon.
- Ikke dekk til luftutløpsventilen på baksiden av enheten mens enheten er i drift.
- Ikke la apparatet stå uten tilsyn når det er i bruk.
- Hold hender, fingre, hår, klær og redskaper borte fra apparatet når det er i funksjon.
- Hold apparatet rent. Se avsnittet om Stell og vedlikehold for tips og beste praksis.
- Alt annet vedlikehold enn rengjøring skal utføres av et autorisert servicesenter. Forsøk ikke å reparere eller utføre service på apparatet selv. **Kontakt**

kundeservice for hjelp på nutribullet.com.

- Hvis du ikke forstår noen av instruksjonene eller advarslene, kan du **kontakte kundeservice på nutribullet.com for å få hjelp.**

! Ta vare på disse ● instruksjonene!

Innhold

492 Hva er inkludert

493 Monteringsveiledning

494 Kontrollpanel

496 Bruksanvisning

496 Før første gangs bruk

497 Montering

497 Bruk av luftfrityrkokeren

500 Stell og vedlikehold

500 Reservedeler



Hva er inkludert

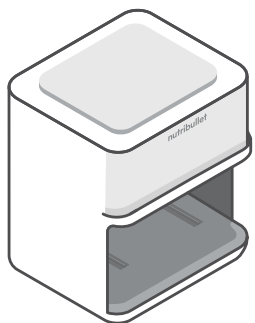

2000 watt
luftfrityrbase

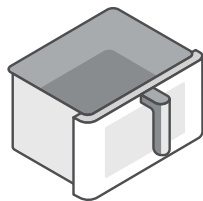

8 liters
frityrskuff



3-i-1 reversibelt
grill-, pizza og
sprøstekingsbrett

Monteringsveiledning

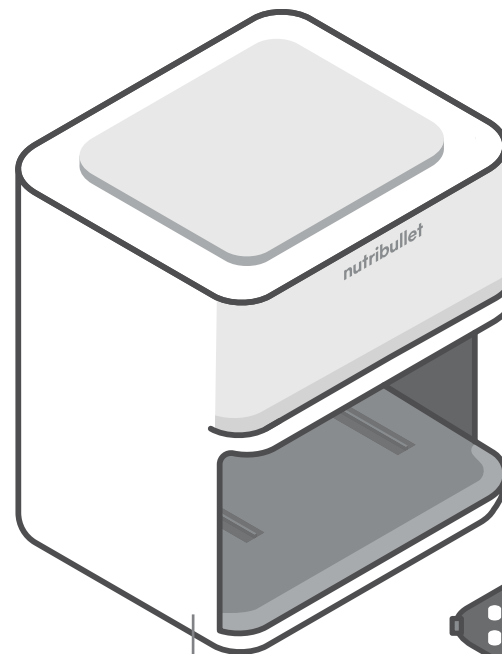

base

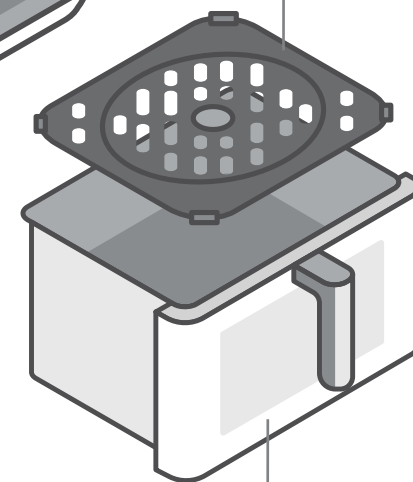

frityrskuff

3-i-1 reversibelt
grill-, pizza og
sprøstekingsbrett

Kontrollpanel

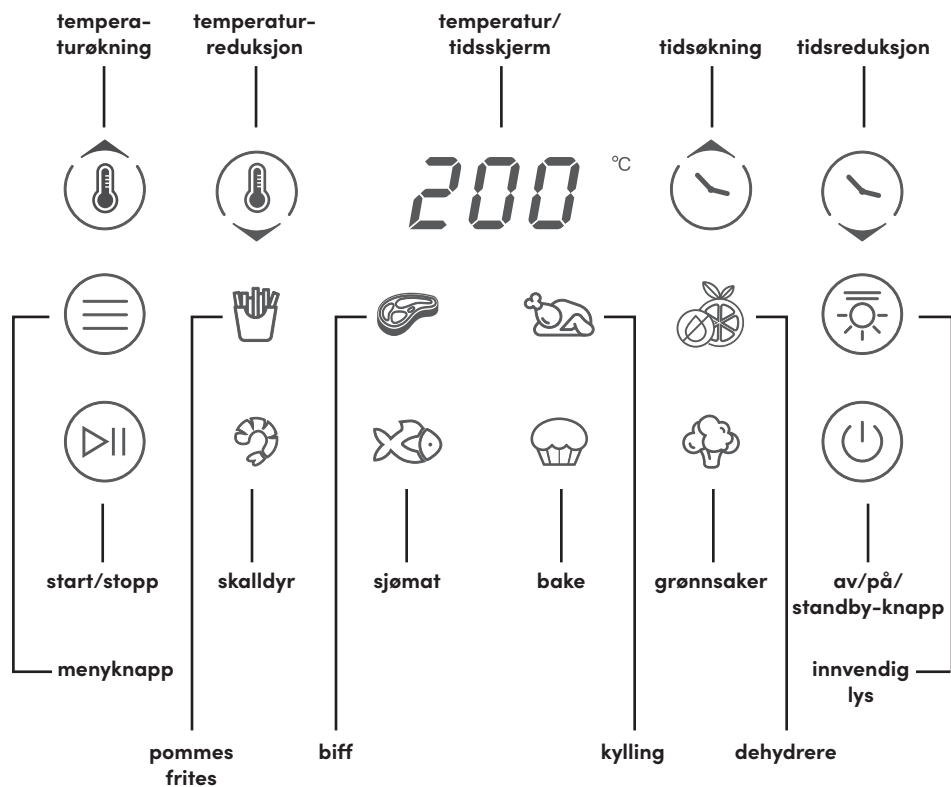

For å velge et tilberedningsprogram trykker du på Menu-knappen til ønsket program blinker. Programmet lastes inn med standard klokkeslett og temperatur, som angitt i tabellen nedenfor. Trykk på Start/Stop-knappen for å starte tilberedningen.

Ikone	Program	Standard temperatur	Standard tilberedningstid
	Pommes frites	200°C	20 minutter
	Kylling	180°C	30 minutter
	Biff	200°C	16 minutter
	Bake	160°C	16 minutter
	Grønnsaker	180°C	16 minutter
	Sjømat	180°C	16 minutter
	Skalldyr	200°C	16 minutter
	Dehydrere	50°C	5 timer

- Trykk på **Temp/Time** og bruk tastene +/- til å stille inn tilberedningstemperaturen eller -tiden manuelt. Hvert enkelt trykk på +/--tastene vil justere med økninger på 1 minutt for tiden og 5 grader for temperaturen. Trykk på **Start/Stop** for å starte tilberedningen. Du kan justere tiden eller temperaturen på luftfrityrkoken når som helst.
- Luftfrityrkokeren vil slå seg av etter 5 minutter med inaktivitet hvis skuffene står i, og vil slå seg av etter 10 minutters inaktivitet hvis skuffene ikke står i.
- Trykk på **Start/stop** under tilberedning for å sette apparatet på pause. Trykk på **Start/Stop** en gang til for å gjenoppta. Luftfrityrkokeren vil slukkes etter 10 minutter med inaktivitet hvis maskinen er i pausestatus.

Bruksanvisning

Før første gangs bruk

Før du bruker nutribullet CrispLite™ Vision 8L Air Fryer for første gang, bør du ta deg tid til å utføre trinnene nedenfor.

1. PAKKE UT

Åpne esken og ta ut **basen til luftfrityrkokeren** med **frityrskuffen** og 3-i-1 reversibelt grill-, pizza- og sprøstekingsbrett, og plasserer alle delene på en flat, jevn og tørr overflate.

2. RENGJØRE

Skyll **frityrskuffen** og **3-1-1 reversibelt grill-, pizza- og sprøstekingsbrettet** med varmt såpevann. Tørk av utsiden av **basen** på **luftfrityrkokeren** med en ren, fuktig klut.

3. KLARGJØR TILBEREDNINGSSOMRÅDET, SØRG FOR GOD VENTILASJON

Sørg for at **Luftfrityrkokeren** brukes på et rent, tørt og flatt underlag. Ikke bruk enheten utendørs. **Luftfrityrkokeren** bør stå minst 20 cm fra veggen når den er i bruk, for å sikre god luftventilasjon bak enheten.

MERK: For å eliminere eventuell lukt av ny maskin eller for å rengjøre innsiden av luftfrityrkokeren grundig, kan du kjøre den på høyeste temperatur i ca. 5 minutter uten å legge inn matvarer.

MERK: Vi anbefaler å plassere enheten på en varmesikker matte for å unngå varmeskader på benkeplaten.

⚠ Du må **ALDRI** overfylle frityrskuffen. La det være minst 50 mm på toppen av frityrskuffen. Å overfylle frityrskuffen hindrer den varme luften i å sirkulere, noe som kan føre til røyk og mulig fare for brann. Overfylling kan også føre til at maten kommer i kontakt med varmeelementet, noe som kan forårsake røyk og eventuelt brann. For å forebygge mulig personskade eller skade på eiendom anbefaler vi å dele opp maten i mindre biter.

⚠ **FORSIKTIG.** Rengjør frityrskuffen grundig etter hver bruk for å forebygge at det samler seg opp olje og matrester som kan forårsake røyk og mulig brannfare. For optimale resultater bør du ta olje direkte på maten før du legger den frityrskuffen.

Montering

Les gjennom alle advarsler og forsiktighetsregler i avsnittet Viktige sikkerhetsforholdsregler (sidene 484-488) og i avsnittet over før du fortsetter til Trinn 1.

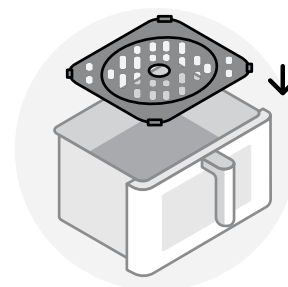

- 1 Sett inn 3-i-1-brettet i bunnen av frityrskuffen.** Forsikre deg om at **3-i-1-brettet** sitter godt på plass og er på nivå med bunnen av **frityrskuffen**.

Bruk av luftfrityrkokeren

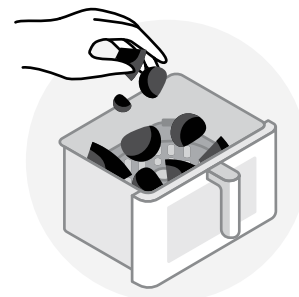

- 1 Legg matvarene i frityrskuffen, og pass på at du ikke fyller for mye.** La det være minst 50 mm mellom matvarene og toppen av **frityrskuffen** for å oppnå best mulig stekeresultat.



- 2 Hold friteryskuffen i håndtaket og sett den inn i basen.** Kontroller at luftfriterykokeren er riktig montert med **friteryskuffen** helt på plass inne i **basen**. Koble enheten til stikkontakten og trykk på **starknappen** for å slå på luftfriterykokeren.

MERK: Luftfriterykokeren vil ikke fungere med mindre **friteryskuffen** er riktig installert.



- 3 Å BRUKE ET TILBEREDNINGSPROGRAM:** Trykk på **Meny**-knappen til ønsket tilberedningsprogram blinker. Standard tid og temperatur for det blinkende programmet lastes inn på **kontrollpanelet**. Trykk på **Start/Stop**-knappen for å starte tilberedningen.

ENDRE TEMPERATUR-/TIDSINNSTILLING: For å endre innstilling eller justere tilberedningstemperaturen eller -tiden til et program etter at det har blitt valgt, trykker du på **Tid-/temperatur**-knappen og bruker **+/-**-knappene for å justere temperaturen først. Når du har nådd ønsket temperatur, trykker du på knappen **Tid/temperatur** igjen for å stille inn. Bruk knappene **+/-** for å justere tilberedningstiden. Når du har nådd ønsket tid, trykker du på **Start/Stop**-knappen for å stille inn tiden og starte tilberedningen.

MERK: Trykk på lysikonet for å slå på det innvendige lyset. Trykk på lyset igjen for å slå lyset av.

MERK: Lyset slås av automatisk etter ett minutt.

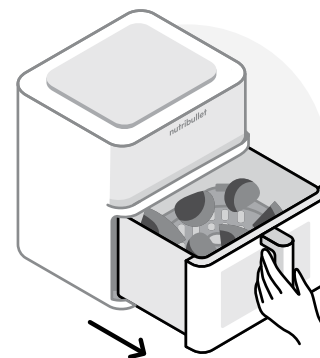

- 4 SNU MATEN UNDER TILBEREDNINGEN:** Noen oppskrifter krever at du tar ut **friteryskuffen** under tilberedningen og snur maten. Trykk i så fall først på **Start/Stop**-knappen for å sette friterykokeren på pause. Når tilberedningen har stanset, fjerner du **friteryskuffen** fra **basen** ved hjelp av håndtaket. Snu maten ved hjelp av et redskap, og sett **friteryskuffen** sikkert tilbake på plass i **basen**. Trykk på **Start/Stop**-knappen for å gjenoppta tilberedningen.

! ADVARSEL: INNHOLDET kan være svært varmt. Vær forsiktig når du tar ut **friteryskuffen**, da det kan oppstå varm damp. Hold hender og ansikt unna dampen og luftventilene.

! ADVARSEL: Mat, friteryskuffen og brettet er varme. Bruk alltid grytevotter ved håndtering.

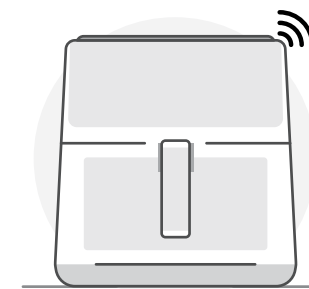

- 5 Når luftfriterykokeren har nådd slutten av tilberedningstiden, vil du høre 3 pipelyder for å varsle deg om at tilberedningen er fullført.** Vent noen sekunder slik at tilberedningen stopper opp.

! FORSIKTIG: Hvis du tar ut **friteryskuffen** for raskt, kan det føre til sprut og potensielt være farlig.

! FORSIKTIG: Vær forsiktig når du åpner **friteryskuffen**, da det kan oppstå varm damp.

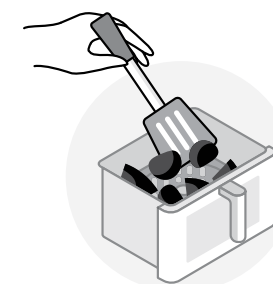

- 6 Ta maten ut av friteryskuffen ved hjelp av et redskap – bruk ALDRI hendene. Slå av luftfriterykokeren ved å trykke og holde inne startknappen til strømmen slås av. God fornøyelse!**

Stell og vedlikehold

Det er raskt og enkelt å rengjøre nutribullet CrispLite™ Vision 8L Air Fryer. Vi anbefaler å rengjøre alle avtakbare deler etter hver bruk for å redusere opphopning av rester.

TRINN 1:

Slå frityrkokeren **AV**, trekk ut støpselet og la den avkjøles skikkelig etter bruk.

TRINN 2:

Ta ut **frityrskuffen** og **3-i-1-brettet**. **Frityrskuffen** og **brettet** tåler vask i **ØVRE KURV** i oppvaskmaskinen, eller de kan rengjøres ved å skylle dem i varmt såpevann. **IKKE** plasser **basen på luftfrityrkokeren** i oppvaskmaskinen.

 **ADVARSEL:** Bruk **ALDRI** desinfiseringssyklusen – så høy varme kan deformere plasten.

 **FORSIKTIG:** **IKKE** bruk skure- eller metallredskaper til å rengjøre **Frityrskuffen** eller **sprøstekingsbrettet**. Dette kan skade det antiklebende keramikkbelegget på overflaten av disse delene.

TRINN 3:

Rengjør innerveggen i **basen på frityrkokeren** ved å tørke forsiktig av eventuelle rester med en varm bomullsklut, og tørk deretter av med en tørr klut. Innsiden og utsiden av **basen** skal kun rengjøres ved å tørkes av med en fuktig klut.

 **FORSIKTIG:** Senk **ALDRI** basen ned i vann eller annen væske.

Børste om nødvendig varmeelementet med en myk til middels har børste for å fjerne matrester.

TRINN 4:

Når alle delene er rengjort og tørket grundig, oppbevarer du luftfrityrkokeren ferdig montert på et trygt og tørt sted.

Forklaring av merkingen



Denne merkingen indikerer at dette produktet ikke skal kastes sammen med annet husholdningsavfall i hele EU. For å forhindre at ukontrollert avfallshåndtering skader miljøet eller menneskers helse, og for å fremme bærekraftig gjenbruk av materialressurser. Hvis du vil returnere den brukte enheten, kan du bruke retur- og innsamlingssystemene eller kontakte forhandleren der produktet ble kjøpt. De kan ta dette produktet til miljøvennlig resirkulering.



Transport- og beskyttelsesemballasjen er valgt av materialer som er miljøvennlige og kan resirkuleres. Sørg for at plast, emballasje, poser osv. kastes på en sikker måte og oppbevares utilgjengelig for babyer og små barn. I stedet for å kaste disse materialene, bør du resirkulere dem.



Produsentens erklæring om at produktet oppfyller kravene i gjeldende EF-direktiver.

Reservedeler

Bruk av inkompatible deler eller ettermarkedsdeler kan føre til skade på nutribullet CrispLite™ Vision 8L Air Fryer eller skape sikkerhetsrisikoer som kan forårsake personskade eller skade på eiendom. Når du bestiller reservedeler, skal du alltid bruke originale nutribullet®-deler og tilbehør fra **nutribullet.com**.

220-240VAC 50-60Hz 2000W

Capital Brands Distribution, LLC | nutribullet.com | Alle rettigheter forbeholdes.

nutribullet® og nutribullet®-logoen er varemerker som tilhører CapBran Holdings, LLC og er registrert i USA og i hele verden.

Illustrasjonene kan avvike fra det faktiske produktet. Vi arbeider kontinuerlig med å forbedre produktene våre, og spesifikasjonene i dette dokumentet kan derfor endres uten forvarsel.

250326_NBA93350 (NBA-350)

nutribullet

CRISPLITE™ VISION

8L AIR FRYER



Käyttöopas

! **VAROITUS!** Lue käyttöopas ennen nutribullet CrispLite™ Vision 8L -kiertoilmakypsentimen käyttöä vakavan loukkaantumisvaaran vähentämiseksi. Säilytä nämä ohjeet. Varmista, että kaikki nutribullet®-laitetta käyttävät osaavat tehdä sen turvallisesti.

Tärkeitä turvaohjeita

Kun käytät digitaalista nutribullet CrispLite™ Vision 8L -kiertoilmakypsennintä, muista: turvallisuus on etusijalla.

Varoitus! Lue kaikki ohjeet huolellisesti ennen nutribullet®-laitteen käyttöä, jotta vältät vakavan loukkaantumisen vaaran. Kaikkia sähkölaitteita käytettäessä on aina noudatettava perusturvatoimia, mukaan lukien seuraavia **tärkeitä tietoja**.

! Säilytä nämä ohjeet! ● VAIN KOTITALOUSKÄYTTÖÖN

LUE KAIKKI OHJEET HUOLELLISESTI JA KOKONAAN ENNEN KÄYTTÖÄ.

YLEISIÄ TURVALLISUUSTIETOJA:

- Tätä laitetta ei ole tarkoitettu sellaisten henkilöiden (mukaan lukien lasten) käyttöön, joilla on heikentyneet fyysiset, sensoriset tai henkiset kyvyt tai joilla ei ole riittävästi kokemusta tai tietoa, ellei heidän turvallisuudestaan vastaava henkilö valvo heitä ja opasta heitä laitteen käytössä.
- Lapsia on valvottava sen varmistamiseksi, etteivät he eivät leiki laitteen kanssa.
- Tarkasta laite säännöllisesti vaurioiden varalta.
- **ÄLÄ** käytä laitetta, jos mikään sen osa on vaurioitunut. Älä käytä mitään laitetta, jos sen johto tai pistoke on viallinen, tai laitteen toimintahäiriöiden tai muun vahingoittumisen jälkeen. Palauta laite lähimpään valtuutettuun huoltoliikkeeseen tarkastusta, korjausta tai säätöä varten.
- Jos sähköjohto vioittuu, valmistajan tai sen huoltoedustajan tai vastaavan pätevyyden omaavan henkilön on

vaihdettava se vaaran välttämiseksi.

- Pidä laite ja johto poissa lasten ulottuvilta.
 - Muiden kuin laitteen valmistajan suosittelemien tai myymien lisävarusteiden ja lisälaitteiden käyttö voi aiheuttaa henkilö- tai omaisuusvahinkoja tai toimintahäiriöitä.
 - ⚠ **ÄLÄ** käytä laitetta jännitteenmuuntimen kanssa, sillä se voi aiheuttaa oikosulun, tulipalon tai sähköiskun, joka voi johtaa henkilö- tai tuotevahinkoihin.
 - Älä käytä laitetta paikoissa, joiden sähköiset tiedot ja pistoketyypit poikkeavat laitteen vaatimista.
 - Vain työtasolla käyttöä varten. Varmista, että pinta on vaakasuora, kuumankestävä, vakaa, puhdas ja kuiva. Älä aseta laitetta lähelle työtason reunaa käytön aikana. Älä koskaan käytä työtason alla
- olevaa pistorasiaa, jolloin johto voi olla lasten ulottuvilla.
- Älä käytä ulkona.
 - Älä anna johdon roikkua pöydän tai työtason reunan yli, äläkä anna sen koskettaa kuumia pintoja. Pidä laite ja johto poissa lasten ulottuvilta.
 - Älä aseta kuumalle keittolevyille tai sen läheisyyteen tai lämpiävään uuniin.
- ⚠ **HUOMIO:** Kun siirrät laitetta tai poistat kypsennyskorja, siellä voi olla jäljellä kuumaa öljyä tai muita kuumia nesteitä. Anna laitteen jäähtyä kokonaan ennen käsittelyä tai siirtämistä.
- Varmista, että laite on puhdas ennen käyttöä. Lääkkyvä ruoka voi aiheuttaa vakavia palovammoja tai vahingoittaa laitetta. Älä käytä jatkojohtoa äläkä anna johdon roikkua reunan yli.

- Vältä kosketusta kuumiin pintoihin. Käytä kypsennyskorin kahvaa. Kuumailmakypsennyksen aikana vapautuu kuumaa höyryä takana olevista tuuletusaukoista. Pidä kädet ja kasvot kaukana höyrystä ja ilmanvaihtoaukoista. ⚠ Ole varovainen, kun poistat kypsennyskoriin laitteesta, koska samalla voi tulla ulos kuumaa höyryä.
- Älä käytä tätä laitetta mihinkään muuhun kuin sen suunniteltuun käyttötarkoitukseen. Väärinkäyttö voi aiheuttaa vakavia vammoja.
- **ÄLÄ KOSKE KUUMIIN PINTOIHIN.** Käytä aina eristäviä patakintaita tai käytä kahvaa tai nuppia, jos käytettävissä. Älä koskaan koske lämmityselementtiin.
- Suojautuaksesi sähköiskulta, vammoilta tai tulipalolta, **ÄLÄ upota laitetta, johtoa tai lämmityselementtiä**

veteen tai muuhun nesteeseen.

- **VARMISTA AINA ENNEN PAISTAMISTA, ETTÄ KYPSENNYSKORI ON TUKEVASTI PAIKALLEEN LUKITTUNA. ÄLÄ YRITÄ POISTAA KYPSENNYSKORIA LAITTEEN OLLESSA TOIMINNASSA.**
- Kypsennyskorin liian nopea poistaminen voi aiheuttaa roiskeita ja olla vaarallista.
- Kytke laite aina **POIS** päältä ja **IRROTA** se pistorasiasta, kun sitä ei käytetä, ja anna laitteen jäähtyä ennen puhdistusta, asentamista, purkamista, siirtämistä ja varastointia.
- Älä koskaan lisää liikaa ainesosia. Jätä vähintään 50 mm tilaa ruoan ja kypsennyskorin yläosan väliin. Pidä kaikki ainesosat korissa ja estä kaikki suorat kosketukset lämmityselementtiin. Liiallinen täyttö

estää kuuman ilmaa kiertämästä tai aiheuttaa ruuan joutumisen kosketuksiin lämmityselementin kanssa, jolloin syntyy savua tai mahdollisesti tulipalo.

- ⚠ **HUOMIO:** Puhdista kypsennyskori huolella jokaisen käytön jälkeen, jotta estetään öljy- ja ruokajäämäkertymät, koska ne voivat aiheuttaa savua tai mahdollisen tulipalovaaran. Levitä öljy suoraan ruoalle ennen sen kypsennyskoriin laittamista.

LISÄTURVAOHJEITA:

- Poista ja hävitä kaikki pakkausmateriaalit ja mainostarrat ennen laitteen ensimmäistä käyttökertaa.
- Poista ja hävitä turvallisesti kaikki suojapeitteet tai muovipussit, joihin pakattuina laite tai sen osat on toimitettu, jotta pienille

lapsille ei aiheudu tukehtumisvaaraa.

- **Älä laita muita kuin elintarvikkeita kypsennyskoriin paistamista tai lämmittämistä varten. Älä käytä laitetta uppoaistamiseen öljyssä.**
- Varmista aina, että laite on oikein ja täysin koottu ennen kuin kytket virran päälle ja käytät laitetta.
- Varmista, että välittömästi laitteen alla tai vieressä olevat alueet ovat puhtaat ja kuivat. **Älä käytä märkänä.**
- **ÄLÄ** aseta laitetta lähelle syttyviä materiaaleja, kuten verhoja, **ÄLÄKÄ** sijoita mitään laitteen yläpuolelle tai päälle sen ollessa käytössä.
- Laitteen alla tai sen ympärillä oleville pinnoille tai itse laitteeseen mahdollisesti valuneet merkittävät roiskeet on puhdistettava ja kuivattava ennen

laitteen käytön jatkamista.

- Laitteen käytön aikana saattaa esiintyä pientä tärinää, joka on normaalia.
- Kun käytät tätä laitetta, varaa riittävästi ilmatilaa (vähintään 200 mm) ylä- ja alapuolelle sekä kaikille sivuille ilmankiertoa varten.
- Älä peitä laitteen takana olevaa ilmanpoistoaukkoa laitteen ollessa toiminnassa.
- Älä jätä laitetta ilman valvontaa, kun se on käytössä.
- Pidä kädet, sormet, hiukset, vaatteet ja välineet poissa laitteesta käytön aikana.
- Pidä laite puhtaana. Katso vinkkejä ja parhaita käytäntöjä luvusta Hoito ja kunnossapito.
- Kaikki muut kunnossapitotoimet kuin puhdistus on annettava

tehtäväksi valtuutetulle huoltokeskukselle.

Älä yritä korjata tai huoltaa tätä laitetta itse. **Ota yhteyttä asiakaspalveluun osoitteessa nutribullet.com.**

- Jos et ymmärrä jotakin sisältyvistä ohjeista tai varoituksista, **ota yhteyttä asiakaspalveluun osoitteessa nutribullet.com.**

! Säilytä nämä • ohjeet!

Sisältö

512 Pakkauksen sisältö

513 Asennusohje

514 Ohjauspaneeli

516 Käyttöohjeet

516 Ennen ensimmäistä käyttöä

517 Asennus

517 Kiertoilmakypsentimen käyttö

520 Hoito ja kunnossapito

520 Varaosat



Pakkauksen sisältö

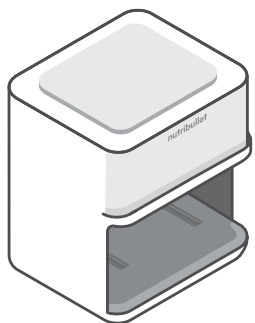

kiertoilmakypsen-
timen jalusta
2000 W

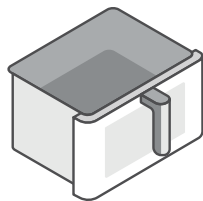

kypsennyskori
8 L



käännettävä 3-in-1
grillaus-, pizza- ja
rapeutuslusta

Asennusohje

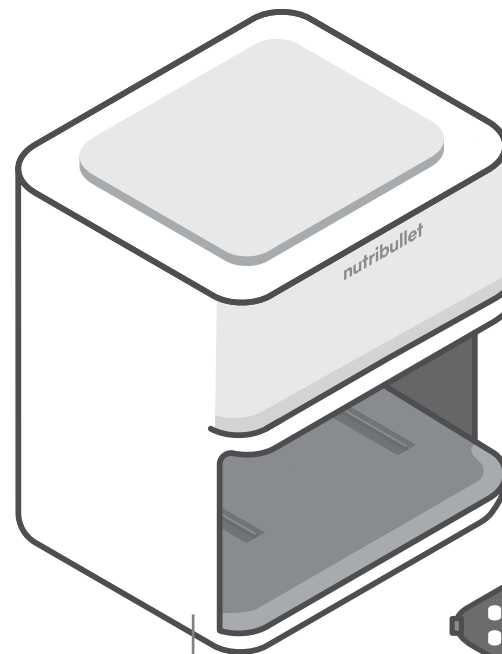

jalusta

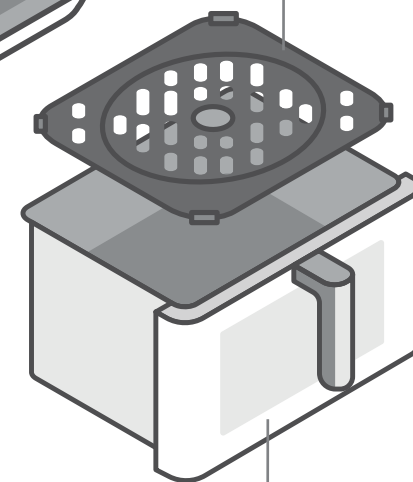

käännettävä 3-in-1
grillaus-, pizza- ja
rapeutuslusta

kypsennyskori

Ohjauspaneeli

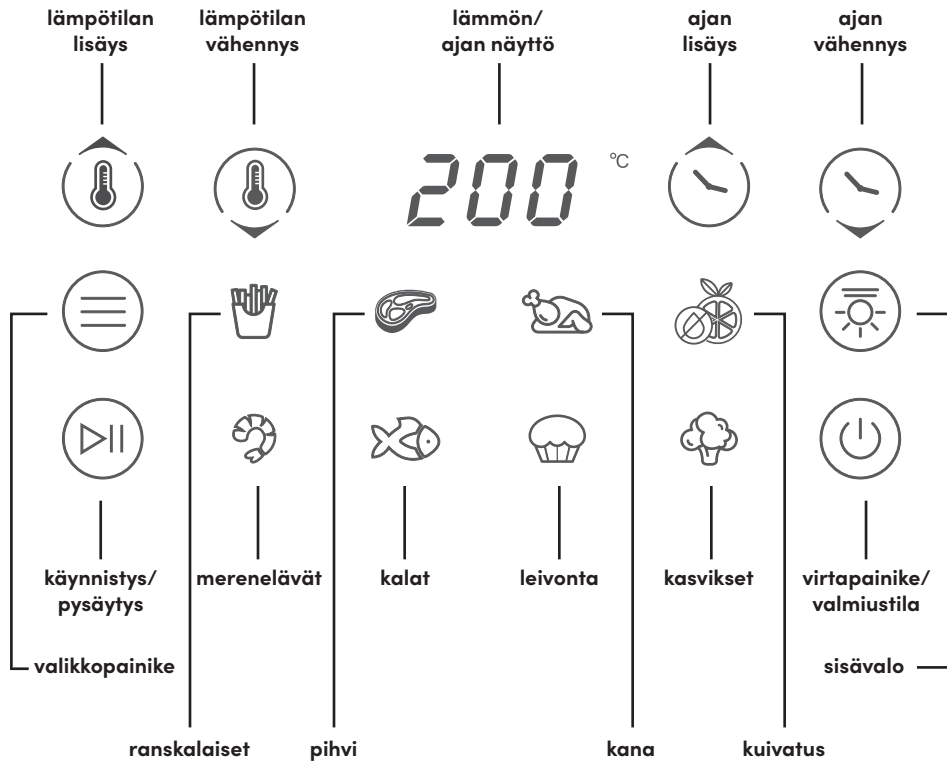

Valitse kypsennysohjelma painamalla valikkopainiketta, kunnes haluamasi kypsennysohjelma vilkkuu. Ohjelma latautuu sen oletusajan ja -lämpötilan kanssa, kuten esitetään alla olevassa taulukossa. Aloita kypsennys painamalla käynnistys/pysäytyspainiketta.

Kuvake	Ohjelma	Oletuslämpötila	Oletuskypsennusaika
	Ranskalaiset	200 °C	20 minuuttia
	Kana	180 °C	30 minuuttia
	Pihvi	200 °C	16 minuuttia
	Leivonta	160 °C	16 minuuttia
	Kasvikset	180 °C	16 minuuttia
	Kalat	180 °C	16 minuuttia
	Merenelävät	200 °C	16 minuuttia
	Kuivatus	50 °C	5 tuntia

- Paina **lämpötilan/ajan** valintapainiketta ja aseta manuaalisesti +/- -painikkeilla paiston lämpötila tai aika. Kukin painikkeiden +/- painallus säätää 1 minuutin muutoksilla aikaa ja 5 asteen muutoksilla lämpötilaa. Käynnistä paisto painamalla **käynnistys/pysäytyspainiketta**. Voit säätää kiertoilmakypsennin aikaa tai lämpötilaa milloin tahansa.
- Kiertoilmakypsennin sammuu 5 minuutin toimittomuuden jälkeen, jos kori on laitteessa, ja se sammuu 10 minuutin toimittomuuden jälkeen, jos kori on ulkona.
- Kypsennettäessä paina **käynnistys/pysäytyspainiketta** asettaaksesi kiertoilmakypsennin taukotilaan. Jatka painamalla **käynnistys/pysäytyspainiketta**. Kiertoilmakypsennin sammuu 10 minuutin toimittomuuden jälkeen, jos se on taukotilassa.

Käyttöohjeet

Ennen ensimmäistä käyttöä

Ennen kuin käytät nutribullet CrispLite™ Vision 8L -kiertoilmakypsennintä ensimmäistä kertaa, varaa hetki aikaa ja suorita alla olevat vaiheet.

1. PAKKAUKSESTA PURKAMINEN

Avaa laatikko ja poista **kiertoilmakypsennintimen jalusta** ja **kypsennyskori** ja käännettävä 3-in-1 grillaus-, pizza- ja rapeutusosalusta. Aseta kaikki osat tasaiselle, vaakasuoralle ja kuivalle pinnalle.

2. PUHDISTUS

Huuhtele **kypsennyskori** ja **käännettävä 3-in-1 grillaus-, pizza- ja rapeutusosalusta** kuumalla pesuainevedellä. Pyyhi **kiertoilmakypsennintimen jalustan** ulkopuoli puhtaalla ja kostealla liinalla.

3. VALMISTELE KYPSENNYSALUE, VARMISTA RIITTÄVÄ TUULETUS

Varmista, että **kiertoilmakypsennintä** käytetään puhtaalla, kuivalla ja tasaisella alustalla. Älä käytä laitetta ulkona. Käytön aikana **kiertoilmakypsennintimen** tulisi olla vähintään 20 cm:n etäisyydellä seinästä, jotta varmistetaan riittävä tuuletus laitteen takana.

HUOMAUTUS: Jos haluat poistaa mahdollisia uuden laitteen hajuja tai puhdistaa kiertoilmakypsennintimen sisäpuolen läpikohtaisesti, voit käyttää kiertoilmakypsennintä sen korkeimmassa lämpötilassa noin 5 minuuttia laittamatta mitään ruokaa sen sisälle.

HUOMAUTUS: Suosittelemme, että laite asetetaan lämmönkestävän maton päälle, jotta estetään työtason lämpövauriovaarat.

⚠ **ÄLÄ KOSKAAN** täytä kypsennyskoria liian täyteen. Jätä vähintään 50 mm tilaa kypsennyskorin yläosaan. Kypsennyskorin liiallinen täyttö estää kuumaa ilmaa kiertämästä, ja tästä voi aiheutua savua tai tulipalovaara. Liiallinen täyttö voi aiheuttaa myös ruuan joutumisen kosketuksiin lämmityselementin kanssa, jolloin voi syntyä savua tai aiheutua tulipalo. Ehkäise mahdollisia vammoja tai vahinkoja pilkkomalla ruoka pienempiin osiin.

⚠ **HUOMIO.** Puhdista kypsennyskori huolella jokaisen käytön jälkeen, jotta estetään öljy- ja ruokajäämäkertymät, koska ne voivat aiheuttaa savua tai mahdollisen tulipalovaaran. Saat parhaat tulokset levittämällä öljyn suoraan ruualle ennen kypsennyskoriin laittoa.

Asennus

Tarkista kaikki varoitus- ja huomiolausekkeet luvussa Tärkeitä turvaohjeita (sivut 504-508) ja edellisestä luvusta ennen kuin jatkat vaiheeseen 1.

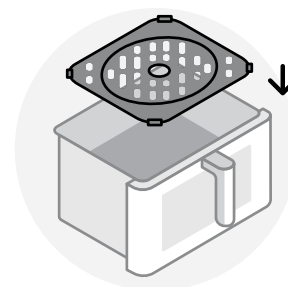

- 1 Laita 3-in-1-alusta kypsennyskorin pohjalle.** Varmista, että **3-in-1-alusta** asettuu tukevasti paikoilleen ja että se on vaakasuorassa **kypsennyskorin** pohjalla.

Kiertoilmakypsennintimen käyttö

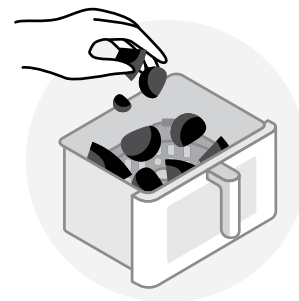

- 1 Aseta ruoka kypsennyskoriin varoen täyttämästä sitä liikaa.** Paras kypsennystulos saadaan jättämällä vähintään 50 mm tilaa ruoan ja **kypsennyskorin** yläosan väliin.



- 2 Aseta kypsennyskori jalustaan kahvasta kiinni pitäen.** Varmista, että kiertoilmakypsennin on koottu oikein ja että **kypsennyskori** on kunnolla paikoillaan **jalustan** sisällä. Kytke kiertoilmakypsennin päälle työntämällä laitteen pistoke ja painamalla virtapainiketta.

HUOMAUTUS: Kiertoilmakypsennin ei toimi, ellei **kypsennyskoria** ole asennettu oikein.



- 3 KYPSENNYSOHJELMAN KÄYTTÄMINEN:** Paina **valikko-painiketta**, kunnes haluamasi kypsennysohjelma vilkkuu. Oletusaika ja -lämpötila latautuvat **ohjauspaneeliin**. Aloita kypsennys painamalla **käynnistys/pysäytyspainiketta**.

**LÄMPÖTILAN/AJAN ASE-
TUKSEN MUUTTAMINEN:** Jos haluat muuttaa asetusta tai säätää ohjelman kypsennyslämpötilaa tai -aikaa niiden valinnan jälkeen, paina **ajan/lämpötilan** valintapainiketta ja käytä +/- -painikkeita säätääksesi ensimmäiseksi lämpötilan. Kun olet saavuttanut haluamasi lämpötilan, ota asetukset käyttöön painamalla ajan/lämpötilan painiketta uudelleen. Säädä kypsennysaika +/- -painikkeilla. Kun olet saavuttanut haluamasi ajan, ota asetukset käyttöön ja aloita kypsennys painamalla **käynnistys/pysäytyspainiketta**.

HUOMAUTUS: Kytke sisävalo päälle painamalla valokuvaketta. Sammuta valo painamalla valokuvaketta uudelleen.

HUOMAUTUS: Valo sammuu automaattisesti yhden minuutin kuluttua.



- 4 RUOAN KÄÄNTÄMINEN KYPSENNYKSEN AIKANA:** Joissakin resepteissä pyydetään ottamaan **kypsennyskori** ulos kypsennyksen aikana, jotta voit kääntää ruokia. Tällöin paina ensin **käynnistys/pysäytyspainiketta** asettaaksesi kiertoilmakypsennin taukotilaan. Kun kypsennys on taukotilassa, poista **kypsennyskori** jalustasta kahvaa käyttämällä. Käännä ruoka keittiövälineellä ja aseta **kypsennyskori** kunnolla takaisin **jalustaan**. Jatka kypsennystä painamalla **käynnistys/pysäytyspainiketta**.

VAROITUS: SISÄLTÖ voi olla erittäin kuumaa. Ole varovainen, kun poistat **kypsennyskoria**, koska samalla voi tulla ulos kuumaa höyryä. Pidä kädet ja kasvot kaukana höyrystä ja ilmanvaihtoaukoista.

VAROITUS: Ruoka, kypsennyskori ja alusta ovat erittäin kuumia. Käytä käsiteltäessä aina patakintaita.

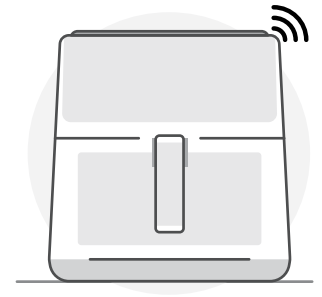

- 5** Kun kiertoilmakypsennin on kulunut loppuun, kuulet 3 äänimerkkiä, jotka ilmoittavat, että **kypsennys on valmis**. Odota muutama sekunti, jotta kypsennystoiminta pysähtyy.

HUOMIO: Kypsennyskorin liian nopea poistaminen voi aiheuttaa roiskeita ja olla vaarallista.

HUOMIO: Ole varovainen avatessasi **kypsennyskoria**, sillä siellä voi olla kuumaa höyryä.

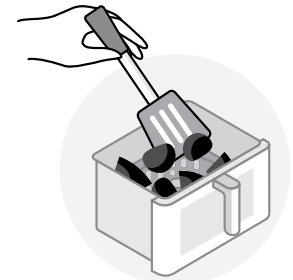

- 6** Poista ruoka kypsennyskorista keittiövälinettä käyttämällä – **älä KOSKAAN** käytä käsiäsi. Kytke kiertoilmakypsennin pois päältä painamalla ja pitämällä painettuna virtapainiketta, kunnes virta sammuu. Nauti seoksesta!

Hoito ja kunnossapito

Nutribullet CrispLite™ Vision 8L -kiertoilmakypsentimen puhdistus on nopeaa ja helppoa. Suosittelemme puhdistamaan kaikki irrotettavat osat jokaisen käytön jälkeen jäämien kertymisen vähentämiseksi.

VAIHE 1:

Kytke kiertoilmakypsentimen **POIS** päältä, kytke laite irti ja anna sen jäähtyä perusteellisesti käytön jälkeen.

VAIHE 2:

Poista **kypsentynyt kori** ja **3-in-1-alusta**. **Kypsentynyt kori** ja **alustan** voi laittaa astianpesukoneen **YLÄKORIIN** tai ne voi pestä lämpimällä pesuainvedellä. **ÄLÄ** laita **kiertoilmakypsentimen jalustaa** astianpesukoneeseen.

 **VAROITUS: ÄLÄ KOSKAAN** käytä desinfiointijaksoa – korkea lämpö voi vääntää muovia.

 **HUOMIO: ÄLÄ** käytä hankaavia tai metallisia pesuvälineitä **kypsentynyt korin** tai **räpötysalustan** pesuun. Ne voivat vahingoittaa tuotteiden pinnalla olevaa tarttumaton keraamista pinnoitetta.

VAIHE 3:

Puhdista **kiertoilmakypsentimen jalustan** sisäseinämä pyyhkimällä varovasti pois kaikki mahdolliset jäämät lämpimällä puuvillaliinalla ja kuivaa sitten kuivalla liinalla. **Jalustan** sisäosan ja ulkopuolen saa puhdistaa vain pyyhkimällä sitä kostealla liinalla.

 **HUOMIO: ÄLÄ KOSKAAN** upota jalustaa veteen tai muuhun nesteeseen.

Tarvittaessa poista ruokajäämät harjaamalla lämmityselementti pehmeällä tai puolikovalla harjasharjalla.

VAIHE 4:

Kun kaikki osat on puhdistettu ja kuivattu huolellisesti, säilytä kiertoilmakypsentintä täysin koottuna turvallisessa ja kuivassa paikassa.

Merkinnän selitys



Tämä merkintä ilmoittaa, että tuotetta ei saa hävittää muiden kotitalousjätteiden joukossa koko EU:n alueella. Ehkäise valvomattomasta jätteiden hävittämisestä ympäristölle tai ihmisten terveydelle mahdollisesti aiheutuvia haittoja kierrättämällä se vastuullisesti. Näin edistät resurssien kestävä uudelleenkäyttöä. Palauta käytetty laite kierrätys- ja keräysjärjestelmään tai ota yhteyttä jälleenmyyjään, jolta tuote on ostettu. He voivat ottaa tuotteen ympäristöturvallista kierrätystä varten.



Kuljetus- ja suojapakkaussiksi on valittu materiaaleja, jotka ovat ympäristöystävällisiä hävityksen osalta ja jotka voidaan kierrättää. Varmista, että kaikki muovit, kääreet, pussit jne. hävitetään turvallisesti ja että ne säilytetään vauvojen ja pienten lasten ulottumattomissa. Kierrätä kyseiset materiaalit sen sijaan, että heität ne pois.



Valmistajan vakuutus siitä, että tuote täyttää soveltuvien EY-direktiivien vaatimukset.

Varaosat

Yhteensopimattomien osien tai jälkimarkkinoiden varaosien käyttö voi vahingoittaa nutribullet CrispLite™ Vision 8L -kiertoilmakypsentintä tai johtaa turvallisuusriskeihin, jotka voivat aiheuttaa henkilö- tai omaisuusvahinkoja. Kun tilaat varaosia, käytä aina aitoja nutribullet®-osia ja -lisävarusteita [nutribullet.com](https://www.nutribullet.com)-verkkosivustolta.

220–240 VAC 50–60 Hz 2000 W

Capital Brands Distribution, LLC | nutribullet.com | Kaikki oikeudet pidätetään.

Nutribullet® ja nutribullet-logo ovat CapBran Holdings, LLC:n tavaramerkkejä, jotka on rekisteröity Yhdysvalloissa ja maailmanlaajuisesti.

Kuvat saattavat poiketa todellisesta tuotteesta. Pyrimme jatkuvasti parantamaan tuotteitamme, joten tässä esitetyt tekniset tiedot voivat muuttua ilman ennakoilmoitusta.

250326_NBA93350 (NBA-350)

nutribullet

CRISPLITE™ VISION

8L AIR FRYER



Kullanım Kılavuzu



UYARI! Ciddi yaralanma riskini azaltmak için nutribullet CrispLite™ Vision 8L Air Fryer ürününüzü çalıştırmadan önce Kullanım kılavuzunu okuyun. Bu talimatları saklayın. nutribullet® kullanan herkesin bunu nasıl güvenli bir şekilde yapacağını bildiğinden emin olun.

Önemli güvenlik önlemleri

nutribullet CrispLite™ Vision 8L Air Fryer cihazınızı çalıştırırken, unutmayın: güvenlik her şeyden önce gelir.

Uyarı! Ciddi yaralanma riskinden kaçınmak için nutribullet® cihazınızı çalıştırmadan önce tüm talimatları dikkatlice okuyun. Herhangi bir elektrikli cihazı kullanırken, aşağıdaki önemli bilgiler de dahil olmak üzere temel güvenlik önlemlerine her zaman uyulmalıdır.

| Bu talimatları saklayın! ● SADECE EVDE KULLANIM İÇİNDİR

ÇALIŞTIRMADAN ÖNCE TÜM TALİMATLARI DİKKATLİCE VE TAMAMEN OKUYUN.

GENEL GÜVENLİK BİLGİLERİ:

- Bu cihaz, güvenliklerinden sorumlu bir kişi tarafından cihazın kullanımına ilişkin gözetim veya talimat verilmediği sürece, fiziksel, duyuşsal veya zihinsel yetenekleri sınırlı veya deneyim ve bilgi eksikliği olan kişiler (çocuklar dahil) tarafından kullanılmak üzere tasarlanmamıştır.
- Çocukları gözetim altında tutarak makine ile oynamamalarını sağlayın.
- Ünitenizde hasar olup olmadığını rutin olarak kontrol edin.
- Herhangi bir parça hasarlı görünüyorsa bu cihazı **KULLANMAYIN**. Eğer kablo veya fiş zarar görmüş ya da arızalanmışsa makineyi çalıştırmayın. Tetkik, onarım veya ayar için makineyi en yakın yetkili servise gönderin.
- Besleme kablosu hasar görürse, bir tehlikeyi önlemek için üretici,

servis temsilcisi veya benzer şekilde vasıflı kişiler tarafından değiştirilmelidir.

- Cihazı ve kablosunu çocuklardan uzak tutun.
- Cihaz üreticisi tarafından tavsiye edilmeyen veya satılmayan pazar sonrası aksesuar eklentilerinin kullanılması kişisel yaralanmalara, maddi hasara veya arızalara neden olabilir.

⚠ Üniteyi voltaj dönüştürücü bir cihazla birlikte **KULLANMAYIN**, aksi takdirde elektrik kısa devre yapabilir, yangın çıkabilir veya elektrik çarpabilir ve kişisel yaralanmalara veya ürün hasarına neden olabilir.

- Üniteyi farklı elektrik özellikleri veya fiş tipleri olan yerlerde kullanmayın.
- Sadece tezgah üstü kullanım içindir. Yüzeyin düz, ısıya dayanıklı, sabit, temiz ve kuru

olduğundan emin olun. Kullanım sırasında üniteyi tezgahın kenarına yakın bir yere koymayın. Kabloyu çocukların erişebileceği şekilde tezgahın altında asla priz kullanmayın.

- Makineyi dış mekanda kullanmayın.
- Kablonun masanın veya tezgahın kenarından sarkmasına veya sıcak yüzeylere temas etmesine izin vermeyin. Cihazı ve kablosunu çocuklardan uzak tutun.
- Sıcak bir gaz veya elektrik ocağının üzerine veya yakınına ya da ısıtılmış bir fırına koymayın.

⚠ **DİKKAT:** Cihazı taşıırken veya Pişirme Çekmecesini çıkarırken, sıcak yağ veya diğer sıcak sıvı kalıntıları olabilir. Tutmadan veya taşımadan önce cihazın tamamen soğumasını bekleyin.

- Çalıştırmadan önce ünitenin temiz olduğundan emin olun.

Dökülen yiyecekler ciddi yanıklara neden olabilir veya üniteye zarar verebilir. Uzatma kablosu ile kullanmayın veya kablonun kenardan sarkmasına izin vermeyin.

- Sıcak yüzeylerle temastan kaçının. Pişirme Çekmecesini üzerindeki sapı kullanın. Sıcak hava ile kızartma sırasında, arka tarafta bulunan hava deliklerinden sıcak buhar çıkar. Ellerinizi ve yüzünüzü buhardan ve havalandırma deliklerinden uzak tutun. ⚠ Sıcak buhar olabileceğinden Pişirme Çekmecesini cihazdan çıkarırken dikkatli olun.
- Bu cihazı kullanım amacı dışında kullanmayın. Yanlış kullanım ciddi bedensel yaralanmalara neden olabilir.
- **SICAK YÜZEYLERE DOKUNMAYIN. Her zaman yalıtımlı fırın eldivenleri kullanın veya varsa sapı veya**

düğmeyi kullanın. Isıtma elemanına asla dokunmayın.

- **Elektrik çarpması, bedensel yaralanma veya yangına karşı koruma sağlamak için üniteyi, kabloyu veya ısıtma elemanını suya veya başka bir sıvıya DALDIRMAYIN.**
- **KIZARTMA İŞLEMİNDEN ÖNCE PİŞİRME ÇEKMECESİNİN GÜVENLİ BİR ŞEKİLDE KİLİTLENDİĞİNDEN EMİN OLUN. ÜNİTE ÇALIŞIRKEN PİŞİRME ÇEKMECESİNİ ÇIKARMAYA ÇALIŞMAYIN.**
- Pişirme Çekmecesinin çok hızlı bir şekilde çıkarılması sıçramaya neden olabilir ve potansiyel olarak tehlikeli olabilir.
- Kullanmadığınız zamanlarda cihazı daima **KAPALI** konuma getirin ve fişini prizden çekin ve temizlemeden, monte etmeden, **SÖKMEYİN**, taşımadan

veya depolamadan önce cihazın soğumasını bekleyin.

- ASLA aşırı malzeme doldurmayın. Yiyecekleriniz ile Pişirme Çekmecesinin üst kısmı arasında en az 50 mm boşluk bırakın. Tüm malzemeleri çekmecenin içinde tutun ve ısıtma elemanı ile doğrudan teması önleyin. Aşırı doldurma sıcak havanın dolaşımını engeller veya yiyeceğin ısıtma elemanı ile temas etmesine neden olarak dumana ve olası yangına yol açar.
- ⚠ **DİKKAT:** Duman ve potansiyel yangın tehlikesi oluşturabilecek yağ ve yiyecek artıklarının birikmesini önlemek için her kullanımdan sonra Pişirme Çekmecesini iyice temizleyin. Pişirme Çekmecesine yerleştirmeden önce herhangi bir yağın doğrudan yiyeceğin üzerinde olması tavsiye edilmez.

İLAVE GÜVENLİK ÖNLEMLERİ:

- Cihazı ilk kez kullanmadan önce tüm ambalaj malzemelerini veya promosyon etiketlerini çıkarın ve atın.
- Küçük çocuklar için olası bir boğulma tehlikesini ortadan kaldırmak için, cihazın veya parçalarının içinde bulunabileceği tüm koruyucu kapakları veya plastik torbaları çıkarın ve güvenli bir şekilde atın.
- **Kızartma veya ısıtma amacıyla Pişirme Çekmecesine gıda olmayan herhangi bir madde koymayın. Cihazı yağ ile derin kızartma yapmak için kullanmayın.**
- Gücü açmadan ve cihazı çalıştırmadan önce her zaman ünitenin düzgün ve tamamen monte edildiğinden emin olun.

- Cihazın hemen altındaki veya yanındaki alanların temiz ve kuru olduğundan emin olun. **Islak olduğunda çalıştırmayın.**
- Cihazı perde gibi yanıcı malzemelerin yakınına **YERLEŞTİRMEYİN** ve kullanım sırasında cihazın üzerine veya üstüne herhangi bir şey **KOYMAYIN.**
- Cihazın altındaki veya etrafındaki yüzeye ya da cihazın kendisine önemli bir dökülme olursa, cihazı kullanmaya devam etmeden önce temizlenmeli ve kurutulmalıdır.
- Ünitenin çalışması sırasında hafif bir titreşim meydana gelebilir ve bu normaldir.
- Bu cihazı kullanırken, sirkülasyon için yukarıda, aşağıda ve her tarafta yeterli hava boşluğu (en az 200 mm) sağlayın.
- Ünite çalışırken ünitenin arkasında bulunan

hava çıkış deliğini kapatmayın.

- Kullanım sırasında cihazın yanından ayrılmayın.
- Çalışma sırasında ellerinizi, parmaklarınızı, saçınızı, giysilerinizi ve aletleri cihazdan uzak tutun.
- Cihazı temiz tutun. İpuçları ve en iyi uygulamalar için Bakım ve Onarım bölümüne bakın.
- Temizlik dışındaki tüm bakım işlemleri yetkili bir Servis Merkezi tarafından yapılmalıdır. Bu cihazı kendiniz tamir etmeye veya bakımını yapmaya çalışmayın. **Yardım için nutribullet.com adresinden Müşteri Hizmetleri ile iletişime geçin.**
- **İçindeki talimatlardan veya uyarılardan herhangi biri anlaşılmadıysa, lütfen nutribullet.com adresinden yardım almak için Müşteri**

Hizmetleri ile iletişime geçin.

! Bu talimatları saklayın!

İçindekiler

532 İçerisinde neler var

533 Montaj kılavuzu

534 Kontrol paneli

536 Kullanım talimatları

536 İlk kullanımdan önce

537 Montaj

537 Air Fryer cihazının kullanımı

540 Bakım ve onarım

540 Yedek parçalar



İçerisinde neler var

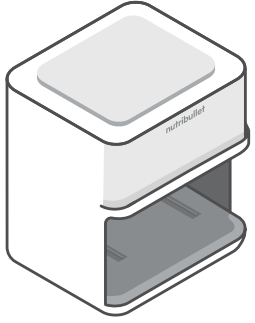

2000 watt air
fryer tabanı

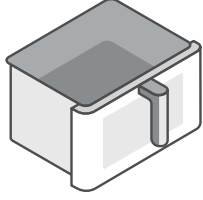

8 litrelik pişirme
çekmecesini



3'ü 1 arada ters
çevrilebilir ızgara,
pizza ve çıtır tabak

Montaj kılavuzu

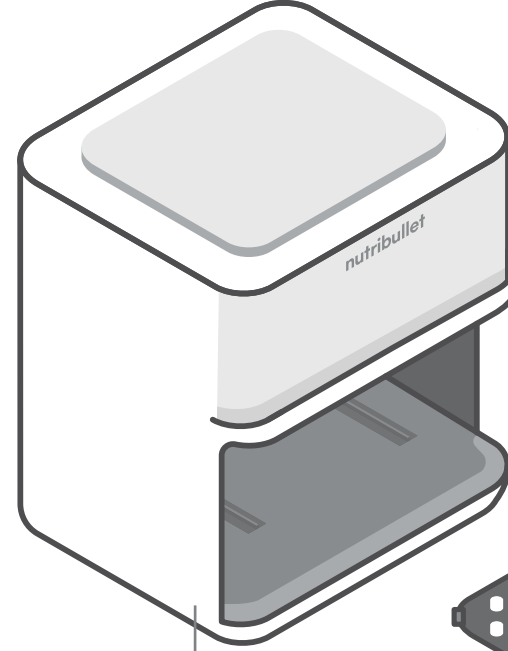

taban

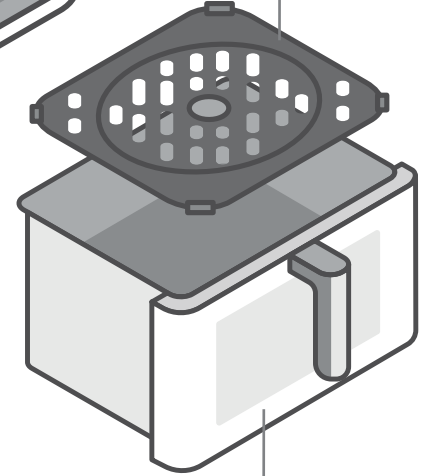

pişirme çekmecesini

3'ü 1 arada ters
çevrilebilir ızgara,
pizza ve çıtır tabak

Kontrol paneli

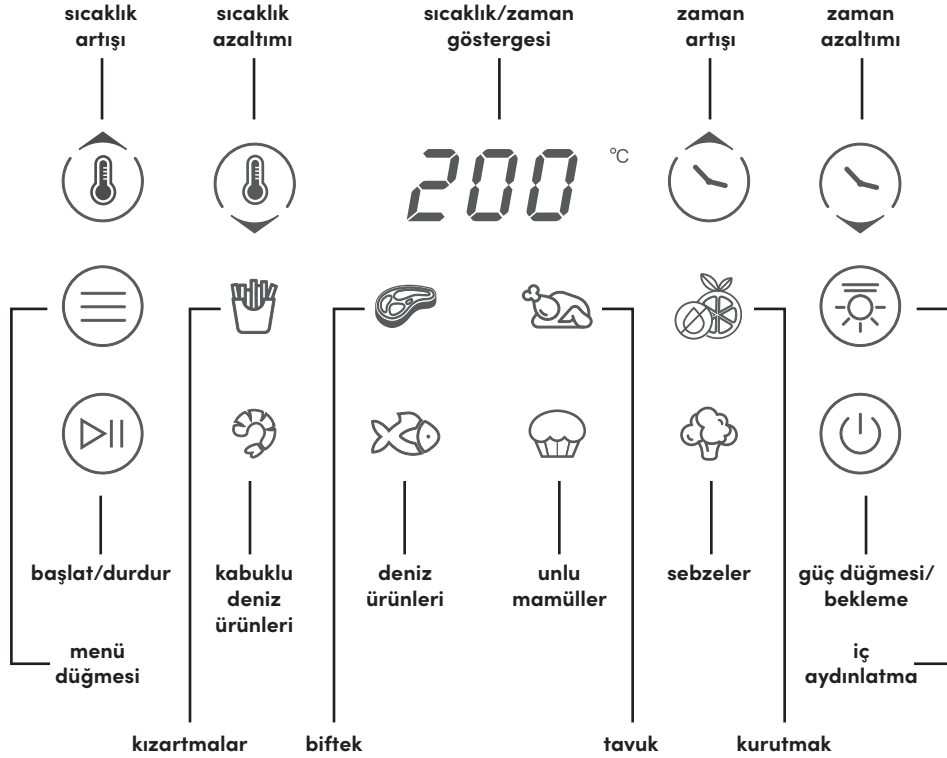

Bir pişirme programı seçmek için, istediğiniz pişirme programı yanıp sönene kadar Menü düğmesine basın. Program aşağıdaki tabloda belirtildiği gibi varsayılan zaman ve sıcaklık ile yüklenecektir. Pişirmeye başlamak için Başlat/Durdur düğmesine basın.

Simge	Program	Varsayılan Sıcaklık	Varsayılan Pişirme Süresi
	Kızartmalar	200°C	20 dakika
	Tavuk	180°C	30 dakika
	Biftek	200°C	16 dakika
	Unlu mamüller	160°C	16 dakika
	Sebze	180°C	16 dakika
	Deniz Ürünleri	180°C	16 dakika
	Kabuklu Deniz Ürünleri	200°C	16 dakika
	Kurutmak	50°C	5 saat

- Pişirme sıcaklığını veya pişirme süresini manuel olarak ayarlamak için **Sıcaklık/Süre** düğmesine basın ve +/- düğmelerini kullanın. +/- düğmelerine her basışta zaman için 1 dakikalık veya sıcaklık için 5 derecelik artışlarla ayarlama yapılır. Pişirmeyi başlatmak için **Başlat/ Durdur** düğmesine basın. Air Fryer cihazınızın zamanını veya sıcaklığını istediğiniz zaman ayarlayabilirsiniz.
- Air Fryer etkinliğini duraklatmak için pişirme sırasında **Başlat/ Durdur** düğmesine basın. Devam etmek için **Başlat/ Durdur** düğmesine tekrar basın. Air Fryer, Durdurma durumundaysa 10 dakika kullanılmadığında kapanacaktır.
- Air Fryer, çekmece içerideyse 5 dakika kullanılmadığında kapanır ve çekmece dışarıdaysa 10 dakika kullanılmadığında kapanır.

Kullanım talimatları

İlk kullanımdan önce

nutribullet CrispLite™ Vision 8L Air Fryer cihazınızı ilk kez kullanmadan önce, lütfen aşağıdaki adımları uygulamak için bir dakikanızı ayırın.

1. PAKETTEN ÇIKARMA

Kutuyu açın ve **Pişirme Çekmeceli Air Fryer Tabanını** ve 3'ü 1 Arada Ters Çevrilebilir Izgara, Pizza ve Çıtır Tepsisini çıkarın, tüm parçaları düz, düz ve kuru bir yüzeye yerleştirin.

2. TEMİZLEME

Pişirme Çekmecesini ve **3'ü 1 arada Ters Çevrilebilir Izgara, Pizza ve Çıtır Tepsisini** sıcak sabunlu suyla durulayın. **Air Fryer Tabanının** dışını temiz, nemli bir bezle silin.

3. PİŞİRME ALANINI HAZIRLAYIN, UYGUN HAVALANDIRMAYI SAĞLAYIN

Air Fryer cihazının temiz, kuru ve düz bir yüzeyde kullanıldığından emin olun. Üniteyi dış mekanlarda kullanmayın. Ünitenin arkasında uygun havalandırma sağlamak için **Air Fryer** çalışırken duvardan en az 20 cm uzakta olmalıdır

NOT: Mevcut olabilecek yeni makine kokularını gidermek veya Air Fryer cihazının içini iyice temizlemek için, Air Fryer cihazını içine herhangi bir yiyecek koymadan en yüksek sıcaklıkta yaklaşık 5 dakika çalıştırabilirsiniz.

NOT: Tezgah yüzeyinin ısıdan zarar görme riskini önlemek için üniteyi ısıya dayanıklı bir paspasın üzerine yerleştirmenizi öneririz.

⚠ **Pişirme Çekmecesi**ni **ASLA** aşırı doldurmayın **Pişirme Çekmecesi**nin üst kısmında en az 50 mm boşluk bırakın. **Pişirme Çekmecesi**nin aşırı doldurulması sıcak havanın sirkülasyonunu engeller, bu da dumana ve olası yangın tehlikesine neden olabilir. Aşırı doldurma ayrıca yiyeceklerin ısıtma elemanı ile temas etmesine neden olabilir, bu da dumana ve olası yangına neden olabilir. Olası yaralanma veya hasarı önlemek için yiyeceklerin daha küçük porsiyonlara bölünmesi tavsiye edilir.

⚠ **DİKKAT.** Duman ve potansiyel yangın tehlikesi oluşturabilecek yağ ve yiyecek artıklarının birikmesini önlemek için her kullanımdan sonra **Pişirme Çekmecesi**ni iyice temizleyin. En iyi sonuçları elde etmek için, **Pişirme Çekmecesi**ne yerleştirmeden önce yağı doğrudan yiyeceğin üzerine uygulayın.

Montaj

1. Adıma geçmeden önce **Önemli Güvenlik Önlemleri** bölümündeki (sayfa 524-529) ve yukarıdaki bölümdeki tüm uyarı ve ikaz ifadelerini gözden geçirin.

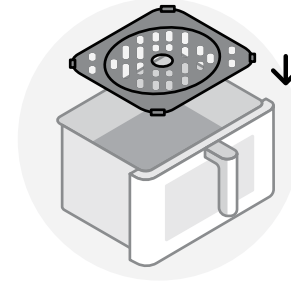

1 **3'ü 1 Arada Tepsiyi** **Pişirme Çekmecesi**nin altına yerleştirin. **3'ü 1 Arada Tepsinin** sağlam bir şekilde oturduğundan ve **Pişirme Çekmecesi**nin alt kısmıyla aynı seviyede olduğundan emin olun.

Air Fryer cihazının kullanımı

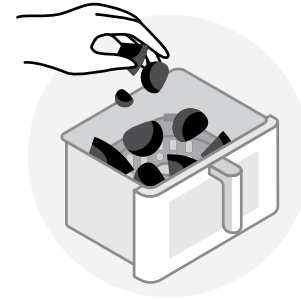

1 **Yiyecekleri, fazla doldurmamaya dikkat ederek Pişirme Çekmecesine yerleştirin.** En iyi pişirme sonuçları için, yiyecekleriniz ile **Pişirme Çekmecesi**nin üst kısmı arasında en az 50 mm boşluk bırakın.



- 2 Pişirme Çekmecesini** sapından tutarak **Tabanın içine yerleştirin.** Air Fryer cihazının **Pişirme Çekmecesini Tabanın** içine tam olarak oturacak şekilde düzgün bir şekilde monte edildiğinden emin olun. Üniteyi prize takın ve Air Fryer cihazını açmak için **Güç** düğmesine basın.

NOT: Pişirme Çekmecesini doğru şekilde takılmadığı sürece Air Fryer çalışmayacaktır.



- 3 BİR YEMEK PİŞİRME PROGRAMI KULLANMAK İÇİN:** İsteddiğiniz pişirme programı yanıp sönene kadar **Menü** düğmesine basın. Yanıp sönen program için varsayılan zaman ve sıcaklık **Kontrol Paneline** yükleneyecektir. Pişirmeye başlamak için **Başlat/Durdur** düğmesine basın.

SICAKLIK/ZAMAN AYARINI DEĞİŞTİRMEK İÇİN: Bir ayarı değiştirmek veya seçildikten sonra bir programın pişirme sıcaklığını veya süresini ayarlamak için, **Süre/Sıcaklık** düğmesine basın ve önce sıcaklığı ayarlamak için **+/-** düğmelerini kullanın. İsteddiğiniz sıcaklığa ulaştığınızda, ayarlamak için Zaman/Sıcaklık düğmesine tekrar basın. Pişirme sürenizi ayarlamak için **+/-** düğmelerini kullanın. İsteddiğiniz süreye ulaştığınızda, süreyi ayarlamak ve pişirmeye başlamak için **Başlat/Durdur** düğmesine basın.

NOT: İç aydınlatmayı açmak için Aydınlatma simgesine basın. Aydınlatmayı kapatmak için aydınlatma simgesine tekrar basın.
NOT: Aydınlatma bir dakika sonra otomatik olarak kapanır.



- 4 PİŞİRME SIRASINDA YİYECEKLERİ ÇEVİRMEK:** Bazı tariflerde pişirme sırasında **Pişirme Çekmecesini** nin çıkarılması ve yemeğin çevrilmesi gerekir. Öyleyse, Air Fryer cihazını duraklatmak için önce **Başlat/Durdur** düğmesine basın. Pişirme durduğunda, tutamağı kullanarak **Pişirme Çekmecesini Tabandan** çıkarın. Bir kap kullanarak yemeğinizi çevirin ve **Pişirme Çekmecesini** güvenli bir şekilde **Tabana** geri yerleştirin. Pişirmeye devam etmek için **Başlat/Durdur** düğmesine basın.

UYARI: İÇİNDEKİLER çok sıcak olabilir. Sıcak buhar olabileceğinden **Pişirme Çekmecesini** çıkarırken dikkatli olun. Ellerinizi ve yüzünüzü buhardan ve havalandırma deliklerinden uzak tutun.

UYARI: Yemek, Pişirme Çekmecesini ve Tepsisi sıcak. Tutarken daima fırın eldiveni kullanın.

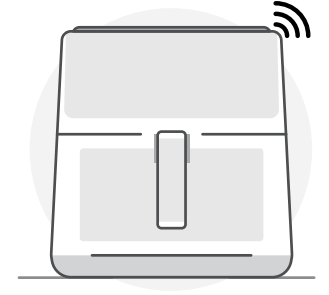

- 5 Air Fryer pişirme süresinin sonuna ulaştığında, pişirme işleminin tamamlandığını bildirmek için 3 bip sesi duyacaksınız.** Pişirme işleminin durması için birkaç saniye bekleyin.

⚠ DİKKAT: Pişirme Çekmecesinin çok hızlı bir şekilde çıkarılması sıçramaya neden olabilir ve potansiyel olarak tehlikeli olabilir.

⚠ DİKKAT: Sıcak buhar olabileceğinden **Pişirme Çekmecesini** açarken dikkatli olun.

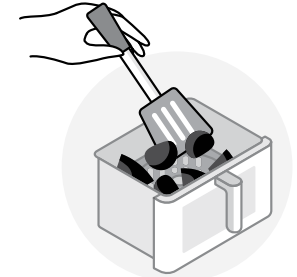

- 6 Yiyecekleri Pişirme Çekmecesinden bir kap kullanarak çıkarın - ASLA ellerinizi kullanmayın.** Ünite kapanana kadar **Güç Düğmesini** basılı tutarak Air Fryer cihazını kapatın. Tadını çıkarın!

Bakım ve onarım

nutribullet CrispLite™ Vision 8L Air Fryer cihazının temizlenmesi hızlı ve kolaydır. Kalıntı birikimini azaltmak için her kullanımdan sonra tüm çıkarılabilir parçaların temizlenmesini öneririz.

1. ADIM:

Air Fryer cihazını **KAPALI** konuma getirin, fişini çekin ve kullandıktan sonra iyice soğumasını bekleyin.

2. ADIM:

Pişirme Çekmecesini ve **3'ü 1 Arada Tepsisi**ni çıkarın. **Pişirme Çekmecesi**ni ve **3'ü 1 Arada Tepsisini** bulaşık makinesinin **ÜST RAFINDA** yıkanabilir veya ılık sabunlu suyla durularak temizlenebilir. **Air Fryer Tabanını** bulaşık makinesine **KOYMAYIN**.

UYARI: Sanitize döngüsünü **ASLA** kullanmayın - bu kadar yüksek ısı plastiği bükebilir.

DİKKAT: Pişirme Çekmecesi ni veya Çıtır Tepsisini temizlemek için aşındırıcı veya metal bir temizleme aleti **KULLANMAYIN**. Bunu yapmak, bu öğelerin yüzeyindeki seramik yapışmaz kaplamaya zarar verebilir.

3. ADIM:

Air Fryer Tabanının iç duvarındaki kalıntıları ılık pamuklu bir bezle nazikçe silerek temizleyin ve ardından kuru bir bezle kurulayın. **Tabanın** içi ve dışı sadece nemli bir bezle silinerek temizlenmelidir.

DİKKAT: Tabanı **ASLA** suya veya başka bir sıvıya daldırmayın.

Gerekirse, yiyecek parçacıklarını temizlemek için ısıtma elemanını yumuşak-orta kıllı bir fırça ile fırçalayın.

4. ADIM:

Tüm parçalar temizlendikten ve iyice kurutulduktan sonra, Air Fryer cihazını tamamen monte edilmiş halde güvenli ve kuru bir yerde saklayın.

İşaretlemenin açıklaması



Bu işaret, bu ürünün AB genelinde diğer evsel atıklarla birlikte atılması gerektiğini gösterir. Kontrolsüz atık bertarafının çevreye veya insan sağlığına olası zararlarını önlemek; maddi kaynakların sürdürülebilir şekilde yeniden kullanımını teşvik etmek için sorumlu bir şekilde geri dönüştürün. Kullanılmış cihazınızı iade etmek için lütfen iade ve toplama sistemlerini kullanın veya ürünün satın alındığı perakendeciyle iletişime geçin. Bu ürünü çevresel açıdan güvenli geri dönüşüm için alabilirler.



Nakliye ve koruyucu ambalaj, bertaraf için çevre dostu ve geri dönüştürülebilir malzemelerden seçilmiştir. Plastik, ambalaj, poşet vb. malzemelerin güvenli bir şekilde imha edildiğinden ve bebeklerin ve küçük çocukların erişemeyeceği yerlerde saklandığından emin olun. Bu malzemeleri çöpe atmak yerine geri dönüştürün.



Üreticinin, ürünün geçerli AT direktiflerinin gerekliliklerini karşıladığına dair beyanı.

Yedek parçalar

Uyumsuz parçaların veya satış sonrası parçaların kullanılması nutribullet CrispLite™ Vision 8L Air Fryer cihazınıza zarar verebilir veya kişisel yaralanma veya hasara neden olabilecek güvenlik tehlikeleri yaratabilir. Yedek parça siparişi verirken her zaman **nutribullet.com** adresindeki orijinal nutribullet® parçalarını ve aksesuarlarını kullanın.

220-240VAC 50-60Hz 2000W

Capital Brands Distribution, LLC | nutribullet.com | Tüm hakları saklıdır.

nutribullet® ve nutribullet logosu CapBran Holdings, LLC'nin A.B.D.'de ve dünya çapında tescilli ticari markalarıdır.

Çizimler gerçek üründen farklı olabilir. Ürünlerimizi sürekli olarak geliştirmeye çalışıyoruz, bu nedenle burada yer alan özellikler önceden haber verilmeksizin değiştirilebilir.

250326_NBA93350 (NBA-350)

nutribullet

CRISPLITE™ VISION

8L AIR FRYER



Керівництво користувача

! ПОПЕРЕДЖЕННЯ! Щоб зменшити ризик серйозних травм, прочитайте «Керівництво користувача» перед експлуатацією фритюрниці nutribullet CrispLite™ Vision 8L. Збережіть ці інструкції. Переконайтеся, що кожен, хто використовує nutribullet®, знає, як це робити безпечно.

Важливі заходи

Під час використання фритюрниці nutribullet CrispLite™ Vision 8L пам'ятайте: безпека на першому місці.

Попередження! Щоб уникнути ризику серйозних травм, уважно прочитайте всі інструкції перед початком використання nutribullet®. Під час використання будь-якого електроприладу слід завжди дотримуватися основних заходів безпеки, зокрема наступну **важливу інформацію**.

Збережіть ці інструкції!

● ТІЛЬКИ ДЛЯ ПОБУТОВОГО ВИКОРИСТАННЯ

ПЕРЕД ВИКОРИСТАННЯМ УВАЖНО ТА ПОВНІСТЮ ПРОЧИТАЙТЕ ВСІ ІНСТРУКЦІЇ.

ЗАГАЛЬНА ІНФОРМАЦІЯ ПРО БЕЗПЕКУ:

- Приладом не можуть користуватися особи (зокрема діти) з обмеженими фізичними можливостями, сенсорними або розумовими, або такими, що не мають досвіду або знань, але лише під наглядом, або після того, як вони отримали відповідні інструкції щодо безпечного використання

пристрою від осіб, відповідальних за їхню безпеку.

- Стежте, щоб діти не гралися з приладом.
- Регулярно перевіряйте пристрій на наявність пошкоджень.
- **НЕ** використовуйте прилад, якщо будь-які деталі виявляються пошкодженими. Не використовуйте прилад з пошкодженим шнуром чи вилкою або після того, як прилад вийшов з ладу або був пошкоджений

будь-яким чином. Поверніть прилад до найближчого авторизованого сервісного центру для огляду, ремонту або налаштування.

- У випадку пошкодження шнура живлення, щоб уникнути небезпеки, його необхідно замінити. Заміну здійснює виробник, представник виробника з технічного обслуговування або кваліфікований спеціаліст.
- Тримайте пристрій та шнур подалі від дітей.
- Використання придбаних після продажу додаткових аксесуарів, не рекомендованих або не проданих виробником приладу, може призвести до травмування, пошкодження майна або несправностей.

⚠ НЕ використовуйте пристрій з

перетворювачем напруги, оскільки це може призвести до короткого замикання, займання або ураження електричним струмом, що може призвести до травмування або пошкодження виробу.

- Не використовуйте пристрій у місцях з різними електричними характеристиками або типами вилок.
- Тільки для побутового використання. Переконайтеся, що поверхня рівна, термостійка, стабільна, чиста та суха. Під час використання не ставте пристрій поблизу краю стільниці. Ніколи не використовуйте розетку під стільницею: так шнур може стати доступним для дітей.
- Не використовуйте на відкритому повітрі.
- Не допускайте ситуацій, коли шнур звисає з краю столу

чи стільниці або торкається гарячих поверхонь. Тримайте пристрій та шнур подалі від дітей.

- Не ставте прилад на газову чи електричну конфорку або поблизу них чи у розігріту духовку.

⚠ ОБЕРЕЖНО: Під час переміщення приладу або знімання шухляди для приготування їжі можуть бути залишки гарячої олії або інших гарячих рідин. Завжди давайте пристрою охолонути перед поводженням або переміщенням.

- Перед використанням переконайтеся, що пристрій чистий. Пролита їжа може спричинити серйозні опіки або пошкодити пристрій. Не використовуйте з подовжувачем і не допускайте звисання шнура.
- Уникайте контакту з гарячими поверхнями.

Використовуйте ручки на шухляді для приготування їжі. Під час смаження на гарячому повітрі гаряча пара виділяється через вентиляційні отвори, розташовані на задній панелі. Тримайте руки та обличчя подалі від пари та вентиляційних отворів. **⚠** Будьте обережні під час знімання шухляди для приготування їжі з приладу, оскільки може виходити гаряча пара.

- Не використовуйте цей прилад ні для чого іншого, крім як за призначенням. Неправильне використання може призвести до серйозного травмування.
- **НЕ ТОРКАЙТЕСЯ ГАРЯЧИХ ПОВЕРХОНЬ.** Завжди використовуйте ізольовані рукавички для духовки або ручки, якщо вони є.

Ніколи не торкайтеся нагрівального елемента.

- **Для захисту від ураження електричним струмом, травмування або пожежі НЕ занурюйте пристрій, шнур або нагрівальний елемент у воду або іншу рідину.**

• ПЕРЕД ПРИГОТУВАННЯМ ЗАВЖДИ ПЕРЕКОНУЙТЕСЯ, ЩО ШУХЛЯДА ДЛЯ ПРИГОТУВАННЯ ЇЖИ НАДІЙНО ЗАФІКСОВАНА. ПІД ЧАС ВИКОРИСТАННЯ ПРИСТРОЮ НЕ НАМАГАЙТЕСЯ ЗНЯТИ ШУХЛЯДУ ДЛЯ ПРИГОТУВАННЯ ЇЖИ.

- Занадто швидке зняття шухляди для приготування їжі може призвести до розбризкування та потенційно може бути небезпечним.
- Завжди **ВИМИКАЙТЕ і ВІД'ЄДНУЙТЕ ШТЕПСЕЛЬ** від

розетки, коли прилад не використовується, а також перед очищенням, збиранням, розбиранням, переміщенням або зберіганням.

- Ніколи не переповнюйте інгредієнти. Залиште щонайменше 50 мм відстані між їжею та верхньою частиною шухляди для приготування їжі. Тримайте всі інгредієнти в шухляді та запобігайте безпосередньому контакту з нагрівальним елементом. Переповнення перешкоджає циркуляції гарячого повітря або призводить до контакту їжі з нагрівальним елементом, що спричиняє задимлення та/або можливе загоряння.

⚠ ОБЕРЕЖНО: Ретельно очищайте шухляду

для приготування їжі після кожного використання, щоб запобігти накопиченню олії та залишків їжі, які можуть спричинити задимлення та потенційну пожежну небезпеку. Рекомендується наносити олію безпосередньо на їжу перед тим, як класти її в шухляду для приготування їжі.

ДОДАТКОВІ ЗАПОБІЖНІ ЗАХОДИ:

- Перед першим використанням приладу зніміть та викиньте пакувальний матеріал або рекламні етикетки.
- Щоб усунути будь-яку потенційну небезпеку задухи для маленьких дітей, зніміть і безпечно викиньте будь-які захисні покриття або поліетиленові пакети, у яких може бути прилад або його частини.
- **Не кладіть у шухляду для**

приготування будь-які непродовольчі товари для смаження або розігрівання. Не використовуйте прилад для глибокого смаження з олією.

- Перед увімкненням живлення та використанням приладу завжди переконайтеся, що пристрій правильно та повністю зібраний.
- Переконайтеся, що зони безпосередньо під приладом або поруч з ним чисті та сухі. **Не використовуйте прилад у вологому стані.**
- **НЕ** встановлюйте прилад близько до легкозаймистих матеріалів, таких як штори, і **НЕ** встановлюйте нічого над або зверху приладу під час використання.
- Будь-які значні розливи на поверхню під приладом чи

навколо нього або на сам прилад слід очистити та висушити, перш ніж продовжувати використовувати прилад.

- Під час використання пристрою може виникнути незначна вібрація, що є нормальним явищем.
- Під час використання цього приладу забезпечте достатній повітряний простір (принаймні 200 мм) зверху, знизу та з усіх боків для циркуляції.
- Під час використання пристрою не закривайте вентиляційне отвір, розташований на задній панелі пристрою.
- Не залишайте прилад без нагляду, коли він використовується.
- Під час використання приладу тримайте руки, пальці, волосся, одяг та столове

приладдя подалі від нього.

- Підтримуйте прилад у чистоті. Поради та рекомендації див. у розділі «Догляд та технічне обслуговування».
- Будь-яке технічне обслуговування, крім очищення, має виконуватися уповноваженим сервісним центром. Не намагайтеся самостійно ремонтувати або обслуговувати цей прилад. **Зверніться по допомогу до служби обслуговування клієнтів на вебсайті nutribullet.com.**
- Якщо будь-які з наявних інструкцій або попереджень, не зрозумілі, **зверніться до служби підтримки клієнтів за адресою nutribullet.com.**

Збережіть ці інструкції!

Зміст

552 Що включено

553 Керівництво по збиранню

554 Панель керування

556 Інструкції з використання

556 Перед першим використанням

557 Збирання

557 Використання фритюрниці

560 Догляд та технічне обслуговування

560 Замінні частини



Що включено

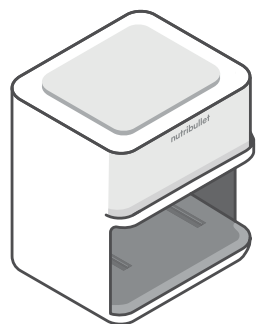

База фритюрниці
потужністю
2000 Вт

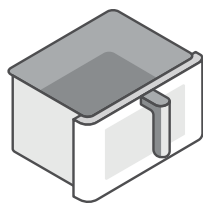

Шухляда для
приготування
їжі 8 л



деко 3-в-1
(реверсивний
гриль, піца хрустка
скоринка)

Керівництво по збиранню

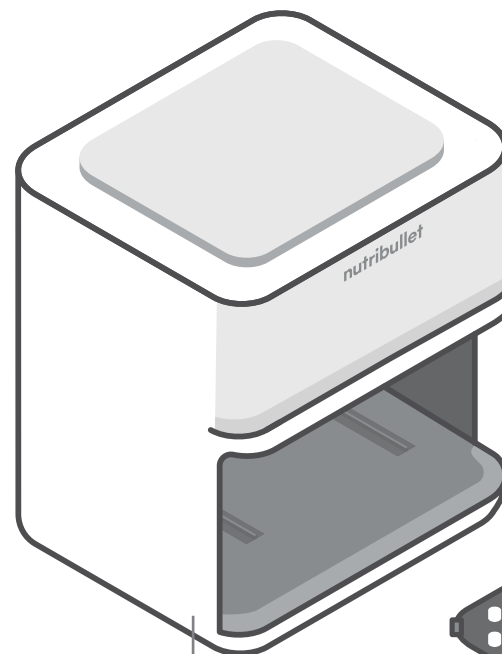

база

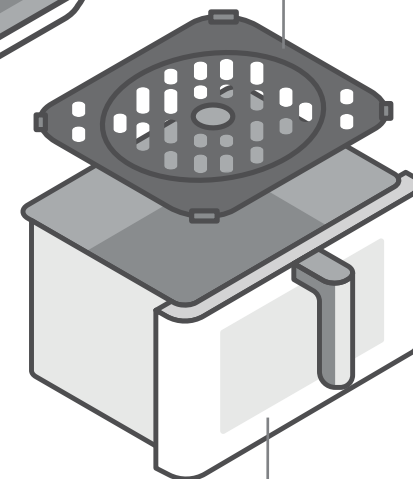

шухляда для
приготування їжі

Панель керування

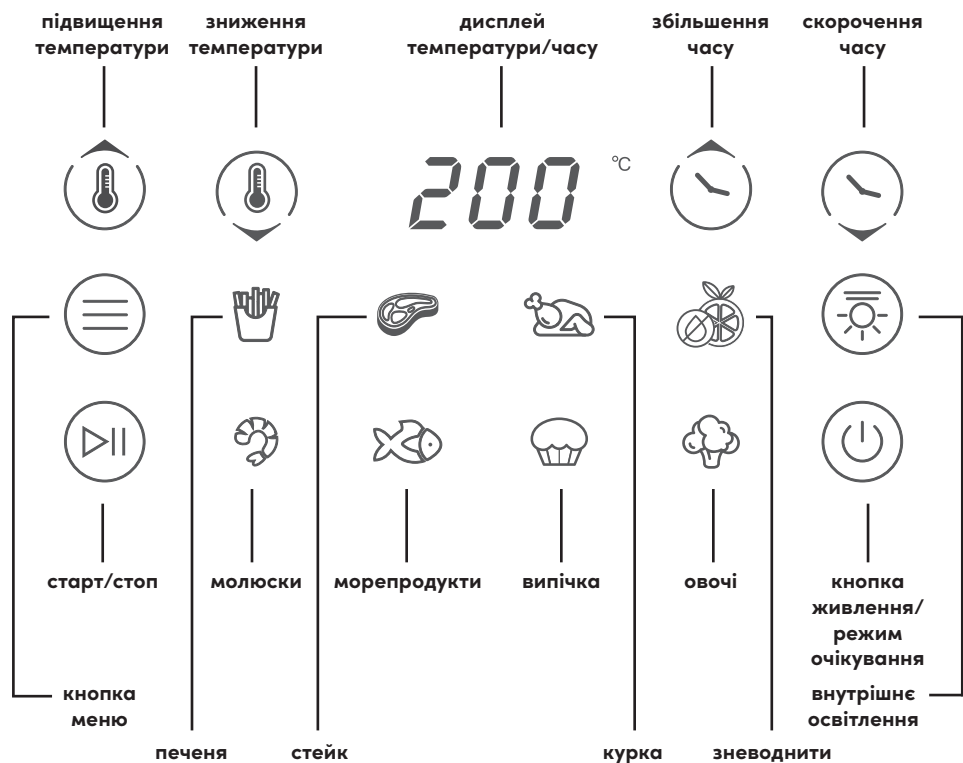

Щоб вибрати програму приготування їжі, натискайте кнопку Меню, доки не почне блимати бажана програма приготування їжі. Програма завантажиться зі значеннями часу та температури за замовчуванням, як зазначено в таблиці нижче. Щоб почати приготування їжі, натисніть кнопку Старт/Стоп.

Піктограма	Програма	Температура за замовчуванням	Час приготування за замовчуванням
	Печеня	200 °C	20 хвилин
	Курка	180 °C	30 хвилин
	Стейк	200 °C	16 хвилин
	Випічка	160 °C	16 хвилин
	Овочі	180 °C	16 хвилин
	Морепродукти	180 °C	16 хвилин
	Молюски	200 °C	16 хвилин
	Зневоднити	50 °C	5 годин

- Натисніть кнопку **Температура/Час** і використовуйте кнопки +/- , щоб вручну встановити температуру або час приготування їжі. Кожне натискання кнопок +/- регулює час з кроком в 1 хвилину для часу або 5 градусів для температури. Натисніть кнопку **Старт/Стоп**, щоб почати приготування їжі. Відрегулювати час або температуру роботи фритюрниці можна будь-коли.
- Фритюрниця вимикається через 5 хвилин бездіяльності, якщо шухляда знаходиться всередині, і через 10 хвилин бездіяльності, якщо шухляда вийнята.
- Натисніть кнопку **Старт/Стоп** під час приготування їжі, щоб призупинити роботу фритюрниці. Натисніть кнопку **Старт/Стоп** ще раз, щоб продовжити. Якщо фритюрниця перебуває в режимі паузи, вона вимкнеться через 10 хвилин бездіяльності.

Інструкції з використання

Перед першим використанням

Перед першим використанням фритюрниці nutribullet CrispLite™ Vision 8L знайдіть час, щоб виконати наведені нижче дії.

1. РОЗПАКУЙТЕ

Відкрийте коробку та зніміть **базу фритюрниці з шухлядою для приготування їжі** та **деко 3-в-1** (реверсивний гриль, піца хрустка скоринка), розмістивши всі частини на плоскій, рівній та сухій поверхні.

2. ОЧИСТИТЬ

Промийте **шухляди для приготування їжі та деко 3-в-1 (реверсивний гриль, піца хрустка скоринка)** гарячою мильною водою. Протріть зовнішню частину **базу фритюрниці** чистою вологою ганчіркою.

3. ПІДГОТУЙТЕ ЗОНУ ДЛЯ ПРИГОТУВАННЯ ЇЖІ ТА ЗАБЕЗПЕЧТЕ НАЛЕЖНУ ВЕНТИЛЯЦІЮ

Переконайтеся, що **фритюрниця** використовується на чистій, сухій, рівній поверхні. Не використовуйте пристрій на відкритому повітрі. Під час використання **фритюрниці** має знаходитися на відстані щонайменше 20 см від стіни, щоб забезпечити належну вентиляцію повітря позаду пристрою.

ПРИМІТКА: Щоб усунути будь-які запахи нової машини, які можуть бути присутніми, можна запустити фритюрницю при найвищій температурі приблизно на 5 хвилин, не поміщаючи їжу всередину.

ПРИМІТКА: Ми рекомендуємо розміщувати пристрій на термостійкому килимку, щоб запобігти ризику теплового пошкодження поверхні стільниці.

! **НІКОЛИ** не переповнюйте шухляду для приготування їжі. Залиште щонайменше 50 мм відстані між їжею та верхньою частиною шухляди для приготування їжі. Переповнення шухляди для приготування їжі перешкоджає циркуляції гарячого повітря, що може спричинити задимлення та небезпеку пожежі. Переповнення також може призвести до контакту їжі з нагрівальним елементом, що може спричинити задимлення та/або пожежу. Щоб запобігти можливим травмам або пошкодженням, рекомендується розбивати їжу на менші порції.

! **ОБЕРЕЖНО.** Ретельно очищайте шухляду для приготування їжі після кожного використання, щоб запобігти накопиченню олії та залишків їжі, які можуть спричинити задимлення та потенційну пожежну небезпеку. Для досягнення оптимального результату додавайте олію безпосередньо на їжу перед тим, як покласти її у шухляду для приготування їжі.

Збирання

Перш ніж переходити до Кроку 1, перегляньте всі попередження та застереження у розділі «Важливі запобіжні заходи» (стор. 544-549) та у розділі вище.

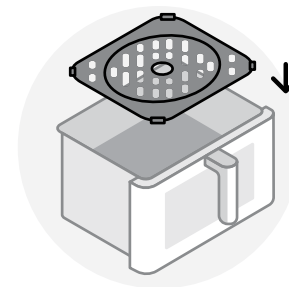

- 1** Вставте деко 3-в-1 (реверсивний гриль, піца хрустка скоринка) в нижню частину шухляди для приготування їжі. Переконайтеся, що **деко 3-в-1** надійно закріплено та розташовані на одному рівні з нижньою частиною **шухляди для приготування їжі**.

Використання фритюрниці

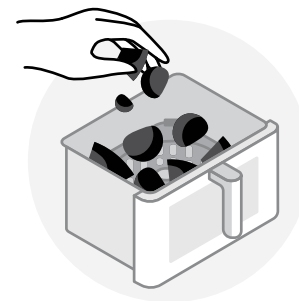

- 1** Помістіть їжу в шухляду для приготування їжі, стежачи за тим, щоб не переповнити її. Для досягнення найкращих результатів приготування залиште щонайменше 50 мм відстані між їжею та верхньою частиною **шухляди для приготування їжі**.



2 Тримаючи шухляду для приготування їжі за ручку, вставте її в базу. Переконайтеся, що фритюрниця правильно зібрана з **шухлядою для приготування їжі**, повністю встановленими всередині **бази**. Під'єднайте пристрій до мережі та натисніть кнопку живлення, щоб увімкнути фритюрницю.

ПРИМІТКА: Фритюрниця не працюватиме, якщо **шухляду для приготування їжі** не встановлено правильно.



3 **ВИКОРИСТАННЯ ПРОГРАМИ ПРИГОТУВАННЯ ЇЖІ:** Натискайте кнопку **Меню**, доки не почне блимати бажана програма приготування їжі. Час і температура за замовчуванням для програми спалаху завантажуються на **панелі керування**. Щоб почати приготування, натисніть кнопку **Старт/Стоп**.

ЩОБ ЗМІНИТИ НАЛАШТУВАННЯ ТЕМПЕРАТУРИ/ЧАСУ: Щоб змінити налаштування або відрегулювати температуру чи час приготування програми після її вибору, натисніть кнопку **Час/Температура** і за допомогою кнопок **+/-** спочатку відрегулюйте температуру. Коли ви досягнете бажаної температури, натисніть кнопку «Час/Температура» ще раз, щоб встановити її. За допомогою кнопок **+/-** налаштуйте час приготування їжі. Коли ви досягнете бажаного часу, натисніть кнопку **Старт/Стоп**, щоб встановити час і почати приготування їжі.

ПРИМІТКА: Щоб увімкнути внутрішнє освітлення, натисніть піктограму «Освітлення». Щоб вимкнути освітлення, натисніть на піктограму «Освітлення» ще раз.

ПРИМІТКА: Освітлення автоматично вимикається через одну хвилину.



4 **ПЕРЕВЕРТАННЯ ЇЖІ ПІД ЧАС ПРИГОТУВАННЯ:** Деякі рецепти передбачають знімання **шухляди для приготування їжі** під час приготування та перевертання їжі. Якщо так, спочатку натисніть кнопку **Пуск/Стоп**, щоб тимчасово зупинити роботу фритюрниці. Коли приготування тимчасово зупинено, зніміть **шухляду для приготування їжі** з бази за допомогою ручки. Переверніть їжу за допомогою столового приладдя та надійно встановіть **шухляду для приготування їжі** у базу. Щоб відновити приготування, натисніть кнопку **Старт/Стоп**.

! **ПОПЕРЕДЖЕННЯ:** **ВМІСТ** може бути дуже гарячим. Будьте обережні при зніманні **шухляди для приготування їжі**, оскільки може виходити гаряча пара. Тримайте руки та обличчя подалі від пари та вентиляційних отворів.

! **ПОПЕРЕДЖЕННЯ:** Їжа, шухляда для приготування їжі та деко гарячі. Завжди використовуйте кухонні рукавички під час поводження.

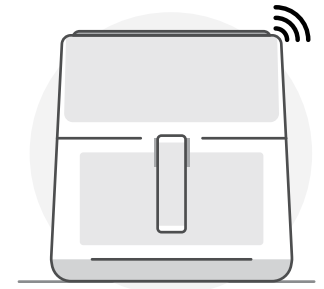

5 Щойно термін приготування на фритюрниці закінчиться, пролунає **3 звукових сигналів про завершення приготування їжі**. Зачекайте кілька секунд, щоб дія приготування припинилася.

! **ОБЕРЕЖНО:** Занадто швидке зняття **шухляди для приготування їжі** може призвести до розбризкування та потенційно може бути небезпечним.

! **ОБЕРЕЖНО:** Будьте обережні під час відкриття **шухляди для приготування їжі**, оскільки може виходити гаряча пара.

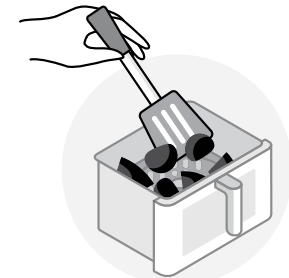

6 **Вийміть їжу з шухляди для приготування за допомогою столового приладдя – НІКОЛИ не робіть це руками. Вимкніть фритюрницю, натиснувши і утримуючи кнопку живлення, доки пристрій не вимкнеться. Насолоджуйтесь!**

Догляд та технічне обслуговування

Очищення фритюрниці nutribullet CrispLite™ Vision 8L відбувається швидко та легко. Ми рекомендуємо очищати всі знімні частини після кожного використання, щоб зменшити накопичення залишків.

КРОК 1:

ВИМКНІТЬ фритюрницю, від'єднайте пристрій від електромережі та дайте йому повністю охолонути після використання.

КРОК 2:

Зніміть **шухляду для приготування їжі і деко 3-в-1 (реверсивний гриль, піца хрустка скоринка). Шухляда для приготування їжі і деко** є безпечними для **ВЕРХНЬОЇ ПОЛИЦІ** посудомийної машини, або їх можна очистити, промивши у теплій мильній воді. **НЕ** кладіть **базу фритюрниці** у посудомийну машину.

 **ПОПЕРЕДЖЕННЯ: НИКОЛИ** не використовуйте цикл дезінфекції — висока температура може деформувати пластик.

 **ОБЕРЕЖНО: НЕ** використовуйте абразивний інструмент або інструмент для очищення металу для очищення **шухляди для приготування їжі або дека**. Це може пошкодити керамічне антипригарне покриття на поверхні цих предметів.

КРОК 3:

Очистіть внутрішню стінку **базу фритюрниці** бази фритюрниці, акуратно витерши залишки теплою бавовняною ганчіркою, а потім висушіть її сухою ганчіркою. Внутрішню та зовнішню поверхню **базу** слід очищати, лише протираючи її вологою ганчіркою.

 **ОБЕРЕЖНО: НИКОЛИ** не занурюйте базу у воду чи іншу рідину.

За потреби очистіть нагрівальний елемент щіткою з м'якою щетиною, щоб видалити частинки їжі.

КРОК 4:

Після того як всі частини будуть очищені та повністю висушені, зберігайте фритюрницю повністю зібраною в безпечному, сухому місці.

Пояснення маркування



Це маркування вказує на те, що цей виріб не можна викидати разом з іншими побутовими відходами на території ЄС. Щоб запобігти можливій шкоді навколишньому середовищу або здоров'ю людини внаслідок неконтрольованої утилізації відходів, переробляйте його відповідально, щоб сприяти сталому повторному використанню матеріальних ресурсів. Щоб повернути використаний пристрій, скористайтеся системами повернення та збору або зверніться до продавця, у якого виріб було придбано. Він може взяти цей виріб на екологічно безпечну переробку.



Транспортна та захисна упаковка була вибрана з матеріалів, які є екологічно чистими для утилізації та можуть бути перероблені. Переконайтеся, що будь-який пластик, обгортки, пакети тощо безпечно утилізуються та зберігаються в недоступному для немовлят та маленьких дітей місці. Замість того щоб просто викинути ці матеріали, переробіть їх.



Декларація виробника про те, що продукт відповідає вимогам чинних директив ЄС.

Замінні частини

Використання запасних частин, несумісних або придбаних після продажу, може призвести до пошкодження фритюрниці nutribullet CrispLite™ Vision 8L або створити загрозу безпеці, спричинивши травмування або пошкодження. Замовляючи запасні частини, завжди використовуйте оригінальні запасні частини та аксесуари nutribullet® з вебсайту [nutribullet.com](https://www.nutribullet.com).

220-240VAC 50-60Hz 2000W

Capital Brands Distribution, LLC | nutribullet.com | Всі права збережено.

nutribullet® і логотип the nutribullet® є товарними знаками CapBran Holdings, LLC, зареєстрованими в США та в усьому світі.

Ілюстрації можуть відрізнятися від реального виробу. Ми постійно прагнемо вдосконалити нашу продукцію, тому технічні характеристики, що містяться в цьому документі, можуть бути змінені без попередження.

250326_NBA93350 (NBA-350)