

<b>Xiaomi Vacuum Cleaner P30 User Manual</b>	<b>• 01</b>
Manual de usuario del Xiaomi Vacuum Cleaner P30	• 08
Manuel d'utilisation du Xiaomi Vacuum Cleaner P30	• 15
Manuale utente Xiaomi Vacuum Cleaner P30	• 22
Руководство пользователя пылесоса Xiaomi Vacuum Cleaner P30	• 29
Instrukcja obsługi Odkurzaczy Xiaomi P30	• 36
Xiaomi Staubsauger P30 Bedienungsanleitung	• 43
Xiaomi Stofzuiger P30 Gebruikershandleiding	• 50
Xiaomi Elektrikli El Süpürgesi P30 Kullanım Kılavuzu	• 57
Xiaomi من دليل مستخدم المكنسة الكهربائية P30	• 64
Xiaomi P30 מדרריך למשתמש בשואב אבק	• 71
Manual do utilizador do Aspirador Xiaomi P30	• 78
Посібник користувача пилососа Xiaomi Vacuum Cleaner P30	• 85
Uživatelská příručka pro Vysavač Xiaomi P30	• 92
Εγχειρίδιο χρήστη Ηλεκτρικής σκούπας Xiaomi P30	• 99
Aspirator Xiaomi P30 - Manual de utilizare	• 106
Xiaomi Dammsugare P30 Användarmanual	• 113
Panduan Pengguna Penghisap Debu Xiaomi P30	• 120
Xiaomi P30 шаңсорғышының пайдаланушы нұсқаулығы	• 131
Používateľská príručka k Vysávaču Xiaomi P30	• 139
Dulkių siurblio „Xiaomi P30“ naudotojo vadovas	• 146
Korisnički priručnik za Xiaomi usisivač P30	• 153
Dulkių siurblio „Xiaomi P30“ naudotojo vadovas	• 160



## Safety Instructions

This product is for household use only. Read this manual carefully before use, and retain it for future reference.

- This appliance can be used by children aged from 8 years and above and persons with reduced physical, sensory, or mental capabilities or lack of experience and knowledge if they have been given supervision or instruction concerning use of the appliance in a safe way and understand the hazards involved. Children shall not play with the appliance. Cleaning and user maintenance shall not be made by children without supervision.
- The appliance is only to be used with the power adapter unit provided with the appliance.
- This vacuum cleaner is for indoor use only. Do not use or install it in outdoor, industrial, or commercial environments.
- The plug must be removed from the socket-outlet before cleaning or maintaining the appliance.
- To reduce the risk of fire, explosion, or personal injury, check before use to make sure the power adapter is undamaged. Do not use the vacuum cleaner if the power adapter is damaged.
- If the charger or battery becomes damaged, it must be replaced with a genuine component purchased from the manufacturer or after-sales service department.
- Make sure to turn the vacuum cleaner off before cleaning or replacing the roller brush.
- The brush bar, the extension rod, and the vacuum cleaner are electrically conductive and should not be immersed in water or other liquids. Make sure the filter, pre-filter and post-filter are thoroughly dry after cleaning.
- To prevent injury, turn off the vacuum cleaner and remove the brush bar before cleaning and maintenance. Do not use the vacuum cleaner before installing the brush bar, dust compartment cover, filter, pre-filter, and post-filter properly.
- Periodically check the extension rod and do not use it if it is damaged.
- Neither use the vacuum cleaner to pick up flammable or explosive liquids such as gasoline, nor other liquids such as water or toxic liquids like bleach, ammonia, and drain cleaners.
- Do not use the vacuum cleaner to clean up toner used in laser printers and copiers, as toner may cause fire or explosion.
- Do not use the vacuum cleaner to pick up drywall particles, ashes like fireplace ash, or smoldering or burning materials such as coal, cigarette butts or matches.
- Do not use the vacuum cleaner to pick up sharp or hard objects, such as glass, nails, screws, or coins, which may damage the product.
- Do not use the vacuum cleaner to clean stains of thick oily substances, strong adhesives, or dyes, such as shoe polish, paints, and pigments.
- Keep hair, fingers, and other parts of the body, as well as loose clothing away from the vacuum cleaner's openings and moving parts.
- Do not point the suction opening, extension rod, or other accessories at your eyes or ears or put them in your mouth.
- Do not put any object into the vacuum cleaner's openings, nor use the vacuum cleaner with any opening blocked. Keep the vacuum cleaner free of dust, lint, hair, or other items which may reduce its suction power.
- Do not lean the vacuum cleaner on unstable objects such as chairs or tables to prevent damage or injury caused by its falling off.
- Do not charge or store the vacuum cleaner near heat sources or in humid areas, such as by a radiator or in a kitchen or bathroom.
- Do not expose the appliance or battery to excessive temperatures.
- Be aware of the risk of terminals of the battery-operated appliance or battery being short-circuited by metal objects.
- Only use replacement parts that are approved by Xiaomi.
- In the event of a battery leak, avoid contact with the liquid and dispose of the battery at a government-approved recycling facility. In case of contact with eyes, rinse with plenty of water and seek medical attention immediately.
- Please be extra careful when using the vacuum cleaner to clean stairs.
- **Fire Hazard Warning:** Do not apply any type of fragrance to the vacuum cleaner's pre-filter and post-filter. These types of products are known to contain flammable chemicals which may cause the vacuum cleaner to catch fire.
- Strictly follow the instructions in this user manual to charge the vacuum cleaner at an ambient temperature of 0°C

to 35°C. Improper charging may result in damage to the battery.

- Strictly follow the instructions in this user manual when using the vacuum cleaner. Users are responsible for any loss or damage that may arise from improper use of the vacuum cleaner.
- **WARNING:** Only use the supply unit provided with this appliance.
- **WARNING:** For the purposes of recharging the battery, only use the detachable supply unit provided with this appliance.
- Use only with A232-050200U-EU2 supply unit.
- Please place the vacuum cleaner flat when charging to prevent it from toppling over and causing accidental injury.
- No action is needed from users to shift the power between 50 Hz and 60 Hz, as the product can adapt itself for both 50 Hz and 60 Hz.

## Regulatory Compliance Information



### EU Declaration of Conformity

We, Xiaomi Communications Co., Ltd., hereby declare that this equipment is in compliance with the applicable Directives and European Norms, and amendments. The full text of the EU declaration of conformity is available at the following internet address:  
<https://www.mi.com/global/support/terms/declaration>



### WEEE Disposal and Recycling Information

All products bearing this symbol are waste electrical and electronic equipment (WEEE as in directive 2012/19/EU) which should not be mixed with unsorted household waste. Instead, you should protect human health and the environment by handing over your waste equipment to a designated collection point for the recycling of waste electrical and electronic equipment, appointed by the government or local authorities. Correct disposal and recycling will help prevent potential negative consequences to the environment and human health. Please contact the installer or local authorities for more information about the location as well as terms and conditions of such collection points.



For indoor use only



Before use, read the instructions

## Product Overview

### Vacuum Cleaner

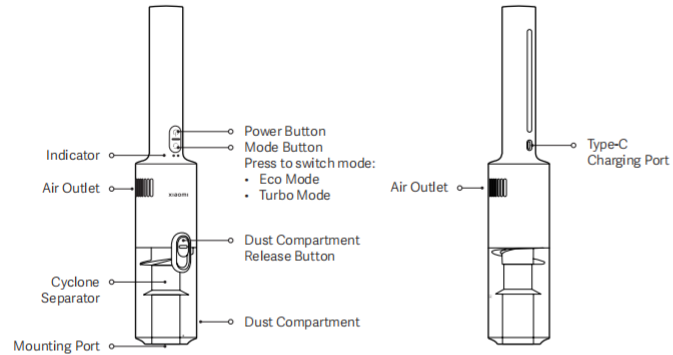

### Accessory List

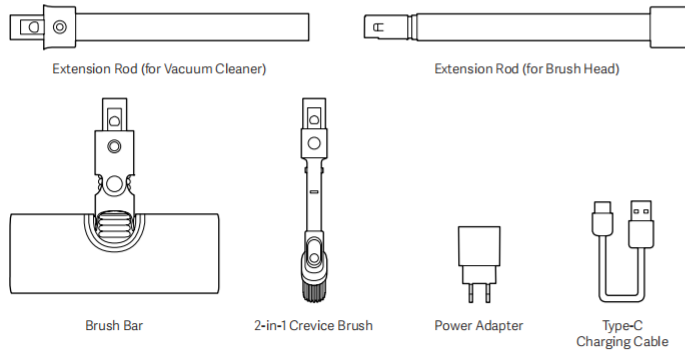

Note: Illustrations of product and accessories in the user manual are for reference purposes only. Actual product and functions may vary due to product enhancements.

## Installation

### Vacuum Cleaner and Accessories

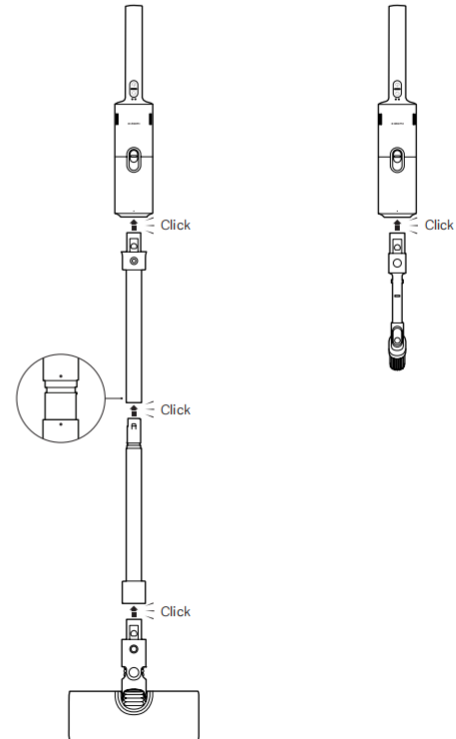

# Charging

## Charging Vacuum Cleaner

Caution: When charging the vacuum cleaner, lay it flat on a stable surface to avoid accidents caused by its tipping over.

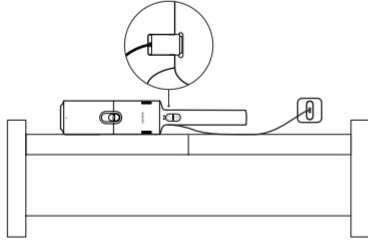

## Indicator Status:

● Off      ☀ Breathing white      ● Red      ○ White

## Charging

● 1      ☀ 2      Battery level < 50%      ☀ 1      ○ 2      Battery level ≥ 50%

## Working (Eco Mode)

● 1      ○ 2      Battery level ≥ 10%      ● 1      ● 2      Battery level < 10%

## Working (Turbo Mode)

○ 1      ○ 2      Battery level ≥ 10%      ● 1      ● 2      Battery level < 10%

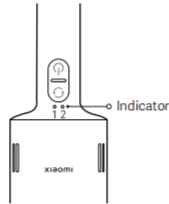

## Notes:

- Fully charge the vacuum cleaner before first use and after each use. It takes about 4 hours.
- The vacuum cleaner can only be used with the original A232-050200U-EU2 model power adapter and the original Type-C charging cable.
- The vacuum cleaner cannot be used while charging.
- When the vacuum cleaner has been continuously used in turbo mode, it is better to cool it down for 30 minutes before recharging.
- If the vacuum cleaner is fully charged, the indicator will be white for 20 seconds before turning off.
- Charge the vacuum cleaner at least once every three months to avoid battery damage.

# How to Use

## Brush Bar

Suitable for cleaning marble floors, wooden floors, and short-pile carpets.

Note: Do not place the vacuum cleaner against the wall after each use to avoid accidents caused by its tipping over; instead, remove the extension rod and brush bar, and lay it flat on a stable surface.

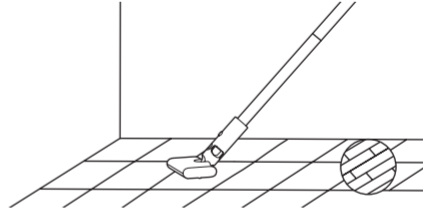

## 2-in-1 Crevice Brush

Suitable for cleaning crevices on tables and ceilings, in curtains, sofas, corners, and car interiors.

## Notes:

- Do not vacuum any liquids to avoid damage.
- Do not leave the vacuum cleaner in a car with high temperatures during summer or expose it to direct sunlight to avoid safety hazards.

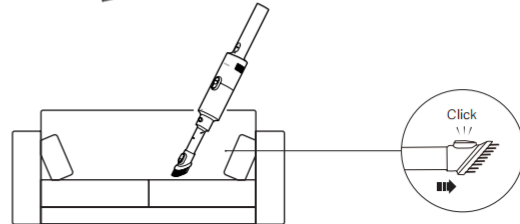
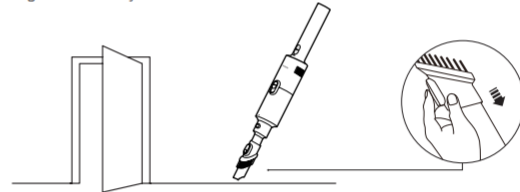

# Care & Maintenance

## Notes:

- Before care and maintenance, make sure the vacuum cleaner is turned off and the charging cable is unplugged.
- Before cleaning, remove the brush head from the vacuum cleaner to prevent accidentally turning on the vacuum cleaner, which can cause injury.
- If the cyclone separator, filter, extension rod, brush bar, or 2-in-1 crevice brush is blocked, the vacuum cleaner will stop working. Use after turning off and cleaning it.
- Always use genuine parts to ensure normal operation and to keep your warranty valid.
- If the vacuum cleaner is not used for prolonged periods, fully charge it, unplug it, and store it in a cool, dry place.
- Do not place the vacuum cleaner in direct sunlight or humid environments. Charge the vacuum cleaner at least once every three months to avoid battery damage.

## Cleaning Vacuum Cleaner

Wipe clean the vacuum cleaner with a soft, dry cloth.



## Cleaning Dust Compartment, Filter and Cyclone Separator

Before cleaning the dust compartment, turn off the vacuum cleaner, unplug the charging cable, and remove the accessories.

Note: Clean the dust compartment timely when dust reaches the "MAX" mark to maintain vacuuming performance.

1. Before cleaning, remove the extension rod and brush head, press the dust compartment release button, and then rotate the dust compartment to "O" to remove it.

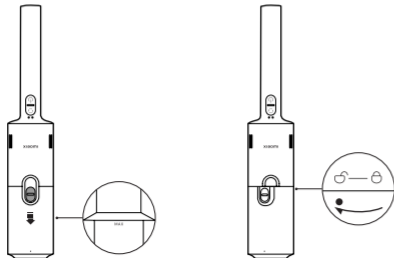

2. Lift the handle, remove the cyclone separator, and empty the dust compartment.

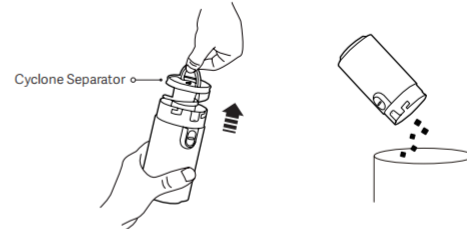

3. Remove the sponge and filter.

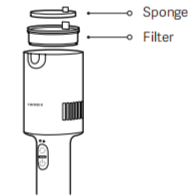

4. Rinse the cyclone separator, sponge, and filter properly. After rinsing, fully air-dry them for a minimum of 24 hours.



## Notes:

- Do not soak the filter.
- Repeatedly tap the filter to knock out dirt when rinsing it.
- Do not clean the filter with your hands or sharp objects such as brushes to avoid damage.
- It is recommended that the filter be replaced with an original one if there is still a noticeable decrease in suction after the filter is cleaned.

## Care & Maintenance

### Installing Dust Compartment, Filter and Cyclone Separator

1. Reinstall the cyclone separator into the dust compartment as illustrated.
2. Reinstall the filter and sponge.
3. Reinstall the dust compartment, rotate it to "O", and then press the dust compartment release button.

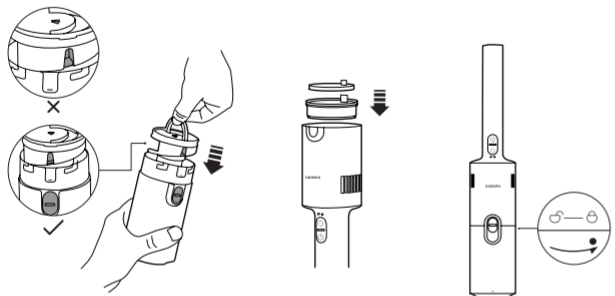

## Troubleshooting

If the vacuum cleaner malfunctions, refer to the table below for troubleshooting according to the status of the indicator.

Voice Prompt	Possible Cause	Solution
The indicator blinks red and white.	The dust compartment is full.	Empty the dust compartment.
	The filter is clogged.	Clean the filter.
	The brush head is clogged.	Clean the brush head.
The indicator is off.	The power adapter or the charging cable is not compatible.	Use an original power adapter or charging cable.
	The charging cable is not plugged in securely.	Plug the charging cable securely.
	The vacuum cleaner is fully charged.	Unplug the charging cable.

## Common Issues

Common Issues	Possible Cause	Solution
	The battery is depleted.	Charge the vacuum cleaner before use.
The vacuum cleaner does not work.	The suction opening, airway or filter is clogged.	Clean the suction opening, airway or filter timely.
	The battery temperature protection is triggered.	Try again after the battery temperature returns to normal.
The suction power reduces.	The dust compartment is full or the filter is clogged.	Empty the dust compartment or clean the filter timely.
	The brush head is clogged.	Clean the brush head timely.
	Battery is not fully charged.	Charge the vacuum cleaner before use.
The battery life is low.	The dust compartment is full or the filter is clogged.	Empty the dust compartment or clean the filter timely.
	The brush head is clogged.	Clean the brush head timely.
The vacuum cleaner is unable to charge.	The charging cable is not plugged in securely.	Plug the charging cable securely.
	The power adapter or the charging cable is not compatible.	Use an original power adapter or charging cable.
The vacuum cleaner charges slowly.	The battery temperature protection is triggered.	Try again after the battery temperature returns to normal.

Note: If the solutions above do not resolve the issue, contact the after-sales service team.

## Specifications

### Xiaomi Vacuum Cleaner P30

Name	Cordless Vacuum Cleaner		
Model	E204	Rated Power	180 W
Rated Voltage	14.4 V $\approx$	Input	5 V $\approx$ 2 A
Port Type	Type-C	Net Weight	1.46 kg
Power Consumption	Off mode: $\leq$ 0.5 W	Time to Enter the Condition	Off mode: $\leq$ 20 min

### Power Adapter

Manufacturer	Jiangxi Jian Aohai Technology Co., Ltd.		
Model	A232-050200U-EU2	Average Active Efficiency	82.95%
Rated Input	100-240 V $\sim$ 50/60 Hz 0.35 A	Efficiency at Low Load (10%)	78.95%
Rated Output	5.0 V $\approx$ 2.0 A 10.0 W	No-load Power Consumption	$\leq$ 0.10 W

## Environmental Notice

The rechargeable lithium-ion battery pack of this vacuum cleaner contains chemicals that may pollute the environment. Before disposing of the vacuum cleaner, remove the battery and then discard it at an appropriate recycling facility.

- The battery must be removed from the appliance before it is scrapped.
- The appliance must be disconnected from the supply mains when removing the battery.
- The battery is to be disposed of safely.

#### Cautions:

- Make sure the vacuum cleaner is disconnected from power and the battery is fully drained before removal.
- Take the removed battery to the professional recycling facility to properly dispose of it.
- Do not leave the battery in a high-temperature environment; otherwise, it may explode.
- In the event of a battery leak, avoid contact with the liquid. If the liquid enters the eyes, rinse thoroughly and seek medical attention immediately.

#### Steps to Remove the Battery:

1. Remove the power button with a pry bar.
2. Remove the anti-slip rubber strip and detach the screws with a screwdriver.
3. Remove the rear cover of the vacuum cleaner with a pry bar and remove the battery pack.

#### Steps to Install the Battery:

1. Fix the battery pack to the rear cover of the vacuum cleaner. A click indicates proper installation.
2. Install the battery pack into the vacuum cleaner and fix it in place with screws.
3. Install the anti-slip rubber strip and power button.

## WARRANTY NOTICE

---

THIS WARRANTY GIVES YOU SPECIFIC RIGHTS, AND YOU MAY HAVE OTHER RIGHTS CONVEYED BY LAWS OF YOUR COUNTRY, PROVINCE OR STATE. INDEED, IN SOME COUNTRIES, PROVINCES OR STATES, CONSUMER LAW MAY IMPOSE A MINIMUM WARRANTY PERIOD. OTHER THAN AS PERMITTED BY LAW, XIAOMI DOES NOT EXCLUDE, LIMIT OR SUSPEND OTHER RIGHTS YOU MAY HAVE. FOR A FULL UNDERSTANDING OF YOUR RIGHTS WE INVITE YOU TO CONSULT THE LAWS OF YOUR COUNTRY, PROVINCE OR STATE.

### 1. LIMITED PRODUCT WARRANTY

XIAOMI warrants that the Products are free from defects in materials and workmanship under normal use and use in accordance with the respective Product user manual, during the Warranty Period.

The duration and conditions related to the legal warranties are provided by respective local laws. For more information about the consumer warranty benefits, please refer to Xiaomi's official website <https://www.mi.com/global/support/warranty>.

Xiaomi warrants to the original purchaser that its Xiaomi Product will be free from defects in materials and workmanship under normal use in the period mentioned above.

Xiaomi does not guarantee that the operation of the Product will be uninterrupted or error free.

Xiaomi is not liable for damages arising from non-compliance with the instructions related to the use of the Product.

### 2. REMEDIES

If a hardware defect is found and a valid claim is received by Xiaomi within the Warranty Period, Xiaomi will either (1) repair the product at no charge, (2) replace the product, or (3) refund the Product, excluding potential shipping costs.

### 3. HOW TO OBTAIN WARRANTY SERVICE

To obtain warranty service, you must deliver the Product, in its original packaging or similar packaging providing an equal degree of Product protection, to the address specified by Xiaomi. Except to the extent prohibited by applicable law, Xiaomi may require you to present proofs or proof of purchase and/or comply with registration requirements before receiving warranty service.

### 4. EXCLUSIONS AND LIMITATIONS

Unless otherwise stipulated by Xiaomi, this Limited Warranty applies only to the Product manufactured by or for Xiaomi and identifiable by the trademarks, trade name or "Xiaomi" or "Mi" logo.

The Limited Warranty does not apply to any (a) Damage due to acts of nature or God, for example, lightning strikes, tornadoes, flood, fire, earthquake or other external causes; (b) Negligence; (c) Commercial use; (d) Alterations or modifications to any part of the Product; (e) Damage caused by use with non-Xiaomi products; (f) Damage caused by accident, abuse or misuse; (g) Damage caused by operating the Product outside the permitted or intended uses described by Xiaomi or with improper voltage or power adapter; or (h) Damage caused by service (including upgrades and expansions) performed by anyone who is not a representative of Xiaomi.

It is your responsibility to backup any data, software, or other materials you may have stored or preserved on the product. It is likely that the data, software or other materials in the equipment will be lost or reformatted during the service process, Xiaomi is not responsible for such damage or loss.

No Xiaomi reseller, agent, or employee is authorized to make any modification, extension, or addition to this Limited Warranty. If any term is held to be illegal or unenforceable, the legality or enforceability of the remaining terms shall not be affected or impaired.

Except as prohibited by laws or otherwise promised by Xiaomi, the after-sales services shall be limited to the county or region of the original purchase.

Products which were not duly imported and/or were not duly manufactured by Xiaomi and/or were not duly acquired from Xiaomi or a Xiaomi's official seller are not covered by the present warranties. As per applicable law you may benefit from warranties from the non-official retailer who sold the product. Therefore, Xiaomi invites you to contact the retailer from whom you purchased the product.

The present warranties do not apply in Hong Kong and Taiwan.

### 5. IMPLIED WARRANTIES

Except to the extent prohibited by applicable law, all implied warranties (including warranties of merchantability and fitness for a particular purpose) will have a limited duration up to a maximum duration of this limited warranty. Some jurisdictions do not allow limitations on the duration of an implied warranty, so the above limitation will not be applied in these cases.

### 6. DAMAGE LIMITATION

Except to the extent prohibited by applicable law, Xiaomi shall not be liable for any damages caused by accidents, indirect, special or consequential damages, including but not limited to loss of profits, revenue or data, damages resulting from any breach of express or implied warranty or condition, or under any other legal theory, even if Xiaomi has been informed of the possibility of such damages. Some jurisdictions do not allow the exclusion or limitation of special, indirect, or consequential damages, so the above limitation or exclusion may not apply to you.

### 7. XIAOMI CONTACTS

For customers, please visit the website: <https://www.mi.com/global/support/warranty>

The contact person for the after-sale service may be any person in Xiaomi's authorized service network, Xiaomi's authorized distributors or the final vendor who sold the products to you. If in doubt please contact the relevant person as Xiaomi may identify.

## Instrucciones de seguridad

Este producto es exclusivo para uso doméstico. Lea detenidamente este manual antes de usar el producto y consérvelo para futuras consultas.

- Este aparato puede ser utilizado por niños a partir de 8 años y por personas con capacidades físicas, sensoriales o mentales reducidas o con falta de experiencia y conocimientos si han recibido supervisión o instrucciones sobre el uso del aparato de forma segura y comprenden los peligros que conlleva. Los niños no deben jugar con el aparato. La limpieza y el mantenimiento por parte del usuario no deben ser realizados por niños sin supervisión.
- El aparato debe utilizarse únicamente con el adaptador de corriente suministrado con el mismo.
- Esta aspiradora es solo para uso en interiores. No la utilice ni la instale en entornos exteriores, industriales o comerciales.
- Antes de proceder a la limpieza o al mantenimiento del aparato, debe desenchufarse la clavija de la toma de corriente.
- Para reducir los riesgos de incendio, explosión o lesiones personales, antes de usar el producto, compruebe que el adaptador de corriente no esté dañado. No utilice la aspiradora si el adaptador de corriente está dañado.
- Si se daña el cargador o la batería, deberá reemplazarlos por un recambio original del fabricante o del departamento del servicio postventa.
- Asegúrese de pagar la aspiradora antes de limpiar o sustituir el cepillo de rodillo.
- La barra de cepillo, la varilla de extensión y la aspiradora son conductores eléctricos y no deben sumergirse en agua u otros líquidos. Asegúrese de que el filtro, el prefiltro y el postfiltro estén bien secos después de limpiarlos.
- Para evitar lesiones, apague la aspiradora y retire la barra de cepillo antes de proceder a su limpieza y mantenimiento. No utilice la aspiradora antes de instalar correctamente la barra de cepillo, la tapa del compartimento para el polvo, el filtro, el prefiltro y el postfiltro.
- Examine periódicamente la varilla de extensión y no la utilice si está dañada.
- No use la aspiradora para recoger líquidos inflamables o explosivos como gasolina, líquidos como agua ni otros líquidos tóxicos como lejía, amoníaco o productos de limpieza de desagües.
- No utilice la aspiradora para limpiar tóner de impresoras láser o fotocopiadoras, ya que el tóner puede provocar incendios o explosiones.
- No utilice la aspiradora para recoger partículas de yeso, cenizas como las de chimenea o materiales humeantes o encendidos como carbón, colillas o cerillas.
- No utilice la aspiradora para recoger objetos afilados o duros, como vidrio, clavos, tornillos o monedas, que puedan dañar el producto.
- No utilice la aspiradora para limpiar manchas de sustancias grasas espesas, adhesivos fuertes, o tintes, como betún, pinturas o pigmentos.
- Mantenga el cabello, los dedos, otras partes del cuerpo y la ropa suelta alejados de las aberturas y partes móviles de la aspiradora.
- No apunte la abertura de succión, la varilla de extensión ni ningún otro accesorio a sus ojos u oídos, ni se los ponga en la boca.
- No meta ningún objeto en las aberturas de la aspiradora, ni utilice la aspiradora en caso de que tenga alguna abertura bloqueada. Mantenga la aspiradora libre de polvo, pelusas, cabellos u otros elementos que puedan reducir su potencia de succión.
- No apoye la aspiradora sobre objetos inestables como sillas o mesas para evitar daños o lesiones a causa de su caída.
- No cargue ni guarde la aspiradora cerca de fuentes de calor ni en zonas húmedas, como cerca de radiadores o en cuartos de baño o cocinas.
- No exponga el aparato ni la batería a temperaturas excesivas.
- Tenga en cuenta el riesgo de cortocircuito de los terminales debido a contacto con objetos metálicos del dispositivo, que funciona con batería.
- Utilice únicamente las piezas de repuesto aprobadas por Xiaomi.
- En caso de que se produzca una fuga de líquido de la batería, evite cualquier contacto con el líquido y deseche la batería en una instalación de reciclaje aprobada por el gobierno. En caso de contacto con los ojos, enjuague con agua abundante y busque atención médica de inmediato.
- Tenga especial cuidado al usar la aspiradora para limpiar escaleras.
- **Advertencia de peligro de incendio:** No aplique ningún tipo de fragancia al prefiltro ni al postfiltro

de la aspiradora. Se sabe que estos tipos de productos contienen productos químicos inflamables que pueden hacer que la aspiradora se incendie.

- Siga estrictamente las instrucciones de este manual de usuario para cargar la aspiradora a una temperatura ambiente de entre 0 °C y 35 °C. Una carga inadecuada puede dañar la batería.
- Siga estrictamente las instrucciones de este manual de usuario al utilizar la aspiradora. Los usuarios serán responsables de las pérdidas o los daños provocados por utilizar la aspiradora de manera indebida.
- **ADVERTENCIA:** Utilice únicamente el adaptador de corriente suministrado con este aparato.
- **ADVERTENCIA:** Para recargar la batería, utilice únicamente el adaptador de corriente desmontado que se proporciona con este aparato.
- Usar sólo con el adaptador de corriente A232-050200U-EU2.
- Coloque la aspiradora en posición horizontal al cargarla para evitar que se vuelque y cause lesiones accidentales.
- No es necesario que los usuarios alteren la alimentación entre 50 Hz y 60 Hz, ya que el producto puede adaptarse tanto a 50 Hz como a 60 Hz.

## Información sobre el cumplimiento de la normativa



**Declaración de conformidad de la UE**  
Nosotros, Xiaomi Communications Co., Ltd., por la presente, declaramos que el equipo cumple con las Directivas y Normas Europeas aplicables y las enmiendas. Encontrará el texto completo de la declaración de conformidad de la UE en esta dirección de Internet: <https://www.mi.com/global/support/terms/declaration>



**Directiva RAEE de información de eliminación y reciclaje**  
Todos los productos que llevan este símbolo son residuos de aparatos eléctricos y electrónicos (RAEE según la directiva 2012/19/UE) que no deben mezclarse con residuos domésticos sin clasificar. En su lugar, debe proteger la salud humana y el medio ambiente entregando sus equipos de desecho a un punto de recogida para el reciclaje de residuos de equipos eléctricos y electrónicos, designado por el gobierno o las autoridades locales. La eliminación y el reciclado correctos ayudarán a evitar posibles consecuencias negativas para el medio ambiente y la salud humana. Póngase en contacto con el instalador o con las autoridades locales para obtener más información sobre la ubicación y las condiciones de dichos puntos de recogida.



Solo para uso en interiores



Antes de usar, lea las instrucciones

## Descripción del producto

### Aspiradora

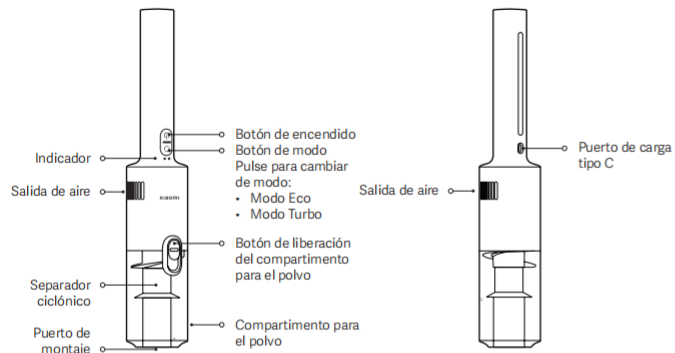

### Lista de accesorios

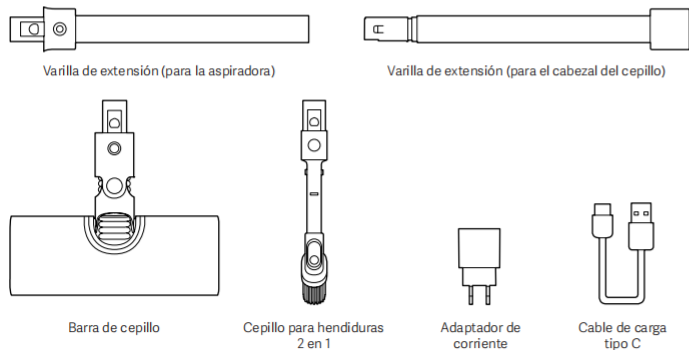

Nota: Las ilustraciones del producto y los accesorios del manual de usuario son solo para fines de referencia. El producto y las funciones actuales pueden variar debido a las mejoras del producto.

## Instalación

### Aspiradora y accesorios

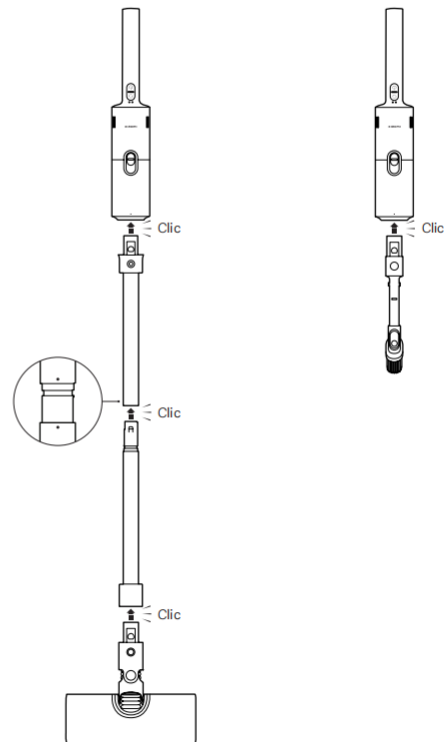

## Cargando

### Aspiradora cargando

Precaución: Al cargar la aspiradora, colóquela en posición horizontal sobre una superficie estable para evitar accidentes por vuelco.

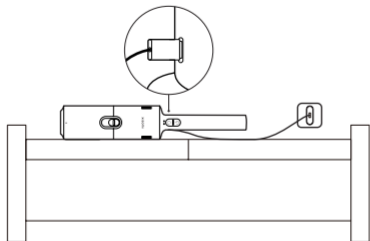

### Estado del indicador:

● Apagado    ☀ Blanco pulsante    ● Rojo    ○ Blanco

### Cargando

● 1    ☀ 2    Nivel de batería < 50 %    ☀ 1    ○ 2    Nivel de batería ≥ 50 %

### Funcionamiento (modo eco)

● 1    ○ 2    Nivel de batería ≥ 10 %    ● 1    ● 2    Nivel de batería < 10 %

### Funcionamiento (modo turbo)

○ 1    ○ 2    Nivel de batería ≥ 10 %    ● 1    ● 2    Nivel de batería < 10 %

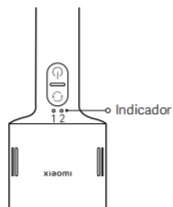

### Notas:

- Cargue completamente la aspiradora antes del primer uso y después de cada uso. Tarda aproximadamente 4 horas.
- La aspiradora solo puede utilizarse con el adaptador de corriente original modelo A232-050200U-EU2 y el cable de carga tipo C original.
- La aspiradora no se puede utilizar mientras se esté cargando.
- Cuando la aspiradora se haya utilizado de forma continua en modo turbo, es preferible dejarla enfriar durante 20 minutos antes de recargarla.
- Si la aspiradora está completamente cargada, el indicador permanecerá blanco durante 20 segundos antes de apagarse.
- Cargue la aspiradora al menos una vez cada tres meses para evitar daños en la batería.

## Modo de uso

### Barra de cepillo

Adecuada para limpiar suelos de mármol, suelos de madera y alfombras de pelo corto.

Nota: No coloque la aspiradora apoyada contra la pared después de cada uso para evitar accidentes causados por su vuelco; en su lugar, retire el varilla de extensión y la barra de cepillo, y colóquela en posición horizontal sobre una superficie estable.

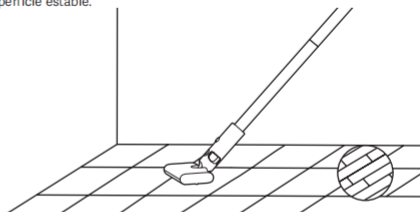

### Cepillo para hendiduras 2 en 1

Adecuada para limpiar ranuras en mesas y techos, cortinas, sofás, esquinas e interiores de automóviles.

#### Notas:

- No aspire ningún líquido para evitar daños.
- No deje la aspiradora en un coche con altas temperaturas durante el verano ni la exponga a la luz solar directa para evitar riesgos de seguridad.

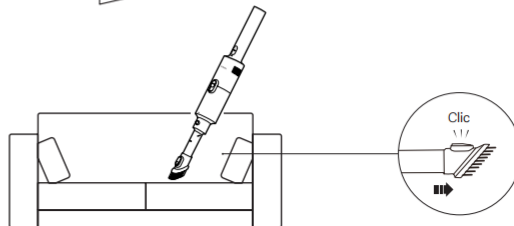
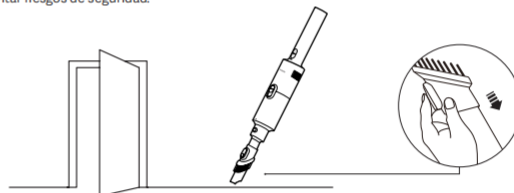

# Cuidado y mantenimiento

## Notas:

- Antes de realizar tareas de cuidado y mantenimiento, asegúrese de que la aspiradora esté apagada y que el cable de carga esté desconectado.
- Antes de la limpieza, retire el cabezal del cepillo de la aspiradora para evitar que se encienda accidentalmente, lo que puede causar lesiones.
- Si el separador ciclónico, el filtro, el varilla de extensión, la barra de cepillo o el cepillo para hendiduras 2 en 1 están obstruidos, la aspiradora dejará de funcionar. Utilícela después de apagarla y limpiarla.
- Utilice piezas originales para garantizar un buen funcionamiento y mantener la validez de la garantía.
- Si no va a utilizar la aspiradora durante un período prolongado, cárguela completamente, desconéctela y guárdela en un lugar fresco y seco. No coloque la aspiradora bajo la luz solar directa ni en entornos húmedos. Cargue la aspiradora al menos una vez cada tres meses para evitar daños en la batería.

## Limpieza de la aspiradora

Limpie la aspiradora con un paño suave y seco.



## Limpieza del compartimento para el polvo, filtro y separador ciclónico

Antes de limpiar el compartimento para el polvo, apague la aspiradora, desconecte el cable de carga y retire los accesorios.  
Nota: Limpie el compartimento para el polvo cuanto antes cuando el polvo alcance la marca «MAX» para mantener el rendimiento de succión.

1. Antes de la limpieza, retire el varilla de extensión y el cabezal del cepillo, presione el botón de liberación del compartimento para el polvo y gírelo hasta «↺» para retirarlo.

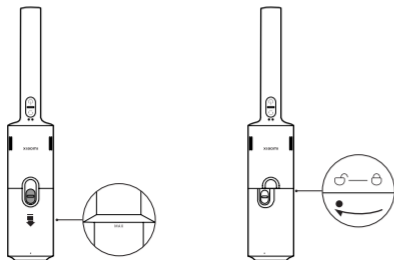

2. Levante el asa, retire el separador ciclónico y vacíe el compartimento para el polvo.

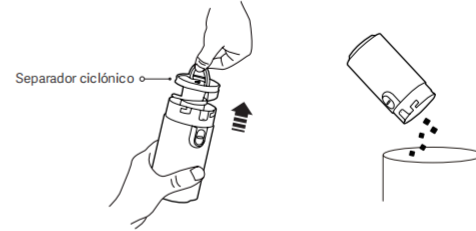

3. Retire la esponja y el filtro.

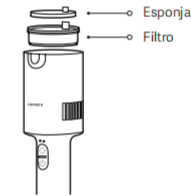

4. Enjuague correctamente el separador ciclónico, la esponja y el filtro. Después del enjuague, déjelos secar completamente al aire durante un mínimo de 24 horas.



## Notas:

- No sumerja el filtro.
- Golpee repetidamente el filtro para eliminar la suciedad al enjuagarlo.
- No limpie el filtro con las manos ni con objetos punzantes como cepillos para evitar daños.
- Se recomienda sustituir el filtro por uno original si, tras la limpieza, aún se percibe una disminución notable en la potencia de succión.

## Cuidado y mantenimiento

### Instalación del compartimento para el polvo, filtro y separador ciclónico

1. Vuelva a instalar el separador ciclónico en el compartimento para el polvo como se muestra en la ilustración.
2. Vuelva a instalar el filtro y la esponja.
3. Vuelva a instalar el compartimento para el polvo, gírelo hasta «X» y luego presione el botón de liberación del compartimento para el polvo.

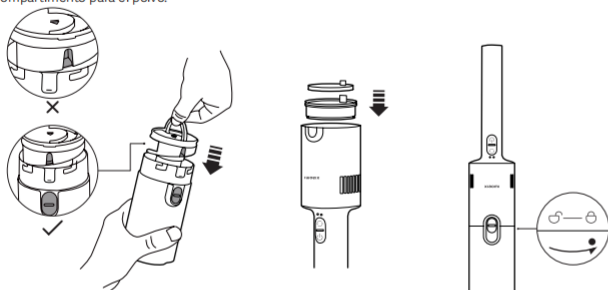

## Resolución de posibles problemas

Si la aspiradora presenta fallos, consulte la siguiente tabla para la resolución de posibles problemas según el estado del indicador.

Aviso de voz	Posible causa	Solución
El indicador parpadea en rojo y blanco.	El compartimento para el polvo está lleno.	Vacíe el compartimento para el polvo.
	El filtro está obstruido.	Limpe el filtro.
	El cabezal del cepillo está obstruido.	Limpe el cabezal del cepillo.
El indicador está apagado.	El adaptador de corriente o el cable de carga no son compatibles.	Utilice un adaptador de corriente o un cable de carga original.
	El cable de carga no está bien conectado.	Conecte el cable de carga de forma segura.
	La aspiradora está completamente cargada.	Desenchufe el cable de carga.

## Problemas comunes

Problemas comunes	Posible causa	Solución
La aspiradora no funciona.	La batería está agotada.	Cargue la aspiradora antes de utilizarla.
	La abertura de succión, el conducto de aire o el filtro están obstruidos.	Limpe cuanto antes la abertura de succión, el conducto de aire o el filtro.
	Se activa la protección de temperatura de la batería.	Inténtelo de nuevo cuando la temperatura de la batería vuelva a ser normal.
La potencia de succión disminuye.	El compartimento para el polvo está lleno o el filtro está obstruido.	Vacíe el compartimento para el polvo o limpie el filtro cuanto antes.
	El cabezal del cepillo está obstruido.	Limpe el cabezal del cepillo cuanto antes.
La duración de la batería es baja.	La batería no está totalmente cargada.	Cargue la aspiradora antes de utilizarla.
	El compartimento para el polvo está lleno o el filtro está obstruido.	Vacíe el compartimento para el polvo o limpie el filtro cuanto antes.
	El cabezal del cepillo está obstruido.	Limpe el cabezal del cepillo cuanto antes.
La aspiradora no puede cargarse.	El cable de carga no está bien conectado.	Conecte el cable de carga de forma segura.
	El adaptador de corriente o el cable de carga no son compatibles.	Utilice un adaptador de corriente o un cable de carga original.
La aspiradora se carga lentamente.	Se activa la protección de temperatura de la batería.	Inténtelo de nuevo cuando la temperatura de la batería vuelva a ser normal.

Nota: Si las soluciones anteriores no resuelven el problema, póngase en contacto con el equipo de postventa.

## Especificaciones

### Xiaomi Vacuum Cleaner P30

Nombre	Aspiradora sin cables		
Modelo	E204	Potencia nominal	180 W
Tensión nominal	14,4 V ~	Entrada	5 V ~ 2 A
Tipo de puerto	Tipo C	Peso neto	1,46 kg
Consumo de energía	Modo apagado: $\leq$ 0,5 W	Tiempo para entrar en la condición	Modo apagado: $\leq$ 20 min

### Adaptador de corriente

Fabricante	Jiangxi Jian Aohai Technology Co., Ltd.		
Modelo	A232-050200U-EU2	Eficiencia activa media	82,95 %
Entrada nominal	100-240 V ~ 50/60 Hz 0,35 A	Eficiencia a baja carga (10 %)	78,95 %
Salida nominal	5,0 V ~ 2,0 A 10,0 W	Consumo de energía sin carga	$\leq$ 0,10 W

## Aviso ambiental

El paquete de baterías recargables de iones de litio de esta aspiradora contiene productos químicos que pueden contaminar el medio ambiente. Antes de desechar la aspiradora, extraiga las baterías y deséchelas en un centro de reciclaje adecuado.

- La batería debe retirarse del aparato antes de su desguace.
- Al quitar la batería, se debe desconectar el aparato de la red eléctrica.
- La batería debe desecharse de forma segura.

Precauciones:

- Asegúrese de que la aspiradora esté desconectada de la corriente y de que las baterías estén completamente descargadas antes de retirarlas.
- Lleve las baterías extraídas a un centro de reciclaje profesional para desecharlas correctamente.
- No deje la batería en un entorno con temperaturas elevadas; de lo contrario, podría explotar.
- En caso de fuga de la batería, evite el contacto con el líquido. Si el líquido entra en los ojos, aclárelos con agua abundante y busque atención médica de inmediato.

### Pasos para retirar la batería:

1. Retire el botón de encendido con una palanca.
2. Retire la tira de goma antideslizante y desmonte los tornillos con un destornillador.
3. Retire la tapa trasera de la aspiradora con una palanca y extraiga el paquete de baterías.

### Pasos para instalar la batería:

1. Fije el paquete de baterías a la tapa trasera de la aspiradora. Un clic indica una instalación correcta.
2. Instale el paquete de baterías en la aspiradora y fíjelo en su lugar con los tornillos.
3. Instale la tira de goma antideslizante y el botón de encendido.

## AVISO DE GARANTÍA

---

**ESTA GARANTÍA LE OTORGA DERECHOS ESPECÍFICOS Y PUEDE QUE YA TENGA OTROS DERECHOS QUE VENGAN REFLEJADOS EN LAS LEYES DE SU PAÍS, PROVINCIA O ESTADO. DE HECHO, EN ALGUNOS PAÍSES, PROVINCIAS O ESTADOS, LAS LEYES DEL CONSUMIDOR PUEDEN IMPONER UN PERIODO MÍNIMO DE GARANTÍA. EXCEPTO LO PERMITIDO POR LA LEY, XIAOMI NO EXCLUYE, LIMITA NI SUSPENDE OTROS DERECHOS QUE USTED PUEDA TENER. PARA COMPRENDER DEL TODO SUS DERECHOS, LE RECOMENDAMOS QUE CONSULTE LAS LEYES DE SU PAÍS, PROVINCIA O ESTADO.**

### 1. GARANTÍA LIMITADA DEL PRODUCTO

XIAOMI garantiza que los productos no tienen ningún defecto material ni de mano de obra cuando lo use de forma normal de acuerdo al manual de usuario del producto correspondiente durante el periodo de garantía.

La duración y las condiciones relativas a las garantías legales se contemplan en la legislación local respectiva. Para más información acerca de los beneficios de las garantías para el consumidor, diríjase a la página web oficial de Xiaomi <https://www.mi.com/global/support/warranty>.

Xiaomi garantiza al comprador original que su Producto Xiaomi no tendrá ningún defecto material ni de mano de obra cuando lo use de forma normal durante el periodo de tiempo antes mencionado.

Xiaomi no garantiza que el uso del Producto sea ininterrumpido ni esté libre de errores.

Xiaomi no se hace responsable de los daños que surjan del incumplimiento de las instrucciones relacionadas con el uso del producto.

### 2. MEDIDAS COMPENSATORIAS

Si se encuentra un defecto de hardware y Xiaomi recibe una reclamación válida dentro del Periodo de garantía, Xiaomi (1) reparará el producto sin cargos, (2) reemplazará el producto o (3) lo restituirá, excluyendo los posibles gastos de envío.

### 3. CÓMO OBTENER EL SERVICIO DE GARANTÍA

Para obtener el servicio de garantía, usted debe enviar el producto, o bien en su paquete original o bien con un paquete similar que ofrezca el mismo nivel de protección, a la dirección que especifique Xiaomi. Excepto en la medida que lo prohíba la ley aplicable, Xiaomi podría pedirle que presente pruebas o un comprobante de compra y/o que cumpla con los requisitos de inscripción antes de que usted reciba el servicio de garantía.

### 4. EXCEPCIONES Y LIMITACIONES

A menos que Xiaomi estipule lo contrario, esta Garantía limitada se aplica solo al Producto fabricado por o para Xiaomi e identificable por la marca registrada, el nombre comercial o el logotipo "Xiaomi" o "MI".

La Garantía limitada no es aplicable a ningún (a) daño provocado por desastres naturales, por ejemplo, rayos, tornados, inundaciones, incendios, terremotos u otras causas externas; (b) negligencia; (c) uso comercial; (d) alteraciones o modificaciones a cualquier parte del Producto; (e) daños provocados por el uso con productos que no son de Xiaomi; (f) daños provocados por accidentes, abusos o malos usos; (g) daños provocados por utilizar el Producto fuera de los usos permitidos o previstos descritos por Xiaomi, o con una tensión o fuente de alimentación incorrecta; o (h) daños provocados por el servicio (incluidas las actualizaciones y expansiones) realizado por cualquiera que no sea representante de Xiaomi.

Es responsabilidad suya hacer una copia de seguridad de cualquier información, software u otros materiales que haya almacenado o conservado sobre el producto. Es probable que los datos, software u otros materiales del equipo se pierdan o se reformateen durante el proceso del servicio. Xiaomi no se hace responsable de dichos daños o pérdidas.

Ningún revendedor, representante ni empleado de Xiaomi está autorizado a realizar modificaciones, extensiones ni adiciones a esta Garantía limitada. Si cualquier término se considera legal o inaplicable, la legalidad o la aplicabilidad de los términos restantes no se verán afectados ni perjudicados.

Excepto cuando la ley lo prohíba o cuando Xiaomi prometa lo contrario, el servicio posventa quedará limitado al país o región de compra original.

Los productos que no se importaron debidamente y/o que Xiaomi no fabricó debidamente y/o no fueron adquiridos a Xiaomi o a un vendedor oficial de Xiaomi no están cubiertos por las presentes garantías. De acuerdo con la ley aplicable, usted puede beneficiarse de las garantías del minorista no oficial que vendió el producto. Por lo tanto, Xiaomi le invita a que se ponga en contacto con el minorista al que compró el producto.

Las presentes garantías no se aplican en Hong Kong y Taiwán.

### 5. GARANTÍAS IMPLÍCITAS

Excepto en la medida que lo prohíba la ley aplicable, todas las garantías implícitas (incluidas las garantías de comercialización y adecuación para un fin determinado) estarán limitadas a una duración máxima de hasta la duración límite de esta garantía limitada. Algunas jurisdicciones no permiten las limitaciones en la duración de una garantía implícita, por lo que no se aplicará la limitación anterior en estos casos.

### 6. LIMITACIÓN DE DAÑOS

Excepto en la medida que lo prohíba la ley aplicable, Xiaomi no será responsable de ningún daño accidental, indirecto, especial o consecuente, incluyendo, entre otros, la pérdida de beneficios, ingresos o datos provocada por cualquier incumplimiento de la garantía expresa o implícita, o condición; o bajo cualquier otra teoría legal, incluso cuando se ha informado a Xiaomi de la posibilidad de dichos daños. Algunas jurisdicciones no permiten las excepciones ni las limitaciones de daños especiales, indirectos ni consecuentes, por lo que la limitación o exclusión anterior no se aplicará.

### 7. CONTACTOS DE XIAOMI

Para clientes, visiten la página web <https://www.mi.com/global/support/warranty>

La persona de contacto del servicio posventa puede ser cualquier persona de la red de servicio autorizado de Xiaomi, los distribuidores autorizados de Xiaomi o el vendedor final que vendió los productos. Si tiene alguna duda, póngase en contacto con la persona correspondiente que pueda identificar Xiaomi.

## Consignes relatives à la sécurité

Ce produit est réservé uniquement à un usage domestique. Lisez attentivement ce manuel avant toute utilisation et conservez-le pour pouvoir le consulter ultérieurement.

- Cet appareil peut être utilisé par des enfants d'au moins 8 ans, des personnes aux aptitudes physiques, sensorielles ou mentales réduites ou encore manquant d'expérience et de connaissances, à condition qu'ils soient surveillés ou sensibilisés à l'utilisation de manière sécurisée de l'appareil et qu'ils comprennent les risques impliqués. Les enfants ne doivent pas jouer avec l'appareil. Le nettoyage et l'entretien par l'utilisateur ne doivent pas être effectués par des enfants sans surveillance.
- L'appareil ne doit être utilisé qu'avec l'adaptateur secteur fourni avec l'appareil.
- Cet aspirateur est conçu pour un usage en intérieur uniquement. Ne l'utilisez ou ne l'installez pas dans des environnements extérieurs, industriels ou commerciaux.
- La fiche doit être retirée de la prise de courant avant de nettoyer ou d'entretenir l'appareil.
- Pour réduire le risque d'incendie, d'explosion ou de blessure, vérifiez avant utilisation que l'adaptateur secteur n'est pas endommagé. N'utilisez pas l'aspirateur si l'adaptateur secteur est endommagé.
- En cas d'endommagement du chargeur ou de la batterie, remplacez par une pièce authentique achetée auprès du fabricant ou du département du service après-vente.
- Veillez à éteindre l'aspirateur avant de nettoyer ou de remplacer la brosse à rouleau.
- La brosse pour le sol, la tige de rallonge et l'aspirateur sont conducteurs d'électricité et ne doivent pas être immergés dans l'eau ou tout autre liquide. Assurez-vous que le filtre, le préfiltre et le post-filtre sont entièrement secs après le nettoyage.
- Pour éviter les blessures corporelles, éteignez l'aspirateur et retirez la brosse pour le sol avant le nettoyage et l'entretien. N'utilisez pas l'aspirateur avant d'installer la brosse pour le sol, le couvercle du compartiment à poussière, le filtre, le préfiltre et le post-filtre correctement.
- Examinez périodiquement la tige de rallonge et ne l'utilisez pas si elle est endommagée.
- Ne laissez pas l'aspirateur aspirer des liquides inflammables ou explosifs comme de l'essence ou d'autres liquides tels que l'eau ou les liquides toxiques comme de l'eau de Javel, de l'ammoniac et du nettoyant pour canalisation.
- N'utilisez pas l'aspirateur pour nettoyer les toners utilisés dans les imprimantes laser et les copieurs, car il peut provoquer un incendie ou une explosion.
- N'utilisez pas l'aspirateur pour aspirer des particules de plâtre, des cendres comme la cendre de cheminée, des matériaux de combustion ou des substances fumigènes comme du charbon, des mégots de cigarette ou des allumettes.
- N'utilisez pas l'aspirateur pour aspirer des objets durs ou pointus comme du verre, des clous, des vis ou des pièces de monnaie, sous peine d'endommager le produit.
- N'utilisez pas l'aspirateur pour nettoyer des taches de substances grasses et épaisses, de colle forte ou de colorants, comme le cirage, les peintures et les pigments.
- Gardez les cheveux, les doigts et d'autres parties du corps ainsi que les vêtements amples à l'écart des ouvertures et des pièces mobiles de l'aspirateur.
- Ne pointez pas l'ouverture du suceur, la tige de rallonge et d'autres accessoires vers vos yeux ou vos oreilles et ne les mettez pas non plus dans votre bouche.
- Ne placez aucun objet dans les orifices de l'aspirateur. N'utilisez pas l'aspirateur en cas d'obstruction d'un des orifices. Gardez l'aspirateur exempt de poussière, des peluches, des cheveux ou tout autre élément susceptible de réduire sa puissance d'aspiration.
- Ne placez pas l'aspirateur sur des objets instables tels que les chaises ou les tables afin de prévenir des dommages ou des blessures corporelles du fait de sa chute.
- Ne chargez pas ou ne rangez pas l'aspirateur à proximité de sources de chaleur ou dans des lieux humides, tels que près d'un radiateur ou dans une cuisine ou une salle de bain.
- N'exposez pas l'appareil ou la batterie à des températures excessives.
- Faites attention au risque de court-circuit des bornes de l'appareil fonctionnant sur batterie ou de la batterie par des objets métalliques.
- Utilisez uniquement des pièces de rechange qui sont agréées par Xiaomi.

- Si la batterie fuit, ne touchez pas le liquide qui s'en échappe et jetez-la dans un centre de recyclage agréé par le gouvernement. En cas de contact avec les yeux, rincez abondamment à l'eau et consultez immédiatement un médecin.
- Soyez très vigilant lorsque vous utilisez l'aspirateur pour nettoyer un escalier.
- **Avertissement de risque d'incendie :** N'appliquez aucun type de parfum au préfiltre et au post-filtre de l'aspirateur. Ces types de produits contiennent des substances inflammables pouvant mettre le feu à l'aspirateur.
- Suivez strictement les instructions qui figurent dans le présent manuel d'utilisation pour charger l'aspirateur à une température ambiante comprise entre 0 °C à 35 °C. Une charge incorrecte peut endommager la batterie.
- Suivez strictement les instructions qui figurent dans le présent manuel d'utilisation lorsque vous utilisez l'aspirateur. Les utilisateurs sont responsables de toute perte ou de tout dommage résultant d'une utilisation incorrecte de l'aspirateur.
- **AVERTISSEMENT :** Utilisez uniquement l'unité d'alimentation fournie avec cet appareil.
- **AVERTISSEMENT :** Pour recharger la batterie, utilisez uniquement l'unité d'alimentation amovible fournie avec cet appareil.
- Utilisez uniquement l'unité d'alimentation A232-050200U-EU2.
- Veuillez placer l'aspirateur à plat lors de la charge, afin d'éviter qu'il ne se renverse et cause des blessures accidentelles.
- Une action n'est nécessaire de la part des utilisateurs pour faire passer l'alimentation entre 50 Hz et 60 Hz, puisque le produit peut s'adapter à la fois à 50 Hz et à 60 Hz.



FR

Cet appareil, ses accessoires, piles et cordons se recyclent

À DÉPOSER EN MAGASIN

OU

À DÉPOSER EN DÉCHÈTERIE

OU

OU

Points de collecte sur [www.quefairede mesdechets.fr](http://www.quefairede mesdechets.fr)  
Privilégiez la réparation ou le don de votre appareil !

## Informations sur la conformité et les réglementations



Déclaration de conformité pour l'Union européenne

Par la présente, nous, Xiaomi Communications Co., Ltd., déclarons que cet équipement est conforme aux directives et normes européennes applicables, ainsi qu'à leurs amendements. L'intégralité de la déclaration de conformité pour l'UE est disponible à l'adresse suivante : <https://www.mi.com/global/support/terms/declaration>



Informations sur la réglementation DEEE sur la mise au rebut et le recyclage

Tous les produits portant ce symbole deviennent des déchets d'équipements électriques et électroniques (DEEE dans la Directive européenne 2012/19/UE) qui ne doivent pas être mélangés aux déchets ménagers non triés. Vous devez contribuer à la protection de l'environnement et de la santé humaine en apportant l'équipement usagé à un point de collecte dédié au recyclage des équipements électriques et électroniques, agréé par le gouvernement ou les autorités locales. Le recyclage et la destruction appropriés permettront d'éviter tout impact potentiellement négatif sur l'environnement et la santé humaine. Contactez l'installateur ou les autorités locales pour obtenir plus d'informations concernant l'emplacement ainsi que les conditions d'utilisation de ce type de point de collecte.



Pour une utilisation en intérieur uniquement



Avant toute utilisation, lisez les instructions

## Présentation du produit

### Aspirateur

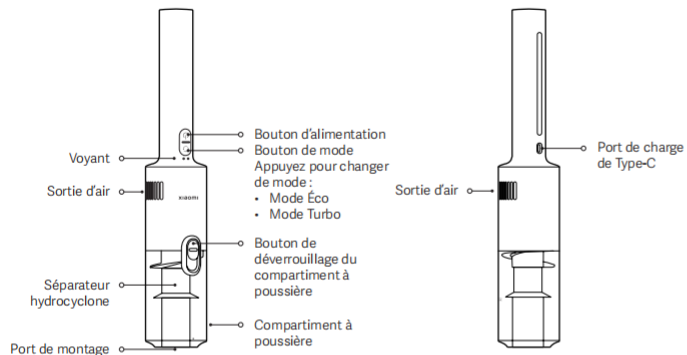

### Liste d'accessoires

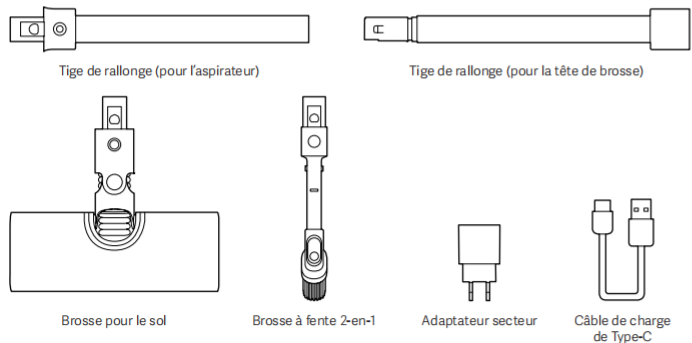

Remarque : Les illustrations du produit et de ses accessoires présentes dans le manuel d'utilisation sont uniquement fournies à titre indicatif. Le produit actuel et les fonctions effectives peuvent varier en raison des améliorations apportées au produit.

## Installation

### Aspirateur et accessoires

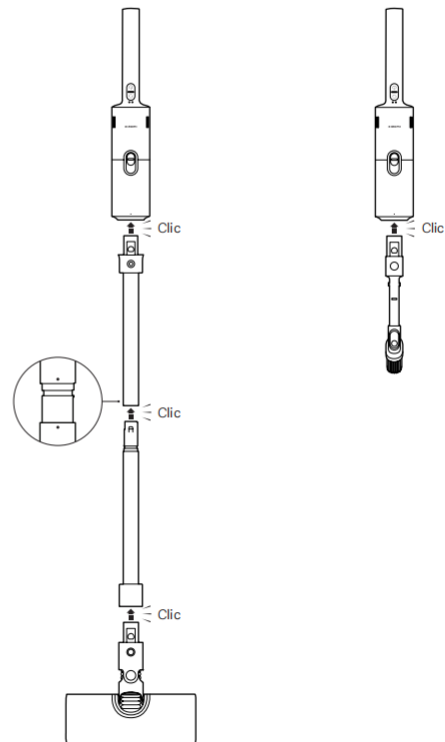

## Charge

### Charge de l'aspirateur

Attention : Lors de la charge de l'aspirateur, posez-le à plat sur une surface stable afin d'éviter des accidents causés par son renversement.

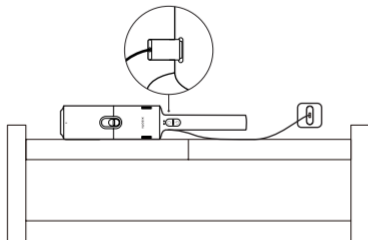

### État du voyant :

- Éteint
- ☀ Blanc intermittent
- Rouge
- Blanc

### Charge en cours

- Niveau de batterie < 50 %
- ☀ Niveau de batterie < 50 %
- Niveau de batterie ≥ 50 %

### En fonctionnement (Mode Éco)

- Niveau de batterie ≥ 10 %
- Niveau de batterie ≥ 10 %
- Niveau de batterie < 10 %
- Niveau de batterie < 10 %

### En fonctionnement (Mode Turbo)

- Niveau de batterie ≥ 10 %
- Niveau de batterie ≥ 10 %
- Niveau de batterie < 10 %
- Niveau de batterie < 10 %

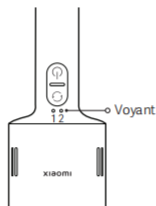

### Remarques :

- Chargez complètement l'aspirateur avant la première utilisation et après chaque utilisation. Il faut environ 4 heures.
- L'aspirateur peut uniquement être utilisé avec le modèle d'adaptateur secteur d'origine A232-050200U-EU2 et le câble de charge de Type-C original.
- L'aspirateur ne peut pas être utilisé pendant la charge.
- Lorsque l'aspirateur a été utilisé en continu au mode turbo, il est mieux de laisser se refroidir pendant 30 minutes avant de le recharger.
- Si l'aspirateur est complètement chargé le voyant sera blanc pendant 20 secondes avant de s'éteindre.
- Chargez l'aspirateur au moins une fois tous les trois mois pour éviter d'endommager la batterie.

## Utilisation

### Brosse pour le sol

Convenable pour nettoyer les planchers en marbre, les planchers en bois et les tapis de petite épaisseur.

Remarque : Ne placez pas l'aspirateur contre le mur après chaque utilisation afin d'éviter des accidents causés par son renversement ; au contraire, retirez la tige de rallonge et la brosse pour le sol et placez-le à plat sur une surface stable.

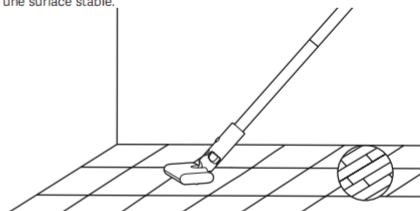

### Brosse à fente 2-en-1

Convenable pour nettoyer les espaces creux sur les tables et les plafonds, dans les rideaux, les canapés, les coins et les intérieurs de véhicules.

### Remarques :

- N'aspirez aucun liquide afin d'éviter des dommages.
- Ne laissez pas l'aspirateur dans un véhicule avec de hautes températures pendant l'été ou ne l'exposez pas à la lumière directe du soleil afin d'éviter des risques de sécurité.

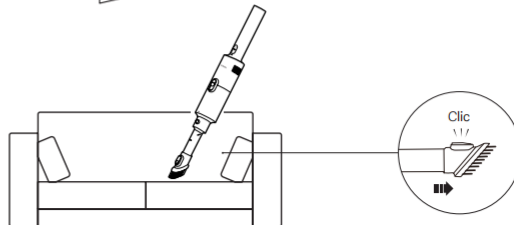
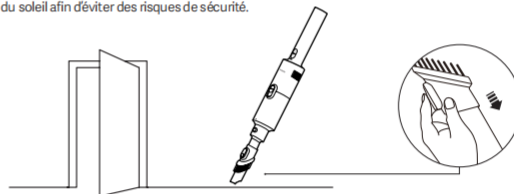

## Entretien et maintenance

### Remarques :

- Avant l'entretien et la maintenance, assurez-vous que l'aspirateur est éteint et que le câble de charge est débranché.
- Avant de nettoyer, retirez la tête de brosse de l'aspirateur pour éviter des blessures qui peuvent être causées par l'activation accidentelle de l'aspirateur.
- Si le séparateur hydrocyclone, le filtre, la tige de rallonge, la brosse pour le sol ou la brosse à fente 2-en-1 est bloqué, l'aspirateur ne fonctionnera pas. Utilisez après extinction et favez nettoyé.
- Utilisez toujours des pièces d'origine pour assurer le bon fonctionnement de l'aspirateur et ne pas annuler la garantie.
- Si vous prévoyez de ne pas utiliser l'aspirateur pendant des périodes prolongées, chargez-le entièrement, débranchez-le, puis entreposez-le dans un endroit frais et sec. Ne placez pas l'aspirateur à la lumière directe du soleil ou dans des environnements humides. Chargez l'aspirateur au moins une fois tous les trois mois pour éviter d'endommager la batterie.

### Nettoyage de l'aspirateur

Essayez l'aspirateur à l'aide d'un tissu doux et sec.



### Nettoyage du compartiment à poussière, du filtre et du séparateur hydrocyclone

Avant de nettoyer le compartiment à poussière, éteignez l'aspirateur, débranchez le câble de charge et retirez les accessoires.

Remarque : Nettoyez le compartiment à poussière à temps lorsque la poussière atteint le repère « MAX » pour maintenir la performance de l'aspiration.

1. Avant de nettoyer, retirez la tige de rallonge et la tête de brosse, appuyez sur le bouton de déverrouillage du compartiment à poussière, puis faites tourner le compartiment à poussière à la position « ☺ » pour le retirer.

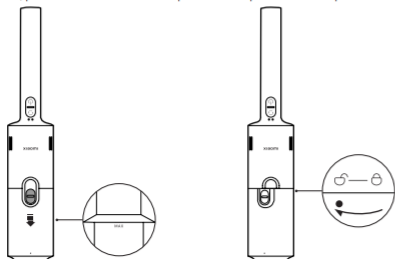

2. Soulevez le manche, retirez le séparateur hydrocyclone et videz le compartiment à poussière.

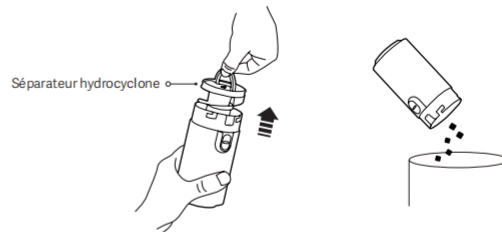

3. Retirez l'éponge et le filtre.

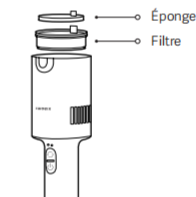

4. Rincez le séparateur hydrocyclone, l'éponge et le filtre de manière appropriée. Après le rinçage, séchez-les entièrement à l'air libre pendant au moins 24 heures.



### Remarques :

- Ne trempez pas le filtre.
- Appuyez de manière répétées le filtre pour sortir la saleté pendant le rinçage.
- Ne nettoyez pas le filtre avec les mains ou des objets tranchants tels que les brosses afin d'éviter des dommages.
- Il est recommandé de remplacer le filtre par un filtre original si vous constatez une diminution notable de l'aspiration après que le filtre a été nettoyé.

## Entretien et maintenance

### Installation du compartiment à poussière, du filtre et du séparateur hydrocyclone

1. Réinstallez le séparateur hydrocyclone dans le compartiment à poussière suivant l'illustration.
2. Réinstallez le filtre et l'éponge.
3. Réinstallez le compartiment à poussière, faites-le tourner à la position « ☉ » puis appuyez sur le bouton de déverrouillage du compartiment à poussière.

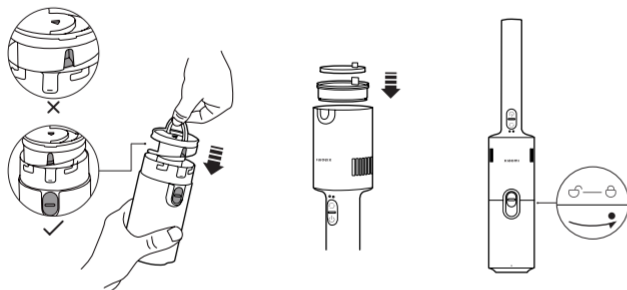

## Dépannage

Si l'aspirateur dysfonctionne, référez-vous au tableau ci-dessous pour le dépannage en fonction de l'état du voyant.

Invite vocale	Cause possible	Solution
Le voyant clignote rouge et blanc.	Le compartiment à poussière est plein.	Videz le compartiment à poussière.
	Le filtre est obstrué.	Nettoyez le filtre.
	La tête de brosse est obstruée.	Nettoyez la tête de brosse.
Le voyant est éteint.	L'adaptateur secteur ou le câble de charge n'est pas compatible.	Utilisez un adaptateur secteur ou un câble de charge d'origine.
	Le câble de charge n'est pas branché de manière sécurisée.	Branchez le câble de charge de manière sécurisée.
	L'aspirateur est complètement chargé.	Débranchez le câble de charge.

## Problèmes fréquents

Problèmes fréquents	Cause possible	Solution
	La batterie est déchargée.	Chargez l'aspirateur avant de l'utiliser.
L'aspirateur ne fonctionne pas.	L'ouverture d'aspiration, le passage d'air ou le filtre est obstrué.	Nettoyez l'ouverture d'aspiration, le passage d'air ou le filtre à temps.
	La protection contre la température de la batterie s'est déclenchée.	Réessayez une fois que la température de la batterie revient à la normale.
La puissance d'aspiration est affaiblie.	Le compartiment à poussière est rempli ou le filtre est obstrué.	Videz le compartiment à poussière ou nettoyez le filtre à temps.
	La tête de brosse est obstruée.	Nettoyez la tête de brosse à temps.
	La batterie n'est pas complètement chargée.	Chargez l'aspirateur avant de l'utiliser.
La durée de vie de la batterie est faible.	Le compartiment à poussière est rempli ou le filtre est obstrué.	Videz le compartiment à poussière ou nettoyez le filtre à temps.
	La tête de brosse est obstruée.	Nettoyez la tête de brosse à temps.
L'aspirateur ne peut pas se charger.	Le câble de charge n'est pas branché de manière sécurisée.	Branchez le câble de charge de manière sécurisée.
	L'adaptateur secteur ou le câble de charge n'est pas compatible.	Utilisez un adaptateur secteur ou un câble de charge d'origine.
L'aspirateur charge lentement.	La protection contre la température de la batterie s'est déclenchée.	Réessayez une fois que la température de la batterie revient à la normale.

Remarque : Si les solutions susmentionnées ne parviennent pas à résoudre le problème, veuillez contacter l'équipe du service après-vente.

## Caractéristiques

### Xiaomi Vacuum Cleaner P30

Nom	Aspirateur sans fil		
Modèle	E204	Puissance nominale	180 W
Tension nominale	14,4 V ~	Entrée	5 V ~ 2 A
Type de port	Type-C	Poids net	1,46 kg
Consommation d'énergie	Mode hors tension : $\leq$ 0,5 W	Temps pour passer dans l'état en question	Mode hors tension : $\leq$ 20 min

### Adaptateur secteur

Fabricant	Jiangxi Jian Aohai Technology Co., Ltd.		
Modèle	A232-050200U-EU2	Efficacité moyenne active	82,95 %
Entrée nominale	100-240 V ~ 50/60 Hz 0,35 A	Efficacité à faible charge (10 %)	78,95 %
Puissance nominale	5,0 V ~ 2,0 A 10,0 W	Consommation à faible puissance	$\leq$ 0,10 W

## Avis environnemental

Le bloc-batterie au lithium-ion rechargeable de cet aspirateur contient des substances chimiques qui peuvent polluer l'environnement. Avant de mettre au rebut cet aspirateur, retirez les batteries, puis déposez-les dans une installation de recyclage appropriée.

- La batterie doit être retirée de l'appareil avant d'être mise au rebut.
- L'appareil doit être déconnecté de toute alimentation secteur avant le retrait de la batterie.
- La batterie doit être mise au rebut de manière sûre.

Précautions :

- Assurez-vous que l'aspirateur est déconnecté de l'alimentation et que la batterie est complètement épuisée avant le retrait.
- Amenez la batterie retirée auprès d'un centre de recyclage professionnel pour son élimination appropriée.
- Ne laissez pas la batterie dans des environnements où la température est élevée, sinon elle peut exploser.
- En cas de fuite de la batterie, évitez tout contact avec le liquide. Si le liquide entre en contact avec vos yeux, rincez-les abondamment à l'eau et consultez immédiatement un médecin.

### Étapes à suivre pour retirer la batterie :

1. Retirez le bouton d'alimentation à l'aide d'un pied-de-biche.
2. Retirez la bandelette en caoutchouc antidérapante et détachez les vis à l'aide d'un tournevis.
3. Retirez le couvercle arrière de l'aspirateur à l'aide d'un pied-de-biche et retirez le bloc batterie.

### Étapes à suivre pour installer la batterie :

1. Fixez le bloc batterie au couvercle arrière de l'aspirateur. Un clic indique une installation correcte.
2. Installez le bloc batterie dans l'aspirateur et fixez-le en place à l'aide des vis.
3. Installez la bandelette en caoutchouc antidérapante et le bouton d'alimentation.

# GARANTIE

---

**CETTE GARANTIE VOUS DONNE DES DROITS SPÉCIFIQUES ET IL EST POSSIBLE DE PROFITER D'AUTRES DROITS OCTROYÉS PAR LES LOIS APPLICABLES DANS VOTRE PAYS, VOTRE RÉGION OU VOTRE DÉPARTEMENT. EN EFFET, DANS CERTAINS PAYS, PROVINCES OU DÉPARTEMENTS, LES DROITS DU CONSOMMATEUR PEUVENT IMPOSER UNE PÉRIODE DE GARANTIE MINIMALE. AUTRES QUE LES LIMITES PERMISES PAR LA LOI, XIAOMI N'EXCLUT PAS, LIMITE NI SUSPEND D'AUTRES DROITS QUE VOUS POUVEZ DÉTENIR. POUR COMPRENDRE PLEINEMENT VOS DROITS, CONSULTEZ LES LOIS APPLICABLES DANS VOTRE PAYS, PROVINCE OU DÉPARTEMENT.**

## 1. GARANTIE LIMITÉE DE PRODUIT

XIAOMI garantit que les Produits sont exempts de tout défaut matériel ou de conception dans le cadre d'une utilisation normale en accord avec le mode d'emploi dudit Produit et dans la Durée de garantie.

La durée et les conditions relatives aux garanties légales sont prévues par les lois locales afférentes. Pour plus d'informations sur les avantages de la garantie du consommateur, veuillez consulter le site web officiel de Xiaomi <https://www.mi.com/global/support/warranty>.

Xiaomi garantit à l'acheteur d'origine que le produit Xiaomi est exempt de tout défaut matériel ou de conception dans le cadre d'une utilisation normale dans la période mentionnée ci-dessus.

Xiaomi ne garantit pas que le fonctionnement du Produit restera ininterrompu et exempt d'erreur.

Xiaomi n'est pas responsable des dommages découlant d'une non-conformité aux instructions liées à l'utilisation du produit.

## 2. SOLUTIONS

Si un défaut matériel est rencontré et une réclamation fondée est reçue par Xiaomi pendant la période de garantie, Xiaomi va soit (1) réparer le produit gratuitement, (2) échanger le produit, ou (3) rembourser le produit, frais d'expédition exclus.

## 3. COMMENT PROFITER D'UN SERVICE DE GARANTIE

Pour bénéficier du service de garantie, vous devez fournir le Produit à l'adresse spécifiée par Xiaomi, dans son emballage d'origine ou dans un emballage similaire garantissant le même degré de protection. Sauf mesures prohibées par la loi applicable, Xiaomi peut vous demander de présenter des preuves d'achat et/ou de vous conformer aux exigences d'inscription avant de profiter du service de garantie.

## 4. EXCLUSIONS ET LIMITATIONS

Sauf stipulation contraire mentionnée par Xiaomi, la présente Garantie limitée s'applique uniquement au Produit fabriqué par ou pour Xiaomi et identifiable par les marques commerciales, le nom commercial ou le logo « Xiaomi » ou « Mi ». La Garantie limitée ne s'applique pas (a) aux dégâts dus aux catastrophes naturelles, comme la foudre, les tornades, les inondations, les incendies, les tremblements de terre ou autres causes externes (b) aux négligences, (c) à l'utilisation commerciale, (d) aux modifications de tout ou partie du Produit, (e) aux dommages provoqués par une utilisation avec des Produits non-Xiaomi, (f) aux dommages provoqués par un accident, un abus, une mauvaise utilisation (g) aux dommages provoqués par l'utilisation du Produit hors des utilisations autorisées ou prévues décrites par Xiaomi ou avec une tension ou une alimentation électrique inappropriée, ou (h) aux dommages provoqués par une maintenance (mises à niveau ou extensions comprises) réalisée par une personne non représentative de Xiaomi.

Il en va de votre responsabilité de sauvegarder les données, le logiciel ou tout autre matériel que vous pourriez avoir stocké ou préservé sur le Produit. Il est probable que les données, le logiciel ou d'autres matériels de l'équipement soient perdus ou formatés lors d'une maintenance. Xiaomi n'est pas responsable de ce type de dommages ou de pertes.

Aucun revendeur, agent ou employé de Xiaomi n'est autorisé à apporter des modifications, des extensions ou des ajouts à la présente Garantie limitée. Si une disposition est jugée illégale ou inapplicable, la légitimité et l'applicabilité des dispositions restantes ne sauraient être affectées ou impactées.

Sauf mesures prohibées par la loi ou promesse contraire par Xiaomi, les services après-ventes sont limités au pays ou à la région de l'achat initial.

Les produits qui n'ont pas été dûment importés et/ou n'ont pas été dûment fabriqués par Xiaomi et/ou n'ont pas été dûment obtenus chez Xiaomi ou un vendeur officiel de Xiaomi ne sont pas couverts par les présentes garanties.

Conformément à la loi applicable, vous pouvez bénéficier des garanties depuis le détaillant non officiel qui vous a vendu le produit. Pour cela, Xiaomi vous invite à contacter le détaillant auprès duquel vous avez acheté le produit.

Les présentes garanties ne s'appliquent pas à Hong Kong et à Taïwan.

## 5. GARANTIES IMPLICITES

Sauf mesures prohibées par la loi applicable, toutes les garanties implicites (notamment les garanties de commercialisation et de conformité pour un but spécifique) disposeront d'une durée de garantie limitée allant jusqu'à la durée maximale de la présente garantie limitée. Certaines juridictions n'autorisent pas les limitations de durée d'une garantie implicite. La limitation ci-dessus ne s'applique donc pas à de tels cas.

## 6. LIMITATION DES DOMMAGES

Sauf mesures prohibées par la loi applicable, Xiaomi ne devrait être tenue pour responsable pour tous dommages provoqués par des accidents, indirects, spécifiques ou consécutifs, notamment les pertes de bénéfices, de chiffre d'affaires ou de données, résultant de toute brèche dans une garantie ou condition expresse ou implicite, ou sous toute théorie légale, même si Xiaomi a été informée de la possibilité de tels dommages. Certaines juridictions n'autorisent pas l'exclusion ou la limitation des dommages indirects, spécifiques ou consécutifs. La limitation ci-dessus ne s'applique donc pas à vous.

## 7. CONTACTS XIAOMI

Pour les clients, consultez le site Web : <https://www.mi.com/global/support/warranty>

La personne à contacter pour le service après-vente peut être n'importe quelle personne de service agréé Xiaomi, les distributeurs agréés Xiaomi ou le vendeur final qui vous a vendu le produit. En cas de doute, veuillez contacter la personne concernée que Xiaomi peut identifier.

## Istruzioni di sicurezza

Questo prodotto è destinato esclusivamente all'utilizzo domestico. Leggere attentamente il presente manuale prima dell'uso del dispositivo e conservarlo per ogni riferimento futuro.

- L'apparecchio può essere utilizzato da bambini di età superiore agli 8 anni e da persone con capacità mentali, fisiche o sensoriali ridotte oppure da persone prive di esperienza o conoscenza dell'apparecchio, purché siano sorvegliate o siano state istruite sull'utilizzo in sicurezza dell'apparecchio e comprendano i rischi che ne possono derivare. Non consentire ai bambini di giocare con l'apparecchio. Le operazioni di pulizia e manutenzione non devono essere effettuate da bambini, a meno che non siano sorvegliati.
- L'apparecchio deve essere utilizzato esclusivamente con l'alimentatore fornito con l'apparecchio.
- Questo aspirapolvere è progettato esclusivamente per l'uso in ambienti interni. Non utilizzarlo né installarlo all'aria aperta o in ambienti commerciali o industriali.
- Prima di procedere alla pulizia o alla manutenzione dell'apparecchio, è necessario rimuovere la spina dalla presa della corrente.
- Per ridurre il rischio di incendio, esplosione o lesioni personali, verificare che l'alimentatore non sia danneggiato prima dell'uso. Non utilizzare l'aspirapolvere se l'alimentatore è danneggiato.
- Se il caricatore o la batteria vengono danneggiati, è necessario sostituirli con un componente originale acquistato dal produttore o tramite il servizio di assistenza post-vendita.
- Assicurarsi di spegnere l'aspirapolvere prima di pulire o sostituire la spazzola a rullo.
- La spazzola per pavimenti, l'asta di prolunga e l'aspirapolvere conducono elettricità e non devono essere immersi in acqua o altri liquidi. Assicurarsi che il filtro, il pre-filtro e il post-filtro siano completamente asciutti dopo la pulizia.
- Per evitare lesioni, spegnere l'aspirapolvere e rimuovere la spazzola per pavimenti prima di procedere alla pulizia e alla manutenzione. Non utilizzare l'aspirapolvere prima di aver installato correttamente la spazzola per pavimenti, il coperchio dello scomparto raccogli polvere, il filtro, il pre-filtro e il post-filtro.
- Esaminare periodicamente l'asta di prolunga e se danneggiata non usarla.
- Non usare l'aspirapolvere per raccogliere liquidi infiammabili o esplosivi come benzina, né altri liquidi come acqua o liquidi tossici come candeggina, ammoniacca e detersivi per la pulizia dello scarico.
- Non usare l'aspirapolvere per aspirare il toner usato nelle stampanti laser e nelle fotocopiatrici, perché il toner può causare incendi o esplosioni.
- Non utilizzare l'aspirapolvere per raccogliere residui di muro in cartongesso, cenere, come quella del camino, o materiali incandescenti come carbone, mozziconi di sigaretta o fiammiferi.
- Non utilizzare l'aspirapolvere per raccogliere oggetti duri o taglienti, ad esempio vetro, chiodi, viti o monete, che potrebbero danneggiarlo.
- Non usare l'aspirapolvere per pulire macchie di sostanze oleose spesse, adesivi forti o coloranti, come lucido da scarpe, vernici e pigmenti.
- Assicurarsi di tenere capelli, indumenti larghi, dita e altre parti del corpo lontano dalle bocchette e dalle parti in movimento dell'aspirapolvere.
- Non puntare la bocchetta di aspirazione, l'asta di prolunga o altri accessori verso gli occhi o le orecchie, né metterli in bocca.
- Non inserire oggetti nelle bocchette dell'aspirapolvere, né utilizzare l'aspirapolvere con le bocchette ostruite. Rimuovere dall'aspirapolvere polvere, lanugine, capelli o altri elementi che potrebbero ridurre la potenza di aspirazione.
- Non appoggiare l'aspirapolvere su superfici instabili come sedie o tavoli per evitare danni o lesioni personali causati dalla sua caduta.
- Non ricaricare né riporre l'aspirapolvere vicino a fonti di calore o in zone umide, ad es. vicino a un termosifone o in cucina o in bagno.
- Non esporre l'apparecchiatura o la batteria a temperature eccessive.
- Prestare attenzione al rischio di corto circuito, causato da oggetti metallici, dei terminali dell'apparecchio a batteria o dei terminali della batteria.
- Usare solo parti di ricambio approvate da Xiaomi.
- In caso di perdite della batteria, evitare il contatto con il liquido e smaltire la batteria in una struttura di riciclaggio approvata dal governo. In caso di contatto con gli occhi, sciacquare abbondantemente con acqua e consultare immediatamente un medico.

- Prestare la massima attenzione quando si utilizza l'aspirapolvere per pulire scale.
- Avvertenza sul rischio di incendi:** non applicare alcun tipo di profumo al pre-filtro e al post-filtro dell'aspirapolvere. In genere, questa tipologia di prodotti contiene sostanze chimiche infiammabili, che possono far prendere fuoco all'aspirapolvere.
- Seguire rigorosamente le istruzioni di questo manuale utente per caricare l'aspirapolvere a una temperatura ambiente compresa tra 0 °C e 35 °C. Una ricarica impropria può provocare danni alla batteria.
- Attenersi scrupolosamente alle istruzioni di questo manuale utente durante l'utilizzo dell'aspirapolvere. Gli utenti sono responsabili di eventuali perdite o danni derivanti dall'uso improprio dell'aspirapolvere.
- AVVERTENZA:** utilizzare esclusivamente l'unità di alimentazione fornita con questo apparecchio.
- AVVERTENZA:** per ricaricare la batteria, utilizzare soltanto l'unità di alimentazione rimovibile fornita con questo apparecchio.
- Utilizzare soltanto con l'unità di alimentazione A232-050200U-EU2.
- Durante la ricarica, posizionare l'aspirapolvere in piano per evitare che si rovesci e provochi lesioni accidentali.
- Non è necessario alcun intervento da parte dell'utente per modificare la potenza da 50 Hz a 60 Hz poiché il prodotto è in grado di adattarsi sia a 50 Hz che a 60 Hz.

Scatola	Neto	Neto	Manuale	Borsa	Maniglia
PAP 20	PAP 20	PAP 21	PAP 22	LDPE4/EPE+HDPE7	PP5/LDPE4
Carta	Carta	Carta	Carta	Plastica	Plastica
RACCOLTA DIFFERENZIATA					
Verifica le disposizioni del tuo Comune. Separa le componenti e conferiscile in modo corretto.					

## Informazioni sulla conformità a normative e standard



### Dichiarazione di conformità europea

Con la presente, Xiaomi Communications Co., Ltd. dichiara che questo apparecchio è conforme alle direttive applicabili e alle norme europee, nonché ai relativi emendamenti. Il testo completo della dichiarazione di conformità UE è disponibile al seguente indirizzo Internet: <https://www.mi.com/global/support/terms/declaration>



### Informazioni sullo smaltimento e sul riciclaggio dei RAEE

Tutti i prodotti contrassegnati da questo simbolo sono rifiuti di apparecchiature elettriche ed elettroniche (RAEE in base alla direttiva 2012/19/UE) che non devono essere smaltiti assieme a rifiuti domestici non differenziati. Al contrario, è necessario proteggere l'ambiente e la salute umana consegnando i rifiuti a un punto di raccolta autorizzato al riciclaggio di rifiuti di apparecchiature elettriche ed elettroniche, predisposto dalla pubblica amministrazione o dalle autorità locali. Lo smaltimento e il riciclaggio corretti aiutano a prevenire conseguenze potenzialmente negative per l'ambiente e la salute umana. Contattare l'installatore o le autorità locali per ulteriori informazioni sulla sede e per i termini e le condizioni di tali punti di raccolta.



Solo per uso in ambienti interni



Prima dell'uso, leggere le istruzioni

## Panoramica del prodotto

### Aspirapolvere

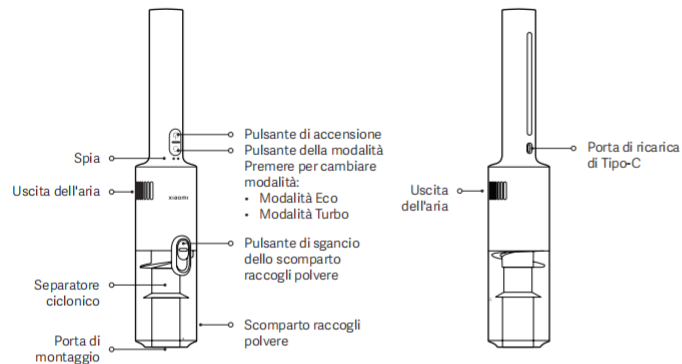

### Elenco degli accessori

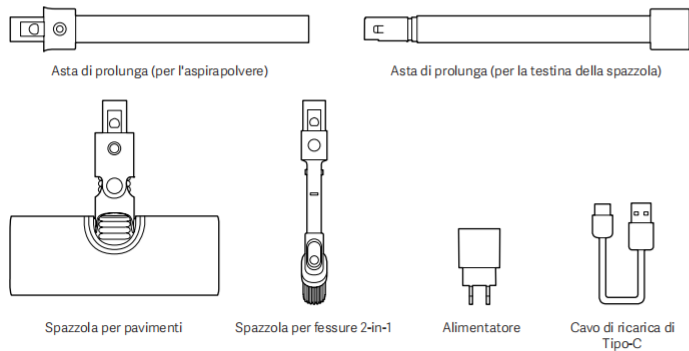

Nota: le illustrazioni del prodotto e degli accessori nel manuale utente sono esclusivamente a scopo di riferimento. Il prodotto effettivo e le relative funzioni possono variare a causa dei miglioramenti apportati al prodotto stesso.

## Installazione

### Aspirapolvere e accessori

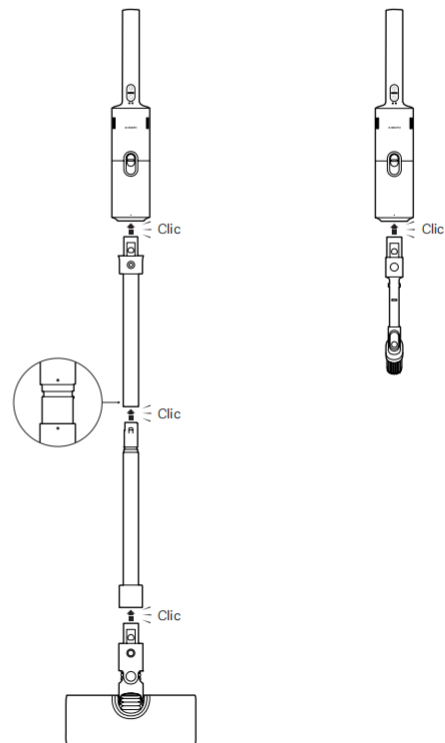

## Ricarica

### Ricaricare l'aspirapolvere

Attenzione: quando si carica l'aspirapolvere, appoggiarlo in piano su una superficie stabile per evitare incidenti causati dal suo ribaltamento.

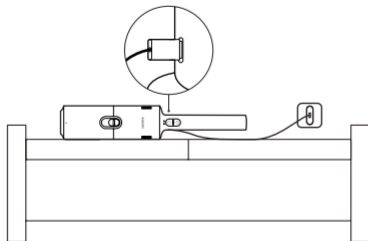

### Stato della spia:

- Spenta
- ☀ Bianca intermittente
- Rossa
- Bianca

### Ricarica in corso

- 1
- ☀ 2
- ☀ Livello della batteria < 50%
- ☀ 1
- 2
- Livello della batteria ≥ 50%

### In funzione (Modalità Eco)

- 1
- 2
- Livello della batteria ≥ 10%
- 1
- 2
- Livello della batteria < 10%

### In funzione (Modalità Turbo)

- 1
- 2
- Livello della batteria ≥ 10%
- 1
- 2
- Livello della batteria < 10%

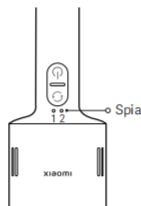

### Note:

- Caricare completamente l'aspirapolvere prima del primo utilizzo e dopo ciascun utilizzo. Sono necessarie circa 4 ore.
- L'aspirapolvere può essere utilizzato solo con l'alimentatore originale modello A232-050200U-EU2 e il cavo di ricarica originale di Tipo-C.
- Non è possibile utilizzare l'aspirapolvere durante il processo di ricarica.
- Se l'aspirapolvere è stato utilizzato continuamente in modalità Turbo, è meglio raffreddarlo per 30 minuti prima di ricaricarlo.
- Se l'aspirapolvere è completamente carico, la spia sarà bianca per 20 secondi prima di spegnersi.
- Caricare l'aspirapolvere almeno una volta ogni tre mesi per evitare di danneggiare la batteria.

## Come utilizzare

### Spazzola per pavimenti

Adatta per la pulizia di pavimenti in marmo, pavimenti in legno e tappeti a pelo corto.

Nota: non appoggiare l'aspirapolvere alla parete dopo ogni utilizzo per evitare incidenti dovuti al suo ribaltamento; rimuovere invece l'asta di prolunga e la spazzola per pavimenti e appoggiarlo su una superficie stabile.

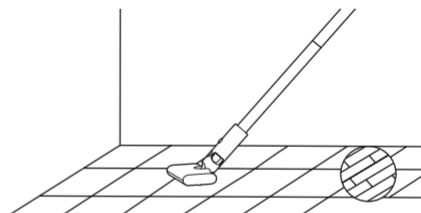

### Spazzola per fessure 2-in-1

Adatta per la pulizia di fessure su tavoli e soffitti, tende, divani, angoli e interni di automobili.

### Note:

- Non aspirare liquidi per evitare danni.
- Non lasciare l'aspirapolvere in un'auto con temperature elevate durante l'estate e non esporlo alla luce diretta del sole per evitare rischi per la sicurezza.

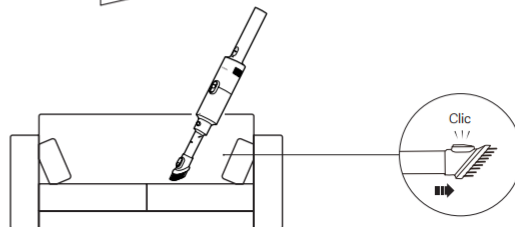
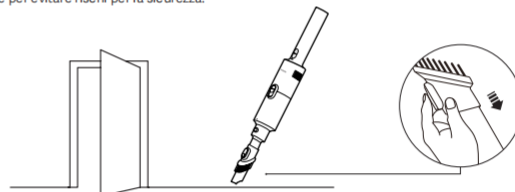

## Cura e manutenzione

### Note:

- Prima di procedere alla cura e alla manutenzione, accertarsi che l'aspirapolvere sia spento e che il cavo di ricarica sia scollegato.
- Prima di procedere con la pulizia, rimuovere la testina della spazzola dall'aspirapolvere per evitare di accendere accidentalmente l'aspirapolvere, che potrebbe causare lesioni.
- Se il separatore ciclonico, il filtro, l'asta di prolunga, la spazzola per pavimenti o la spazzola per fessure 2-in-1 sono bloccati, l'aspirapolvere smette di funzionare. Utilizzare dopo averlo spento e pulito.
- Usare sempre componenti originali per assicurare il normale funzionamento dell'apparecchio e mantenerne valida la garanzia.
- Se l'aspirapolvere non viene utilizzato per un lungo periodo, ricaricarlo completamente, quindi spegnerlo e conservarlo in un luogo fresco e asciutto. Non collocare l'aspirapolvere alla luce diretta del sole o in ambienti umidi. Caricare l'aspirapolvere almeno una volta ogni tre mesi per evitare di danneggiare la batteria.

### Pulizia dell'aspirapolvere

Pulire l'aspirapolvere con un panno morbido e asciutto.

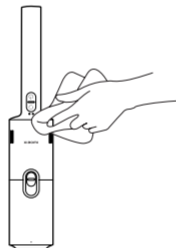

### Pulizia dello scomparto raccogli polvere, del filtro e del separatore ciclonico

Prima di pulire lo scomparto raccogli polvere, spegnere l'aspirapolvere, scollegare il cavo di ricarica e rimuovere gli accessori.

Nota: pulire tempestivamente lo scomparto raccogli polvere quando la polvere raggiunge il segno "MAX" per mantenere le prestazioni di aspirazione.

1. Prima della pulizia, rimuovere l'asta di prolunga e la testina della spazzola, premere il pulsante di sgancio dello scomparto raccogli polvere, quindi ruotare lo scomparto raccogli polvere su "☺" per rimuoverlo.

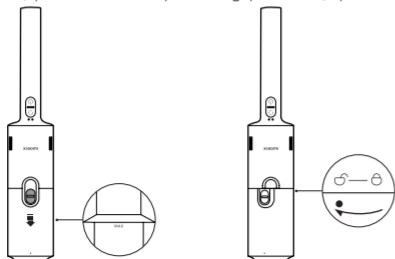

2. Sollevare la maniglia, rimuovere il separatore ciclonico e svuotare lo scomparto raccogli polvere.

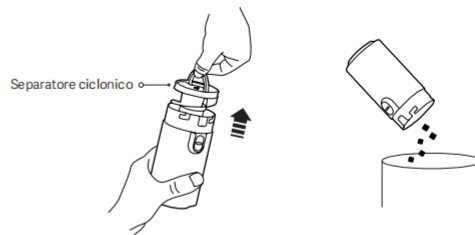

3. Rimuovere la spugna e il filtro.

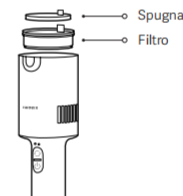

4. Sciacquare correttamente il separatore ciclonico, la spugna e il filtro. Dopo il risciacquo, farli asciugare completamente all'aria per almeno 24 ore.



### Note:

- Non immergere il filtro in acqua.
- Durante il risciacquo, picchiare ripetutamente il filtro per eliminare lo sporco.
- Non pulire il filtro con le mani o con oggetti appuntiti come spazzole per evitare di danneggiarlo.
- Si consiglia di sostituire il filtro con uno originale se, dopo la pulizia del filtro, l'aspirazione diminuisce sensibilmente.

## Cura e manutenzione

### Installazione dello scomparto raccogli polvere, del filtro e del separatore ciclonico

1. Reinstallare il separatore ciclonico nello scomparto raccogli polvere come illustrato.
2. Reinstallare il filtro e la spugna.
3. Reinstallare lo scomparto raccogli polvere, ruotarlo su "O" e premere il pulsante di sgancio dello scomparto raccogli polvere.

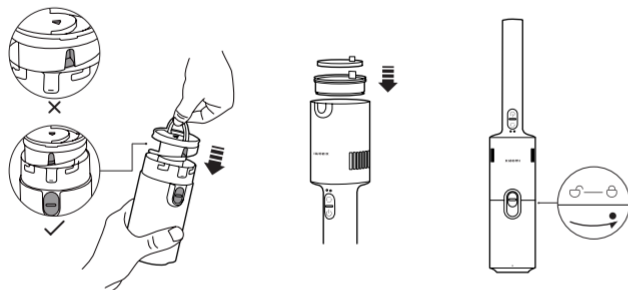

## Risoluzione dei problemi

In caso di malfunzionamento dell'aspirapolvere, fare riferimento alla tabella seguente per la risoluzione dei problemi in base allo stato della spia.

Messaggio vocale	Possibile causa	Soluzione
La spia lampeggia in rosso e bianco.	Lo scomparto raccogli polvere è pieno.	Svuotare lo scomparto raccogli polvere.
	Il filtro è intasato.	Pulire il filtro.
La spia è accesa.	La testina della spazzola è intasata.	Pulire la testina della spazzola.
	L'alimentatore o il cavo di ricarica non sono compatibili.	Utilizzare un alimentatore o un cavo di ricarica originali.
La spia è spenta.	Il cavo di ricarica non è inserito correttamente.	Inserire il cavo di ricarica correttamente.
	L'aspirapolvere è completamente carico.	Scollegare il cavo di ricarica.

## Problemi comuni

Problemi comuni	Possibile causa	Soluzione
L'aspirapolvere non funziona.	La batteria è esaurita.	Caricare l'aspirapolvere prima dell'utilizzo.
	La bocchetta di aspirazione, il condotto d'aria o il filtro sono intasati.	Pulire tempestivamente la bocchetta di aspirazione, il condotto d'aria o il filtro.
La potenza di aspirazione è diminuita.	È stata attivata protezione contro le alte temperature della batteria.	Riprovare dopo che la temperatura della batteria è tornata normale.
	Lo scomparto raccogli polvere è pieno o il filtro è intasato.	Svuotare lo scomparto raccogli polvere o pulire il filtro tempestivamente.
La testina della spazzola è intasata.	La testina della spazzola è intasata.	Pulire la testina della spazzola tempestivamente.
	La batteria non è completamente carica.	Caricare l'aspirapolvere prima dell'utilizzo.
La vita residua della batteria è bassa.	Lo scomparto raccogli polvere è pieno o il filtro è intasato.	Svuotare lo scomparto raccogli polvere o pulire il filtro tempestivamente.
	La testina della spazzola è intasata.	Pulire la testina della spazzola tempestivamente.
L'aspirapolvere non può essere ricaricato.	Il cavo di ricarica non è inserito correttamente.	Inserire il cavo di ricarica correttamente.
	L'alimentatore o il cavo di ricarica non sono compatibili.	Utilizzare un alimentatore o un cavo di ricarica originali.
L'aspirapolvere si ricarica lentamente.	È stata attivata protezione contro le alte temperature della batteria.	Riprovare dopo che la temperatura della batteria è tornata normale.

Nota: se le soluzioni di cui sopra non risolvono il problema, contattare il team di assistenza post-vendita.

## Specifiche tecniche

Xiaomi Vacuum Cleaner P30			
Nome	Aspirapolvere senza filo		
Modello	E204	Potenza nominale	180 W
Tensione nominale	14,4 V ~	Ingresso	5 V ~ 2 A
Tipo di porta	Tipo-C	Peso netto	1,46 kg
Consumo energetico	Modalità spenta: ≤ 0,5 W	Tempo per entrare nella condizione	Modalità spenta: ≤ 20 min

### Alimentatore

Produttore	Jiangxi Jian Aohai Technology Co., Ltd.		
Modello	A232-050200U-EU2	Efficienza attiva media	82,95 %
Ingresso nominale	100-240 V ~ 50/60 Hz 0,35 A	Efficienza a basso carico (10%)	78,95 %
Uscita nominale	5,0 V ~ 2,0 A 10,0 W	Consumo di energia a vuoto	≤ 0,10 W

## Comunicazione ambientale

Il pacco batteria agli ioni di litio ricaricabile di questo aspirapolvere contiene prodotti chimici che possono inquinare l'ambiente. Prima di smaltire questo aspirapolvere, rimuovere la batteria e smaltirla in una struttura di riciclaggio appropriata.

- La batteria deve essere rimossa dall'apparecchio prima di essere smaltita.
- L'apparecchio deve essere scollegato dalla rete elettrica quando si rimuove la batteria.
- La batteria deve essere smaltita in sicurezza.

Avvisi:

- Assicurarsi che l'aspirapolvere sia scollegato dall'alimentazione e che la batteria sia completamente scarica prima di rimuovere la batteria.
- Portare la batteria rimossa presso un centro di riciclaggio professionale per smaltirla correttamente.
- Non posizionare le batterie in ambienti caratterizzati da temperature elevate per evitare il rischio di esplosioni.
- In caso di perdite della batteria, evitare il contatto con il liquido. In caso di contatto del liquido con gli occhi, sciacquare abbondantemente con acqua e consultare immediatamente un medico.

### Passaggi necessari per rimuovere la batteria:

1. Rimuovere il pulsante di accensione facendo leva con una barra.
2. Rimuovere la striscia di gomma antiscivolo e staccare le viti con un cacciavite.
3. Rimuovere il coperchio posteriore dell'aspirapolvere facendo leva con una barra e rimuovere il pacco batteria.

### Passaggi necessari per installare la batteria:

1. Fissare il pacco batteria al coperchio posteriore dell'aspirapolvere. Un clic indica la corretta installazione.
2. Installare il pacco batteria nell'aspirapolvere e fissarlo con le viti.
3. Installare la striscia di gomma antiscivolo e il pulsante di accensione.

## AVVISO SULLA GARANZIA

---

LA PRESENTE GARANZIA RICONOSCE AL CLIENTE DIRITTI LEGALI SPECIFICI E IL CLIENTE POTREBBE AVERE ALTRI DIRITTI PREVISTI DA LEGGI DEL PROPRIO PAESE, PROVINCIA O STATO. IN ALCUNI PAESI, PROVINCE O STATI, LA LEGGE PER LA TUTELA DEI CONSUMATORI PUÒ IMPORRE UN PERIODO MINIMO DI GARANZIA. ECCETTO NEI CASI CONSENTITI DALLA LEGGE, XIAOMI NON ESCLUDE, LIMITA O REVOCA ALTRI DIRITTI CHE L'UTENTE PUÒ AVERE. PER UNA COMPRESIONE COMPLETA DEI PROPRI DIRITTI, INVITIAMO GLI UTENTI A CONSULTARE LE LEGGI DEL PROPRIO PAESE, PROVINCIA O STATO.

### 1. GARANZIA LIMITATA DI PRODOTTO

XIAOMI garantisce che i Prodotti siano privi di difetti in fatto di materiali e manodopera in circostanze di utilizzo normali e in caso di utilizzo in conformità con il manuale utente del rispettivo Prodotto, durante il Periodo di Garanzia. La durata e le condizioni relative alle garanzie legali sono stabilite dalle relative norme locali. Per ulteriori informazioni sui vantaggi della garanzia per i consumatori, fare riferimento al sito Web ufficiale di Xiaomi <https://www.mi.com/global/support/warranty>.

Xiaomi garantisce all'acquirente originale che il suo Prodotto Xiaomi sarà privo di difetti in fatto di materiali e manodopera in circostanze di utilizzo normali nel periodo sopra indicato.

Xiaomi non garantisce che il funzionamento del Prodotto sia ininterrotto o privo di errori.

Xiaomi non è responsabile per danni dovuti al mancato rispetto delle istruzioni relative all'utilizzo del Prodotto.

### 2. RIPARAZIONI

Nel caso in cui venga rilevato un difetto hardware e Xiaomi riceva un valido reclamo entro il Periodo di garanzia, Xiaomi (1) riparerà il Prodotto gratuitamente o (2) sostituirà il prodotto o (3) rimborserà il Prodotto, con l'esclusione di eventuali costi di spedizione.

### 3. COME OTTENERE IL SERVIZIO DI GARANZIA

Per ottenere l'assistenza in garanzia, è necessario consegnare il Prodotto, nella sua confezione originale o in una confezione simile che assicuri un grado equivalente di protezione del Prodotto, all'indirizzo indicato da Xiaomi. Ad eccezione della misura proibita dalla legge applicabile, Xiaomi può richiedere che l'utente presenti prove o prova di acquisto e / o soddisfi i requisiti di registrazione prima di ricevere il servizio di garanzia.

### 4. ESCLUSIONI E LIMITAZIONI

Se non precedentemente stipulato da Xiaomi, la presente Garanzia limitata si applica solo al Prodotto fabbricato da o per Xiaomi, che può essere identificato dai marchi, dal nome commerciale o dal logo "Xiaomi" o "Mi".

La Garanzia Limitata non si applica in caso di (a) Danni dovuti a cause naturali o di forza maggiore, ad esempio fulmini, tornado, allagamenti, incendi, terremoti o altre cause esterne; (b) negligenza; (c) uso commerciale; (d) alterazioni o modifiche a qualsiasi parte del Prodotto; (e) Danni causati dall'utilizzo con prodotti non Xiaomi; (f) Danni causati da incidenti, abuso o uso errato; (g) Danni causati dall'aver utilizzato il Prodotto per utilizzi diversi da quelli permessi o previsti come descritto da Xiaomi o con tensione o alimentazione inappropriati; oppure (h) Danni causati dal servizio (inclusi aggiornamenti ed espansioni) fornito da chiunque non sia un rappresentante di Xiaomi.

È responsabilità dell'utente effettuare il backup di qualsiasi tipo di dati, software o altri materiali che l'utente può aver archiviato o conservato nel prodotto. È possibile che i dati, il software o gli altri materiali nell'apparecchio vengano persi o riformattati durante il processo di servizio, Xiaomi non è responsabile per tali danni o perdite.

Nessun rivenditore, agente o dipendente Xiaomi è autorizzato a effettuare qualsiasi modifica, estensione o aggiunta a questa Garanzia Limitata. Se una disposizione è ritenuta illegale o non applicabile, la legalità o l'applicabilità delle disposizioni restanti non viene interessata o compromessa.

Salvo quanto vietato dalle leggi o altrimenti promesso da Xiaomi, i servizi post-vendita saranno limitati al Paese o alla regione dell'acquisto originale.

I Prodotti che non sono stati debitamente importati e/o debitamente prodotti da Xiaomi e/o debitamente acquisiti da Xiaomi o da un rivenditore ufficiale di Xiaomi non sono coperti dalle presenti garanzie. Come da legislazione applicabile, l'utente può usufruire delle garanzie dal rivenditore non ufficiale che ha venduto il prodotto. Perciò Xiaomi invita l'utente a contattare il rivenditore da cui ha acquistato il prodotto.

Le presenti garanzie non si applicano a Hong Kong e Taiwan.

### 5. GARANZIE IMPLICITE

Ad eccezione della misura proibita dalla legge applicabile, tutte le garanzie implicite (incluse le garanzie di commerciabilità e idoneità per finalità particolari) avranno una durata limitata fino alla durata massima di questa garanzia limitata.

Alcune giurisdizioni non consentono limitazioni sulla durata di una garanzia implicita, perciò la limitazione di cui sopra non verrà applicata in tali casi.

### 6. LIMITAZIONE DEL DANNO

Ad eccezione della misura proibita dalla legge applicabile, Xiaomi non sarà responsabile per qualsiasi danno causato da incidenti, indiretto, speciale o consequenziale, inclusi, a titolo esemplificativo ma non esaustivo, la perdita di profitti, reddito o dati o danni risultanti da qualsiasi violazione di una garanzia o una condizione espressa o implicita, o in virtù di qualsiasi altra teoria legale, anche se Xiaomi è stata informata della possibilità di tali danni. Alcune giurisdizioni non consentono l'esclusione o la limitazione di danni speciali, indiretti o consequenziali, perciò la limitazione o esclusione di cui sopra potrebbe non applicarsi per l'utente.

### 7. CONTATTI XIAOMI

I clienti possono visitare il sito Web: <https://www.mi.com/global/support/warranty>

La persona di contatto per il servizio post-vendita può essere qualsiasi addetto della rete di assistenza autorizzata Xiaomi, un addetto dei distributori autorizzati Xiaomi o il venditore finale che ha venduto i prodotti al cliente. In caso di dubbi, contattare la persona indicata da Xiaomi.

# Инструкция по безопасности

Данное изделие предназначено только для бытового использования. Перед использованием внимательно прочтите это руководство. Сохраните его — оно может понадобиться вам в дальнейшем.

- Этим устройством могут пользоваться дети в возрасте от 8 лет, а также лица с ограниченными физическими, сенсорными или умственными способностями или недостаточным опытом и знаниями, если они находятся под присмотром или прошли инструктаж по безопасному использованию устройства и понимают связанные с ним опасности. Дети не должны играть с устройством. Не разрешайте детям чистить устройство и выполнять другие действия по уходу за ним без присмотра взрослых.
- Устройство должно использоваться только с адаптером питания, поставляемым в комплекте.
- Пылесос предназначен для использования только в помещении. Не используйте и не устанавливайте его на улице, а также на объектах коммерческого или промышленного назначения.
- Прежде чем приступать к чистке и техническому обслуживанию устройства, необходимо вынуть вилку из розетки.
- Чтобы снизить риск пожара, взрыва или травм, перед использованием устройства убедитесь, что адаптер питания не поврежден. Не используйте пылесос, если адаптер питания поврежден.
- Если зарядное устройство или аккумулятор повреждены, замените их оригинальными компонентами, приобретенными у производителя или в отделе послепродажного обслуживания.
- Не забудьте выключить пылесос перед чистой или заменой роликовой щетки.
- Турбощетка, телескопическая трубка и пылесос проводят электрический ток, поэтому их не следует погружать в воду и другие жидкости. После чистки убедитесь, что фильтр предварительной очистки и выходной фильтр полностью сухие.
- В целях предотвращения травм перед чистой и техническим обслуживанием отключите пылесос и отсоедините от него турбощетку. Не используйте пылесос, пока турбощетка, крышка контейнера для пыли, фильтр, фильтр предварительной очистки и выходной фильтр не будут установлены должным образом.
- Периодически проверяйте телескопическую трубку и не используйте ее, если она повреждена.
- Не используйте пылесос для сбора легковоспламеняющихся или взрывоопасных жидкостей, например бензина, или других жидкостей, таких как вода или токсичные вещества (например, отбеливатель, нашатырный спирт и средства для прочистки сточных труб).
- Не используйте пылесос для сбора тонера для лазерных принтеров и копировальных аппаратов, так как это может вызвать возгорание или взрыв.
- Не используйте пылесос для сбора частиц гипсокартона, пепла (например, от камина) и дымящихся или горящих материалов (например, угля, окурков или спичек).
- Не используйте пылесос для сбора острых и твердых предметов, таких как стекло, гвозди, винты или монеты, которые могут повредить изделие.
- Не используйте пылесос для очистки пятен от вязких маслянистых веществ, сильных клеящих материалов или красок, таких как крем для обуви, лакокрасочные покрытия и пигменты.
- Не допускайте попадания волос, свободной одежды, пальцев и других частей тела в отверстия и движущиеся части пылесоса.
- Не приближайте отверстие для всасывания, телескопическую трубку и другие аксессуары к глазам и ушам, а также не кладите их в рот.
- Не кладите никакие предметы в отверстия пылесоса и не используйте его, если каково-либо отверстие закупорено. Убирайте пыль, ворс, волосы и другой мусор, который может снижать силу всасывания пылесоса.
- Не прислоняйте пылесос к неустойчивым объектам, таким как стулья или столы, во избежание повреждений или травм в результате его падения.
- Не заряжайте и не храните пылесос рядом с источниками тепла (например, возле обогревателей или на кухне) и в местах с повышенной влажностью (например, в ванной комнате).
- Не подвергайте устройство или аккумулятор воздействию чрезмерных температур.
- Помните об опасности короткого замыкания клемм изделия или аккумулятора металлических предметами.
- Используйте только одобренные компанией Xiaomi сменные детали.
- В случае протечи аккумулятора избегайте контакта с жидкостью и утилизируйте аккумулятор на

утвержденном правительством предприятия по переработке. В случае попадания жидкости в глаза промойте их обильным количеством воды и немедленно обратитесь за медицинской помощью.

- Будьте особенно осторожны при использовании пылесоса для чистки лестниц.
- **Предупреждение об опасности пожара:** не наносите никакие ароматизаторы на фильтр предварительной очистки и выходной фильтр пылесоса. Эти продукты часто содержат легковоспламеняющиеся химические вещества, из-за которых может случиться возгорание пылесоса.
- Строго следуйте инструкциям данного руководства пользователя по зарядке пылесоса при комнатной температуре от 0 °C до 35 °C. При неправильной зарядке аккумулятора может быть поврежден.
- Используйте пылесос в строгом соответствии с инструкциями данного руководства пользователя. Пользователи несут ответственность за любые убытки или ущерб, возникшие в результате неправильной эксплуатации пылесоса.
- **ПРЕДУПРЕЖДЕНИЕ:** используйте только адаптер питания, поставляемый с этим устройством.
- **ПРЕДУПРЕЖДЕНИЕ:** для зарядки аккумулятора используйте только отсоединяемый адаптер питания, поставляемый с этим устройством.
- Используйте только с адаптером питания A232-050200U-EU2.
- Во время зарядки ставьте пылесос на горизонтальную поверхность, чтобы он не опрокинулся и не стал причиной случайной травмы.
- Для переключения частоты с 50 Гц на 60 Гц никаких действий не требуется. Изделие автоматически адаптируется к частоте.

## Транспортировка

- Пылесос следует транспортировать в выключенном состоянии в оригинальной упаковке.
- Импортёр продает этот продукт, информацию об импортёре см. на упаковке.
- Дата изготовления: см. на упаковке
- Сделано в Китае
- Рекомендуемая температура хранения: от 0 °C до 40 °C.
- Это изделие работает при относительной влажности от 0 % до 75 %.
- Срок службы 2 года.
- Правила и условия реализации: без ограничений.

## Информация о соответствии требованиям



Декларация о соответствии нормативным требованиям ЕС  
Мы, компания Xiaomi Communications Co., Ltd. настоящим заявляем, что данное оборудование соответствует требованиям всех действующих директив ЕС и европейских стандартов с изменениями и дополнениями. Полный текст декларации о соответствии нормативным требованиям ЕС доступен по следующему адресу:  
<https://www.mi.com/global/support/terms/declaration>



Информация об утилизации и переработке отходов электрического и электронного оборудования  
Все изделия, обозначенные символом разделного сбора отработанного электрического и электронного оборудования (WEEE, директива 2012/19/EU), следует утилизировать отдельно от несерируемых бытовых отходов. С целью охраны здоровья и защиты окружающей среды такое оборудование необходимо сдавать на переработку в специальные пункты приема электрического и электронного оборудования, определенные правительством или местными органами власти. Правильная утилизация и переработка помогут предотвратить возможные негативные последствия для окружающей среды и здоровья человека. Чтобы узнать, где находится такие пункты сбора и как они работают, обратитесь в компанию, занимающуюся установкой оборудования, или в местные органы власти.



Эксплуатация только в помещениях



Перед использованием изделия прочтите инструкции

## Описание изделия

### Пылесос

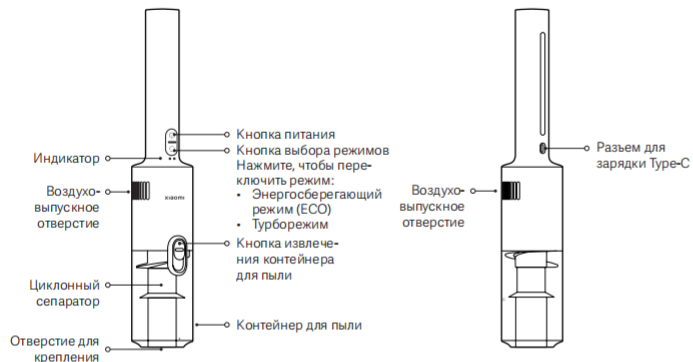

### Список принадлежностей



Примечание. Иллюстрации изделия и его комплектующих в руководстве пользователя представлены исключительно в ознакомительных целях. Фактические характеристики прибора и его функции могут отличаться в связи с улучшениями продукта.

## Установка

### Пылесос и принадлежности

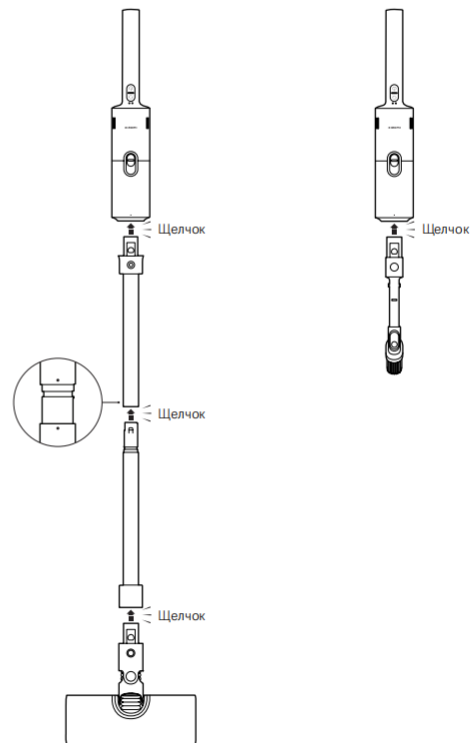

# Зарядка

## Зарядка пылесоса

Внимание: во время зарядки поместите пылесос горизонтально на устойчивую поверхность во избежание несчастных случаев, вызванных его опрокидыванием.

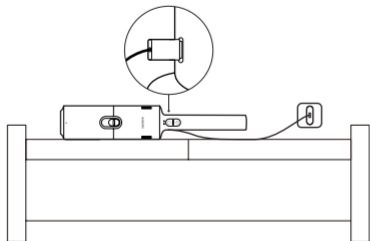

## Состояние индикатора:

- Выключен
- ☀ Медленно мигает белым
- Красный
- Белый

## Зарядка

- 1 ☀ 2 Уровень заряда аккумулятора < 50 %
- ☀ 1 ○ 2 Уровень заряда аккумулятора ≥ 50 %

## Пылесос работает (энергосберегающий режим)

- 1 ○ 2 Уровень заряда аккумулятора ≥ 10 %
- 1 ● 2 Уровень заряда аккумулятора < 10 %

## Пылесос работает (турборежим)

- 1 ○ 2 Уровень заряда аккумулятора ≥ 10 %
- 1 ● 2 Уровень заряда аккумулятора < 10 %

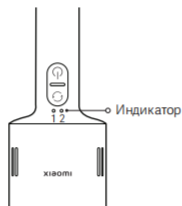

## Примечания:

- Полностью зарядите пылесос перед первым включением и после каждого использования. На это потребуется приблизительно 4 часа.
- Пылесос можно использовать только с оригинальным адаптером питания модели A232-050200U-EU2 и оригинальным кабелем для зарядки Туре-С.
- Пылесос нельзя использовать во время зарядки.
- Если пылесос постоянно использовался в турборежиме, перед подзарядкой дайте ему остыть в течение 30 минут.
- Если пылесос полностью заряжен, индикатор будет гореть белым в течение 20 секунд, а потом выключится.
- Заряжайте пылесос не реже одного раза в три месяца, чтобы избежать повреждения аккумулятора.

# Как использовать

## Турбощетка

Подходит для чистки мраморных поверхностей, деревянных полов и ковров с коротким ворсом.

Примечание: не прислоняйте пылесос к стене после каждого использования, чтобы избежать несчастных случаев, вызванных его опрокидыванием; вместо этого снимите телескопическую трубку и турбощетку и поместите его горизонтально на устойчивую поверхность.



## Щелевая щетка «2 в 1»

Подходит для чистки щелей в столах и на потолках, штор, мягкой мебели, а также углов и салонов автомобилей.

Примечания:

- Во избежание повреждений не собирайте с помощью пылесоса какие-либо жидкости.
- Не оставляйте пылесос в машине при высокой температуре летом и не подвергайте его воздействию прямых солнечных лучей, чтобы избежать угроз безопасности.

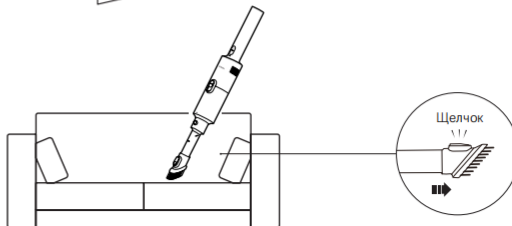
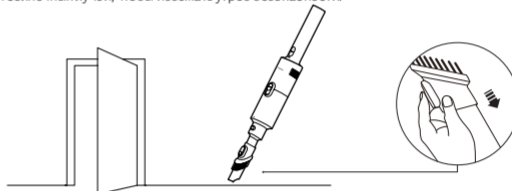

## Уход и техническое обслуживание

### Примечания:

- Перед осуществлением процедур по уходу и техническому обслуживанию убедитесь, что пылесос выключен, а кабель для зарядки отсоединен.
- Перед чисткой снимите насадку щетки с пылесоса, чтобы предотвратить его случайное включение, которое может привести к травме.
- Если циклонный сепаратор, фильтр, телескопическая трубка, турбощетка или щелевая щетка «2 в 1» засорятся, пылесос перестанет работать. Выключите его, очистите приспособления, а затем снова включите пылесос.
- Всегда используйте оригинальные запчасти, чтобы обеспечить нормальную работу пылесоса и сохранить право на обслуживание по гарантии.
- Если пылесос не будет использоваться в течение длительного периода, полностью зарядите его, отключите от розетки и храните в сухом прохладном месте. Не оставляйте пылесос под прямыми солнечными лучами или во влажной среде. Заряжайте пылесос не реже одного раза в три месяца, чтобы избежать повреждения аккумулятора.

### Чистка пылесоса

Протрите пылесос мягкой сухой тканью.



### Очистка контейнера для пыли, фильтра и циклонного сепаратора

Перед очисткой контейнера для пыли выключите пылесос, отсоедините кабель для зарядки и снимите принадлежность.

Примечание: для поддержания эффективности работы пылесоса своевременно очищайте контейнер для пыли, когда уровень пыли достигает отметки «MAX».

1. Перед чисткой снимите телескопическую трубку и насадку щетки, нажмите кнопку извлечения контейнера для пыли, а затем поверните контейнер для пыли в положение , чтобы его снять.

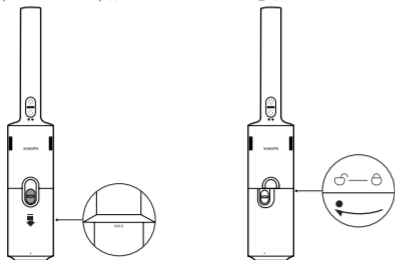

2. Поднимите ручку, снимите циклонный сепаратор и опорожните контейнер для пыли

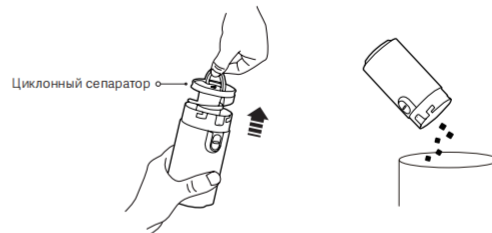

3. Снимите губку и фильтр.



4. Тщательно промойте циклонный сепаратор, губку и фильтр. После промывки полностью высушите их на воздухе в течение как минимум 24 часов.



### Примечания:

- Не погружайте фильтр в воду.
- Несколько раз постучите по фильтру, чтобы выбить грязь при его промывке.
- Не чистите фильтр руками или острыми предметами, например, щетками, чтобы не повредить его.
- Рекомендуется заменить фильтр на оригинальный, если после его очистки мощность всасывания по-прежнему значительно низкая.

## Уход и техническое обслуживание

### Установка контейнера для пыли, фильтра и циклонного сепаратора

1. Установите циклонный сепаратор в контейнер для пыли, как показано на рисунке.
2. Установите фильтр и губку на место.
3. Установите контейнер для пыли на место, поверните его в положение «X», а затем нажмите кнопку извлечения контейнера для пыли.

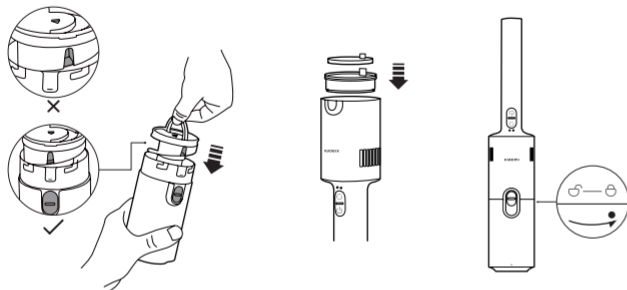

### Устранение неполадок

При неисправности пылесоса сверьтесь с нижеприведенной таблицей для устранения неисправности в соответствии с состоянием индикатора.

Голосовая подсказка	Возможная причина	Решение
	Контейнер для пыли заполнен.	Опустошите контейнер для пыли.
Индикатор мигает красным и белым.	Засорен фильтр.	Очистите фильтр.
	Насадка щетки запуталась.	Почистите насадку щетки.
	Адаптер питания или кабель для зарядки несовместимы.	Используйте оригинальный адаптер питания или кабель для зарядки.
Индикатор выключен.	Кабель для зарядки не подключен надежно.	Надежно подключите кабель для зарядки.
	Пылесос полностью заряжен.	Отсоедините кабель для зарядки.

## Распространенные проблемы

Распространенные проблемы	Возможная причина	Решение
	Аккумулятор полностью разряжен.	Зарядите пылесос перед использованием.
Пылесос не работает.	Засорены всасывающее отверстие, воздуховод или фильтр.	Своевременно очищайте всасывающее отверстие, воздуховод или фильтр.
	Сработала защита аккумулятора от перегрева.	Дождитесь, когда температура аккумулятора снова станет нормальной, и повторите попытку.
Снизилась сила всасывания.	Заполнен контейнер для пыли или засорен фильтр.	Своевременно очищайте контейнер для пыли или прочищайте фильтр.
	Насадка щетки запуталась.	Своевременно очищайте насадку щетки.
	Аккумулятор не полностью заряжен.	Зарядите пылесос перед использованием.
Низкий уровень заряда батареи.	Заполнен контейнер для пыли или засорен фильтр.	Своевременно очищайте контейнер для пыли или прочищайте фильтр.
	Насадка щетки запуталась.	Своевременно очищайте насадку щетки.
Пылесос не может зарядиться.	Кабель для зарядки не подключен надежно.	Надежно подключите кабель для зарядки.
	Адаптер питания или кабель для зарядки несовместимы.	Используйте оригинальный адаптер питания или кабель для зарядки.
Пылесос заряжается медленно.	Сработала защита аккумулятора от перегрева.	Дождитесь, когда температура аккумулятора снова станет нормальной, и повторите попытку.
	Примечание: если указанные выше методы решения не позволяют устранить проблему, обратитесь в отдел послепродажного обслуживания.	

## Технические характеристики

Пылесос Xiaomi Vacuum Cleaner P30			
Название	Пылесос		
Модель	E204	Номинальная мощность	180 Вт
Номинальное напряжение	14,4 В ~	Вход	5 В ~ 2 А
Тип порта	Type-C	Вес нетто	1,46 кг
Энергопотребление	Режим выключения: ≤ 0,5 Вт	Время для ввода условия	Режим выключения: ≤ 20 мин

### Адаптер питания

Производитель	Jiangxi Jian Aohai Technology Co., Ltd.		
Модель	A232-050200U-EU2	Средний КПД в активном состоянии	82,95 %
Номинальный вход	100–240 В ~ 50/60 Гц 0,35 А	КПД при низкой нагрузке (10 %)	78,95 %
Номинальная выходная мощность	5,0 В ~ 2,0 А 10,0 Вт	Энергопотребление без нагрузки	≤ 0,10 Вт

## Информация об утилизации

Встроенная литий-ионная аккумуляторная батарея этого пылесоса содержит химические вещества, которые могут загрязнять окружающую среду. Перед утилизацией пылесоса извлеките аккумулятор и сдайте его на утилизацию в подходящий пункт переработки.

- Аккумулятор необходимо извлечь из устройства до его утилизации.
- Перед извлечением аккумулятора устройство следует отключить от сети питания.
- Аккумулятор должен быть утилизирован безопасным способом.

Предостережения:

- Перед извлечением аккумулятора отсоедините пылесос от источника питания и убедитесь, что аккумулятор полностью разряжен.
- Отнесите снятый аккумулятор в специализированный пункт переработки для его правильной утилизации.
- Запрещено оставлять аккумулятор в местах с высокой температурой окружающей среды. В противном случае он может взорваться.
- При утечке веществ из аккумулятора избегайте контакта с вытекшей жидкостью. В случае попадания жидкости в глаза обильно промойте их водой и немедленно обратитесь за медицинской помощью.

### Порядок извлечения аккумулятора:

1. Снимите кнопку питания с помощью рычажка.
2. Снимите противоскользящую резиновую полоску и открутите винты с помощью отвертки.
3. Снимите заднюю крышку пылесоса с помощью рычажка и извлеките аккумуляторную батарею.

### Порядок установки аккумулятора:

1. Прикрепите аккумуляторную батарею к задней крышке пылесоса. Щелчок указывает на правильность установки.
2. Установите аккумулятор в пылесос и закрепите его на месте винтами.
3. Установите противоскользящую резиновую полоску и кнопку питания.

# ГАРАНТИЙНОЕ УВЕДОМЛЕНИЕ

**НАСТОЯЩАЯ ГАРАНТИЯ ДАЕТ ВАМ ОПРЕДЕЛЕННЫЕ ПРАВА, А В ЗАВИСИМОСТИ ОТ ЗАКОНОДАТЕЛЬСТВА ВАШЕЙ СТРАНЫ, ПРОВИНЦИИ ИЛИ ШТАТА ОНИ МОГУТ БЫТЬ БОЛЕЕ ШИРОКИМИ. В НЕКОТОРЫХ СТРАНАХ, ПРОВИНЦИЯХ И ШТАТАХ ЗАКОНОМ О ЗАЩИТЕ ПРАВ ПОТРЕБИТЕЛЕЙ ПРЕДУСМОТРЕН МИНИМАЛЬНЫЙ ГАРАНТИЙНЫЙ СРОК. КОМПАНИЯ ХАОМИ НЕ ИСКЛЮЧАЕТ, НЕ ОГРАНИЧИВАЕТ И НЕ ПРИОСТАНАВЛИВАЕТ ОСУЩЕСТВЛЕНИЕ ДРУГИХ ВАШИХ ЗАКОННЫХ ПРАВ. РЕКОМЕНДУЕМ ОЗНАКОМИТЬСЯ С ЗАКОНАМИ ВАШЕЙ СТРАНЫ, ПРОВИНЦИИ ИЛИ ШТАТА ДЛЯ ПОЛНОГО ПОНИМАНИЯ СВОИХ ПРАВ.**

## 1. ОГРАНИЧЕННАЯ ГАРАНТИЯ НА ПРОДУКТ

Компания Xiaomi гарантирует, что материалы и качество продуктов исключают возникновение дефектов при условии их нормального использования в соответствии с руководством по эксплуатации в течение гарантийного срока. Продолжительность и условия правовых гарантий представлены в соответствующих местных законах. Дополнительные сведения о преимуществах гарантий для потребителей см. на официальном веб-сайте Xiaomi <https://www.mi.com/global/support/warranty>.

Компания Xiaomi гарантирует первоначальному покупателю, что материалы и качество ее продуктов исключают возникновение дефектов при условии их нормального использования в течение вышеуказанного периода.

Xiaomi не гарантирует, что работа продукта будет бесперебойной или безошибочной.

Xiaomi не несет ответственности за убытки, понесенные в результате несоблюдения инструкций по использованию продукта.

## 2. СРЕДСТВА ПРАВОВОЙ ЗАЩИТЫ

Если обнаружен дефект оборудования и компания Xiaomi получила обоснованную претензию в течение гарантийного периода, Xiaomi обязуется (1) выполнить ремонт продукта бесплатно, (2) заменить изделие или (3) возместить стоимость продукта, исключая возможные расходы по доставке.

## 3. КАК ПОЛУЧИТЬ ГАРАНТИЙНОЕ ОБСЛУЖИВАНИЕ

Чтобы получить гарантийное обслуживание, вы должны доставить продукт в оригинальной или аналогичной упаковке, обеспечив равноценную степень защиты продукта, по адресу, указанному Xiaomi. Компания Xiaomi вправе потребовать предоставить доказательства или доказательство покупки и/или выполнить требования регистрации перед получением гарантийного обслуживания, если иное не предусмотрено законодательством.

## 4. ИСКЛЮЧЕНИЯ И ОГРАНИЧЕНИЯ

Эта ограниченная гарантия распространяется только на продукт, изготовленный компанией Xiaomi или для нее и содержащий ее товарные знаки, торговое наименование или логотип «Xiaomi» либо «Mi», если иное не предусмотрено компанией Xiaomi.

Ограниченная гарантия не распространяется на (а) повреждения в результате стихийных бедствий, например удара молнии, смерча, наводнения, пожара, землетрясения или других экзогенных факторов; (б) следствия халатности; (в) коммерческое использование; (г) внесенные изменения или модификации любой части продукта; (д) повреждения, вызванные использованием продуктов других производителей; (е) повреждения в результате несчастного случая, злоупотребления или неправильного использования; (ж) повреждения, вызванные применением продукта за пределами разрешенного или допускаемого использования, описанного Xiaomi, а также в результате несоответствующего напряжения или питания; (з) повреждения из-за обслуживания (включая обновления и расширения) лицом, не являющимся представителем компании Xiaomi.

Создание резервной копии данных, программного обеспечения и других материалов, которые вы можете хранить на продукте, является вашей ответственностью. Компания Xiaomi не несет ответственности за потерю или реформатирование данных, программного обеспечения и других материалов, содержащихся в оборудовании, в процессе эксплуатации.

Ни один реселлер, агент или сотрудник компании Xiaomi не уполномочен вносить изменения или дополнения в настоящую гарантию. Если какое-либо условие окажется незаконным или юридически недействительным, законность или исполнимость остальных положений не должна быть затронута или нарушена.

Послепродажное обслуживание осуществляется в стране или регионе покупки, за исключением случаев, запрещенных законом, или если иное предусмотрено компанией Xiaomi.

Настоящая гарантия не покрывает продукты, которые не были должным образом импортированы, были изготовлены не компанией Xiaomi и/или приобретены не у Xiaomi либо ее официального представителя. Согласно действующему законодательству, вы можете рассчитывать на гарантии от официального дистрибьютора, который продал продукт. Поэтому компания Xiaomi предлагает обращаться к продавцу, у которого вы приобрели продукт.

Настоящая гарантия не распространяется на Гонконг и Тайвань.

## 5. ПОДРАЗУМЕВАЕМЫЕ ГАРАНТИИ

За исключением случаев, запрещенных законодательством, подразумеваемые гарантии (включая гарантии товарного состояния и пригодности для конкретной цели) имеют ограниченный срок действия, который не может превышать срок действия настоящей ограниченной гарантии. В некоторых юрисдикциях не допускается ограничение срока действия подразумеваемой гарантии. В таких случаях указанное ограничение не применяется.

## 6. ОГРАНИЧЕНИЯ ПОВРЕЖДЕНИЯ

За исключением случаев, запрещенных законодательством, компания Xiaomi не несет ответственности за повреждения в результате ДТП, косвенных, специальных или последующих повреждений, включая потерю прибыли, доходов или данных, убытки, возникшие в результате нарушения явных или подразумеваемых гарантий или условий, или по любой другой законной теории, даже если компания Xiaomi была предупреждена о возможности таких повреждений. В некоторых юрисдикциях не допускается исключение или ограничение ответственности за юридические, косвенные или последующие убытки. В таких случаях указанные выше ограничения не применяются.

## 7. КОНТАКТЫ КОМПАНИИ ХАОМИ

Подробную информацию для клиентов см. на сайте <https://www.mi.com/global/support/warranty>

Контактным лицом для послепродажного обслуживания может быть любое лицо из авторизованной сервисной сети Xiaomi, авторизованный дистрибьютор Xiaomi или продавец, у которого вы приобрели продукт. Если у вас возникли какие-либо вопросы, обратитесь к соответствующему лицу в компании Xiaomi.

# Instrukcje dotyczące bezpieczeństwa

Produkt jest przeznaczony wyłącznie do użytku domowego. Przed rozpoczęciem korzystania z produktu należy dokładnie zapoznać się z niniejszą instrukcją i zachować ją na przyszłość.

- Ten produkt może być używany przez dzieci w wieku powyżej 8 lat oraz osoby o ograniczonych zdolnościach ruchowych, postępowania lub umysłowych, a także przez osoby bez doświadczenia ze sprzętem bądź z brakiem wiedzy na jego temat, jeśli odbywa się to pod nadzorem lub zgodnie z instrukcją użytkownika sprzętu w bezpieczny sposób i ze zrozumieniem występujących zagrożeń. Dzieci nie powinny bawić się urządzeniem. Czyszczenie i konserwacja nie mogą być przeprowadzane przez dzieci bez nadzoru.
- Urządzenie należy stosować wyłącznie z zasilaczem zawartym w zestawie.
- Odkurzacz jest przeznaczony tylko do użytku w pomieszczeniach. Nie należy go używać ani instalować na zewnątrz, a także w środowiskach przemysłowych lub komercyjnych.
- Przed przystąpieniem do czyszczenia lub konserwacji urządzenia należy wyjąć wtyczkę z gniazda zasilania.
- Abymy zmniejszyć ryzyko pożaru, wybuchu lub obrażeń ciała, przed użyciem należy sprawdzić, czy zasilacz nie jest uszkodzony. Jeśli zasilacz jest uszkodzony, nie należy używać odkurzacza.
- W przypadku uszkodzenia ładowarki lub akumulatora należy wymienić je na oryginalne części zakupione u producenta lub w serwisie posprzedażowym.
- Przed czyszczeniem lub wymianą szczotki z walkiem należy wyłączyć odkurzacz.
- Szczotka podłogowa, przedłużenie i odkurzacz przewodzą prąd, dlatego nie wolno zanurzać ich w wodzie lub innym płynie. Po zakończeniu czyszczenia należy upewnić się, że filtr, filtr wstępny i filtr końcowy są całkowicie suche.
- Abymy uniknąć obrażeń ciała, należy wyłączyć odkurzacz i zdjąć szczotkę podłogową przed czyszczeniem i konserwacją. Nie używać odkurzacza przed zamontowaniem szczotki podłogowej, pokrywy pojemnika na kurz, filtra, filtra wstępnego i filtra końcowego.
- Okresowo sprawdzać przedłużenie i nie używać go, jeśli jest uszkodzone.
- Nie używać odkurzacza do zbierania łatwopalnych lub wybuchowych płynów, takich jak benzyna, ani innych płynów, np. wody, lub toksycznych płynów, np. wybielaczy, amoniaku i środków do czyszczenia kanalizacji.
- Nie używać odkurzacza do sprzątania tonera używanego w drukarkach laserowych i kopiarkach, ponieważ może on spowodować pożar lub wybuch.
- Nie używać odkurzacza do zbierania resztek płyt kartonowo-gipsowych, popiołu (np. popiołu z kominka) ani płynących lub pływających materiałów, takich jak węgiel, niedopalki papierosów lub zapalki.
- Nie używać odkurzacza do zbierania ostrych lub twardych przedmiotów, takich jak szkło, gwoździe, śruby lub monety, gdyż mogą one uszkodzić produkt.
- Nie używać odkurzacza do czyszczenia płam z gęstych substancji olejowych, mocnych klejów lub barwników, takich jak pasta do butów, farby i pigmenty.
- Włochy, palce i inne części ciała oraz luźne ubrania należy trzymać z dala od otworów i ruchomych elementów odkurzacza.
- Nie kierować otworu ssącego, przedłużenia lub innych akcesoriów w stronę oczu lub uszu i nie wkładać ich do ust.
- Nie wkładać żadnych przedmiotów do otworów odkurzacza i nie używać odkurzacza z zatkanym otworem. Oczyszczaj odkurzacz z kurzu, włókien, włosów i innych ciał, które mogą ograniczać siłę ssącą.
- Nie umieszczaj odkurzacza na niestabilnych przedmiotach, takich jak krzesła lub stoły, aby zapobiec uszkodzeniu lub urazom ciała powstałym na skutek upadku.
- Nie ładować ani nie przechowywać odkurzacza w pobliżu źródeł ciepła lub w wilgotnych pomieszczeniach, np. obok grzejnika, w kuchni lub łazience.
- Nie wystawiaj urządzenia ani akumulatora na działanie nadmiernej temperatury.
- Należy pamiętać o ryzyku, jakie stwarzają zaciski urządzenia zasilanego akumulatorowo lub o ryzyku zwarcia akumulatora spowodowanego metalowymi przedmiotami.
- Należy stosować wyłącznie części zamienne zatwierdzone przez Xiaomi.
- W razie wycieku z akumulatora należy unikać kontaktu z płynem i oddać akumulator do autoryzowanego zakładu recyklingu. W razie kontaktu z oczami przemyć dużą ilością wody i niezwłocznie zasięgnąć porady lekarza.
- Należy zachować szczególną ostrożność podczas używania odkurzacza do sprzątania schodów.
- Ostrzeżenie o zagrożeniu pożarem:** nie wolno dodawać płynów zapachowych do filtra wstępnego

i filtra końcowego odkurzacza. Tego typu produkty zawierają łatwopalne substancje chemiczne, które mogą spowodować zapalenie się odkurzacza.

- Należy ściśle przestrzegać zaleceń zawartych w tej instrukcji obsługi i ładować odkurzacz w temperaturze otoczenia od 0°C do 35°C. Niewłaściwe ładowanie może spowodować uszkodzenie akumulatora.
- Podczas korzystania z odkurzacza należy ściśle przestrzegać wskazówek zawartych w niniejszej instrukcji obsługi. Użytkownicy są odpowiedzialni za wszelkie straty lub szkody wynikające z niewłaściwego użytkownika odkurzacza.
- OSTRZEŻENIE:** używać wyłącznie zasilacza dostarczonego z tym urządzeniem.
- OSTRZEŻENIE:** do ładowania akumulatora należy używać wyłącznie odłączonego zasilacza dostarczonego wraz z urządzeniem.
- Do stosowania wyłącznie z zasilaczem A232-050200U-EU2.
- Podczas ładowania odkurzacza powinien znajdować się na płaskiej powierzchni – zapobiegnie to przewróceniu i przypadkowym urazom ciała.
- Użytkownik nie musi wykonywać żadnych działań, aby przełączać moc w zakresie od 50 Hz do 60 Hz. Produkt dostosowuje się zarówno do 50 Hz, jak i 60 Hz.

## Informacje dotyczące zgodności z przepisami



### Deklaracja zgodności UE

Niniejszym firma Xiaomi Communications Co., Ltd. deklaruje zgodność produktu z wymogami odpowiednich dyrektyw oraz norm europejskich wraz ze zmianami. Pełny tekst deklaracji zgodności UE jest dostępny na następującej stronie internetowej: <https://www.mi.com/global/support/terms/declaration>



### Informacje dotyczące utylizacji i recyklingu WEEE

Wszystkie produkty oznaczone tym symbolem uznano za odpady sprzętu elektrycznego i elektronicznego (WEEE zgodnie z dyrektywą 2012/19/UE) i nie można ich wyrzucić po zakończeniu okresu użytkowania wraz z innymi zmieszanyymi odpadami z gospodarstw domowych. W celu ochrony zdrowia ludzi oraz środowiska naturalnego należy przekazać zużyty sprzęt do wyznaczonego punktu utylizacji wyznaczonego przez instytucje rządowe lub lokalne. Prawidłowe usunięcie zużytego produktu pomaga w zapobieganiu potencjalnym negatywnym skutkom oddziaływania na środowisko naturalne i zdrowie ludzi. Więcej informacji o warunkach i lokalizacji punktów zbiórki można uzyskać w urzędzie lokalnym lub od instalatora.



Wyłączenie do użytku w pomieszczeniach



Przed użyciem należy przeczytać instrukcję

## Przegląd produktu

### Odkurzacz

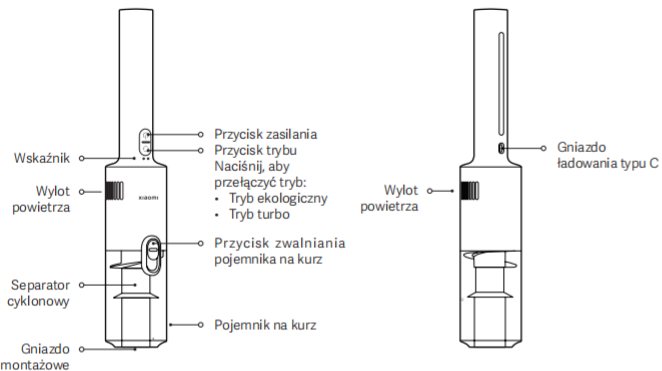

### Wykaz akcesoriów

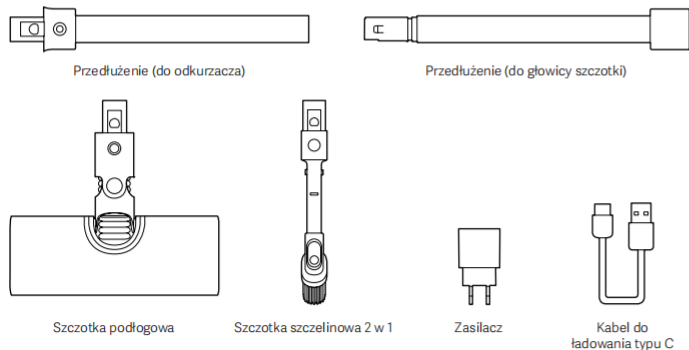

Uwaga: ilustracje produktu i akcesoriów przedstawione w niniejszej instrukcji obsługi służą jedynie jako odniesienie. Rzeczywisty produkt i funkcje mogą różnić się od przedstawionych w związku z ulepszeniami produktu.

## Instalacja

### Odkurzacz i akcesoria

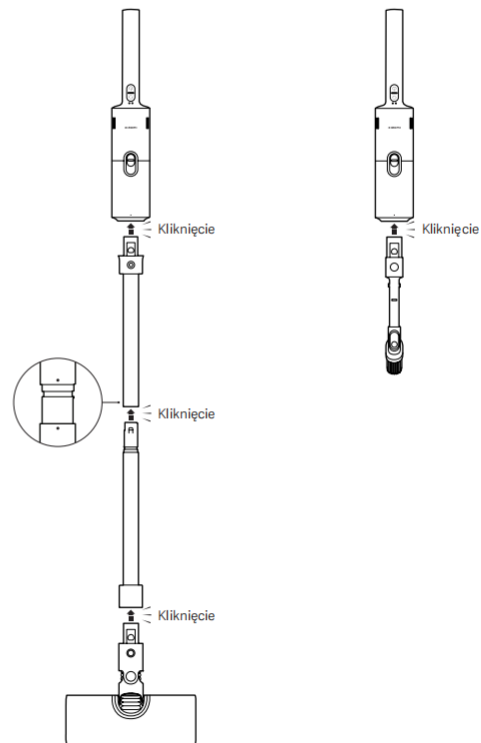

## Ładowanie

### Ładowanie odkurzacza

Prezostaga: podczas ładowania odkurzacz powinien znajdować się na płaskiej i stabilnej powierzchni – zapobiegnie to wypadkom spowodowanym przewróceniem.

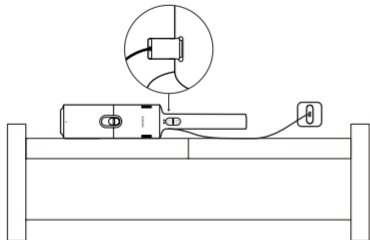

### Status wskaźnika:

- Nie świeci
- ☀️ Miga wolno na biało
- Czerwony
- Biały

### Ładowanie

- 1 ☀️ 2 Poziom naładowania akumulatora < 50%
- ☀️ 1 ○ 2 Poziom naładowania akumulatora > 50%

### Praca (tryb ekologiczny)

- 1 ○ 2 Poziom naładowania akumulatora ≥ 10%
- 1 ● 2 Poziom naładowania akumulatora < 10%

### Praca (tryb turbo)

- 1 ○ 2 Poziom naładowania akumulatora ≥ 10%
- 1 ● 2 Poziom naładowania akumulatora < 10%



### Uwagi:

- Przed pierwszym użyciem i po każdym użyciu odkurzacz należy w pełni naładować. Zajmuje to około 4 godzin.
- Odkurzacz można stosować wyłącznie z oryginalnym modelem zasilacza A232-050200U-EU2 i oryginalnym kablem do ładowania typu C.
- Odkurzacz nie może być używany podczas ładowania.
- Jeśli odkurzacz był używany bez przerwy w trybie turbo, najlepiej poczekać 30 minut, aż się ochłodzi, a następnie ponownie naładować.
- Po pełnym naładowaniu odkurzacza wskaźnik będzie świecić się na biało przez 20 sekund, a następnie zgaśnie.
- Aby zapobiec uszkodzeniu akumulatora, odkurzacz należy ładować co najmniej raz na trzy miesiące.

## Jak używać

### Szczotka podłogowa

Odpowiednia do czyszczenia marmurowej i drewnianej podłogi oraz dywanów z krótkim włosiem.

Uwaga: aby zapobiec wypadkom na skutek przewrócenia odkurzacza, nie opieraj go o ścianę po każdym użyciu. Zamiast tego zdejmij przedłużenie i szczotkę podłogową, a następnie postaw odkurzacz na stabilnej powierzchni.

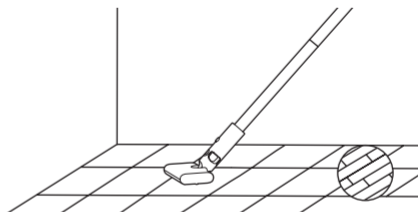

### Szczotka szczelinowa 2 w 1

Odpowiednia do czyszczenia szczelin w stołach, sufitach, kurtynach, kanapach, kątach i wnętrzu samochodu.

### Uwagi:

- Aby uniknąć uszkodzeń, nie sprzątaj żadnych płynów.
- Aby zapobiec zagrożeniom, nie zostawiaj odkurzacza w samochodzie w wysokich, letnich temperaturach ani nie wystawiaj go na działanie promieni słonecznych.

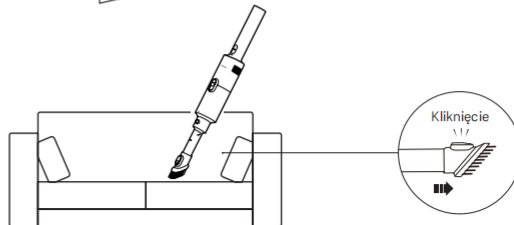
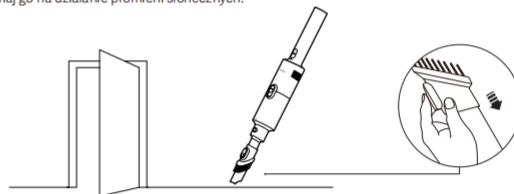

## Dbanie o urządzenie i konserwacja

### Uwagi:

- Przed przystąpieniem do pielęgnacji i konserwacji upewnij się, że odkurzacz jest wyłączony, a kabel do ładowania odłączony od gniazdka.
- Przed przystąpieniem do czyszczenia wyjmij głowicę szczotki z odkurzacza, aby zapobiec przypadkowemu włączeniu i ewentualnym obrażeniom.
- Jeśli separator cyklonowy, filtr, przedłużenie, szczotka podłogowa lub szczotka szczelinowa 2 w 1 ulegnie zablokowaniu, odkurzacz przestanie działać. Przed wznowieniem pracy należy go wyłączyć i wyczyścić.
- Używaj oryginalnych części, aby zapewnić normalne działanie i ważność gwarancji.
- Jeżeli odkurzacz nie będzie używany przez długi czas, naładuj go całkowicie, a następnie odłącz od gniazdka i przechowuj w chłodnym i suchym miejscu. Nie ustawiaj odkurzacza w nasłonecznionych lub wilgotnych miejscach. Aby zapobiec uszkodzeniu akumulatora, odkurzacz należy ładować co najmniej raz na trzy miesiące.

### Czyszczenie odkurzacza

Przetrzyj odkurzacz miękką, suchą ściereczką.



### Czyszczenie pojemnika na kurz, filtra i separatora cyklonowego

Przed przystąpieniem do czyszczenia pojemnika na kurz wyłącz odkurzacz, odłącz kabel do ładowania od gniazdka i zdejmij akcesoria.

Uwaga: gdy kurz osiągnie poziom oznaczenia „MAX”, jak najszybciej wyczyść pojemnik, a wydajność odkurzacza nie spadnie.

1. Przed przystąpieniem do czyszczenia zdejmij przedłużenie i głowicę szczotki, naciśnij przycisk zwalniania pojemnika na kurz, a następnie obróć pojemnik do pozycji „O”, aby go wyciąć.

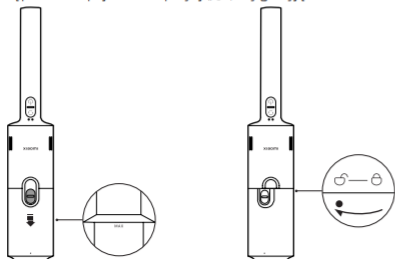

2. Unieś uchwyty, wyjmij separator cyklonowy i opróżnij pojemnik na kurz.

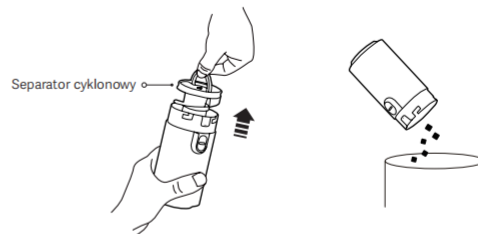

3. Wyjmij gąbkę i filtr

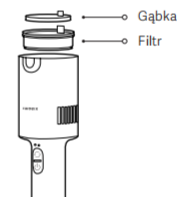

4. Dobrze opłucz separator cyklonowy, gąbkę i filtr. Po opłukaniu części poczekaj 24 godziny, aż się całkowicie osuszą.



### Uwagi:

- Nie przemaczaj filtra.
- Podczas płukania kilkakrotnie postępuj w niego, aby usunąć brud.
- Aby zapobiec uszkodzeniom, nie czyść filtra rękoma ani ostrzymi przedmiotami, takimi jak szczotki.
- Jeśli po wyczyszczeniu filtra wydajność ssania nie uległa poprawie, najlepiej go wymienić na oryginalny.

## Dbanie o urządzenie i konserwacja

### Instalacja pojemnika na kurz, filtra i separatora cyklonowego

1. Ponownie zainstaluj separator cyklonowy w pojemniku na kurz, jak pokazano na rysunku.
2. Ponownie zainstaluj filtr i gąbkę.
3. Ponownie zainstaluj pojemnik na kurz, obróć go do pozycji „O”, a następnie naciśnij przycisk zwalniania tego pojemnika.

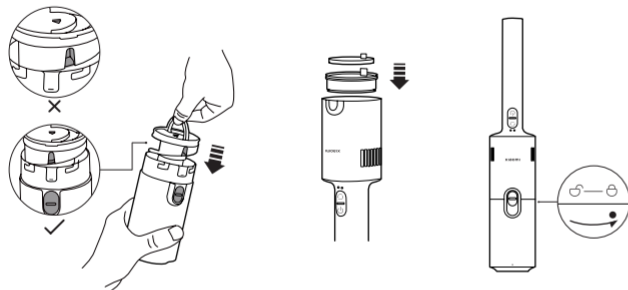

### Rozwiązywanie problemów

Jeśli odkurzacze zacznie działać nieprawidłowo, zapoznaj się z poniższą tabelą. Znajdują się w niej rozwiązania problemów powiązane ze statusem wskaźnika.

Komunikat głosowy	Prawdopodobna przyczyna	Rozwiązanie
	Pojemnik na kurz jest pełny.	Opróżnij pojemnik na kurz
	Filtr jest zatkany.	Wyczyść filtr.
Wskaźnik miga na czerwono- biał.	Głowica szczotki jest zablokowana.	Wyczyść głowicę szczotki.
	Zasilacz lub kabel do ładowania nie jest kompatybilny.	Użyj oryginalnego zasilacza lub kabla do ładowania.
Wskaźnik jest wyłączony.	Kabel do ładowania nie jest dobrze podłączony.	Dobrze podłącz kabel do ładowania do gniazdka.
	Odkurzacze jest całkowicie naładowany.	Odłącz kabel do ładowania od gniazdka.

## Typowe problemy

Typowe problemy	Prawdopodobna przyczyna	Rozwiązanie
	Akumulator wyczerpał się.	Naładuj odkurzacze przed użyciem.
Odkurzacze nie działa.	Otwór ssący, kanał powietrzny lub filtr jest zatkany.	Jak najszybciej wyczyść otwór ssący, kanał powietrzny lub filtr.
	Uruchomione zostało zabezpieczenie temperaturowe akumulatora.	Spróbuj ponownie, gdy temperatura akumulatora powróci do normy.
Siła ssania zmniejszyła się.	Pojemnik na kurz jest pełny lub filtr jest zatkany.	Jak najszybciej opróżnij pojemnik na kurz lub wyczyść filtr.
	Głowica szczotki jest zablokowana.	Jak najszybciej wyczyść głowicę szczotki.
	Akumulator nie jest w pełni naładowany.	Naładuj odkurzacze przed użyciem.
Akumulator jest bliski wyczerpania.	Pojemnik na kurz jest pełny lub filtr jest zatkany.	Jak najszybciej opróżnij pojemnik na kurz lub wyczyść filtr.
	Głowica szczotki jest zablokowana.	Jak najszybciej wyczyść głowicę szczotki.
Odkurzacze nie ładuje się.	Kabel do ładowania nie jest dobrze podłączony.	Dobrze podłącz kabel do ładowania do gniazdka.
	Zasilacz lub kabel do ładowania nie jest kompatybilny.	Użyj oryginalnego zasilacza lub kabla do ładowania.
Odkurzacze ładuje się powoli.	Uruchomione zostało zabezpieczenie temperaturowe akumulatora.	Spróbuj ponownie, gdy temperatura akumulatora powróci do normy.

Uwaga: jeżeli powyższe wskazówki nie rozwiązują problemów, skontaktuj się z posprzedażowym działem serwisowym.

## Dane techniczne

### Odkurzacz Xiaomi P30

Nazwa	Odkurzacz bezprzewodowy		
Model	E204	Moc znamionowa	180 W
Napięcie znamionowe	14,4 V ~	Wejście	5 V ~ 2 A
Typ gniazda	Typ C	Masa netto	1,46 kg
Pobór energii	Tryb wyłączenia: ≤ 0,5 W	Czas do przejścia w stan	Tryb wyłączenia: ≤ 20 min

### Zasilacz

Producent	Jiangxi Jian Aohai Technology Co., Ltd.		
Model	A232-050200U-EU2	Średnia sprawność podczas pracy	82,95 %
Wejście znamionowe	100–240 V ~ 50/60 Hz 0,35 A	Sprawność przy niskim obciążeniu (10%)	78,95 %
Wyjście znamionowe	5,0 V ~ 2,0 A 10,0 W	Zużycie mocy bez obciążenia	≤ 0,10 W

## Informacja dotycząca ochrony środowiska

Zespół akumulatora litowo-jonowego tego odkurzacza zawiera substancje chemiczne, które mogą zanieczyszczać środowisko. Przed utylizacją odkurzacza należy wyjąć akumulator, a następnie oddać go do odpowiedniego zakładu recyklingu.

- Przed zutylizowaniem akumulator należy wyjąć z urządzenia.
- Podczas wyjmowania akumulatora urządzenie musi być odłączone od sieci zasilającej.
- Akumulator należy zutylizować w bezpieczny sposób.

Przeestrogi:

- Przed wyjęciem akumulatora należy upewnić się, że odkurzacz jest odłączony od zasilania, a akumulator – całkowicie wyczerpany.
- Wyjęte akumulatory należy przekazać profesjonalnemu zakładowi recyklingu w celu prawidłowej utylizacji.
- Nie zostawiać akumulatora w środowisku o wysokiej temperaturze, gdyż stwarza to zagrożenie wybuchem.
- W przypadku wycieku z akumulatora należy unikać kontaktu z cieczą. W przypadku kontaktu cieczy z oczami przemyć je dużą ilością wody i niezwłocznie zasięgnąć porady lekarza.

**Wyjmowanie akumulatora:**

1. Wyjąć przycisk zasilania za pomocą łomu.
2. Wyjąć gumowy pasek antypoślizgowy i odkręcić śruby za pomocą śrubokręta.
3. Zdjąć tylną pokrywę odkurzacza za pomocą łomu i wyjąć akumulator.

**Etapy instalacji akumulatora:**

1. Przymocować akumulator do tylnej pokrywy odkurzacza. Kliknięcie wskazuje prawidłową instalację.
2. Zainstalować akumulator w odkurzaczu i przymocować go śrubami.
3. Zainstalować gumowy pasek antypoślizgowy i przycisk zasilania.

# GWARANCJA

---

NINIEJSZA GWARANCJA NADAJE UŻYTKOWNIKOWI OKREŚLONE PRAWA, LECZ MOGĄ MU PRZYSŁUGIWAĆ RÓWNIEŻ INNE PRAWA PRZEWDZIANE PRAWEM DANEGO KRAJU, OKRĘGĘ ADMINISTRACYJNEGO LUB STANU. PONADTO W NIEKTÓRYCH KRAJACH, OKRĘGACH ADMINISTRACYJNYCH LUB STANACH PRAWO KONSUMENCKIE MOŻE PRZEWDZYWAĆ MINIMALNY OKRES GWARANCJI. WSZELKIE WYKLUCZENIA, OGRANICZENIA LUB ZAWIESZENIA PRAW PRZYSŁUGUJĄCYCH UŻYTKOWNIKOWI, NA JAKIE POWOŁUJE SIĘ FIRMA XIAOMI, NASTĘPUJĄ WYŁĄCZNIE W ZAKRESIE DOZWOLONYM PRZEZ OBOWIĄZUJĄCE PRAWO. W CELU DOKŁADNEGO ZROZUMIENIA SWOICH PRAW ZACHĘCAMY DO ZAPOZNANIA SIĘ Z PRAWEM SWOJEGO KRAJU, OKRĘGU ADMINISTRACYJNEGO LUB STANU.

## 1. OGRANICZONA GWARANCJA NA PRODUKT

Firma Xiaomi gwarantuje, że Produkt są wolne od wad materiałowych i wykonawczych w normalnych warunkach użytkowania i podczas użytkowania zgodnie z właściwą instrukcją obsługi Produktu, przez Okres Gwarancji. Okres obowiązywania i warunki rękojmi są określone w odpowiednich przepisach lokalnych. Więcej informacji na temat korzyści wynikających z gwarancji konsumenckiej można znaleźć na oficjalnej stronie firmy Xiaomi <https://www.mi.com/global/support/warranty>.

Firma Xiaomi gwarantuje pierwotnemu nabywcy, że przy normalnym użytkowaniu Produkt będzie wolny od wad materiałowych i produkcyjnych przez wyżej wymieniony okres.

Firma Xiaomi nie gwarantuje, że działanie Produktu będzie nieprzerwane lub wolne od błędów.

Firma Xiaomi nie ponosi odpowiedzialności za szkody spowodowane nieprzestrzeganiem instrukcji dotyczących użytkowania Produktu.

## 2. FORMY ZADOŚCZYNINIENIA

W przypadku stwierdzenia wady urządzenia i otrzymania przez firmę Xiaomi ważnego roszczenia w Okresie Gwarancji firma Xiaomi (1) naprawi produkt bezpłatnie, (2) wymieni produkt lub (3) zwróci koszt Produktu, z wyłączeniem ewentualnych opłat z tytułu wysyłki.

## 3. JAK SKORZYSTAĆ Z GWARANCJI

Aby skorzystać z gwarancji, należy dostarczyć Produkt na adres podany przez firmę Xiaomi w opakowaniu oryginalnym bądź podobnym, które zapewni Produktowi taki sam poziom ochrony. Przed skorzystaniem z gwarancji firmy Xiaomi może (w zakresie dozwolonym przez obowiązujące prawo) założyć dostarczenia dowodu zakupu i/lub dokonania rejestracji Produktu.

## 4. WYŁĄCZENIA I OGRANICZENIA

O ile firma Xiaomi nie postanowi inaczej, niniejsza Ograniczona Gwarancja dotyczy wyłącznie Produktu wytworzonego przez firmę Xiaomi lub na jej rzecz, oznaczonego znakami towarowymi, nazwą handlową lub logo „Xiaomi” lub „MI”. Ograniczona Gwarancja nie dotyczy (a) Szkód spowodowanych działaniem natury lub siły wyższej, np. uderzeniem pioruna, tomadem, powodzią, pożarem, trzęsieniem ziemi lub innymi czynnikami zewnętrznymi; (b) Zaniedbań; (c) Wykorzystania w celach komercyjnych; (d) Modyfikacji dowolnej części Produktu; (e) Szkód związanych z używaniem Produktu w połączeniu z produktami niebędącymi produktami firmy Xiaomi; (f) Szkód powstałych wskutek wypadku, niewłaściwego lub nieprawidłowego używania; (g) Szkód spowodowanych korzystaniem z Produktu w zakresie wykraczającym poza dozwolone lub zamierzone zastosowanie opisane przez firmę Xiaomi lub wskutek zastosowania niewłaściwego napicia lub zasilania; (h) Szkód spowodowanych przez usługę serwisową (w tym ulepszenia i rozszerzenia) wykonaną przez osobę niebędącą przedstawicielem firmy Xiaomi.

Obowiązkiem użytkownika jest tworzenie kopii zapasowych wszelkich danych, oprogramowania lub innych materiałów przechowywanych lub zapisanych w produkcie. Istnieje możliwość, że podczas serwisowania dane, oprogramowanie lub inne materiały znajdujące się w urządzeniu zostaną utracone lub przeformatowane, a firma Xiaomi nie ponosi odpowiedzialności za takie uszkodzenie lub utratę.

Żaden sprzedawca, agent ani pracownik firmy Xiaomi nie jest upoważniony do dokonywania jakichkolwiek modyfikacji, przedłużania ani uzupełniania niniejszej Ograniczonej Gwarancji. Jeśli jakikolwiek warunek zostanie usztywniony za niezgodny z prawem lub niemożliwy do wyegzekwowania, nie ma to wpływu na legalność ani wykonalność pozostałych postanowień.

Usługi posprzedażne ograniczają się do kraju lub regionu, w którym dokonano pierwotnego zakupu, chyba że obowiązujące prawo zabrania nałożenia takiego ograniczenia lub firma Xiaomi złożyła w tym zakresie inne zobowiązanie.

Produkty, które nie zostały sprowadzone i/lub nie zostały wyprodukowane przez firmę Xiaomi i/lub nie zostały nabyte od firmy Xiaomi lub oficjalnego sprzedawcy firmy Xiaomi, nie są objęte niniejszymi gwarancjami. Zgodnie z obowiązującym prawem użytkownikowi mogą przysługiwać gwarancje udzielone przez nieoficjalnego sprzedawcę, który sprzedał dany produkt. Dlatego firma Xiaomi zachęca do skontaktowania się ze sprzedawcą, u którego zakupiono produkt.

Niniejsze gwarancje nie mają zastosowania w Hongkongu i Tajwanie.

## 5. GWARANCJE DOROZUMIANE

Z wyjątkiem przypadków, w których jest to zakazane przez obowiązujące prawo, okres obowiązywania wszystkich dorozumianych gwarancji (w tym gwarancji przydatności handlowej i przydatności do określonego celu) jest ograniczony do maksymalnego okresu obowiązywania tej ograniczonej gwarancji. Niektóre jurysdykcje nie zezwalają na ograniczenie okresu obowiązywania gwarancji dorozumianej, w związku z czym powyższe ograniczenie nie będzie mieć w takich przypadkach zastosowania.

## 6. OGRANICZENIE ODPOWIEDZIALNOŚCI Z TYTUŁU SZKÓD

W zakresie, w jakim nie zakazuje tego obowiązujące prawo, firma Xiaomi nie ponosi odpowiedzialności za szkody spowodowane przez wypadek, pośrednie, szczególne lub wtórne, w tym między innymi za utratę zysków, dochodów lub danych, szkody wynikające z jakiegokolwiek naruszenia wyraźnej lub dorozumianej gwarancji lub warunku, bądź szkody wynikające z jakiegokolwiek innej teorii prawnej, nawet jeśli firmę Xiaomi poinformowano o możliwości wystąpienia takich szkód. Niektóre jurysdykcje nie zezwalają na wyłączenie lub ograniczenie odpowiedzialności z tytułu szkód szczególnych, pośrednich lub wtórnych, w związku z czym powyższe ograniczenie lub wyłączenie może nie mieć zastosowania do danego użytkownika.

## 7. KONTAKT Z FIRMĄ XIAOMI

Klientów zachęca się do odwiedzenia strony <https://www.mi.com/global/support/warranty>

Osobą kontaktową w zakresie obsługi posprzedażnej może być dowolna osoba w autoryzowanej sieci serwisowej Xiaomi, autoryzowany dystrybutor Xiaomi lub ostateczny sprzedawca, który sprzedał produkt użytkownikowi. W przypadku wątpliwości należy skontaktować się z odpowiednią osobą wskazaną przez firmę Xiaomi.

# Sicherheitshinweise

Dieses Produkt ist nur für den Hausgebrauch geeignet. Lesen Sie diese Bedienungsanleitung vor der Verwendung sorgfältig durch und bewahren Sie sie auf, um zukünftig die Informationen nachlesen zu können.

- Dieses Gerät ist für Kinder ab einem Alter von 8 Jahren und Personen geeignet, die körperlich, sensorisch oder geistig behindert sind oder nicht über ausreichende Erfahrung oder Kenntnisse verfügen, wenn sie eine Beaufichtigung oder Anweisung zur sicheren Nutzung des Geräts erhalten haben und wissen, welche Gefahren auftreten können. Kinder dürfen nicht mit dem Gerät spielen. Das Säubern und Benutzerwartung dürfen nicht von Kindern ohne Aufsicht durchgeführt werden.
- Das Gerät darf nur mit dem mitgelieferten Netzteil verwendet werden.
- Dieser Staubsauger ist nur für die Verwendung in Innenräumen vorgesehen. Verwenden oder installieren Sie ihn nicht im Außenbereich, in der Industrie oder in gewerblichen Umgebungen.
- Vor dem Säubern oder Wartung des Geräts muss der Stecker aus der Steckdose gezogen werden.
- Um die Gefahr von Bränden, Explosionen oder Verletzungen zu verringern, prüfen Sie vor der Verwendung, ob das Netzteil unbeschädigt ist. Verwenden Sie den Staubsauger nicht, wenn das Netzteil beschädigt ist.
- Wenn das Ladegerät oder der Akku beschädigt werden, müssen diese durch Original-Ersatzteile ersetzt werden, die vom Hersteller oder der Kundendienstabteilung erworben wurden.
- Stellen Sie sicher, dass Sie den Staubsauger vor dem Säubern oder Ersetzen der Walzenbürste ausschalten.
- Die Bürstenleiste, die Verlängerungsstange und der Staubsauger sind elektrisch leitfähig und sollten nicht in Wasser oder andere Flüssigkeiten getaucht werden. Stellen Sie sicher, dass der Filter, der Vorfilter und der Nachfilter nach dem Säubern gründlich trocken sind.
- Um Verletzungen zu vermeiden, schalten Sie den Staubsauger aus und entfernen Sie die Bürstenleiste vor dem Säubern und der Wartung. Verwenden Sie den Staubsauger nicht, bevor Sie die Bürstenleiste, die Abdeckung des Staubbehälters, den Filter, den Vorfilter und den Nachfilter ordnungsgemäß installiert haben.
- Prüfen Sie regelmäßig die Verlängerungsstange und verwenden Sie sie nicht, wenn sie beschädigt ist.
- Verwenden Sie den Staubsauger weder zum Aufsaugen von brennbaren oder explosiven Flüssigkeiten wie Benzin noch von anderen Flüssigkeiten wie Wasser oder giftigen Flüssigkeiten wie Bleichmittel, Ammoniak und Abfallsreiniger.
- Verwenden Sie den Staubsauger nicht zum Aufsaugen von Toner aus Laserdruckern und Kopiergeräten, da Toner einen Brand oder eine Explosion verursachen kann.
- Verwenden Sie den Staubsauger nicht zum Aufsaugen von Trockenbaupartikeln, Asche aus Kaminen oder glimmenden oder brennenden Materialien wie Kohle, Zigarettenkippen oder Streichhölzern.
- Verwenden Sie den Staubsauger nicht dazu, scharfe oder harte Objekte wie Glas, Nägel, Schrauben oder Münzen aufzusaugen, da dies zu Schäden am Produkt führen kann.
- Verwenden Sie den Staubsauger nicht dazu, Flecken von dicken öligen Substanzen, starke Klebstoffe oder Farbstoffe wie Schuhcreme, Farben und Pigmente zu säubern.
- Halten Sie Haare, Finger und andere Körperteile sowie lose Kleidung von den Öffnungen und beweglichen Teilen des Staubsaugers fern.
- Richten Sie die Saugöffnung, die Verlängerungsstange oder anderes Zubehör nicht auf Ihre Augen oder Ohren und nehmen Sie sie nicht in den Mund.
- Stecken Sie keine Gegenstände in die Öffnungen des Staubsaugers und benutzen Sie den Staubsauger nicht, wenn Öffnungen blockiert sind. Halten Sie den Staubsauger frei von Staub, Flusen, Haaren oder anderen Gegenständen, die die Saugkraft beeinträchtigen können.
- Stellen Sie den Staubsauger nicht auf instabile Gegenstände wie Stühle oder Tische, um Schäden oder Verletzungen durch Herunterfallen zu vermeiden.
- Laden oder lagern Sie den Staubsauger nicht in der Nähe von Wärmequellen oder in feuchten Räumen, wie z. B. neben einem Heizkörper, in der Küche oder im Badezimmer.
- Setzen Sie das Gerät oder den Akku keinen übermäßigen Temperaturen aus.
- Seien Sie sich des Risikos bewusst, dass die Klappen des akkubetriebenen Geräts oder des Akkus durch Metallgegenstände kurzgeschlossen werden können.
- Verwenden Sie nur Ersatzteile, die von Xiaomi zugelassen sind.
- Falls es zu einem Auslaufen des Akkus kommt, vermeiden Sie den Kontakt mit der Flüssigkeit und entsorgen Sie den Akku bei einer staatlich zugelassenen Recyclinganlage. Bei Augenkontakt mit viel Wasser ausspülen und sofort einen Arzt aufsuchen.
- Bitte seien Sie besonders vorsichtig, wenn Sie den Staubsauger zum Treppensäubern verwenden.

- **Warnung vor Brandgefahr:** Tragen Sie keine Duftstoffe auf den Vor- und Nachfilter des Staubsaugers auf. Diese Art von Produkten enthält häufig brennbare Chemikalien, die dazu führen könnten, dass der Staubsauger Feuer fängt.
- Befolgen Sie sorgfältig die Anweisungen in dieser Bedienungsanleitung, um den Staubsauger bei einer Umgebungstemperatur von 0 °C bis 35 °C aufzuladen. Unsachgemäßes Laden kann zu einer Beschädigung des Akkus führen.
- Befolgen Sie bei der Verwendung des Staubsaugers sorgfältig die Anweisungen in dieser Bedienungsanleitung. Benutzer sind für alle Verluste und Schäden verantwortlich, die durch die unsachgemäße Verwendung dieses Staubsaugers entstehen können.
- **WARNUNG:** Verwenden Sie nur das Netzteil, das mit diesem Gerät geliefert wird.
- **WARNUNG:** Verwenden Sie zum Aufladen des Akkus nur das mit diesem Gerät gelieferte abnehmbare Netzteil.
- Nur mit Netzteil A232-050200U-EU2 verwenden.
- Stellen Sie den Staubsauger zum Laden flach auf, um ein Umkippen und Verletzungen zu vermeiden.
- Es sind keine Maßnahmen seitens der Benutzer erforderlich, um die Multifunktionsstation zwischen 50 Hz und 60 Hz umzuschalten, und das Produkt kann sich sowohl auf 50 Hz als auch auf 60 Hz einstellen.

## Informationen zur Einhaltung gesetzlicher Vorschriften



### EU-Konformitätserklärung

Wir, Xiaomi Communications Co., Ltd., bestätigen hiermit, dass dieses Gerät mit den geltenden Verordnungen und europäischen Normen sowie etwaigen Ergänzungen in Einklang steht. Der vollständige Wortlaut der EU-Konformitätserklärung ist unter der folgenden Internetadresse abrufbar: <https://www.mi.com/global/support/terms/declaration>



### Entsorgung von elektrischen und elektronischen Geräten

Das Symbol auf dem Produkt oder der Verpackung bedeutet, dass das Produkt einer getrennten Erfassung für elektrische und elektronische Geräte zugeführt werden muss und nicht über den normalen Haushaltsabfall entsorgt werden darf. Bitte entnehmen Sie Batterien und Lampen, die nicht vom Gerät umschlossen sind, vor der Abgabe aus dem Gerät und entsorgen diese über die offiziellen Sammelstellen für Batterien und Lampen.

Beim Kauf eines neuen Elektrogerätes können Sie beim Verkäufer ein gleichartiges Altgerät unentgeltlich zurückgeben. Elektrogeräte mit einer Kantenlänge von maximal 25 cm können unentgeltlich bei Verkäufern von Elektro- und Elektronikgeräten mit einer Verkaufsfläche von mindestens 400 m<sup>2</sup> sowie in Geschäften des Lebensmittelhandels (z. B. Supermärkten, Lebensmitteldiscountern, Drogerien) mit einer Gesamtverkaufsfläche von mindestens 800 m<sup>2</sup>, die mehrmals im Kalenderjahr oder dauerhaft Elektro- und Elektronikgeräte anbieten und auf dem Markt bereitstellen, abgegeben werden, ohne dass ein Neugerät erworben werden muss. Größere Elektrogeräte können kostenlos bei kommunalen Wertstoffhöfen abgegeben werden. Durch die korrekte Entsorgung tragen Sie dazu bei, negative Auswirkungen auf die Umwelt und die menschliche Gesundheit zu vermeiden, die durch unsachgemäße Erfassung und Behandlung von Elektroaltgeräten entstehen können.

Für weitere Informationen kontaktieren Sie bitte Ihre Kommunalverwaltung, Ihren örtlichen Abfallentsorger oder das Geschäft, in dem Sie das Produkt erworben haben.



Nur für die Verwendung in Innenräumen



Lesen Sie vor der Verwendung die Hinweise durch

# Produktübersicht

## Staubsauger

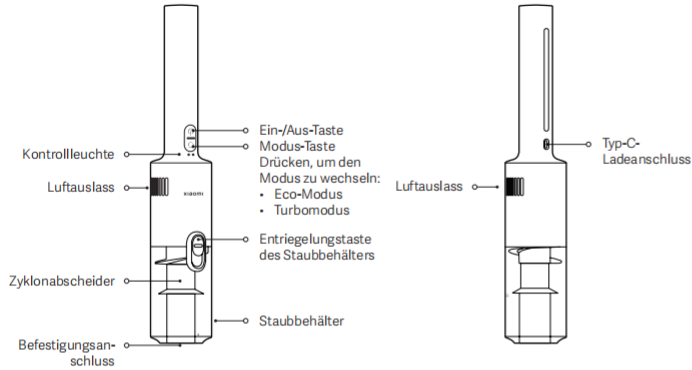

## Zubehörliste

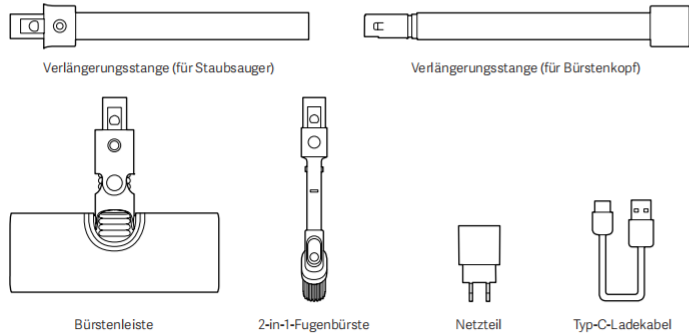

Hinweis: Abbildungen des Produkts und des Zubehörs in der Bedienungsanleitung dienen nur als Referenz. Die tatsächlichen Produkte und Funktionen können aufgrund von Produktverbesserungen variieren.

# Installation

## Staubsauger und Zubehör

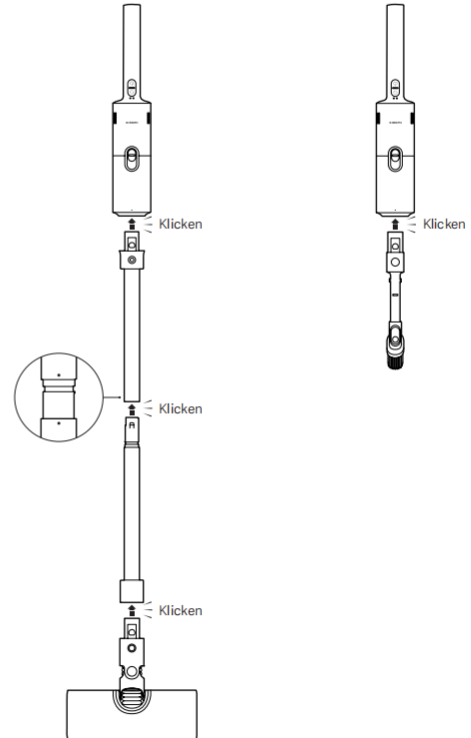

# Laden

## Laden des Staubsaugers

Vorsicht: Legen Sie den Staubsauger zum Laden flach auf eine stabile Oberfläche, um Unfälle durch Umkippen zu vermeiden.

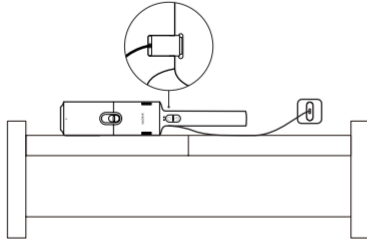

## Kontrollleuchte-Status:

● Aus      ☀️ Langsam weiß blinkend      ● Rot      ○ Weiß

### Laden

● 1      ☀️ 2      Akkuladestand < 50 %      ☀️ 1      ○ 2      Akkuladestand ≥ 50 %

### In Betrieb (Eco-Modus)

● 1      ○ 2      Akkuladestand ≥ 10 %      ● 1      ● 2      Akkuladestand < 10 %

### In Betrieb (Turbomodus)

○ 1      ○ 2      Akkuladestand ≥ 10 %      ● 1      ● 2      Akkuladestand < 10 %

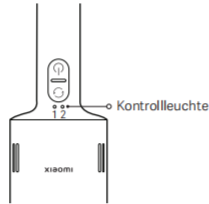

### Hinweise:

- Laden Sie den Staubsauger vor dem ersten Gebrauch und nach jedem Gebrauch vollständig auf. Dies dauert etwa 4 Stunden.
- Der Staubsauger kann nur mit dem Original-Netzteil des Modells A232-050200U-EU2 und dem Original-Typ-C-Ladekabel verwendet werden.
- Der Staubsauger kann während des Ladens nicht benutzt werden.
- Wenn der Staubsauger kontinuierlich im Turbomodus verwendet wurde, sollte er vor dem erneuten Aufladen 30 Minuten lang abkühlen.
- Wenn der Staubsauger vollständig aufgeladen ist, leuchtet die Kontrollleuchte 20 Sekunden lang weiß, bevor sie erlischt.
- Laden Sie den Staubsauger mindestens alle drei Monate auf, um Schäden am Akku zu vermeiden.

# Verwendung

## Bürstenleiste

Geeignet für das Säubern von Marmorböden, Holzböden und kurzflorigen Teppichen.

Hinweis: Stellen Sie den Staubsauger nach jedem Gebrauch nicht an die Wand, um Unfälle durch Umkippen zu vermeiden. Entfernen Sie stattdessen die Verlängerungsstange und die Bürstenleiste und legen Sie ihn flach auf eine stabile Oberfläche.

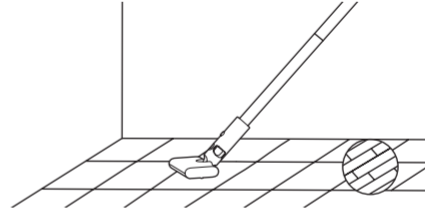

## 2-in-1-Fugenbürste

Geeignet für das Säubern von Fugen in auf Tischen und Decken, in Vorhängen, Sofas, Ecken und Autoinnenräumen.

### Hinweise:

- Saugen Sie keine Flüssigkeiten auf, um Schäden zu vermeiden.
- Lassen Sie den Staubsauger im Sommer nicht bei hohen Temperaturen im Auto liegen und setzen Sie ihn keiner direkten Sonneneinstrahlung aus, um Sicherheitsrisiken zu vermeiden.

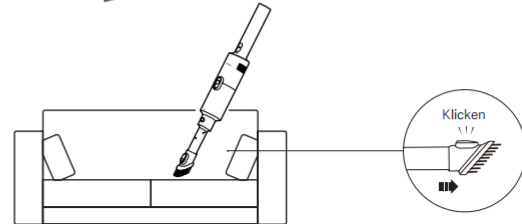
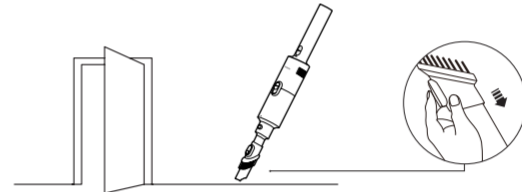

# Pflege und Wartung

## Hinweise:

- Stellen Sie vor der Pflege und Wartung sicher, dass der Staubsauger ausgeschaltet und das Ladekabel ausgesteckt ist.
- Entfernen Sie vor dem Säubern den Bürstenkopf vom Staubsauger, um im Fall eines versehentlichen Einschaltens des Staubsaugers Verletzungen zu vermeiden.
- Wenn der Zyklonabscheider, der Filter, die Verlängerungsstange, die Bürstenleiste oder die 2-in-1-Fugenbürste verstopft sind, funktioniert der Staubsauger nicht mehr. Verwenden Sie ihn erst nach dem Ausschalten und Säubern.
- Benutzen Sie immer Originalteile, um den korrekten Betrieb zu gewährleisten und die Garantie aufrechtzuerhalten.
- Wenn der Staubsauger längere Zeit nicht benutzt wird, laden Sie ihn vollständig auf, ziehen Sie den Netzstecker und bewahren Sie ihn an einem kühlen, trockenen Ort auf. Setzen Sie den Staubsauger keiner direkten Sonneneinstrahlung oder feuchten Umgebungen aus. Laden Sie den Staubsauger mindestens alle drei Monate auf, um Schäden am Akku zu vermeiden.

## Säubern des Staubsaugers

Säubern Sie den Staubsauger mit einem weichen trockenen Tuch.

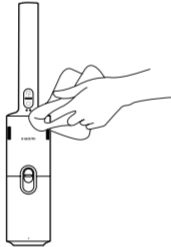

## Säubern des Staubbehälters, des Filters und des Zyklonabscheiders

Schalten Sie den Staubsauger aus, ziehen Sie das Ladekabel ab und entfernen Sie das Zubehör, bevor Sie den Staubbehälter säubern.

Hinweis: Säubern Sie den Staubbehälter rechtzeitig, wenn der Staub die „MAX“-Markierung erreicht, um die Saugleistung aufrechtzuerhalten.

1. Entfernen Sie vor dem Säubern die Verlängerungsstange und den Bürstenkopf, drücken Sie die Entriegelungstaste des Staubbehälters und drehen Sie den Staubbehälter dann auf „0“, um ihn zu entfernen.

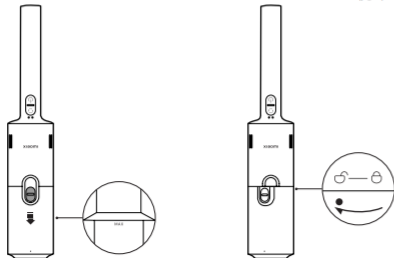

2. Heben Sie den Griff an, entfernen Sie den Zyklonabscheider und leeren Sie den Staubbehälter.

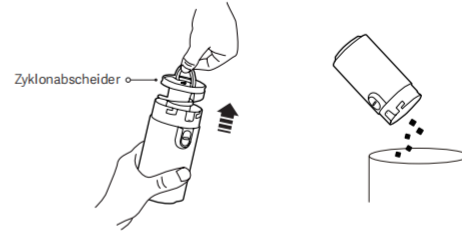

3. Entfernen Sie den Schwamm und den Filter.

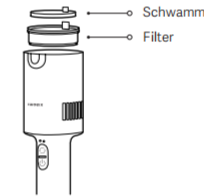

4. Spülen Sie den Zyklonabscheider, den Schwamm und den Filter gründlich aus. Lassen Sie sie nach dem Spülen mindestens 24 Stunden lang vollständig an der Luft trocknen.



## Hinweise:

- Weichen Sie den Filter nicht ein.
- Klopfen Sie den Filter beim Spülen wiederholt aus, um Schmutz zu entfernen.
- Säubern Sie den Filter nicht mit den Händen oder scharfen Gegenständen wie Bürsten, um Beschädigungen zu vermeiden.
- Es wird empfohlen, den Filter durch einen Originalfilter zu ersetzen, wenn nach dem Säubern des Filters immer noch eine merkliche Abnahme der Saugleistung feststellbar ist.

## Pflege und Wartung

### Einbau des Staubbehälters, des Filters und des Zyklonabscheiders

1. Setzen Sie den Zyklonabscheider wie abgebildet wieder in den Staubbehälter ein.
2. Setzen Sie den Filter und den Schwamm wieder ein.
3. Setzen Sie den Staubbehälter wieder ein, drehen Sie ihn auf „ON“ und drücken Sie dann die Entriegelungstaste des Staubbehälters.

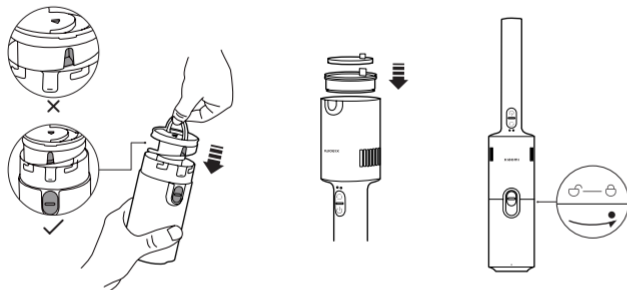

## Fehlerbehebung

Wenn der Staubsauger nicht ordnungsgemäß funktioniert, lesen Sie in der folgenden Tabelle nach, um Fehler entsprechend dem Status der Kontrollleuchte zu beheben.

Sprachansage	Mögliche Ursache	Lösung
Die Kontrollleuchte blinkt rot und weiß.	Der Staubbehälter ist voll.	Leeren Sie den Staubbehälter.
	Der Filter ist verstopft.	Säubern Sie den Filter.
	Der Bürstenkopf ist verstopft.	Säubern Sie den Bürstenkopf.
Die Kontrollleuchte ist ausgeschaltet.	Das Netzteil oder das Ladekabel ist nicht kompatibel.	Verwenden Sie ein Original-Netzteil oder -Ladekabel.
	Das Ladekabel ist nicht richtig eingesteckt.	Stecken Sie das Ladekabel fest ein.
	Der Staubsauger ist vollständig aufgeladen.	Ziehen Sie das Ladekabel ab.

## Häufige Probleme

Häufige Probleme	Mögliche Ursache	Lösung
Der Staubsauger funktioniert nicht.	Der Akku ist leer.	Laden Sie den Staubsauger vor Gebrauch auf.
	Die Saugöffnung, der Luftkanal oder der Filter sind verstopft.	Säubern Sie die Saugöffnung, den Luftkanal oder den Filter rechtzeitig.
	Der Temperaturschutz des Akkus wurde ausgelöst.	Versuchen Sie es erneut, nachdem sich die Akkutemperatur wieder normalisiert hat.
Die Saugkraft ist reduziert.	Der Staubbehälter ist voll oder der Filter ist verstopft.	Leeren Sie den Staubbehälter oder säubern Sie den Filter rechtzeitig.
	Der Bürstenkopf ist verstopft.	Säubern Sie den Bürstenkopf rechtzeitig.
Die Batterielebensdauer ist niedrig.	Der Akku ist nicht voll aufgeladen.	Laden Sie den Staubsauger vor Gebrauch auf.
	Der Staubbehälter ist voll oder der Filter ist verstopft.	Leeren Sie den Staubbehälter oder säubern Sie den Filter rechtzeitig.
	Der Bürstenkopf ist verstopft.	Säubern Sie den Bürstenkopf rechtzeitig.
Der Staubsauger kann nicht geladen werden.	Das Ladekabel ist nicht richtig eingesteckt.	Stecken Sie das Ladekabel fest ein.
	Das Netzteil oder das Ladekabel ist nicht kompatibel.	Verwenden Sie ein Original-Netzteil oder -Ladekabel.
Der Staubsauger wird nur langsam geladen.	Der Temperaturschutz des Akkus wurde ausgelöst.	Versuchen Sie es erneut, nachdem sich die Akkutemperatur wieder normalisiert hat.

Hinweis: Falls die obigen Lösungen das Problem nicht lösen, kontaktieren Sie bitte das Kundendienst-Team.

## Spezifikationen

### Xiaomi Staubsauger P30

Bezeichnung	Kabelloser Staubsauger		
Modell	E204	Nennleistung	180 W
Nennspannung	14,4 V $\approx$	Eingang	5 V $\approx$ 2 A
Anschlussart	Typ-C	Nettogewicht	1,46 kg
Stromverbrauch	Aus-Modus: $\leq$ 0,5 W	Zeit bis zum Eintritt in den Zustand	Aus-Modus: $\leq$ 20 Min

### Netzteil

Hersteller	Jiangxi Jian Aohai Technology Co., Ltd.		
Modell	A232-050200U-EU2	Durchschnittliche Aktive Effizienz	82,95 %
Nenneingang	100-240 V $\sim$ 50/60 Hz 0,35 A	Effizienz bei Geringer Belastung (10 %)	78,95 %
Nennaussgang	5,0 V $\approx$ 2,0 A 10,0 W	Lastloser Stromverbrauch	$\leq$ 0,10 W

## Umweltschutzhinweise

Das wiederaufladbare Lithium-Ionen-Akkupack dieses Staubsaugers enthält Chemikalien, die die Umwelt verschmutzen können. Nehmen Sie die Akkus, bevor Sie den Staubsauger entsorgen heraus, und entsorgen Sie sie anschließend in einer geeigneten Recyclinganlage.

- Der Akku muss aus dem Gerät entfernt werden, bevor es verschrottet wird.
- Bei der Entfernung des Akkus muss die Verbindung des Geräts zum Stromnetz unterbrochen werden.
- Der Akku muss sicher entsorgt werden.

Vorsichtsmaßnahmen:

- Stellen Sie sicher, dass der Staubsauger von der Leistung getrennt ist und die Akkus vollständig entladen sind, bevor Sie den Akku entfernen.
- Bringen Sie den entfernten Akku zur ordnungsgemäßen Entsorgung zu einem professionellen Recyclingbetrieb.
- Lassen Sie die Akkus nicht in einer Umgebung mit hohen Temperaturen liegen, da sie sonst explodieren könnten.
- Beim Austritt eines Akkus ist der Kontakt mit der Flüssigkeit zu vermeiden. Wenn die Flüssigkeit in die Augen gelangt, spülen Sie sie mit reichlich Wasser aus und suchen Sie sofort einen Arzt auf.

### So entfernen Sie den Akku:

1. Entfernen Sie die Ein-/Aus-Taste mit einem Hebel.
2. Entfernen Sie den rutschfesten Gummistreifen und lösen Sie die Schrauben mit einem Schraubendreher.
3. Entfernen Sie die hintere Abdeckung des Staubsaugers mit einem Hebel und nehmen Sie den Akkupack heraus.

### So setzen Sie den Akku ein:

1. Befestigen Sie den Akkupack an der hinteren Abdeckung des Staubsaugers. Ein Klicken zeigt an, dass der Akku richtig eingesetzt ist.
2. Setzen Sie den Akkupack in den Staubsauger ein und befestigen Sie ihn mit den Schrauben.
3. Setzen Sie den rutschfesten Gummistreifen und die Ein-/Aus-Taste ein.

# GARANTIEERKLÄRUNG

---

DIESE GARANTIE GIBT IHNEN BESTIMMTE RECHTE UND MÖGLICHERWEISE VERFÜGEN SIE AUFGRUND DER GESETZE IHRES LANDES, IHRER PROVINZ ODER IHRES BUNDESLANDES ÜBER WEITERE RECHTE. IN EINIGEN LÄNDERN, PROVINZEN ODER BUNDESLÄNDERN SCHREIBT DAS VERBRAUCHERRECHT EINE MINDESTGARANTIEZEIT VOR. XIAOMI SCHLIESST IHRE WEITEREN RECHTE NICHT AUS, SCHRÄNKT SIE NICHT EIN UND SETZT SIE NICHT AUS, SOFERN DIES NICHT GESETZLICH ZULÄSSIG IST. UMFASSENDE INFORMATIONEN ZU IHREN RECHTEN FINDEN SIE IN DEN GESETZEN IHRES LANDES, IHRER PROVINZ ODER IHRES BUNDESLANDES.

## 1. EINGESCHRÄNKTE PRODUKTGARANTIE

Xiaomi garantiert Ihnen, dass Ihr Xiaomi-Produkt während der Garantiezeit bei normalem Gebrauch frei und bei Gebrauch in Übereinstimmung mit den Anweisungen des betreffenden Benutzerhandbuchs frei von Material- und Verarbeitungsfehlern ist.

Die gesetzlichen Gewährleistungsfristen und -bestimmungen ergeben sich aus den jeweiligen lokalen Gesetzen. Weitere Informationen zu den Garantieleistungen für Verbraucher finden Sie auf der Website von Xiaomi unter <https://www.mi.com/global/support/warranty>.

Xiaomi garantiert Ihnen als Erstkäufer, dass das Xiaomi-Produkt während des oben genannten Zeitraums bei normalem Gebrauch frei von Material- und Verarbeitungsfehlern ist.

Xiaomi garantiert nicht, dass das Produkt unterbrechungsfrei oder fehlerfrei funktioniert.

Xiaomi haftet nicht für Schäden, die aus der Nichteinhaltung der Anweisungen zur Verwendung des Produkts resultieren.

## 2. RECHTSMITTEL

Wenn ein Hardwarefehler festgestellt wird und Xiaomi eine gültige Reklamation innerhalb der Garantiezeit erhält, wird Xiaomi entweder (1) das Produkt unter Verwendung neuer oder überholter Ersatzteile kostenlos reparieren, (2) das Produkt ersetzen oder (3) den Kaufpreis des Produkts zurückerstatten, wobei mögliche Versandkosten ausgeschlossen werden.

## 3. NUTZUNG DES GARANTIESERVICES

Um Garantieleistungen in Anspruch nehmen zu können, müssen Sie das Produkt in der Originalverpackung oder einer ähnlichen Verpackung, die das Produkt im gleichen Maße schützt, an die von Xiaomi angegebene Adresse senden. Wenn dies nicht durch anwendbares Recht untersagt ist, kann Xiaomi vor der Erbringung von Garantieleistungen die Vorlage von Kaufnachweise(n) und / oder eine Registrierung von Ihnen verlangen.

## 4. AUSSCHLÜSSE UND EINSCHRÄNKUNGEN

Soweit nicht anders durch Xiaomi bestimmt, gilt diese eingeschränkte Garantie ausschließlich für das von oder für Xiaomi hergestellte Produkt, das durch das die Marken oder Handelsnamen oder das „Xiaomi“- bzw. „Mi“-Logo identifiziert werden kann.

Die Garantie beinhaltet keine (a) Schäden durch Naturereignisse oder höhere Gewalt, z. B. Blitz einschläge, Tornados, Überschwemmungen, Feuer, Erdbeben oder andere äußere Ursachen; (b) Schäden durch Fahrlässigkeit; (c) Schäden durch kommerzielle Nutzung; (d) Schäden durch Änderungen oder Modifikationen an einem Teil des Produkts; (e) Schäden, die durch die gemeinsame Verwendung mit Produkten anderer Hersteller verursacht werden; (f) Schäden, die durch Unfall, Missbrauch oder Zweckentfremdung verursacht werden; (g) Schäden, die durch den Betrieb des Produkts im Widerspruch zur von Xiaomi beschriebenen zulässigen oder beabsichtigten Verwendung oder durch unzulässige Spannungs- oder Stromversorgung verursacht werden; (h) Schäden, die durch Serviceleistungen (einschließlich Upgrades und Erweiterungen) von Personen verursacht werden, die dafür nicht von Xiaomi autorisiert wurden. Es liegt in Ihrer Verantwortung, Daten, Software oder andere Materialien, die Sie auf dem Produkt gespeichert haben, zu sichern. Es ist wahrscheinlich, dass Daten, Software oder andere Materialien bei Inanspruchnahme des Garantieservices verloren gehen oder Geräte neu formatiert werden und Xiaomi übernimmt keine Haftung für solche Schäden oder Verluste.

Wiederverkäufer, Agenten oder Mitarbeiter von Xiaomi sind nicht berechtigt, Änderungen, Erweiterungen oder Ergänzungen hinsichtlich dieser eingeschränkten Garantie vorzunehmen. Sollte eine Bestimmung rechtswidrig oder nicht durchsetzbar sein, wird die Rechtmäßigkeit oder Durchsetzbarkeit der übrigen Bestimmungen davon nicht berührt oder beeinträchtigt.

Sofern dies nicht gesetzlich verboten oder anderweitig von Xiaomi versprochen wurde, ist der Kundendienst auf das Land oder die Region des ursprünglichen Kaufs beschränkt.

Produkte, die nicht ordnungsgemäß eingeführt wurden und/oder nicht ordnungsgemäß von Xiaomi hergestellt wurden und/oder nicht ordnungsgemäß von Xiaomi oder einem offiziellen Händler von Xiaomi erworben wurden, fallen nicht unter diese Garantie. Gemäß geltendem Recht können Garantieforderungen gegen Einzelhändler geltend gemacht werden, die das Produkt trotz Ermangelung gegenseitiger Vertriebsvereinbarungen in Umlauf gebracht haben. In solchen Fällen ermutigt Sie Xiaomi, den Händler zu kontaktieren, bei dem Sie das Produkt gekauft haben.

Diese Garantieerklärung ist nicht auf Hong Kong und Taiwan anwendbar.

## 5. STILLSCHWEIGENDE GARANTIE

Soweit durch geltendes Recht zulässig, sind alle stillschweigend begründeten Garantien (einschließlich der Garantie der Gebrauchstauglichkeit oder der Eignung für einen bestimmten Zweck) zeitlich beschränkt und gelten maximal für die Dauer dieser eingeschränkten Garantie. In einigen Ländern ist die Beschränkung der Dauer stillschweigender Garantien nicht zulässig, sodass die o. g. Beschränkung auf Sie nicht zutrifft, wenn Sie Verbraucher in einem dieser Länder sind.

## 6. SCHADENSBSCHRÄNKUNG

Soweit durch geltendes Recht zulässig, haftet Xiaomi nicht für zufällige oder indirekte Schäden, Neben- oder Folgeschäden oder besondere Schadensfolgen einschließlich, aber nicht beschränkt auf, entgangenen Gewinnen oder Einnahmen sowie Datenverluste und Schäden, die aus einer Verletzung einer ausdrücklichen oder stillschweigenden Garantie- oder anderweitigen Bedingung oder aus einer anderen rechtlichen Grundlage resultieren, selbst wenn Xiaomi auf die Möglichkeit solcher Schäden hingewiesen wurde. In einigen Ländern sind Ausschluss oder Beschränkung der Haftung für indirekte oder Folgeschäden sowie besondere Schadensfolgen nicht zulässig, sodass die o. g. Beschränkung auf Sie evtl. nicht zutrifft.

## 7. KONTAKT XIAOMI

Kontaktinformationen finden Sie auf unserer Website: <https://www.mi.com/global/support/warranty>

Der Kundendienst kann durch jede Person im autorisierten Servicenetz von Xiaomi erbracht werden, durch die autorisierten Händler von Xiaomi oder durch den Endverkäufer, der die Produkte an Sie verkauft hat. Bei Fragen Sie sich bitte an die entsprechende von Xiaomi angegebene Person.

## Veiligheidsinstructies

Dit product is alleen bedoeld voor huishoudelijk gebruik. Lees vóór gebruik deze handleiding zorgvuldig door en bewaar deze om later te kunnen raadplegen.

- Dit apparaat kan worden gebruikt door kinderen van 8 jaar en ouder en door personen met een fysieke, zintuiglijke of mentale beperking of gebrek aan ervaring en kennis, mits ze onder toezicht staan of instructies hebben ontvangen met betrekking tot het veilige gebruik van het apparaat en de gevaren hiervan begrijpen. Kinderen mogen niet met het apparaat spelen. Het apparaat mag niet worden schoongemaakt of onderhouden door kinderen tenzij ze onder toezicht staan.
- Het apparaat mag alleen worden gebruikt met de bij het apparaat geleverde voedingsadapter.
- Deze stofzuiger is uitsluitend voor gebruik binnenshuis. Gebruik of installeer hem niet in openlucht-, industriële of commerciële omgevingen.
- Haal de stekker uit het stopcontact alvorens het apparaat te reinigen of er onderhoud aan te plegen.
- Om het risico op brand, explosie of persoonlijk letsel te beperken, moet u vóór gebruik controleren of de voedingsadapter onbeschadigd is. Gebruik de stofzuiger niet als de voedingsadapter is beschadigd.
- Wanneer de oplader of batterij beschadigd raakt, moet deze worden vervangen door een origineel onderdeel dat is aangeschaft bij de fabrikant of de after-salesserviceafdeling.
- Zorg ervoor dat u de stofzuiger uitschakelt voordat u de schoonmaak of de rolborstel vervangt.
- De vloerborstel, het verlengstuk en de stofzuiger zijn elektrisch geleidend en mogen niet worden ondergedompeld in water of andere vloeistoffen. Zorg ervoor dat u het filter, voorfilter en achterfilter goed droogmaakt na het schoonmaken.
- Om letsel te voorkomen moet u de stofzuiger uitschakelen en de vloerborstel verwijderen voordat u deze gaat schoonmaken en onderhouden. De stofzuiger niet gebruiken voordat u de vloerborstel, het deksel van het stofcompartiment, filter, voorfilter en achterfilter goed heeft geplaatst.
- Controleer het verlengstuk regelmatig en gebruik het niet als het beschadigd is.
- Gebruik de stofzuiger niet om ontvlambare of explosieve vloeistoffen zoals benzine op te zuigen, noch andere vloeistoffen zoals water of giftige vloeistoffen zoals bleekwater, ammoniak en afvoerreiniger.
- Gebruik de stofzuiger niet voor het opzuigen van toner die in laserprinters en kopieerapparaten wordt gebruikt, omdat toner brand of een explosie kan veroorzaken.
- Gebruik de stofzuiger niet voor het opzuigen van gipsplaatdeeltjes, as van bijvoorbeeld de open haard of rokende of brandende materialen, zoals kolen, sigarettenpeuken of lucifers.
- Gebruik de stofzuiger niet voor het opzuigen van scherpe of harde voorwerpen, zoals glas, spijkers, schroeven of munten, die het product kunnen beschadigen.
- Gebruik de stofzuiger niet voor het opzuigen van dikke olieachtige stoffen, sterk klevende materialen of kleurstoffen, zoals schoensmeer, verf en pigmenten.
- Houd haar, vingers en andere lichaamsdelen, evenals losse kleding, uit de buurt van de openingen en bewegende delen van de stofzuiger.
- Richt de aanzuigopening, het verlengstuk of andere accessoires niet op uw ogen of oren en stop ze niet in uw mond.
- Steek geen voorwerp in de openingen van de stofzuiger en gebruik de stofzuiger ook niet als een opening is geblokkeerd. Houd de stofzuiger vrij van stof, pluisjes, haar en andere voorwerpen die de zuigkracht kunnen verminderen.
- Zet de stofzuiger niet tegen onstabiele voorwerpen, zoals stoelen of tafels. Hierdoor kan de stofzuiger omvallen en schade of letsel veroorzaken.
- De stofzuiger niet opladen of opbergen in de buurt van warmtebronnen of in vochtige ruimtes, zoals in de buurt van een radiator of in een keuken of badkamer.
- Stel het apparaat of de batterij niet bloot aan buitensporige temperaturen.
- Wees bedacht op het risico van kortsluiting van de polen van het apparaat dat met een batterij werkt of van de batterij door metalen voorwerpen.
- Gebruik alleen vervangende onderdelen die door Xiaomi zijn goedgekeurd.
- Vermijd contact met de vloeistof in het geval van een lekkende batterij en lever de batterij in bij een door de overheid goedgekeurd recyclingbedrijf. Bij contact met de ogen, onmiddellijk met veel water uitspoelen en meteen medische hulp inroepen.
- Wees extra voorzichtig als u de stofzuiger gebruikt om trappen schoon te maken.

- **Waarschuwing voor brandgevaar:** Breng geen geparfumeerde substantie aan op het voorfilter en het achterfilter van de stofzuiger. Van dit soort producten is bekend dat ze ontvlambare chemicaliën bevatten die ervoor kunnen zorgen dat de stofzuiger vlam vat.
- Volg strikt de aanwijzingen in deze gebruikershandleiding om de stofzuiger op te laden bij een omgevingstemperatuur van 0 °C tot 35 °C. Onjuist opladen, leidt mogelijk tot beschadiging van de batterij.
- Volg bij het gebruik van de stofzuiger strikt de instructies in deze gebruikershandleiding. De gebruiker is zelf verantwoordelijk voor enig verlies of enige schade als gevolg van een oneigenlijk gebruik van de stofzuiger.
- **WAARSCHUWING:** Gebruik uitsluitend de bij dit apparaat geleverde voedingsseenheid.
- **WAARSCHUWING:** Gebruik voor het opladen van de batterij uitsluitend de bij dit apparaat geleverde afneembare voedingsseenheid.
- Alleen gebruiken met voedingsseenheid A232-050200U-EU2.
- Leg de stofzuiger tijdens het opladen plat neer om te voorkomen dat deze omvalt en per ongeluk letsel veroorzaakt.
- Gebruikers hoeven niets te doen om het vermogen te laten schakelen tussen 50 Hz en 60 Hz; het product kan zichzelf aanpassen aan zowel 50 Hz als 60 Hz.

## Informatie naleven van de wet- en regelgeving



### EU-conformiteitsverklaring

Wij Xiaomi Communications Co., Ltd. verklaren hierbij dat dit apparaat voldoet aan de toepasselijke richtlijnen en Europese normen en wijzigingen. De volledige tekst van de EU-conformiteitsverklaring is beschikbaar op het volgende internetadres: <https://www.mi.com/global/support/terms/declaration>



### Informatie over recycling en verwijdering van AEEA

Alle producten met dit symbool behoren tot afgedankte elektrische en elektronische apparatuur (AEEA) zoals in Richtlijn 2012/19/EU) en mogen niet worden vermengd met ongesorteerd huishoudelijk afval. In plaats daarvan moet u de volksgezondheid en het milieu beschermen door uw afgedankte apparatuur in te leveren bij een van de aangewezen inzamelpunten voor de recycling van afgedankte elektrische en elektronische apparatuur, ingericht door de overheid of plaatselijke autoriteiten. Correcte verwijdering en recycling zal mogelijk negatieve gevolgen voor het milieu en de algemene gezondheid helpen voorkomen. Neem contact op met de installateur of uw plaatselijke autoriteiten voor meer informatie over de locaties en de voorwaarden van deze inzamelpunten.



Uitsluitend voor gebruik binnenshuis



Lees de instructies vóór gebruik

## Productoverzicht

### Stofzuiger

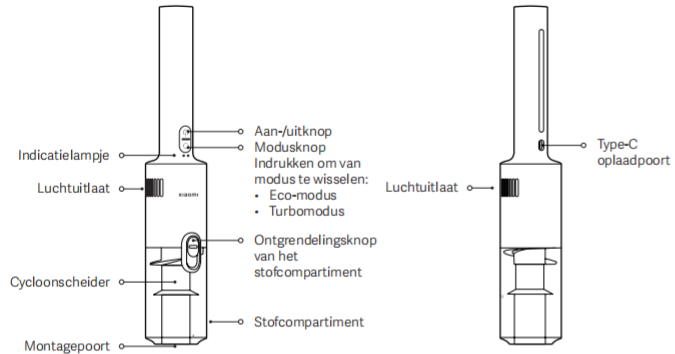

### Lijst met accessoires

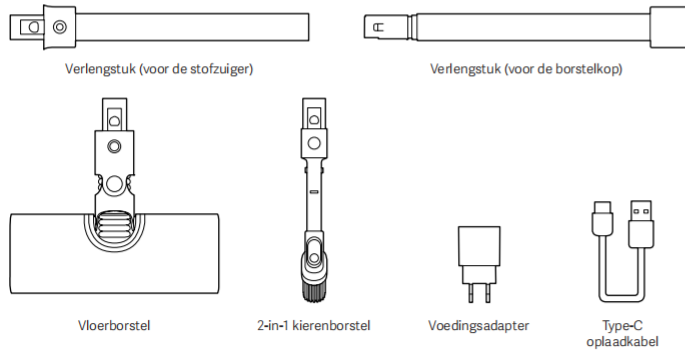

Opmerking: Afbeeldingen van het product en accessoires in de gebruikershandleiding zijn alleen ter referentie. Het daadwerkelijke product en de functionaliteit kunnen variëren door productverbeteringen.

## Installatie

### Stofzuiger en accessoires

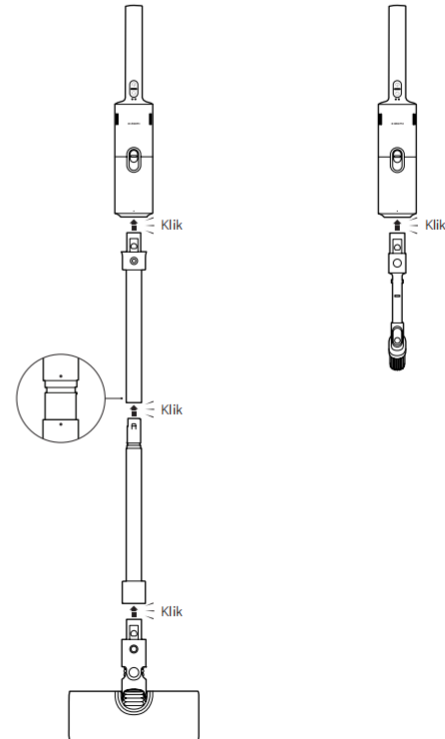

# Opladen

## Stofzuiger opladen

Voorzichtig: Leg de stofzuiger tijdens het opladen plat op een stabiele ondergrond om te voorkomen dat deze omvalt en ongelukken veroorzaakt.

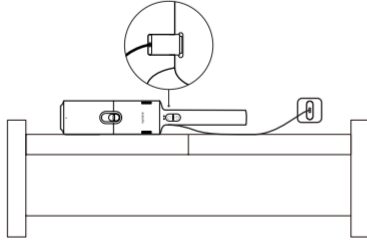

## Status van het indicatielampje:

● Uit    ☼ Knippert langzaam wit    ● Rood    ○ Wit

## Opladen

● 1 ☼ 2 Batterijniveau < 50%    ☼ 1 ○ 2 Batterijniveau ≥ 50%

## Werken (Eco-modus)

● 1 ○ 2 Batterijniveau ≥ 10%    ● 1 ● 2 Batterijniveau < 10%

## Werken (turbomodus)

○ 1 ○ 2 Batterijniveau ≥ 10%    ● 1 ● 2 Batterijniveau < 10%

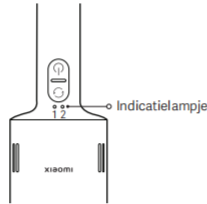

## Opmerkingen:

- Laad de stofzuiger volledig op vóór het eerste gebruik en na elk gebruik. Dit duurt ongeveer 4 uur.
- De stofzuiger kan alleen worden gebruikt met de originele voedingsadapter van het model A232-050200U-EU2 en de originele Type-C oplaadkabel.
- Tijdens het opladen kan de stofzuiger niet worden gebruikt.
- Wanneer de stofzuiger continu in de turbomodus is gebruikt, is het beter om deze 30 minuten te laten afkoelen voordat u deze opnieuw oplaadt.
- Als de stofzuiger volledig is opgeladen, blijft het indicatielampje 20 seconden wit voordat het uitgaat.
- Laad de stofzuiger minimaal één keer per drie maanden op om schade aan de batterij te voorkomen.

# Hoe te gebruiken

## Vloerborstel

Geschikt voor het schoonmaken van marmeren vloeren, houten vloeren en laagpolige tapijten.

Opmerking: Zet de stofzuiger na gebruik niet tegen de muur om te voorkomen dat deze omvalt en ongelukken veroorzaakt. Verwijder in plaats daarvan het verlengstuk en de vloerborstel en leg de stofzuiger plat op een stabiele ondergrond.

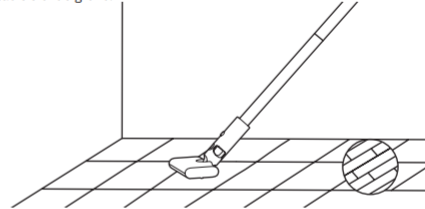

## 2-in-1 kierenborstel

Geschikt voor het schoonmaken van kieren in tafels, plafonds, gordijnen, banken, hoeken en auto-interieurs.

### Opmerkingen:

- Zuig geen vloeistoffen op om schade te voorkomen.
- Laat de stofzuiger in de zomer niet achter in een auto met hoge temperaturen en stel deze niet bloot aan direct zonlicht om veiligheidsrisico's te voorkomen.

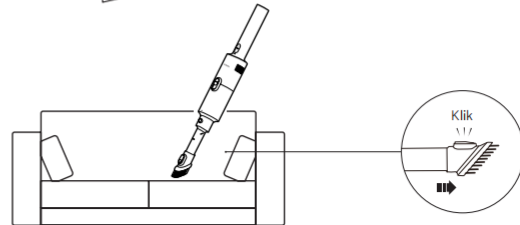
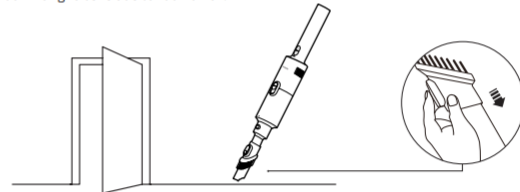

# Verzorging en onderhoud

## Opmerkingen:

- Zorg ervoor dat de stofzuiger is uitgeschakeld en dat de oplaadkabel is losgekoppeld voordat u met het schoonmaken en onderhoud begint.
- Verwijder voor het schoonmaken de borstelkop van de stofzuiger om te voorkomen dat de stofzuiger per ongeluk wordt ingeschakeld, wat tot letsel kan leiden.
- Als de cycloonscheider, het filter, het verlengstuk, de vloerborstel of de 2-in-1 kierenborstel verstopt is, stopt de stofzuiger met werken. Gebruik deze pas nadat u het apparaat hebt uitgeschakeld en schoongemaakt.
- Gebruik altijd originele onderdelen om een normale werking te garanderen en de garantie te behouden.
- Als de stofzuiger gedurende langere tijd niet wordt gebruikt, dient u deze volledig op te laden, los te koppelen en op een koele, droge plaats te bewaren. Plaats de stofzuiger niet in direct zonlicht of in een vochtige omgeving. Laad de stofzuiger minimaal één keer per drie maanden op om schade aan de batterij te voorkomen.

## De stofzuiger schoonmaken

Veeg de stofzuiger schoon met een zachte, droge doek.



## Het stofcompartiment, filter en cycloonscheider schoonmaken

Voordat u het stofcompartiment schoonmaakt, moet u de stofzuiger uitschakelen, de oplaadkabel loskoppelen en de accessoires verwijderen.

Opmerking: Maak het stofcompartiment op tijd schoon wanneer het stof de "MAX" markering bereikt, zodat de stofzuigprestaties behouden blijven.

1. Verwijder vóór het schoonmaken het verlengstuk en de borstelkop, druk op de ontgrendelingsknop van het stofcompartiment en draai vervolgens het stofcompartiment naar "O" om het te verwijderen.

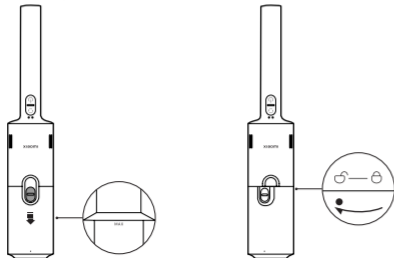

2. Til de hendel omhoog, verwijder de cycloonscheider en maak het stofcompartiment leeg.

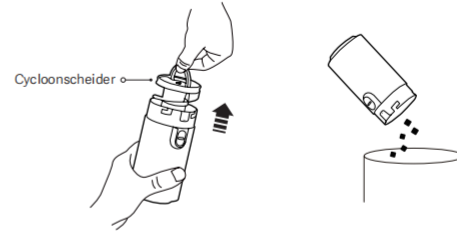

3. Verwijder de spons en het filter.

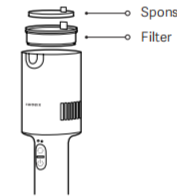

4. Spoel de cycloonscheider, spons en het filter goed af. Laat deze na het afspelen minimaal 24 uur volledig drogen in de lucht.



## Opmerkingen:

- Laat het filter niet weken.
- Tik tijdens het afspelen herhaaldelijk op het filter om vuil te verwijderen.
- Maak het filter niet schoon met uw handen of scherpe voorwerpen, zoals borstels, om schade te voorkomen.
- Als u na het schoonmaken van het filter nog steeds een merkbare afname van de zuigkracht waarneemt, raden wij u aan het filter te vervangen door een origineel filter.

## Verzorging en onderhoud

### Het stofcompartiment, filter en cycloonscheider plaatsen

1. Plaats de cycloonscheider terug in het stofcompartiment zoals afgebeeld.
2. Plaats het filter en de spons terug.
3. Plaats het stofcompartiment terug, draai het naar "O" en druk vervolgens op de ontgrendelingsknop van het stofcompartiment.

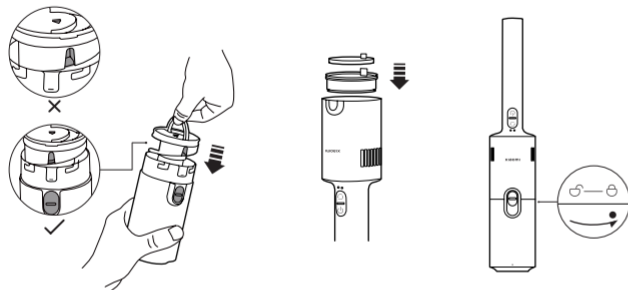

## Problemen oplossen

Als er een storing is aan de stofzuiger, raadpleeg dan de onderstaande tabel voor het oplossen van problemen op basis van de status van de indicatielampje.

Gesproken melding	Mogelijke oorzaken	Oplossing
	Het stofcompartiment is vol.	Maak het stofcompartiment leeg.
Het indicatielampje knippert rood en wit.	Het filter is verstopt.	Maak het filter schoon.
	De borstelkop is verstopt.	Maak de borstelkop schoon.
	De voedingsadapter of de oplaadkabel is niet compatibel.	Gebruik een originele voedingsadapter of oplaadkabel.
Het indicatielampje is uit.	De oplaadkabel is niet goed aangesloten.	Sluit de oplaadkabel goed aan.
	De stofzuiger is volledig opgeladen.	Koppel de oplaadkabel los.

## Veelvoorkomende problemen

Veelvoorkomende problemen	Mogelijke oorzaken	Oplossing
	De batterij is leeg.	Laad de stofzuiger op voor gebruik.
De stofzuiger werkt niet.	De zuigopening, de luchtweg of het filter is verstopt.	Maak de zuigopening, de luchtweg of het filter op tijd schoon.
	De temperatuurbeveiliging van de batterij is geactiveerd.	Probeer het opnieuw als de temperatuur van de batterij weer normaal is.
De zuigkracht neemt af.	Het stofcompartiment is vol of het filter is verstopt.	Maak op tijd het stofcompartiment leeg of het filter schoon.
	De borstelkop is verstopt.	Maak de borstelkop op tijd schoon.
	De batterij is niet volledig opgeladen.	Laad de stofzuiger op voor gebruik.
De batterij gaat niet lang meer mee.	Het stofcompartiment is vol of het filter is verstopt.	Maak op tijd het stofcompartiment leeg of het filter schoon.
	De borstelkop is verstopt.	Maak de borstelkop op tijd schoon.
De stofzuiger kan niet opladen.	De oplaadkabel is niet goed aangesloten.	Sluit de oplaadkabel goed aan.
	De voedingsadapter of de oplaadkabel is niet compatibel.	Gebruik een originele voedingsadapter of oplaadkabel.
De stofzuiger laadt langzaam op.	De temperatuurbeveiliging van de batterij is geactiveerd.	Probeer het opnieuw als de temperatuur van de batterij weer normaal is.

Opmerking: Als de bovenstaande oplossingen het probleem niet oplossen, neem dan contact op met het after-sales serviceteam.

## Specificaties

### Xiaomi Stofzuiger P30

Naam	Draadloze stofzuiger		
Model	E204	Nominaal vermogen	180 W
Nominale spanning	14,4 V $\approx$	Ingang	5 V $\approx$ 2 A
Type poort	Type-C	Nettogewicht	1,46 kg
Stroomverbruik	Uitmodus: $\leq$ 0,5 W	Tijd om de voorwaarde in te voeren	Uitmodus: $\leq$ 20 min

### Voedingsadapter

Fabrikant	Jiangxi Jian Aohai Technology Co., Ltd.		
Model	A232-050200U-EU2	Gemiddelde actieve efficiëntie	82,95 %
Nominaal ingangsvermogen	100-240 V $\sim$ 50/60 Hz 0,35 A	Efficiëntie bij lage lading (10%)	78,95 %
Nominaal uitgangsvermogen	5,0 V $\approx$ 2,0 A 10,0 W	Energieverbruik zonder lading	$\leq$ 0,10 W

## Milieumelding

De oplaadbare lithium-ion-batterijpak van deze stofzuiger bevat chemicaliën die het milieu kunnen vervuilen. Voordat u de stofzuiger weggooit, moet u de batterij verwijderen en inleveren bij een daarvoor geschikt recyclingfaciliteit.

- De batterij moet uit de apparaat worden verwijderd voordat het apparaat wordt weggewooid.
- De stekker van het apparaat moet uit het stopcontact worden verwijderd wanneer de batterij wordt verwijderd.
- De batterij moet op een veilige manier worden weggewooid.

Voorzichtig:

- Zorg ervoor dat de stofzuiger niet is aangesloten op de stroom en dat de batterij volledig leeg is voordat u deze verwijderd.
- Breng de verwijderde batterij naar een professioneel recyclingbedrijf om deze op de juiste wijze af te voeren.
- Laat de batterij niet achter in een omgeving met hoge temperaturen, anders kan deze ontploffen.
- Vermijd contact met de vloeistof in het geval van een lekkende batterij. Als de vloeistof in de ogen komt, de ogen meteen goed uitspoelen met veel water en medische hulp zoeken.

### Stappen voor het verwijderen van de batterij:

1. Verwijder de aan-/uitknop met een koevoet.
2. Verwijder de antislip rubberen strip en draai de schroeven los met een schroevendraaier.
3. Verwijder de achterklep van de stofzuiger met een koevoet en verwijder het batterijpakket

### Stappen voor het plaatsen van de batterij:

1. Bevestig het batterijpak op de achterklep van de stofzuiger. Een klik geeft aan dat het correct geplaatst is.
2. Plaats het batterijpak in de stofzuiger en bevestig het op zijn plaats met schroeven.
3. Plaats de antislip rubberen strip en de aan-/uitknop.

# GARANTIEVERKLARING

---

DEZE GARANTIE VERLEENT U SPECIFIEKE RECHTEN. MOGELIJK BESCHIKT U OOK OVER ANDERE RECHTEN OP GROND VAN DE WETGEVING IN UW LAND, PROVINCIE OF STAAT. IN SOMMIGE LANDEN, PROVINCIËS OF STATEN KAN ER IN DE CONSUMENTENWETGEVING EEN MINIMALE GARANTIEPERIODE WORDEN OPGELEGD. ANDERE RECHTEN WAAROVER U MOGELIJK BESCHIKT, WORDEN DOOR XIAOMI NIET UITGESLOTEN, BEPERKT OF OPGESCHORT, TENZIJ DIT BIJ WET IS TOEGESTAAN. VOOR EEN VOLLEDIG INZICHT IN UW RECHTEN RADEN WE U AAN DE WETGEVING VAN UW LAND, PROVINCIE OF STAAT TE RAADPLEGEN.

## 1. BEPERKTE PRODUCTGARANTIE

XIAOMI garandeert dat de Producten bij normaal gebruik en gebruik in overeenstemming met de gebruikershandleiding voor het betreffende Product gedurende de Garantieperiode vrij zijn van defecten in de materialen en het vakmanschap.

De duur en de voorwaarden die verband houden met juridische garanties worden bepaald in de toepasselijke lokale wetgeving. Raadpleeg voor meer informatie over de garantievoorwaarden voor de klant de officiële website van Xiaomi <https://www.mi.com/global/support/warranty>.

Xiaomi garandeert de oorspronkelijke koper dat het Xiaomi-product bij normaal gebruik gedurende de hiervoor genoemde periode vrij is van defecten in de materialen en het vakmanschap.

Xiaomi garandeert niet dat de werking van het Product ononderbroken of storingsvrij is.

Xiaomi is niet aansprakelijk voor schade als gevolg van het niet volgen van de instructies die verband houden met het gebruik van het Product.

## 2. VERHAAL

Indien er binnen de garantieperiode een hardwaredefect optreedt en een geldige claim wordt ontvangen door Xiaomi, zal Xiaomi 1) het Product kosteloos repareren, 2) het Product vervangen, of 3) de aanschafprijs van het Product terugbetalen, uitgezonderd eventuele verzendkosten.

## 3. VERKRIJGEN VAN GARANTIESERVICE

Voor het verkrijgen van garanteservice moet u het Product, in de originele verpakking of een soortgelijke verpakking die een gelijke mate van bescherming biedt aan het Product, sturen naar het door Xiaomi verstrekte adres. Xiaomi kan, voor zover niet verboden in de toepasselijke wetgeving, verlangen dat u een aankoopbewijs overlegt en/of voldoet aan de registratievereisten voordat u garanteservice ontvangt.

## 4. UITSLUITINGEN EN BEPERKINGEN

Tenzij anders voorgescreven door Xiaomi, is deze beperkte garantie uitsluitend van toepassing op het door of voor Xiaomi geproduceerde Product dat kan worden geïdentificeerd door de handelsmerken, de handelsnaam of het logo 'Xiaomi' of 'MI'.

De beperkte garantie is niet van toepassing op: a) schade als gevolg van natuurrampen, zoals blikseminslagen, tornado's, overstromingen, brand, aardbevingen of andere externe oorzaken; b) nalatigheid; c) commercieel gebruik; d) wijzigingen of aanpassingen in enig deel van het Product; e) schade als gevolg van gebruik met niet-Xiaomi-producten; f) schade als gevolg van ongelukken, misbruik of verkeerd gebruik; g) schade als gevolg van het gebruik van het Product buiten het toegestane of beoogde gebruik zoals beschreven door Xiaomi of met een niet-geschikt voltage of elektrische voeding; h) schade als gevolg van serviceverzaamheden (waaronder upgrades en uitbreidingen) die zijn uitgevoerd door een persoon die geen vertegenwoordiger van Xiaomi is; of i) het niet opvolgen van instructies met betrekking tot het gebruik van het Product.

Het is uw verantwoordelijkheid om een reservekopie te maken van eventuele gegevens, software of andere materialen die mogelijk zijn opgeslagen of bewaard op het product. De kans is groot dat de gegevens, software en andere materialen in de apparatuur verloren gaan of opnieuw worden geformatteerd tijdens de serviceverzaamheden. Xiaomi is niet verantwoordelijk voor dergelijke schade of verlies.

Wederverkopers, vertegenwoordigers en werknemers van Xiaomi zijn niet bevoegd om wijzigingen, verengingen of aanvullingen aan te brengen in deze beperkte garantie. Indien een bepaling als onrechtmatig of niet-afdwingbaar wordt bestempeld, heeft dit geen invloed op noch vormt dit een belemmering van de rechtmatigheid en de afdwingbaarheid van de overige bepalingen.

Uitgezonderd zoals bij wetgeving verboden of anderszins beloofd door Xiaomi is de klantenservice na verkoop beperkt tot het land of de regio waar de oorspronkelijke aankoop heeft plaatsgevonden.

Producten die niet naar behoren zijn ingevoerd en/of die niet naar behoren zijn geproduceerd door Xiaomi en/of niet naar behoren zijn verkregen van Xiaomi of een officiële wederverkoper van Xiaomi, vallen niet onder deze garanties.

Volgens toepasbare wet haalt u mogelijk voordeel uit garanties van de niet-officiële verkoper die het product heeft verkocht. Xiaomi vraagt u daarom contact op te nemen met de verkoper van wie u het product hebt gekocht.

De huidige garanties zijn niet van toepassing in Hong Kong en Taiwan.

## 5. IMPLICIETE GARANTIES

Uitgezonderd voor zover bij wet verboden, zijn alle impliciete garanties (waaronder garanties betreffende verkoopbaarheid en geschiktheid voor een bepaald doel) beperkt tot de duur van deze beperkte garantie. Sommige rechtsgebieden staan geen beperkingen van de duur van een impliciete garantie toe en de bovenstaande beperking wordt in die gevallen niet toegepast.

## 6. SCHADEBEPERKING

Uitgezonderd voor zover bij wet verboden, is Xiaomi niet aansprakelijk voor eventuele schade als gevolg van een ongeluk, indirecte, speciale of gevolgschade, waaronder, maar niet beperkt tot, het verlies van winst, inkomsten of gegevens, schade als gevolg van een schending van een uitdrukkelijke of impliciete garantie of voorwaarde of op grond van een andere juridische theorie, zelfs niet wanneer Xiaomi is geïnformeerd over de mogelijkheid van dergelijke schade. Sommige rechtsgebieden staan de uitsluiting of beperking van speciale, indirecte, of gevolgschade niet toe, dus het kan zijn dat bovenstaande beperking of uitsluiting niet op u van toepassing is.

## 7. CONTACT MET XIAOMI

Klanten kunnen naar de website <https://www.mi.com/global/support/warranty> gaan.

De contactpersoon voor klantenservice na verkoop mag iedere persoon zijn die deel uitmaakt van het erkende servicenetwerk van Xiaomi, erkende distributeurs van Xiaomi of de eindverkoper die producten aan u heeft verkocht. Indien u twijfels hebt, neemt u contact op met de door Xiaomi aangewezen persoon.

## Güvenlik Talimatları

Bu ürün sadece ev kullanımı içindir. Ürünü kullanmadan önce bu kılavuzu dikkatlice okuyun ve ileride başvurmak üzere saklayın.

- Bu cihaz, gözetim altında olmaları veya kendilerine cihazın güvenli bir şekilde kullanılmasına ve ilgili tehlikelerin anlaşılmasına yönelik talimatlar verilmiş olması durumunda 8 yaş ve üzeri çocuklar ve fiziksel, duyuusal veya zihinsel yetileri azalmış ya da deneyim ve bilgi eksikliği olan kişiler tarafından kullanılabilir. Çocuklar cihaz ile oynamamalıdır. Temizlik ve kullanıcı tarafından gerçekleştirilecek bakım, gözetim altında olmayan çocuklar tarafından yapılmamalıdır.
- Cihaz, yalnızca cihazla birlikte verilen güç adaptörü ile birlikte kullanılmalıdır.
- Bu elektrikli süpürge yalnızca kapalı alanda kullanılmıdır. Dış mekanlarda ve endüstriyel veya ticari ortamlarda kullanılmayn veya buralara kumayın.
- Cihazın temizlenmesi veya bakımı öncesinde fişin prizden çekilmesi gerekir.
- Yangın, patlama veya yaralanma riskini azaltmak için kullanmadan önce güç adaptörünün hasar görmemiş olduğundan emin olun. Güç adaptörü hasarlıysa elektrikli süpürgeyi kullanmayın.
- Şarj cihazı veya pil hasar görürse, üreticiden veya satış sonrası hizmet departmanından satın alınmış bir orijinal bileşenle değiştirilmelidir.
- Döner fırçayı temizlemeden veya değiştirmeden önce elektrikli süpürgeyi kapattığınızdan emin olun.
- Zemin fırçası, uzatma çubuğu ve elektrikli süpürge elektriksiz olarak iletkendir ve suya veya diğer sıvılara daldırılmamalıdır. Temizlikten sonra filtrenin, ön filtrenin ve son filtrenin iyice kurduğundan emin olun.
- Yaralanmaları önlemek için, temizlik ve bakımdan önce elektrikli süpürgeyi kapatın ve zemin fırçasını çıkarın. Zemin fırçasını, toz haznesi kapağını, filtreyi, ön filtreyi ve son filtreyi düzgün bir şekilde takmadan önce elektrikli süpürgeyi kullanmayın.
- Uzatma çubuğunu periyodik olarak kontrol edin ve hasarlıysa kullanmayın.
- Elektrikli süpürgeyi benzin gibi yanıcı veya su gibi diğer sıvıları ya da çamaşır suyu, amonyak ve lavabo açıcı gibi zehirli sıvıları almak için kullanmayın.
- Elektrikli süpürgeyi lazer yazıcılarda ve fotokopi makinelerinde kullanılan toner temizlemek için kullanmayın. Aksi halde toner yangına veya patlamaya neden olabilir.
- Elektrikli süpürgeyi duvar parçacıklarını, sömne külü gibi küllerini veya közleri veya kömür, sigara izmariti ya da kibrit gibi yanan malzemeleri almak için kullanmayın.
- Elektrikli süpürgeyi cam, çivi, vida veya bozuk para gibi ürüne zarar verebilecek keskin veya sert nesnelere almak için kullanmayın.
- Elektrikli süpürgeyi, koyu kıvamlı yağlı madde lekelerini, güçlü yapıştırıcıları veya ayakbaki cilası, boyalar ve pigment gibi boyayıcı maddeleri süpürmek için kullanmayın.
- Saçları, parmakları ve vücudun diğer kısımlarının yanı sıra bol giysileri elektrikli süpürgeyi açıklıklarından ve hareketli parçalarından uzak tutun.
- Emme açlığını, uzatma çubuğunu veya diğer aksesuarları gözlerinizde veya kulaklarınıza doğrultmayın veya ağzınıza sokmayın.
- Elektrikli süpürgeyi açık kısımlarına herhangi bir nesne sokmayın veya açık kısımları tıkanışken elektrikli süpürgeyi kullanmayın. Elektrikli süpürgeyi toz, tüy, saç veya emiş gücünü azaltabilecek diğer maddelerden uzak tutun.
- Elektrikli süpürgeyi düşerek hasar görmesini veya yaralanmasını önlemek için elektrikli süpürgeyi sandalye veya masa gibi dengesi nesnelere üzerine yaslamayın.
- Elektrikli süpürgeyi radyatör, mutfak veya banyo gibi ısı kaynaklarının yakınında veya nemli alanlarda şarj etmeyin ya da saklamayın.
- Cihazı veya pili aşırı sıcaklıklara maruz bırakmayın.
- Pile çalışan cihazın terminallerinin veya pili terminallerinin metal nesnelere kısa devre yapma riskine karşı dikkatli olun.
- Yalnızca Xiaomi tarafından onaylanmış yedek parçaları kullanın.
- Pil sızıntısı olması durumunda, sıvı ile temastan kaçının ve pili devlet tarafından onaylanmış bir geri dönüşüm tesisine atın. Göz ile temas halinde bol su ile yıkayın ve hemen tıbbi yardım alın.
- Merdvenleri temizlemek için elektrikli süpürgeyi kullanırken lütfen çok dikkatli olun.
- Yangın Tehlikesi Uyarısı:** Elektrikli süpürgeyi ön filtresine ve son filtresine herhangi bir koku uygulamayın. Bu tür ürünlerin, elektrikli süpürgeyi alev almasına neden olabilecek yanıcı kimyasallar içerdiği

bilinmektedir.

- Elektrikli süpürgeyi 0 °C ila 35 °C ortam sıcaklığında şarj etmek için bu kullanım kılavuzundaki talimatlara kesinlikle uyun. Yanlış şarj pili hasar görmesine neden olabilir.
- Elektrikli süpürgeyi kullanırken bu kullanım kılavuzundaki talimatlara kesinlikle uyun. Elektrikli süpürgeyi yanlış kullanımdan kaynaklanabilecek herhangi bir kayıp veya hasardan kullanıcılar sorumludur.
- UYARI:** Yalnızca bu cihazla birlikte verilen güç adaptörünü kullanın.
- UYARI:** Pili şarj etmek için, yalnızca bu cihazla birlikte verilen çikanabilir güç adaptörünü kullanın.
- Devrilmesini ve kazara yaralanmaya neden olmasını önlemek için lütfen şarj ederken elektrikli süpürgeyi düz bir şekilde yerleştirin.
- Ürün kendini hem 50 Hz hem de 60 Hz için uyarlatabildiğinden, kullanıcıların gücü 50 Hz ve 60 Hz arasında değiştirmek için herhangi bir işlem yapmasına gerek yoktur.

## Yönetmeliğe Uygunluk Bilgileri



### AB Uygunluk Beyan

Xiaomi Communications Co., Ltd. olarak işbu belge ile bu ekipmanın geçerli Direktiflere, Avrupa Normlarına ve değişikliklere uygun olduğunu beyan ederiz. AB uygunluk beyanının tam metnine şu adresten ulaşılabilir: <https://www.mi.com/global/support/terms/declaration>



### WEEE İmha ve Geri Dönüşüm Bilgileri

Bu sembolü taşıyan tüm ürünler, elektrikli ve elektronik ekipman atıklarıdır (2012/19/EU sayılı direktife WEEE olarak belirtilmiştir) ve bunların sınıflandırılmamış evsel atıklarla birlikte atılması gerekir. Bunun yerine ekipman atıklarınızı, elektrikli ve elektronik ekipman atıklarının geri dönüşümü için devlet veya yerel makamlar tarafından belirlenmiş bir toplama noktasına teslim ederek insan sağlığını ve çevreyi korumanız gerekir. Doğru imha ve geri dönüşüm, çevre ve insan sağlığı üzerindeki olası olumsuz sonuçları önlemeye yardımcı olur. Söz konusu toplama noktaları ve bu tür toplama noktalarının koşulları ve şartları ile ilgili daha fazla bilgi için lütfen kullurduğunuz veya yerel makamlara başvurun.



Yalnızca kapalı alanda kullanılmıdır



Kullanmadan önce talimatları dikkatlice okuyun

## Ürüne Genel Bakış

### Elektrikli Süpürge

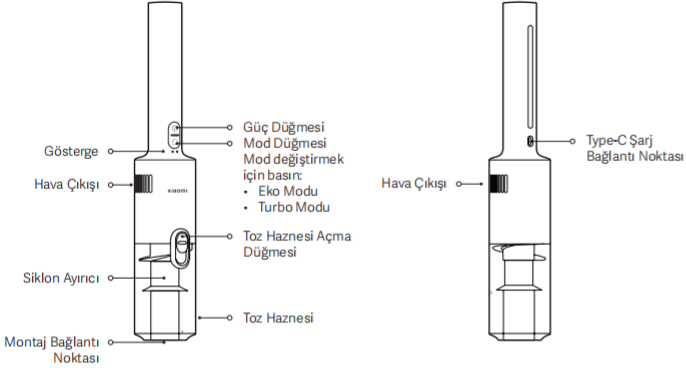

### Aksesuar Listesi

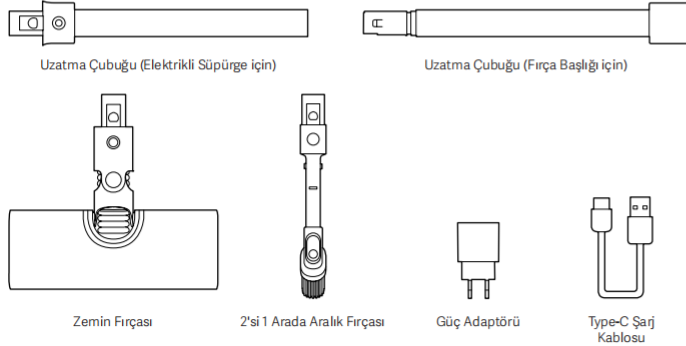

Not: Kullanım kılavuzundaki ürün ve aksesuar çizimleri yalnızca referans amaçlı olarak sağlanmıştır. Ürün iyileştirmeleri nedeniyle asıl ürün ve işlevler farklılık gösterebilir.

## Kurulum

### Elektrikli Süpürge ve Aksesuarlar

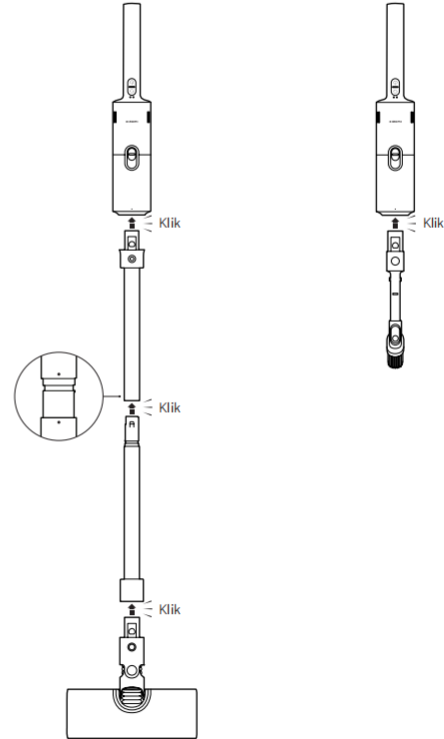

## Şart Etme

### Elektrikli Süpürgeyi Şarj Etme

Dikkat: Elektrikli süpürgeyi şarj ederken, devrilmesinden kaynaklanan kazaları önlemek için sabit bir yüzeye düz bir şekilde yerleştirin.

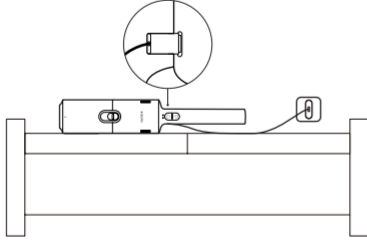

### Gösterge Durumu:

● Kapalı    ☀️ Çok yavaş yanıp sönen beyaz ışık    ● Kırmızı    ○ Beyaz

### Şart Oluyor

● 1    ☀️ 2    Pil seviyesi < %50    ☀️ 1    ○ 2    Pil seviyesi ≥ %50

### Çalışıyor (Eko Modu)

● 1    ○ 2    Pil seviyesi ≥ %10    ● 1    ● 2    Pil seviyesi < %10

### Çalışıyor (Turbo Modu)

○ 1    ○ 2    Pil seviyesi ≥ %10    ● 1    ● 2    Pil seviyesi < %10

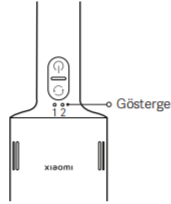

### Notlar:

- İlk kullanımdan önce ve her kullanımdan sonra elektrikli süpürgeyi tamamen şarj edin. Yaklaşık 4 saat sürer.
- Elektrikli süpürge yalnızca orijinal A232-050200U-EU2 model güç adaptörü ve orijinal Type-C şarj kablosu ile kullanılabilir.
- Elektrikli süpürge şarj olurken kullanılamaz.
- Elektrikli süpürge sürekli olarak turbo modunda kullanıldığında, yeniden şarj etmeden önce 30 dakika boyunca soğutmak daha iyidir.
- Elektrikli süpürge tamamen şarj olmuşsa, gösterge kapanmadan önce 20 saniye boyunca beyaz yanacaktır.
- Pilin zarar görmesini önlemek için elektrikli süpürgeyi en az üç ayda bir şarj edin.

## Nasıl Kullanılır

### Zemin Fırçası

Mermer zeminler, ahşap zeminler ve kısa tüylü halıların temizliği için uygundur.

Not: Devrilmesinden kaynaklanan kazaları önlemek için her kullanımdan sonra elektrikli süpürgeyi duvara dayamayın; bunun yerine uzatma çubuğunu ve zemin fırçasını çıkarın ve sabit bir yüzeye düz bir şekilde yerleştirin.

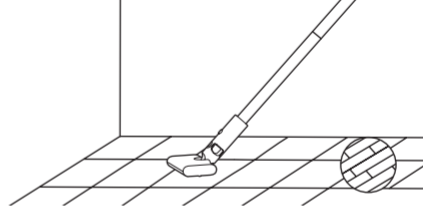

### 2'si 1 Arada Aralık Fırçası

Masa ve tavanlardaki, perdelerdeki, kanepelerdeki, köşelerdeki ve araba içlerindeki aralıkları temizlemek için uygundur.

Notlar:

- Hasarı önlemek için herhangi bir sıvı süpürmeyin.
- Güvenlik tehlikelerini önlemek için elektrikli süpürgeyi yaz aylarında yüksek sıcaklıktaki bir arabada bırakmayın veya doğrudan güneş ışığına maruz bırakmayın.

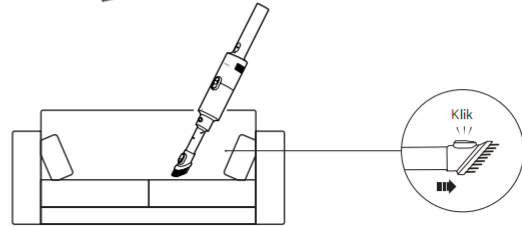
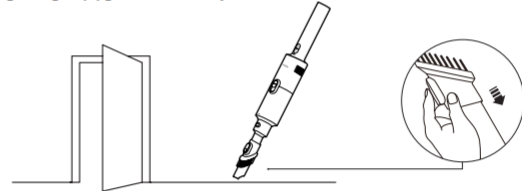

## Bakım ve Onarım

### Notlar:

- Bakım ve onarımdan önce elektrikli süpürge'nin kapalı olduğundan ve şarj kablosunun takılı olmadığından emin olun.
- Temizlemeden önce elektrik süpürge'sinin kazara açılarak yaralanmaya neden olmasını önlemek için fırça başlığını elektrikli süpürge'den çıkarın.
- Siklon ayırıcı, filtre, uzatma çubuğu, zemin fırçası veya 2'si 1 arada aralık fırçası tıkanırrsa, elektrikli süpürge çalışmayı durduracaktır. Kapattıktan ve temizledikten sonra kullanın.
- Elektrikli süpürge'nin normal çalışması ve garantisini geçerliliğinin devamı için her zaman orijinal parçaları kullanın.
- Elektrikli süpürge uzun süre kullanılmayacaksa, tamamen şarj edin, fişini çekin ve serin, kuru bir yerde saklayın. Elektrikli süpürgeyi doğrudan güneş ışığı alan veya nemli ortamlara koymayın. Pilin zarar görmesini önlemek için elektrikli süpürgeyi en az üç ayda bir şarj edin.

### Elektrikli Süpürge'nin Temizlenmesi

Elektrikli süpürgeyi yumuşak, kuru bir bezle silerek temizleyin.

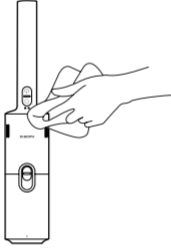

### Toz Haznesi, Filtre ve Siklon Ayırıcının Temizlenmesi

Toz haznesini temizlemeden önce elektrikli süpürgeyi kapatın, şarj kablosunu çıkarın ve aksesuarları çıkarın. Not: Süpürme performansını korumak için toz haznesini toz "MAX" işareti ulaştığında zamanında temizleyin.

1. Temizlemeden önce, uzatma çubuğunu ve fırça başlığını çıkarın, toz haznesi açma düğmesine basın ve ardından çıkarmak için toz haznesini "MAX" konumuna döndürün.

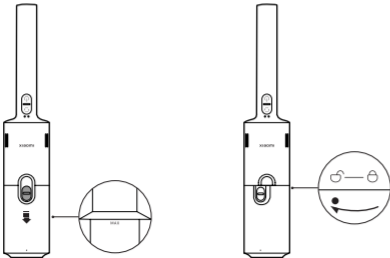

2. Kolu kaldırı, siklon ayırıcıyı çıkarın ve toz haznesini boşaltın.

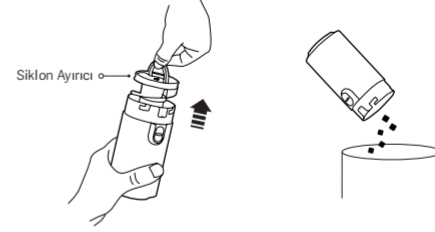

3. Süngeri ve filtreyi çıkarın.

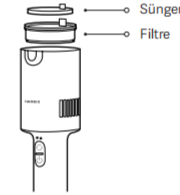

4. Siklon ayırıcıyı, süngeri ve filtreyi uygun şekilde durulayın. Duruladıktan sonra, en az 24 saat boyunca tamamen hava ile kurutun.



### Notlar:

- Filtreyi ıslatmayın.
- Durularken kırı çıkmak için filtreye tekrar tekrar vurun.
- Hasar görmesini önlemek için filtreyi ellerinizle veya fırça gibi keskin nesnelere temizlemeyin.
- Filtre temizledikten sonra emişte hâlâ gözle görülen bir azalma varsa, filtrenin orijinal bir filtreye değiştirilmesi önerilir.

## Bakım ve Onarım

### Toz Haznesi, Filtre ve Siklon Ayırıcının Takılması

1. Siklon ayırıcıyı şekilde gösterildiği gibi toz haznesine yeniden takın.
2. Filtreyi ve süngeri yeniden takın.
3. Toz haznesini yeniden takın, "0" konumuna döndürün ve ardından toz haznesi açma düğmesine basın.

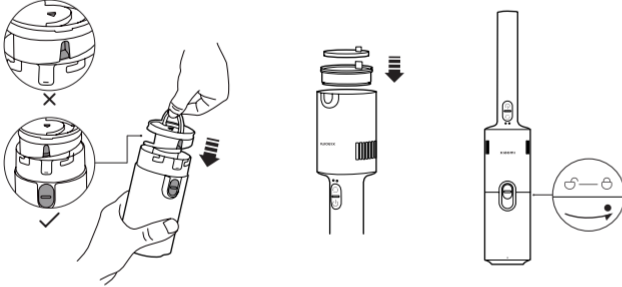

## Sorun Giderme

Elektrikli süpürge anızanırnsa, göstergenin durumuna göre sorun giderme için aşağıdaki tabloya bakın.

Sesli Komut	Olası Neden	Çözüm
Gösterge kırmızı ve beyaz renkte yanıp sönüyor.	Toz haznesi dolu.	Toz haznesini boşaltın.
	Filtre tıkanmış.	Filtreyi temizleyin.
	Fırça başlığı tıkalı.	Fırça başlığını temizleyin.
Gösterge kapalı.	Güç adaptörü veya şarj kablosu uyumlu değil.	Orijinal bir güç adaptörü veya şarj kablosu kullanın.
	Şarj kablosu güvenli bir şekilde takılmamış.	Şarj kablosunu sıkıca takın.
	Elektrikli süpürge tamamen şarj edilmiş.	Şarj kablosunu çıkarın.

## Genel Sorunlar

Genel Sorunlar	Olası Neden	Çözüm
Elektrikli süpürge çalışmıyor.	Pil bitmiştir.	Kullanmadan önce elektrikli süpürgeyi şarj edin.
	Emiş açıklığı, hava yolu veya filtre tıkalı.	Emiş açıklığını, hava yolunu veya filtreyi zamanında temizleyin.
Emiş gücü düşer.	Pil sıcaklığı koruması tetiklenmiştir.	Pil sıcaklığı normale döndükten sonra tekrar deneyin.
	Toz haznesi dolu veya filtre tıkalı.	Toz haznesini boşaltın veya filtreyi zamanında temizleyin.
	Fırça başlığı tıkalı.	Fırça başlığını zamanında temizleyin.
	Pil tam olarak şarj edilmemiş.	Kullanmadan önce elektrikli süpürgeyi şarj edin.
Pil ömrü düşük.	Toz haznesi dolu veya filtre tıkalı.	Toz haznesini boşaltın veya filtreyi zamanında temizleyin.
	Fırça başlığı tıkalı.	Fırça başlığını zamanında temizleyin.
Elektrikli el süpürgesi şarj olmuyor.	Şarj kablosu güvenli bir şekilde takılmamış.	Şarj kablosunu sıkıca takın.
	Güç adaptörü veya şarj kablosu uyumlu değil.	Orijinal bir güç adaptörü veya şarj kablosu kullanın.
Elektrikli süpürge yavaş şarj oluyor.	Pil sıcaklığı koruması tetiklenmiştir.	Pil sıcaklığı normale döndükten sonra tekrar deneyin.

Not: Yukarıdaki çözümler sorunu çözmezse, lütfen satış sonrası hizmet ekibi ile iletişime geçin.

## Teknik Özellikler

Xiaomi Elektrikli El Süpürgesi P30			
Ad	Kablosuz Elektrikli Süpürge		
Model	E204	Nominal güç	180 W
Nominal Voltaj	14,4 V $\approx$	Giriş	5 V $\approx$ 2 A
Bağlantı Noktası Türü	Type-C	Net Ağırlık	1,46 kg
Güç tüketimi	Kapalı modu: $\leq$ 0,5 W	Koşulu Girme Zamanı	Kapalı modu: $\leq$ 20 dk

### Güç Adaptörü

Üretici	Jiangxi Jian Aohai Technology Co., Ltd.		
Model	A232-050200U-EU2	Ortalama Aktif Verim	%82,95
Nominal Giriş	100-240 V $\sim$ 50/60 Hz 0,35 A	Düşük Yükte (%10) Verim	%78,95
Nominal Çıkış	5,0 V $\approx$ 2,0 A 10,0 W	Yüksüz Güç Tüketimi	$\leq$ 0,10 W

## Çevresel Bildirim

Bu elektrikli süpürgein şarj edilebilir lityum iyon pil takımı çevreyi kirletebilecek kimyasallar içerir. Elektrikli süpürgeyi elden çıkarmadan önce pilleri çıkarın ve ardından uygun bir geri dönüşüm tesisine bırakın.

- Pili bertaraf edilmeden önce cihazdan çıkarılmalıdır.
- Pili çıkartılırken cihazın şebeke beslemesi ile bağlantısı kesilmiş olmalıdır.
- Pili güvenli bertaraf edilmelidir.

Uyarılar:

- Pilleri çıkarmadan önce elektrikli süpürgein güç bağlantısının kesildiğinden ve pillerin tamamen boşaldığından emin olun.
- Çıkarılan pilleri uygun şekilde imha etmek için profesyonel bir geri dönüşüm tesisine götürün.
- Pili sıcaklığı yüksek bir ortamda bırakmayın, aksi takdirde patlayabilir.
- Pili akması yaşanması durumunda ortaya çıkan sıvıya temastan kaçınınız. Sıvı göze kaçarsa, iyice durulayın ve derhal tıbbi yardım alın.

### Pil Çıkarma Adımları:

1. Güç düğmesini bir levye ile çıkarın.
2. Kaymayı önleyen lastik şeridi çıkarın ve vidaları bir tornavida ile sökün.
3. Elektrikli süpürgein arka kapağını bir levye ile çıkarın ve pil takımını çıkarın.

### Pili Takma Adımları:

1. Pili takımını elektrikli süpürgein arka kapağına sabitleyin. Tık sesi duğün takıldığını gösterir.
2. Pili takımını elektrikli süpürgeye takın ve vidalarla yerine sabitleyin.
3. Kaymayı önleyen lastik şeridi ve güç düğmesini takın.

# GARANTİ BİLDİRİMİ

**BU GARANTİ SİZE BELİRLİ HAKLAR VERMEKTEDİR VE BUNLARIN YANI SIRA ÜLKENİZİN, EYALETİNİZİN VEYA DEVLETİNİZİN YASALARIYLA SAĞLANAN BAŞKA HAKLARA DA SAHİP OLABİLİRSİNİZ. NİTEKİM BAZI ÜLKELERDE, EYALETLERDE VEYA DEVLETLERDE TÜKETİCİ YASALARI, BELİRLİ BİR ASGARİ GARANTİ SÜRESİ OLMASINI ZORUNLU KILABİLİR. XIAOMI, YASALARLA AKSİ BELİRTİLMEDİĞİ SÜRECE, SAHİP OLABİLECEĞİNİZ DİĞER HAKLARI HARİÇ TUTMAZ, SINIRLAMAZ VEYA ASKIYA ALMAZ. HAKLARINIZI TAM OLARAK ANLAMAK İÇİN ÜLKENİZİN, EYALETİNİZİN VEYA DEVLETİNİZİN YASALARINA BAŞVURMANIZ RİCA OLUNUR.**

## 1. SINIRLI ÜRÜN GARANTİSİ

XIAOMI, Ürünlerin, Garanti Süresi boyunca normal kullanım koşulları altında ve ilgili Ürün kullanım kılavuzuna uygun olarak kullanılmasıyla birlikte herhangi bir malzeme ve işçilik kusurunu olmadığını garanti eder.

Yasal garantilerle ilgili süre ve koşullar ilgili yasalardan sağlanır. Tüketici garantisiyle sunulan faydalardan daha fazla bilgi edinmek için Lütfen Xiaomi'nin resmi web sitesine başvurun:

<https://www.mi.com/global/support/warranty>.

Xiaomi, ilk aldığı, Xiaomi Ürününün yukarıda belirtilen süre zarfında normal kullanım koşulları altında malzeme ve işçilik kusuru bulunmayacağını garanti eder.

Xiaomi, Ürünün kesintisiz veya hatasız bir şekilde çalışacağını garanti etmez.

Xiaomi, Ürünün kullanımıyla ilgili yönergelere uyulmamasından kaynaklanan hasarlardan sorumlu değildir.

## 2. TELAFİLER

Donanım kusuru bulunması ve Garanti Süresi içinde Xiaomi tarafından geçerli bir hak talebi alınması durumunda Xiaomi, (1) ürünü ücretsiz olarak onaracak, (2) ürünü değiştirecek veya (3) ürünü iade edecektir (olası nakliye masrafları hariç).

## 3. GARANTİ KAPSAMINDA SERVİSTEN YARARLANMA

Garanti kapsamında servisten yararlanmak için Ürünü, orijinal ambalajında veya eşit derecede Ürün koruması sağlayan benzer bir ambalajda Xiaomi tarafından belirtilen adrese teslim etmeniz gerekir. Yürürlükteki yasalardan izin vermediği durumlar haricinde Xiaomi, garanti kapsamında servis almadan önce belirli kanıtlar veya satın alma belgesi sunmanızı ve/veya kayıt şartlarına uymanızı gerekli kılabılır.

## 4. İSTİSNALAR VE SINIRLAMALAR

Xiaomi tarafından aksi belirtilmedikçe işbu Sınırlı Garanti yalnızca, Xiaomi tarafından veya Xiaomi adına üretilip ticari marka, ticari adı ya da "Xiaomi" veya "Mi" logosu ile tanımlanan Ürünler için geçerlidir.

İşbu Sınırlı Garanti; (a) yıldırım çarpması, kasırga, sel, yangın, deprem veya diğer harici nedenler gibi doğa olaylarına bağlı hasarlar; (b) ihmal; (c) Ticari kullanım; (d) Ürünün herhangi bir kısmında değişiklik yapılması; (e) Xiaomi dışı ürünlerle kullanımdan kaynaklanan hasarlar; (f) Kaza, suistimal veya yanlış kullanımdan kaynaklanan hasarlar; (g) Ürünü, Xiaomi tarafından açıklanan, izin verilen veya amaçlanan kullanımların dışında ya da uygun olmayan voltaj veya güç kaynağı ile çalıştırmaktan kaynaklanan hasarlar; (h) Xiaomi'nin temsilcisi olmayan herhangi bir kişi tarafından gerçekleştirilen servis işlemlerinde (yüksektmeler ve genişletmeler dahil) kaynaklanan hasarlar için herhangi bir şekilde geçerli olmayacaktır. Üründe depolandığı veya muhafaza ettiğiniz tüm verileri, yazılımları veya diğer malzemeleri yedekleme sizin sorumluluğunuzdadır. Ekipmandaki veriler, yazılımlar veya diğer malzemeler servis işlemi sırasında kaybolabilir veya yeniden biçimlendirilebilir ve Xiaomi bu tür bir hasar veya kayıptan sorumlu değildir.

Hiçbir Xiaomi satıcısının, temsilcisinin veya çalışanının işbu Sınırlı Garanti üzerinde herhangi bir değişiklik, genişletme veya ekleme yapma yetkisi yoktur. Herhangi bir koşulun yasadışı veya uygulanamaz olması durumunda, kalan koşulların yasalılığı veya uygulanabilirliği etkilenebilir veya zarar görmez.

Yasalarla engellendiği veya Xiaomi'nin farklı vaatlerde bulunduğu durumlar haricinde, satış sonrası hizmetler ilk satın alımın yapıldığı ülke veya bölge ile sınırlı olacaktır.

Usulünce ithal edilmiş ve/veya Xiaomi tarafından usulüne uygun olarak üretilmiş ve/veya Xiaomi veya Xiaomi'nin resmi satıcısından usulüne uygun olarak alınmış ürünler, bu garantiler kapsamında değildir. Yürürlükteki yasalara göre, ürünün satışını yapmış olan, resmi olmayan satıcılardan bulunduğu garantilerden yararlanabilirsiniz. Bu nedenle, Xiaomi sizi ürünü satın aldığınız satıcıyla iletişim kurmaya davet ediyor.

Mevcut garantiler Hong Kong ve Tayvan'da geçerli değildir.

## 5. ZİMNİ GARANTİLER

Yürürlükteki yasaların izin verdiği ölçüde, tüm zımnî garantiler (ticari garantiler ve belirli bir amaca uygunluk dahil) işbu sınırlı garantinin azami süresiyle sınırlı bir süreyle sahip olacaktır. Yargı mercilerinin, zımnî garantinin süresiyle ilgili sınırlamalara izin vermediği durumlarda yukarıdaki sınırlama uygulanmayacaktır.

## 6. HASAR SINIRLAMASI

Yürürlükteki yasalarla engellenmediği ölçüde Xiaomi; kazalardan kaynaklanan zararların yanı sıra kır, gelir veya veri kaybı, açık ya da zımnî herhangi bir garanti veya koşulun ihlali sonucunda ya da başka herhangi bir yasal teori bağlamında ortaya çıkan zararlar dahil ancak bunlarla sınırlı olmaksızın özel veya dolaylı hiçbir zarardan söz konusu zararların olasılığıyla ilgili olarak önceden bilgilendirilmiş olsa bile sorumlu olmayacaktır. Bazı yargı mercilerinde özel veya dolaylı zararların hariç tutulmasına veya sınırlanmasına izin verilmeyebilir. Bu nedenle yukarıdaki sınırlama veya istisna sizin için geçerli olmayabilir.

## 7. XIAOMI İRTİBAT KİŞİLERİ

Müşterilerin şu web sitesini ziyaret etmesi rica olunur: <https://www.mi.com/global/support/warranty>

Satış sonrası hizmet için irtibat kişisi, Xiaomi yetkilisi servis aşısında çalışan herhangi bir kişi, Xiaomi yetkilisi dağıtıcıları veya ürünleri satın aldığınız nihai satıcı olabilir. Emin değilseniz Lütfen Xiaomi'nin belirleyebileceği ilgili kişiyle iletişime geçin.

### هذا المنتج للاستخدام المنزلي فقط. اقرأ هذا الدليل بعناية قبل الاستخدام واحتفظ به للرجوع إليه مستقبلاً.

- يمكن للاطفال في سن 8 أعوام أو أكبر استخدام هذا الجهاز، وكذلك من يعانون من إعاقات جسدية أو حسية أو عقلية أو لديهم نقص في الخبرة والمعلومات بشرط الإشراف عليهم أو ترويضهم بتعليمات الاستخدام الآمن للجهاز و فهمهم للمخاطر المتعلقة به. لا يجوز للأطفال العبث بالجهاز. ولا يجوز للاطفال القيام بأعمال التنظيف أو الصيانة دون إشراف شخص بالغ.
- هذا الجهاز مصمم للاستخدام فقط مع محول الطاقة المتوفر مع الجهاز.
- هذه المكسكة الكهربائية مخصصة للاستخدام الداخلي فقط. لا تستخدمها أو تركبها في البيئات الخارجية أو الصناعية أو التجارية.
- يجب إزالة القابس من مخرج القابس قبل تنظيف الجهاز أو صيانتة.
- لتفليل مخاطر نشوب حريق أو حدوث انفجار أو إصابة شخصية، تحقق قبل الاستخدام لضمان أن محول الطاقة غير تالف. لا تستخدم المكسكة الكهربائية في حال تلف محول الطاقة.
- إذا تلف الشاحن أو البطارية، فيجب استبدالهما بمكون أصلي تم شراؤه من الجهة المصنعة أو قسم خدمة ما بعد البيع.
- تأكد من إيقاف تشغيل المكسكة الكهربائية قبل تنظيف الفرشاة الأسطوانية أو استبدالها.
- تعد الفرشاة الأرضية، وذراع التمديد، والمكسكة الكهربائية موصلة للكهرباء ويجب عدم معرّها في الماء أو أي سوائل أخر. تأكد من أن الفلتر والفلتر الأولي والفلتر النهائي جافة تماما بعد التنظيف.
- لتفادي التعرض للإصابة، قم بإيقاف تشغيل المكسكة الكهربائية وإزالة الفرشاة الأرضية قبل التنظيف والصيانة. لا تستخدم المكسكة الكهربائية قبل تثبيت الفرشاة الأرضية وغطاء حجرة الغبار والفلتر الأولي والفلتر النهائي بشكل صحيح.
- الحصن ذراع التمديد بشكل دوري ولا تستخدمه في حالة تلفه.
- ولا تستخدم المكسكة الكهربائية لانفاط السوائل القابلة للاشتعال أو المتفجرة مثل البنزين، ولا السوائل الأخرى مثل الماء أو السوائل السامة مثل مزيل البقع أو الأوميا أو منظفات الأحواض.
- لا تستخدم المكسكة الكهربائية لتنظيف مسحوق الجبر المستخدم في ملاعبات البرز والناخات؛ لأن مسحوق الجبر قد يتسبب في نشوب حريق أو حدوث انفجار.
- لا تستخدم المكسكة الكهربائية لتنظيف حريات حائط الجبس، أو الرمد مثل رمال الموقد أو المواد المشتعلة أو المواد المحترقة مثل الفحم أو أعقاب السجائر أو أعواد الكبريت.
- لا تستخدم المكسكة الكهربائية لتنظيف أشياء حادة أو صلبة، مثل الزجاج أو المسامير أو البراغي أو العملات المعدنية التي قد تتسبب في تلف المنتج.
- لا تستخدم المكسكة الكهربائية لتنظيف بقع المواد الدهنية السميكة أو المواد اللاصقة القوية أو الصبغات، مثل ملمع الأخذية والدهانات والصبغات، أبق الشعر والأصابع وأجزاء الجسم الأخرى، فضلاً عن الملابس الشففاضة بعيداً عن فتحات المكسكة الكهربائية والأجزاء المتحركة.
- لا توجه فتحة الشفط وذراع التمديد أو أي ملحقات أخرى نحو عينيك أو أذنيك أو تضعها في فمك.
- لا تضع أي شيء في فتحات المكسكة الكهربائية، ولا تستخدم المكسكة الكهربائية عندما تكون أي فتحة مسدودة. حفظ على المكسكة الكهربائية خالية من الغبار أو الورق أو الشعر أو أي مواد أخرى قد تقفل من قوة شفطها.
- لا تسد المكسكة الكهربائية على أجسام غير ثابتة مثل الكرسي أو الطاولات لمنع حدوث تلف أو إصابة بسبب سقوطها.
- لا تشحن المكسكة الكهربائية أو تحزنها بالقرب من مصادر الحرارة أو في المناطق الرطبة مثل المبرد أو في المطبخ أو الحمام.
- لا تعرض الجهاز أو البطارية لدرجات حرارة مرتفعة.
- اتبه لحذرت حول ماس كهربائي في أطراف توصيل الجهاز الذي يعمل بالبطارية أو البطارية بفعل أشعة معينة.
- لا تستخدم سوى قطع الغيار المعتمدة من Xiaomi.
- في حالة تسرب البطارية، تجنب ملامستها للسائل وتخلص منها في منشأة إعادة تدوير معتمدة من الحكومة. في حالة ملامسة العينين، قم بغسلهما بكمية كبيرة من الماء واطلب المساعدة الطبية على الفور.
- يُرجى توخي الحذر عند استخدام المكسكة الكهربائية في تنظيف السالم.
- تحذير خطر الحريق: لا تضع أي نوع من العطور على الفلتر الأولي والفلتر النهائي للمكسكة الكهربائية. من المعروف أن هذه الأنواع من المنتجات تحتوي على مواد كيميائية قابلة للاشتعال قد تتسبب في نشوب حريق في المكسكة الكهربائية.
- اتبع التعليمات الواردة في دليل المستخدم هذا بدقة لتجنب شحن المكسكة الكهربائية في درجة حرارة محيطه تتراوح بين 0 درجة مئوية إلى 35 درجة مئوية. قد يؤدي الشحن غير الصحيح إلى تلف البطارية.

- يرجى اتباع التعليمات الواردة في دليل المستخدم هذا بدقة عند استخدام المكسكة الكهربائية. المستخدمون مسؤولون عن أي خسارة أو ضرر قد ينتج عن سوء استخدام هذه المكسكة الكهربائية.
- تحذير: استخدم محول الطاقة المرفق مع هذا الجهاز فقط.
- تحذير: لاغراض شحن البطارية، استخدم فقط محول الطاقة القابل للفصل المتوفر مع هذا الجهاز.
- لاستخدم فقط مع محول الطاقة EU2-U-052000A 232-4.
- يرجى وضع المكسكة الكهربائية بشكل مسطح عند الشحن لمنعها من الانقلاب والتسبب في إصابة عرضية.
- لا حاجة إلى اتخاذ إجراء من جانب المستخدمين لتحويل الطاقة بين 50 هرتز و60 هرتز ويستطيع المنتج أن يتكيف بنفسه مع كل من 50 هرتز و60 هرتز.

## معلومات الامتثال التنظيمي



إعلان المطابقة للاتحاد الأوروبي  
 بموجب هذا، نعلن نحن شركة Xiaomi Communications Co., Ltd. بأن هذا الجهاز يتوافق مع النواحيات والمواحد الأوروبية المعمول بها والتعهدات. النص الكامل لإعلان مطابقة الاتحاد الأوروبي متاح على عنوان الإنترنت التالي:  
<https://www.mi.com/global/support/terms/declaration>

معلومات التخلص وإعادة التدوير WEEE  
 جميع المنتجات التي تحمل هذا الرمز هي نفايات المعدات الكهربائية والإلكترونية (WEEE) وفقاً للتوجيه (2012/19/EU) التي لا ينبغي أن تخلط بالنفايات المنزلية التي لم يتم فرزها. وبدلاً من ذلك، يجب حماية صحة الإنسان والبيئة بتسليم معدات النفايات إلى نقطة تجميع مخصصة معينة من قبل الحكومة أو السلطات المحلية لإعادة تدوير نفايات المعدات الكهربائية والإلكترونية. سيساعد التخلص الصحيح وإعادة التدوير على منع النتائج السلبية المحتملة على البيئة وصحة الإنسان. يرجى الاتصال بشركة التركيب أو السلطات المحلية للحصول على مزيد من المعلومات حول الموقع بالإضافة إلى شروط وأحكام نظام التجميع هذه.

## التثبيت

المكنسة الكهربائية والملحقات

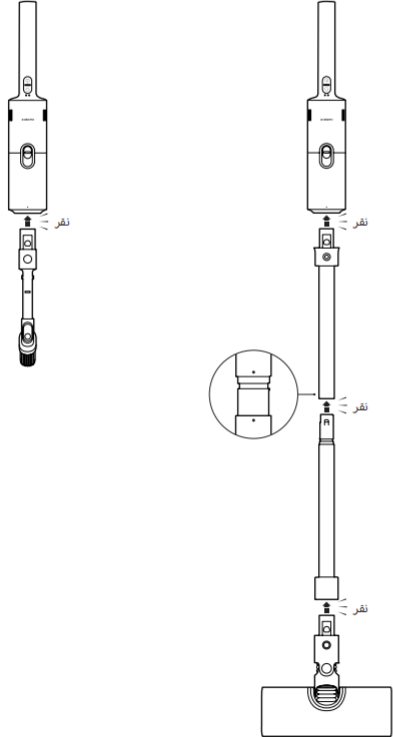

## نظرة عامة حول المنتج

مكنسة كهربائية

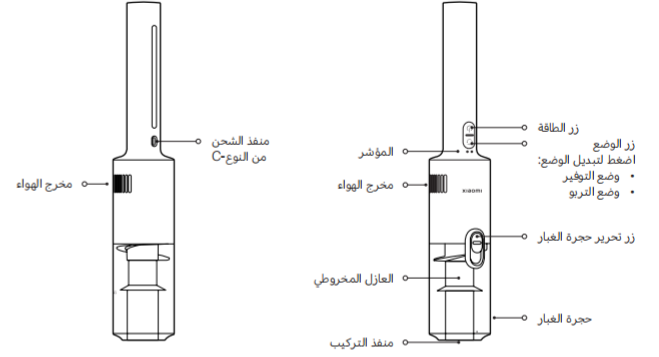

## قائمة الملحقات

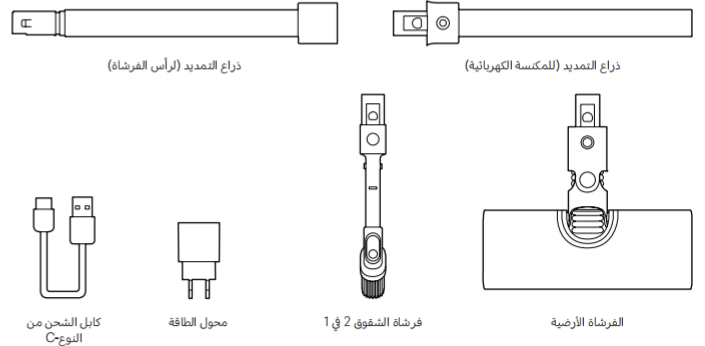

ملاحظة: الرسوم التوضيحية للمنتج والملحقات في دليل المستخدم يتم توفيرها كمرجع فقط، وقد يختلف المنتج والوظائف الفعلية بسبب إدخال تحسينات على المنتج.

## شحن المكسنة الكهربائية

تنبيه: عند شحن المكسنة الكهربائية، ضعها بشكل مسطح على سطح ثابت لتجنب الحوادث الناجمة عن انقلابها.

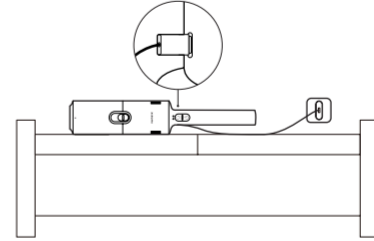

## حالة المؤشر:

● متوقف عن التشغيل / مبيض بطيء باللون الأبيض / ● احمر / ○ أبيض

## الشحن

مستوى البطارية > 50%	مستوى البطارية > 10%	مستوى البطارية > 10%
● 1 / ☀️ 2	● 1 / ○ 2	● 1 / ○ 2
○ 2 / ☀️ 1	○ 2 / ● 1	○ 2 / ● 1
○ 2 / ☀️ 1	○ 2 / ● 1	○ 2 / ● 1

## وضع العمل (وضع التوفير)

## وضع العمل (وضع التبريد)

ملاحظات:

- شحن المكسنة الكهربائية بالكامل قبل استخدامها للمرة الأولى وبعد كل استخدام. تستغرق حوالي 4 ساعات.
- يمكن استخدام المكسنة الكهربائية إلا مع طراز محول الطاقة الأصلي EU2-A232-050200U وكابيل الشحن الأصلي من النوع-C
- لا يمكن استخدام المكسنة الكهربائية أثناء الشحن.
- عند استخدام المكسنة الكهربائية بشكل مستمر في وضع التبريد، يُفضل تبريدها لمدة 30 دقيقة قبل إعادة الشحن.
- إذا كانت المكسنة الكهربائية مشحونة بالكامل، سيظل المؤشر باللون أبيض لمدة 20 ثانية قبل أن يطفئ.
- شحن المكسنة الكهربائية مرة واحدة على الأقل كل ثلاثة أشهر لتجنب تلف البطارية.

## ما طريقة الاستخدام

## الفرشاة الأرضية

مناسبة لتنظيف أرضيات الرخام والأرضيات الخشبية والسجاد ذو الوبر القصير.  
ملاحظة: لا تضع المكسنة الكهربائية على الحائط بعد كل استخدام لتجنب الحوادث الناجمة عن انقلابها؛ بدلاً من ذلك، قم بإزالة دراج التمديد والفرشاة الأرضية، وضعها بشكل مسطح على سطح ثابت.

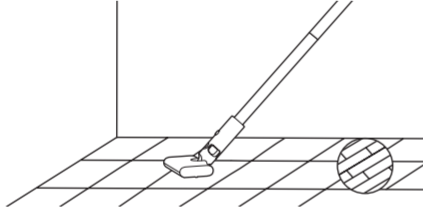

## فرشاة الشقوق 2 في 1

مناسبة لتنظيف الشقوق في الطاولات والأسقف، وفي السناiors، والأريكة، والروايا، وداخل السيارات.

ملاحظات:

- لا تقم بنشط أي سوائل أثناء الاستخدام لتجنب التلف.
- لا تترك المكسنة الكهربائية في سيارة ذات درجات حرارة مرتفعة خلال الصيف أو تعريضها لأشعة الشمس المباشرة لتجنب مخاطر السلامة.

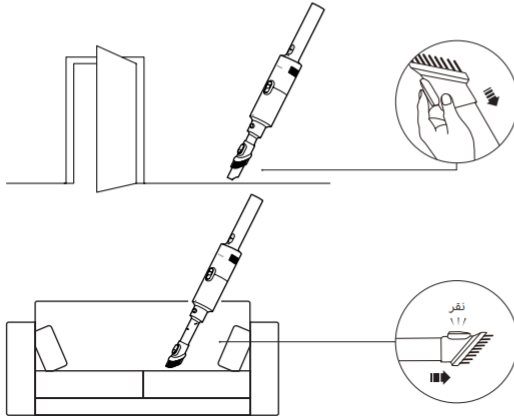

## العناية والصيانة

ملاحظات:

- قبل العناية والصيانة، تأكد من إيقاف تشغيل المكنسة الكهربائية وفصل كابل الشحن.
- قبل التنظيف، قم بإزالة رأس الفرشاة من المكنسة الكهربائية لتجنب تشغيلها عن طريق الخطأ، والتي قد تسبب إصابات.
- إذا كان العازل المخروطي، أو الفلتر، أو ذراع التمديد، أو الفرشاة الأرضية أو فرشاة الشقوق 2 في 1 مسدودة، فسوف تتوقف المكنسة الكهربائية عن العمل. استخدمها بعد إيقاف تشغيلها وتنظيفها.
- استخدم دائمًا قطع الغيار الأصلية لضمان التشغيل الطبيعي وإبقاء الضمان صالحًا.
- إذا لم يتم استخدام المكنسة الكهربائية لفترة طويلة، فقم بنسجها بالكامل، وفصلها عن الكهرباء وحفظها في مكان بارد وجاف. لا تعرض المكنسة الكهربائية لأشعة الشمس المباشرة أو البيئات الرطبة. اشحن المكنسة الكهربائية مرة واحدة على الأقل كل ثلاثة أشهر لتجنب تلف البطارية.

### تنظيف المكنسة الكهربائية

امسح المكنسة الكهربائية ونظفها باستخدام قطعة قماش جافة وناعمة.

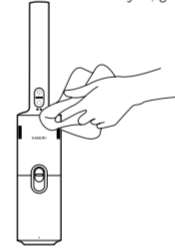

### تنظيف حجرة الغبار، والفلتر والعازل المخروطي

قبل تنظيف حجرة الغبار، قم بإيقاف تشغيل المكنسة الكهربائية، وفصل كابل الشحن وإزالة الملحقات.

ملاحظة: نظف حجرة الغبار في الوقت المناسب عندما يصل الغبار إلى علامة "MAX" للحفاظ على أداء الشفط.

1. قبل التنظيف، قم بإزالة ذراع التمديد ورأس الفرشاة، واضغط على زر تحرير حجرة الغبار، ثم قم بتدوير حجرة الغبار إلى علامة "إزالتها".

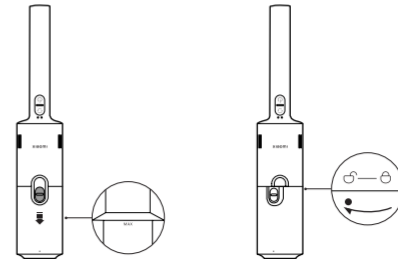

2. ارفع المقبض، وقم بإزالة العازل المخروطي، وأفرغ حجرة الغبار.



3. قم بإزالة الإسفنجية والفلتر.

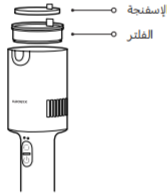

4. اشطف العازل المخروطي والإسفنجية والفلتر بشكل صحيح، بعد الشطف، جففها تمامًا بالهواء لمدة 24 ساعة على الأقل.

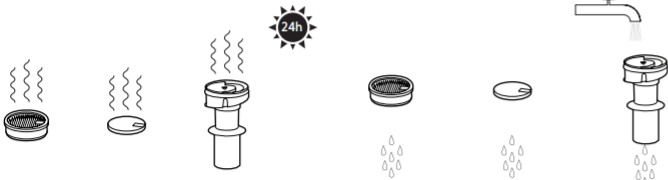

ملاحظات:

- لا تغمر الفلتر.
- انفر على الفلتر بشكل متكرر لإخراج الأوساخ عند شطفه.
- لا تنظف الفلتر بيديك أو بأشياء حادة مثل الفرشاة لتجنب التلف.
- يُوصى باستبدال الفلتر بأخر أصلي إذا كان هناك انخفاض ملحوظ في قوة الشفط بعد تنظيف الفلتر.

## العناية والصيانة

### تركيب حجرة الغبار، الفلتر، والعازل المخروطي

1. أعد تركيب العازل المخروطي في حجرة الغبار كما هو موضح.
2. أعد تركيب الفلتر والإسفنجية.
3. أعد تركيب حجرة الغبار، وقم بتدويرها إلى علامة "X"، ثم اضغط على زر تحرير حجرة الغبار.

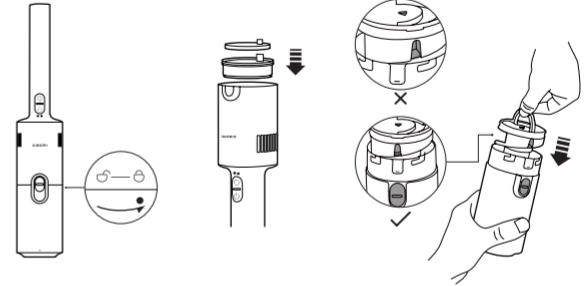

### استكشاف الأخطاء وإصلاحها

إذا تعطلت المكسة الكهربائية، فارجع إلى الجدول أدناه لاستكشاف الأخطاء وإصلاحها وفقًا لحالة المؤشر.

المطلبة الصوتية	السبب المحتمل	الحل
	حجرة الغبار ممتلئة.	قم بتفريغ حجرة الغبار.
	الفلتر مسدود.	نظف الفلتر.
المؤشر يومض باللونين الأحمر والأبيض.	رأس الفرشاة مسدود.	نظف رأس الفرشاة.
	محول الطاقة أو كابل الشحن غير مطابق.	استخدم محول الطاقة أو كابل الشحن الأصلي.
	كابل الشحن غير موصل بشكل محكم.	قم بتوصيل كابل الشحن بإحكام.
المؤشر منطفئ.	المكسة الكهربائية مشحونة بالكامل.	افصل كابل الشحن.

## المشكلات الشائعة

المشكلات الشائعة	السبب المحتمل	الحل
	البطارية فارغة.	اشحن المكسة الكهربائية قبل الاستخدام.
المكسة الكهربائية لا تعمل.	فتحة الشفط، أو مجرى الهواء، أو الفلتر مسدود.	نظف فتحة الشفط ومجرى الهواء والفلتر في الوقت المناسب.
	تفعيل الحماية من درجة حرارة البطارية.	حاول مرة أخرى عندما تعود درجة حرارة البطارية إلى وضعها الطبيعي.
	انخفضت قوة الشفط.	حجرة الغبار ممتلئة أو الفلتر مسدود. أفرغ حجرة الغبار أو نظف الفلتر في الوقت المناسب.
	رأس الفرشاة مسدود.	نظف رأس الفرشاة في الوقت المناسب.
	البطارية ليست مشحونة بالكامل.	اشحن المكسة الكهربائية قبل الاستخدام.
عمر خدمة البطارية منخفض.	حجرة الغبار ممتلئة أو الفلتر مسدود.	أفرغ حجرة الغبار أو نظف الفلتر في الوقت المناسب.
	رأس الفرشاة مسدود.	نظف رأس الفرشاة في الوقت المناسب.
المكسة الكهربائية الروبوت غير قادرة على الشحن.	كابل الشحن غير موصل بشكل محكم.	قم بتوصيل كابل الشحن بإحكام.
	محول الطاقة أو كابل الشحن غير مطابق.	استخدم محول الطاقة أو كابل الشحن الأصلي.
المكسة الكهربائية تتشحن ببطء.	تفعيل الحماية من درجة حرارة البطارية.	حاول مرة أخرى عندما تعود درجة حرارة البطارية إلى وضعها الطبيعي.

ملاحظة: إذا لم تحل الحلول أعلاه المشكلة، يرجى الاتصال بفرق خدمة ما بعد البيع.

- تحتوي حزمة البطارية الليثيوم أيون القابلة لإعادة الشحن في هذه المكسبة الكهربائية على مواد كيميائية قد تلوث البيئة، قبل التخلص من المكسبة الكهربائية، أزل البطارية ثم تخلص منها في منشأة مناسبة لإعادة التدوير.
- يجب إزالة البطارية من الجهاز قبل التخلص منه.
  - يجب فصل الجهاز من مصدر التيار الكهربائي عند إزالة البطارية.
  - يجب التخلص من البطارية بشكل آمن.

تنبيهات:

- تأكد من أن المكسبة الكهربائية غير موصولة بالطاقة وأن البطارية فارغة بالكامل قبل إزالة البطارية.
- خذ البطارية التي قمت بإزالتها إلى منشأة إعادة تدوير متخصصة للتخلص منها بصورة صحيحة.
- لا تترك البطارية في بيئة عالية الحرارة؛ ولا فقد تنفجر.
- في حال تسرب البطارية، تجنب ملامسة السائل. في حال دخول السائل في العينين، اشطفهما بكمية كبيرة من الماء واطلب المساعدة الطبية على الفور.

#### خطوات إزالة البطارية:

1. قم بإزالة زر الطاقة باستخدام عتلة.
2. قم بإزالة الشريط المطاطي المقاوم للانزلاق وفك البراغي باستخدام مفك براغي.
3. قم بإزالة الغطاء الخلفي للمكسبة الكهربائية باستخدام عتلة ثم قم بإزالة حزمة البطارية.

#### خطوات تركيب البطارية:

1. قم بتهيئة حزمة البطارية في الغطاء الخلفي للمكسبة الكهربائية. يشير صوت النقر إلى التركيب الصحيح.
2. قم بتركيب حزمة البطارية داخل المكسبة الكهربائية وثبتها في مكانها باستخدام البراغي.
3. قم بتهيئة الشريط المطاطي المقاوم للانزلاق ووزر الطاقة.

### المكسبة الكهربائية P30 من Xiaomi

الاسم	مكسبة كهربائية لاسلكية		
الطراز	E204	القدرة المقدره	180 واط
الجهد المقدر	14,4 فولت ~~~	الإدخال	5 فولت ~~~ 2 أمبير
نوع المنفذ	النوع-C	الوزن الصافي	1.46 كجم
استهلاك الطاقة	وضع إيقاف التشغيل: ≥ 0.5 واط	الوقت اللازم لدخول الحالة	وضع إيقاف التشغيل: ≥ 20 د
<b>محول الطاقة</b>			
الجهة المصنعة	Jiangxi Jian Aohai Technology Co., Ltd.		
الطراز	A232-050200U-EU2	متوسط الكفاءة الفعالة	82.95%
الإدخال المقدر	100-240 فولت ~ 50/60 هرتز 0.35 أمبير	الكفاءة عند الحمل المنخفض (10%)	78.95%
الإخراج المقدر	5.0 فولت ~~~ 2.0 أمبير 10.0 واط	استهلاك الطاقة بدون حمل	≥ 0.10 واط

## إشعار الضمان

يملك هذا الضمان حقوق محددة، وقد يكون لديك حقوق أخرى بموجب قوانين بلدك أو مقاطعتك أو ولايتك، في الواقع، في بعض البلدان أو المقاطعات أو الولايات، يمكن أن يفرض قانون المستهلك فترة الضمان الأدنى. باستثناء ما يسمح به القانون، لا تستثني Xiaomi أو تحدد أو توقف الحقوق الأخرى التي قد تكون لديك. لهم حقوق بشكل كامل، ندعوكم لمراجعة قوانين البلد أو المقاطعة أو الولاية.

1. الضمان المحدود للمنتج  
تضمن Xiaomi أن المنتجات خالية من العيوب الموجودة في المواد والتصنيع في ظل الاستخدام العادي واستخدمها وفقًا للدليل المستخدم الخاص بالمنتج. خلال فترة الضمان.  
يتم توفير المدة والشروط المتعلقة بالضمانات القانونية بموجب القوانين المحلية المعنية. لمزيد من المعلومات حول مزايا الضمان للمستهلك، يرجى الرجوع إلى موقع Xiaomi الرسمي <https://www.mi.com/global/support/warranty>.  
تضمن Xiaomi للمشتري الأصلي أن منتج Xiaomi الخاص به سيكون خاليًا من عيوب المواد والتصنيع في ظل الاستخدام العادي في الفترة المذكورة أعلاه.  
لا تضمن Xiaomi تشغيل المنتج دون انقطاع أو خلوه من الأخطاء  
Xiaomi غير مسؤولة عن الأضرار الناشئة عن عدم الامتثال للتعليمات المتعلقة باستخدام المنتج.
2. الإصلاحات  
إذا تم العثور على عيب في الأجهزة واستلمت شركة Xiaomi خلال فترة الضمان مطالبة صالحة، فستقوم Xiaomi إما (1) بإصلاح المنتج دون مقابل، أو (2) استبدال المنتج، أو (3) رد المنتج، ولا يتضمن ذلك التكاليف المحتملة للشحن.
3. كيفية الحصول على خدمة الضمان  
للحصول على خدمة الضمان، يجب عليك تسليم المنتج، في عبوته الأصلية أو عبوة مماثلة درجة متساوية من حماية المنتج، إلى العنوان المحدد بواسطة Xiaomi. باستثناء الحد الذي يحظره القانون المعمول به، قد تتطلب منك Xiaomi تقديم أدلة أو دليل على الشراء و / أو الامتثال لمطاببات التسجيل قبل الحصول على خدمة الضمان.  
4. الاستثناءات والقيود  
لا يغطي هذا الضمان المنتجات التي تم تصنيعها من قبل أو من أجل Xiaomi ويمكن التعرف عليه من خلال العلامات التجارية أو الاسم التجاري أو شعار "Xiaomi" أو "Mi".  
لا ينطبق الضمان المحدود على أي (أ) ضرر ناتج عن أفعال الطبيعة، على سبيل المثال، ضربات البرق أو الأغاصير أو الفيضانات أو الحريق أو الزلازل أو أي أسباب خارجية أخرى؛ (ب) الإهمال؛ (ج) الاستخدام التجاري؛ (د) تعديلات على أي جزء من المنتج؛ (هـ) الضرر الناتج عن الاستخدام مع منتجات غير Xiaomi؛ (و) الضرر الناتج عن حادث أو سوء استخدام أو سوء؛ (ز) الأضرار الناتجة عن تشغيل المنتج خارج الاستخدامات المسموح بها أو المقصودة التي حدتها Xiaomi أو باستخدام مصدر طاقة أو جهد غير مناسب؛ أو (ح) الأضرار الناتجة عن الخدمة (بما في ذلك الترفيبات والتوسعات) التي يقوم بها أي شخص غير ممثل لشركة Xiaomi.  
تقع على عاتقك مسؤولية الاحتفاظ بنسخة احتياطية من أي بيانات أو برامج أو مواد أخرى ربما تكون قد فقدت بتخزينها أو حفظها على المنتج. من المرجح أن البيانات أو البرامج أو المواد الأخرى الموجودة في الجهاز سوف تُفقد أو تتم إعادة تنسيقها أثناء عملية الصيانة، ولا تتحمل Xiaomi مسؤولية هذا الضرر أو فقدان البيانات.  
لا يجوز لأي موزع أو وكيل أو موظف لدى Xiaomi إجراء أي تعديل أو تمديد أو إضافة لهذا الضمان المحدود. إذا اعتبرنا أي شرط غير قانوني أو غير قابل للتنفيذ، فإن قانونية أو قابلية تطبيق الشروط المتبقية لن تتأثر أو نقل فاعليتها.  
باستثناء ما تحظره القوانين أو ما تعهدت به Xiaomi، تقتصر خدمات ما بعد البيع على بلد أو منطقة الشراء الأصلي.  
لا تشمل الضمانات الحالية المنتجات التي لم نستورد و / أو لم يتم تصنيعها على النحو المطلوب من قبل شركة Xiaomi و / أو لم يتم الحصول عليها من شركة Xiaomi أو بائع رسمي تابع لها. وفقًا للقانون المعمول به، قد تستفيد من ضمانات بائع التجزئة غير الرسمي الذي باع المنتج. لذلك، نتشرك شركة Xiaomi بالاتصال ببائع التجزئة الذي اشترت منه المنتج.  
لا تنطبق الضمانات الحالية في هونغ كونغ وتايوان.
5. الضمانات الضمنية  
باستثناء الحد الذي يحظره القانون المعمول به، فإن جميع الضمانات الضمنية (بما في ذلك الضمانات الخاصة بالتسويق والصلاحيات لغرض معين) ستكون محدودة المدة حتى الحد الأقصى لمدة هذا الضمان المحدود. لا تسمح بعض السلطات القضائية بفرض قيود على مدة الضمان الضمني، لذلك لن يتم تطبيق القيود المذكورة أعلاه في هذه الحالات.
6. الحد من الأضرار  
باستثناء الحد الذي يحظره القانون المعمول به، لن تكون Xiaomi مسؤولة عن أي أضرار ناتجة عن حوادث أو أضرار غير مباشرة أو خاصة أو تبعية، بما في ذلك على سبيل المثال لا الحصر، خسارة الأرباح أو الإيرادات أو البيانات، أو الأضرار الناتجة عن أي حرق صريح أو ضمني، الضمان أو الشرط، أو تحت أي نظرية قانونية أخرى، حتى لو تم الإبلاغ Xiaomi بإمكانية حدوث مثل هذه الأضرار. لا تسمح بعض السلطات القضائية باستثناء أو تقييد الأضرار الخاصة أو غير المباشرة أو التبعية، لذلك قد لا ينطبق عليك التقييد أو الاستثناء الوارد أعلاه.
7. جهات اتصال Xiaomi  
بالنسبة للعملاء، يرجى زيارة الموقع الإلكتروني: <https://www.mi.com/global/support/warranty>  
يمكن أن يكون الشخص المسؤول عن خدمة ما بعد البيع أي شخص في شبكة الخدمات المعتمدة لشركة Xiaomi أو الموزعين المعتمدين لشركة Xiaomi أو البائعين النهائيين الذي قام ببيع المنتجات لك. إذا كنت في شك، فيرجى الاتصال بالشخص المعني، حيث قد تحدده Xiaomi.

**מוצר זה מיועד לשימוש ביתי בלבד. יש לקרוא מדרוך זה בקפידה לפני השימוש ולשמור אותו לסיוע בעתיד.**

- במכשיר זה ילדים והשתמש ילדים מגיל 8 שנים ומעלה ואנשים בעלי יכולות פיזיות, חושיות ונפשיות מוגבלות או חסרי ניסיון וידע, וזאת תחת פיקוח או לאחר מתן ההוראות ביוגע לשימוש במכשיר. באופן בטוח והבנת הסכנות הכרוכות בכך, אין לתת לילדים לשחק במכשיר. פעולות הניקוי והתחזוקה על ידי המשתמש לא יבוצעו על ידי ילדים ללא פיקוח.
- המכשיר נועד לשימוש עם מתאם החשמל המצורף למכשיר בלבד.
- שואב האבק זה מיועד לשימוש בתוך הבית בלבד, אין להשתמש בו או להתקין אותו בחוץ, או בסביבה תעשייתית או מסחרית.
- יש להוציא את הקתק המשקיע לפני ניקוי המכשיר או תחזוקתו.
- כדי לזמנא את סכנת חשיפה, הפיצוץ או הצניעה השישית, יש לוודא לפני השימוש, שמתאם החשמל אינו פגום. אין להשתמש בשואב האבק במידה ומתאם החשמל פגום.
- אם חשטון או הסללה נפגמים, הם חייבים להיות מוחלפים עם רכב מקורי הנרכש מהיצרן או ממהלכת השירות לאחר מכירה.
- יש לוודא ששואב האבק כבוי לפני, וניקוי או החלפת רולר המברשת.
- מברשת הרצפה, המטט המתאימה, ושואב האבק מוליכי חשמל ולא צריכים להיות במגע עם מים או נוזלים אחרים. ודא כי המסנן, המסנן המקדים והמסנן המאוחר מוצגים לחלוטין לאחר הניקוי.
- על מנת למנוע פגיעה, יש לנכות את שואב האבק ולהסיר את מברשת הרצפה לפני ניקוי ותחזוקה. לא להשתמש בשואב האבק לפני הקנת מברשת הרצפה, לסייג את האבק, מסנן, המסנן המקדים והמסנן המאוחר כראוי.
- מיד זמן בידוק או המטט המתאימה ואל תשימש בו במידה הוא פגום.
- אין להשתמש בשואב האבק להרמת נוזלים דליקים או נפיצים כגון דלק, וגם לא נוזלים אחרים כגון מים או נוזלים רעילים כגון לוך, אמפיה ופתחי סתימות.
- אין להשתמש בשואב האבק לניקוי טנור המשתמש במדפסת לייזר או במכונת צילום, מכיוון שסונור עלול לגרום לשרפה או לפיצוץ.
- אין להשתמש בשואב האבק בשביל לשאוב חלקיקים של קיר גבס, אפר כגון אפר של אה, או חומרי מעלים עשן או בעורים כגון פחם, בלדי יסודות ואו גפרורים.
- אין להשתמש בשואב האבק להרמת עצמים חדים או קשים, כגון זכוכית, מסמרים, ברגים או מסכות. שעלולים לפגוע במוצר.
- אין להשתמש בשואב האבק בנתיבים לתקנים של חומרים סמיכים שמצננים, דבקים חזקים או צבעים, כגון משחת נעלים, צבע ופיגמנטים.
- יש להרחיק שיער, אצבעות ואיברו גוף אחרים, וכן בגדים רפויים המפתחים ומהלכות הגעים של שואב האבק.
- אין לנפץ את חור השאיבה, מוט מתארך, או אל אביזר אחר לעינים או אוזניים או אוזניים או לשיים אותם בפינם.
- אין להכניס עצמים כלשהם לפתחי שואב האבק ואין להשתמש בו כאשרי פתח כלשהו שלו חסום. יש לשמור על שואב האבק נקי ומצב, מוך, שיער, או אל פריים אחר אשר יכול להחליש את עצמת השאיבה של שואב האבק.
- אין להניח את שואב האבק על עצמים לא יציבים כגון ספיאות או שולחנות, כדי למנוע נזק או פגיעה גופנית כתוצאה מפניחת.
- אין להטות או לאחסן את שואב האבק בקרבת מקורות חום או אזורים לחים, כגון ליד רדיאטור או במטבח או בחדר אמבטיה.
- אין לחשוף את המכשיר או הסוללה לטמפרטורות מוגזמות.
- יש לשיים לב לסיכסן קצרו הבדקים של המכשיר המופעל באמצעות סוללה או לקצר בסוללה, עקב חפינים העשויים מתכת.
- יש להשתמש רק בחידות אשוחטו של יומי Xiaomi.
- במקרה של חידול סוללה, הפענו ממגע עם המזל והעברו את הסוללה למתקן מחזור אשר קיבל אישור ממשלתי. במידה והיה מגע עם העיניים, שטפו עם הרבה מים ותפנו לגורם רפואי באופן מיידי.
- אנא תתנו מאד זריזים כאשר הינכם משתמשים בשואב האבק לניקוי מדרגות.
- אזהרת סכנת חשיפה:** אין להוסיף כל סוג של ניוח למסנן המקדים או המסנן המאוחר של שואב האבק, סוגי מצרים אלו ידועים כאלו ה מפילים כיימיקלים דליקים שעלולים לגרום לשואב האבק לנלות באש.
- יש לעקוב בקפידה אחר ההוראות במדריך למשתמש זה על מנת להטות את השואב בטמפרטורה בסביבה בין 0°C עד ל-35°C, טעינה לא נכונה עשויה לגרום לנזק לסוללה.
- יש לעקוב בקפידה אחר ההוראות במדריך למשתמש זה בעת שימוש בשואב האבק, המשתמשים יהיו אחראים לכל אובדן או נזק שייגרם כתוצאה משימוש בלתי-הלום בשואב האבק.
- אזהרה:** יש להשתמש רק בחידות אספקת המתח המסופקות עם מכשיר זה.
- אזהרה:** לצורך טעינת הסוללה, יש להשתמש בחידות אספקת הכח המשלפת בלבד המסופקות עם המכשיר.
- יש להשתמש רק עם יחידת אספקת המתח A232-050200U-EU2.
- יש למקם את שואב האבק במצב שטוח בעת הטעינה כדי למנוע ממנו ליפול ולגרום לפגיעה בלתי מכוונת.
- אין גרוץ בפעולה מצד המשתמשים כדי להעביר את האספקת בין 50 Hz ל-60 Hz, והמוצר יכול להתאים את עצמו ל-50 Hz וגם ל-60 Hz.

**מידע על תאימות רגולטורית**



**הצהרת תאימות של היחיד האירופי**  
 אנ, Xiaomi Communications Co., Ltd., מכריזים בזאת כי ציוד זה תואם לריקטובות החלות ולתקנים האירופאים, ולעודכנים שלהם. הטקסט המלא של הצהרת התאימות של היחיד האירופי זמין בכתובת האינטרנט הבאה: <https://www.mi.com/global/support/terms/declaration>

**מידע על השלכה ומחזור לפי WEEE**  
 המוצרים המשיאים סמל זה הם פסולת אלקטרונית וצויד אלקטרוני (waste electrical and electronic equipment - WEEE) לפי דריקטיבה 2012/19/EU שאין לערבבה עם פסולת ביתית לא ממוינת. במקום זאת, יש להגן על בריאות האדם ועל הסביבה על ידי מסירת הפסולת לנקודת איסוף ייעודית למחזור פסולת אלקטרונית וצויד אלקטרוני, שנקבעה על ידי המשמלה או הרשויות המקומיות. השלכה ומחזור נכונים סיייעו במניעת השלכות השליליות הפוטנציאליות על הסביבה ועל בריאות האדם. לקבלת מידע נוסף על המיקום ועל התנאים וההנחיות של נקודות איסוף אלה, פנה למתקן או לרשויות המקומיות.



## סקירת המוצר

שואב אבק

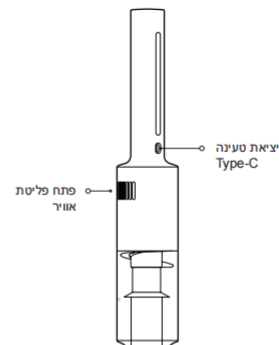
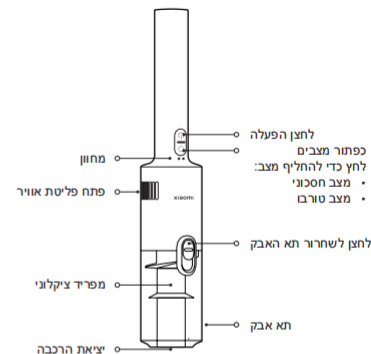

## רשימת אביזרים

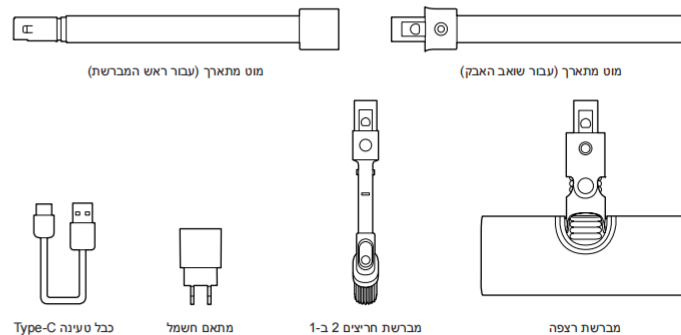

הערה: איור המוצר והאביזרים במדריך למשתמש הם לצורכי התייחסות בלבד. המוצר והפעולות בפועל עשויים להשתנות עקב שיפורים שבוצעו במוצר.

## התקנה

שואב אבק ואביזרים

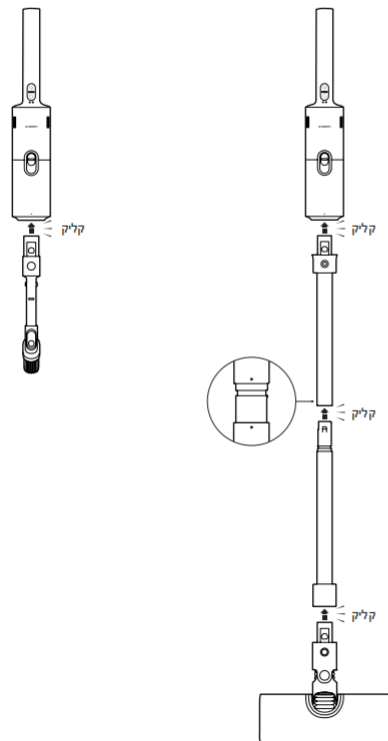

מברשת רצפה

מתאימה לניקוי רצפות שיש, עץ ושטיחים דקים.

הערה: אין להשתין את שאוב האבק על קיר לאחר כל שימוש כדי למנוע תאונות שנגרמות כתוצאה מנפילתו; במקום זאת, יש להסיר את המוט המתארך ואת מברשת הרצפה, ולהניח או במצב שטוח על משטח יציב.

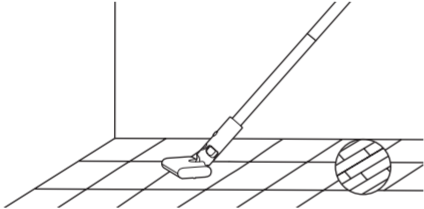

מברשת חריצים 2 ב-1

מתאימה לניקוי חריצים בשולחנות ותקרות, בויילנות, ספות, פינות ופינים הרכב הערות

- אין לשאוב נוזלים כלשהם כדי למנוע נזק.
- אין להשאיר את שאוב האבק ברכב עם טמפרטורה גבוהה במהלך הקיץ או לחשוף אותו לאור שמש ישיר כדי למנוע סכנות בטיחותיות.

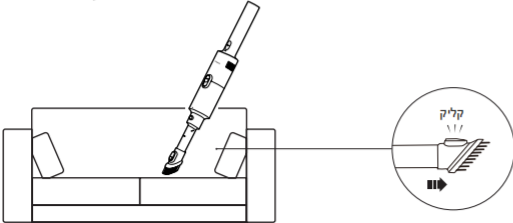
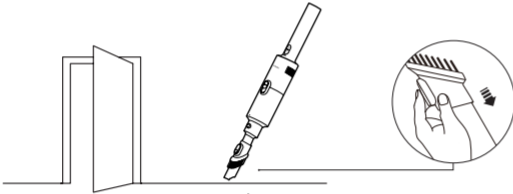

טעינת שאוב האבק

זהירות: בעת טעינת שאוב האבק, יש להניח אותו באופן שטוח על משטח יציב כדי למנוע תאונות כתוצאה מנפילה.

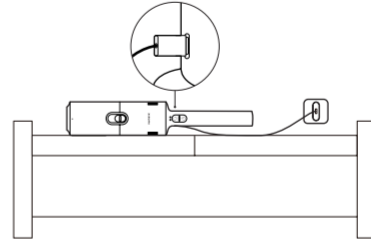

מצב המחוון

- כבי
- ☀ מבהבה לאט בלב
- אדום
- לב

טעינה

- 1 רמת סוללה > 50%
- 2

בפעולה (מצב הסכנו)

- 1 רמת סוללה ≤ 10%
- 2

בפעולה (מצב טורבו)

- 1 רמת סוללה ≤ 10%
- 2

- ☀ 1 רמת סוללה ≤ 50%
- 2

- 1 רמת סוללה > 10%
- 2

- 1 רמת סוללה > 10%
- 2

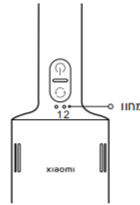

הערות:

- יש לעיין באופן מלא את שאוב האבק לפני השימוש הראשון ולאחר כל שימוש. הטעינה נמשכת כ-4 שעות.
- ניתן להשתמש בשואב האבק רק עם מתאם החשמל המקורי ידגם A232-050200U-EU2 ובל הטעינה Type-C המקורי.
- שואב האבק אינו יכול להיות בשימוש בזמן הטעינה.
- כאשר נעשה שימוש בשואב האבק במצב טורבו באופן מתמשך, מומלץ לאפשר לו להקטיר למשך 30 דקות לפני הטעינה.
- אם שואב האבק טוען במלאו, המחוון יהיה לבן למשך 20 שניות לפני שייכבה.
- יש לעיין את שואב האבק לפחות אחת לשלושה חודשים כדי למנוע נזק לסוללה.

## טיפול ותחזוקה

הערות:

- לפני השימוש והתחזוקה, יש לוודא ששואב האבק כבוי ושכבל הסעיה מנותק.
- לפני ניקוי, הסירו את ראש המברשת משואב האבק על מנת למנוע הדלקה בטעות של שואב האבק, מה שעלול לגרום לפציעה.
- אם המפריד הציקלוני, המסנן, המוט המתארך, מברשת הרצפה או מברשת החריצים 2 ב-1 חסומים, שואב האבק יפסיק לפעול. יש להשתמש לאחר כיבוי ניקוי.
- יש לוודא שימוש בחלקים מקוריים על מנת לוודא תפעול תקין ולשמור על האחריות שלכם.
- אם אין כוונה להשתמש בשואב האבק למשך פרק זמן ממושך, יש לטעון אותו עד הסוף ואז לנתק אותו ולאחסן במקום יבש וקריר.
- אין להניח את שואב האבק במקום עם אור שמש ישיר או סביבות לחות. יש לטעון את שואב האבק לפחות אחת לשלושה חודשים כדי למנוע נזק לסוללה.

### ניקוי שואב האבק

גבנו את שואב האבק עם מטלית יבשה ורכה.

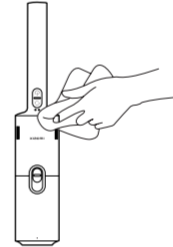

### ניקוי תא האבק, המסנן והמפריד הציקלוני

לפני ניקוי תא האבק, יש לכבות את שואב האבק, לנתק את כבל הסעיה, ולהסיר את האביזרים.

הערה: יש לנקות את תא האבק, כמסך באופן קבוע מגיע לטמפרטורה "MAX" על מנת לשמר את ביצועי השאיבה.

1. לפני הניקוי, יש להסיר את המוט המתארך ואת ראש המברשת, ללחוץ על הלחצן לשחרור תא האבק, ואז לנכס את תא האבק למצב "X" כדי להסיר אותה.

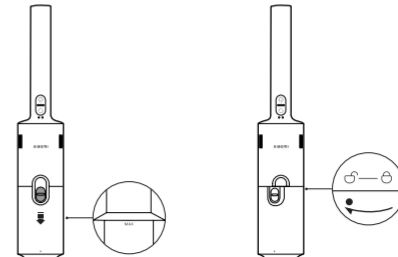

2. הרמו את הידית, הסירו את המפריד הציקלוני, ורוקנו את תא האבק.



3. הסירו את הספוג והמסנן.

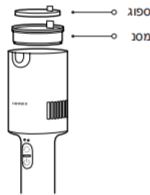

4. שטפו חלכה את המפריד הציקלוני, הספוג והמסנן. לאחר השטיפה, ייבש אותם באוויר באופן מלא למשך 24 שעות לפחות.



הערות:

- אין להשרות את המסנן במים.
- הקישו על המסנן בריץ כדי להוציא ממנו אבק במהלך השטיפה.
- אין לנקות את המסנן בדיכים או באמצעות הפסים חדים כגון מברשות. על מנת להימנע מנזק.
- מומלץ להחליף את המסנן במסנן מקורי אם עדיין קיימת הפחתה משמעותית באיבה לאחר ניקוי המסנן.

## טיפול ותחזוקה

### התקנת תא האבק, המסנן והמפריד הציקלוני

1. התקינו מחדש את המפריד הציקלוני לתוך תא האבק כפי שמוצג.
2. התקינו מחדש את המסנן והספוג.
3. התקינו מחדש את תא האבק, סובבו אותו לנעב "O" וזא לחצו על הלחצן לשחרור תא האבק.

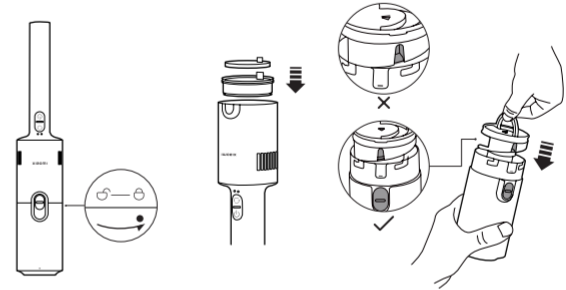

## פתרון בעיות

אם מתרחשת תקלה בשואב האבק, עיינו בטבלה להלן לפתרון בעיות לפי מצב המחונן.

הנחיה קולית	גורם אפשרי	פתרון
	תא האבק מלא.	רוקנו את תא האבק.
	המסנן סתום.	נקו את המסנן.
המחונן מהבהב באדום ולבן.	ראש המברשת הסתכך.	נקו את ראש המברשת.
	מתאם החשמל או כבל הטעינה אינם מתאימים.	השתמשו במתאם חשמל או כבל טעינה מקורי.
	כבל הטעינה אינו מחובר כהלכה.	חברו את כבל הטעינה בבטחה.
המחונן כבוי.	שואב האבק טעון במלואו.	נתקו את כבל הטעינה.

## בעיות נפוצות

בעיות נפוצות	גורם אפשרי	פתרון
	הסוללה ריקה.	הטעינו את שואב האבק לפני שימוש.
שואב האבק אינו עובד.	פתח השאיבה, נתיב האוויר או המסנן סתומים.	נקו את פתח השאיבה, נתיב האוויר או המסנן בזמן.
	הגנת שמפרטורת הסוללה הופעלה.	נסה שוב לאחר ששמפרטורת הסוללה תחזור להיות תקינה.
	תא האבק מלא או שהמסנן סתום.	רוקנו את תא האבק או נקו את המסנן בזמן.
ירידה בעוצמת השאיבה.	ראש המברשת הסתכך.	נקו את ראש המברשת בזמן.
	הסוללה אינה טעונה עד הסוף.	הטעינו את שואב האבק לפני שימוש.
חיי הסוללה נמוכים.	תא האבק מלא או שהמסנן סתום.	רוקנו את תא האבק או נקו את המסנן בזמן.
	ראש המברשת הסתכך.	נקו את ראש המברשת בזמן.
	כבל הטעינה אינו מחובר כהלכה.	חברו את כבל הטעינה בבטחה.
שואב האבק אינו מצליח להיטען.	מתאם החשמל או כבל הטעינה אינם מתאימים.	השתמשו במתאם חשמל או כבל טעינה מקורי.
שואב האבק מסעין לאט.	הגנת שמפרטורת הסוללה הופעלה.	נסה שוב לאחר ששמפרטורת הסוללה תחזור להיות תקינה.

הערה: אם הפתרונות לא פותרים את הבעיה, אנא צרו קשר עם צוות השירות לאחר מכירה.

## Xiaomi P30 שואב אבק

שם	שואב אבק אלחוטי		
דגם	E204	כוח נקוב	180 ואט
מתח נקוב	14.4 וולט ≡	כניסה	5 וולט ≡ 2 אמפר
סוג יציאה	Type-C	משקל נקי	1.46 ק"ג
צריכת חשמל	מצב כבוי: ≥ 0.5 וואט	הגיע הזמן להיכנס למצב	מצב כבוי: ≥ 20 ד'
<b>מתאם חשמל</b>			
יצרן	Jiangxi Jian Aohai Technology Co., Ltd.		
דגם	A232-050200U-EU2	יעילות ממוצעת בחיבור לחשמל	82.95%
הספק נקוב	100–240 וולט ~ 0.35 50/60 Hz אמפר	יעילות בעומס נמוך (10%)	78.95%
פלט נקוב	5.0 וולט ≡ 2.0 אמפר 10.0 ואט	צריכת חשמל ללא עומס	≥ 0.10 ואט

## הודעה בנושא הסביבה

סוללת הליתיום-פיון המבנית של השואב האבק מכילה כימיקלים שעלולים לזרום את הסביבה. לפני השלכת שואב האבק, הסירו את הסוללה והשליכו אותה במתקן המחזור המתאים.

- יש להוציא את הסוללה מרהמכשיר לפני השלכתו.  
- בעת הוצאת הסוללה, יש לנתק את המכשיר מאספקת החשמל.

- יש להשליך את הסוללה באופן בטיחותי.

זהירות:

- ודא ששואב האבק מנותק מהחשמל ושהסוללות פרוקות לחלוטין לפני הסרתן.
- קח את הסוללות המסורת למתקן המחזור המקצועי. בשביל להשליכן כראוי.
- אין להשאיר את הסוללות בסביבה עם טמפרטורה גבוהה; אחרת הן עלולות להתפוצץ.
- במקרה של נזילה מהסוללה, יש להימנע ממגע עם הנזל. אם הנזל נכנס לעיניים, יש לטוף ביסודיות ולפנות מיד לקבלת סיוע רפואי.

**שליבים להוצאת הסוללה:**

1. הסירו את לחצן ההפעלה באמצעות מוט הרמה.
2. הסירו את רצועת הגומי למניעת החלקה והוציאו את הברגים באמצעות מברג.
3. הסירו את הכיסוי האחורי של שואב האבק באמצעות מוט הרמה והסירו את סוללת המתח.

**שליבים להתקנת הסוללה:**

1. חברו את סוללת המתח לכיסוי האחורי של שואב האבק. צליל נקישה מעיד על התקנה נכונה.
2. התקינו את סוללת המתח לחצן שואב האבק וחברו אותה למקומה באמצעות ברגים.
3. התקינו את רצועת הגומי למניעת החלקה ואת לחצן ההפעלה.

## הודעה בנוגע לאחריות

אחריות זאת מקנה לך זכויות מסוימות וייתכן שיש לך זכויות נוספות בהתאם לחוק בארץ, במחוז או במדינה שלך. אמת, חוק הצרכן בארצות, מחוזות או מדינות מסוימים כרוך בתקופת אחריות מינימלית. XIAOMI אינה מחריגה, מגבילה או משהה זכויות אחרות שלך, אלא כפי שמורשה לפי חוק. כדי להבין את זכויותיך במלואן, אנחנו ממליצים לעיין בחוקי הארץ, המחוז או המדינה שלך.

### 1. אחריות מוצר מוגבלת

XIAOMI מתחייבת כי המוצרים חפים מלקויים בחומרים ובאופן הכנתם כשמחבר בשימוש רגיל ובשימוש בהתאם למדריך למשתמש הרלוונטי, לאורך תקופת האחריות. משך הזמן והתנאים הקשורים לסעיף האחריות המסוימת מצוינים בחוקים המקומיים הרלוונטיים. מידע נוסף על הטבת האחריות לזרכן ניתן למצוא באתר הרשת הרשמי של Xiaomi <https://www.mi.com/global/support/warranty>

Xiaomi מתחייבת להכשילת המקורלית כי המוצר של Xiaomi יהיה נטול לקויים בחומרים ובאופן ההכנה כשמחבר בשימוש רגיל ולאורך התקופה המצוינת לעיל.

Xiaomi אינה מבטיחה שלא יחולו הפרעות ושגיאות בהפעלת המוצר.

Xiaomi אינה אחראית לנזקים שנבעים מאי-קיום ההחזיות הקשורות לשימוש במוצר.

### 2. סעדים

אם יימצא ליקוי בחומרה ותקבל תביעה תקפה על ידי Xiaomi בתקופת האחריות, (1) Xiaomi תתקן את המוצר ללא תשלום, (2) תחליף את המוצר, או (3) תספק החזר כספי על המוצר, לא כולל עלויות משלוח אפשריות.

### 3. איך לקבל שירות אחריות

כדי לקבל שירות אחריות, יש לשלוח את המוצר, באריותו המקורית או באריזה דומה שמגנה על המוצר באותה מידה, אל הכתובת שתציין Xiaomi. ייתכן ש-Xiaomi תדרוש מך הוכחות עדכניות, הוכחת רכישה ו/או תבקש לעמוד בדרישות ההרשמה לפי קבלת שירות האחריות, למעט ככל שאסור על פי החוק החל.

### 4. החזרות והגבלות

אלא אם צוין אחרת על ידי Xiaomi, אחריות מוגבלת זאת חלה רק על המוצר שיצור על ידי Xiaomi או עבורה ושניתן לזהות לפי סימני מסחר, שם מסחר או לוגו "Xiaomi" או "Mi".

האחריות המוגבלת אינה חלה על (א) נזק שנגרם על ידי הטבע או סח עליון, כמו פגיעות ברק, סופת טורנדו, שיטפונות, שריפה, רעידת אדמה או סיבה חיצונית אחרת; (ב) שלשונות; (ג) שימוש מסחרי; (ד) שינויים או התאמות בכל אחד מחלקי המוצר; (ה) נזק שנגרם משימוש עם מוצרים שאינם של Xiaomi; (ו) נזק שנגרם בתאונה, בשימוש לרעה או בשימוש בלתי-הולם; (ז) נזק שנגרם בהפעלת המוצר שלא בשימושים המותרים או המיועדים שמתאר על ידי Xiaomi או באמצעות אספקת מתח או חשמל בלתי-הולמת; (ח) נזק שנגרם על ידי שירות (כולל שדרוגים והרחבות) שבוצע על ידי כל אדם שאינו בציג של Xiaomi.

באחריותך לגבות את כל הנתונים, התוכנות ושאר החומרים שמאוחסנים או שמורים על גבי המוצר. ייתכן שהנתונים, התכנה או שאר החומרים שבציוד יאבדו או יפורטו מחדש בתהליך השירות, Xiaomi-4 אינה אחראית לנזק או אובדן מסוג זה.

שום פתרון, סוכן או עובד של Xiaomi אינו מורשה לבצע התאמות, הרחבות או תוספות לאחריות מוגבלת זאת. אם נמצא כי אחד מהנתונים אינו חוקי או בלתי-אכיף, חוקיות האכיפה של שאר הנתונים לא תושפע או תיפגע.

השירותים לאחר המכירה יגבילו לארץ או לאזור שבהם בוצעה הרכישה המקורית, למעט כל שנקבע בחוקים או הובטח על ידי Xiaomi.

מוצרים שלא יבאו כראוי ו/או לא יוצרו כראוי על ידי Xiaomi ו/או לא תרכשו כראוי מ-Xiaomi או ממוכר רשמי של Xiaomi, יחולו עליהם סעיפי האחריות הנוכחיים. בהתאם לחוק החל, ייתכן שיהיה באפשרותך ליהנות מסעיפי האחריות מהקמעונאי הבלתי-רשמי שמכר את המוצר. לכן, סעיפי האחריות הנוכחיים אינם חלים בהונג קונג ובטיוואן.

### 5. סעיפי אחריות משתמעת

לכל סעיפי האחריות המשתמעת (כולל סעיפי אחריות לסחירות ולהתאמה למטרה מסוימת), למעט ככל שאסור לפי החוק החל, יהיה משך זמן מוגבל עד למשל הזמן המרבי של אחריות מוגבלת זאת. בתחומי שיפוט מסוימים אסור להטיל הגבלות על משך האחריות המשתמעת, ולכן ההגבלה לעיל לא תחול בהם.

### 6. הגבלות נזקים

למעט ככל האסור לפי החוק החל, Xiaomi לא תהיה אחראית לנזקים תאונתיים, לנזקים עקיפים, מיחדים או תוצאתיים, כולל אך לא רק אובדן רווחים, תשואות או נתונים. נזקים כנצאה המפרה של אחריות או תנאי מפורשים או משתמעם, או תחת כל תאוריה משפטית אחרת, גם אם Xiaomi קבלה דיווח על האפשרות שיחולו נזקים כאלה. בתחומי משפט מסוימים אסור להחריג או להגביל נזקים מיחדים, עקיפים או תוצאתיים, ולכן אפשר שההגבלה לעיל אינה חלה עליך.

### 7. אנשי הקשר של XIAOMI

<https://www.mi.com/global/support/warranty>

איש הקשר לשירות שאחראי המכירה יהיה כל אדם ברשת השירותים המורשת של Xiaomi, המפיצים המורשים של Xiaomi או הספק הסופי שמכר לך את המוצרים. אם מתעורר ספק כלשהו, יש לפנות אל האדם הרלוונטי של Xiaomi-4 תזרה.

## Instruções de segurança

Este produto destina-se apenas a uso doméstico. Leia este manual com atenção antes de utilizar o produto e guarde-o para referência futura.

- Este aparelho pode ser utilizado por crianças a partir de 8 anos e pessoas com capacidades físicas, sensoriais ou mentais reduzidas ou com falta de experiência ou conhecimento, se as mesmas forem corretamente supervisionadas ou instruídas sobre a utilização do aparelho de forma segura e se compreenderem os riscos envolvidos. As crianças não deverão brincar com o aparelho. A limpeza e a manutenção não devem ser executadas por crianças sem supervisão.
- O aparelho deve ser utilizado apenas com o transformador fornecido com o aparelho.
- Este aspirador destina-se apenas a ser utilizado em ambientes interiores. Não o utilize ou instale no exterior nem em ambientes comerciais ou industriais.
- A ficha tem de ser removida da tomada antes da tarefa de limpeza ou de manutenção do aparelho.
- Para reduzir o risco de incêndio, explosão ou lesões pessoais, certifique-se de que o transformador não está danificado antes da utilização. Não utilize o aspirador se o transformador estiver danificado.
- Se a bateria ou o carregador estiver danificado, deve ser substituído por um componente original, adquirido ao fabricante ou ao departamento do serviço de pós-venda.
- Certifique-se de que desliga o aspirador antes de limpar ou substituir a escova rotativa.
- A escova de barra, o barra de extensão e o aspirador são condutores elétricos e não devem ser mergulhados em água ou noutros líquidos. Certifique-se de que o filtro ou pré-filtro e o pós-filtro estão bem secos após a limpeza.
- Para evitar ferimentos, desligue o aspirador e retire a escova de barra antes de limpar ou efetuar manutenção. Não utilize o aspirador antes de instalar corretamente a escova de barra, a tampa do compartimento do pó, o filtro, o pré-filtro e o pós-filtro.
- Verifique periodicamente o barra de extensão e não a utilize se estiver danificada.
- Não utilize o aspirador para apanhar líquidos inflamáveis ou explosivos, como gasolina, ou outros líquidos como água ou líquidos tóxicos, como lixívia, amoníaco e soda cáustica.
- Não utilize o aspirador para limpar o toner utilizado em impressoras e fotocopiadoras a laser, uma vez que o toner pode provocar incêndios ou explosões.
- Não utilize o aspirador para apanhar partículas de gesso, cinzas, como cinzas da lareira, ou materiais inflamáveis ou fumegantes, como carvão, beatas de cigarro ou fósforos.
- Não utilize o aspirador para apanhar objetos afiados ou duros que possam danificar o produto, como vidros, pregos, parafusos ou moedas.
- Não utilize o aspirador para limpar nódoas de substâncias oleosas espessas, adesivos fortes ou corantes, como graxa de sapatos, tintas e pigmentos.
- Mantenha cabelos, dedos e outras partes do corpo, bem como roupa larga, afastados das aberturas e peças móveis do aspirador.
- Não aponte a abertura de sucção, o barra de extensão ou outros acessórios para os olhos ou ouvidos, nem coloque os mesmos na boca.
- Não coloque qualquer objeto nas aberturas do aspirador, nem utilize o aspirador com as aberturas bloqueadas. Mantenha o aspirador livre de pó, algodão, cabelos ou outras substâncias que possam reduzir a sua potência de aspiração.
- Não coloque o aspirador sobre objetos instáveis, como cadeiras ou mesas, para evitar danos ou ferimentos provocados pela sua queda.
- Não carregue ou armazene o aspirador perto de fontes de calor ou em áreas húmidas, como radiadores, na cozinha ou em casas de banho.
- Não exponha o aparelho ou a bateria a temperaturas excessivas.
- Atenção ao risco de curto-circuito dos terminais do aparelho alimentado por bateria ou da bateria com objetos metálicos.
- Utilize apenas peças sobresselentes aprovadas pela Xiaomi.
- Em caso de fuga da bateria, evite tocar no líquido e elimine a bateria numa instalação de reciclagem aprovada pelo Governo. Em caso de contacto com os olhos, lave com água em abundância e procure imediatamente um médico.
- Tenha cuidado dobrado ao utilizar o aspirador na limpeza de escadas.

- **Aviso de perigo de incêndio:** não aplique qualquer tipo de fragrância no pré-filtro e no pós-filtro do aspirador. Este tipo de produtos é conhecido por conter químicos inflamáveis que podem provocar um incêndio no aspirador.
- Siga rigorosamente as instruções neste manual do utilizador para carregar o aspirador a uma temperatura ambiente de 0 °C a 35 °C. O carregamento inadequado poderá resultar em danos na bateria.
- Quando utilizar o aspirador, siga rigorosamente as instruções apresentadas neste manual do utilizador. Os utilizadores são responsáveis por eventuais perdas ou danos que possam resultar do uso indevido do aspirador.
- **AVISO:** utilize apenas a fonte de alimentação fornecido com este aparelho.
- **AVISO:** para recarregar a bateria, utilize apenas a fonte de alimentação móvel fornecido com este aparelho.
- Utilize apenas com a fonte de alimentação A232-050200U-EU2.
- Coloque o aspirador na horizontal durante o carregamento para evitar que caia e cause ferimentos acidentais.
- Não é necessária qualquer ação por parte dos utilizadores para mudar entre 50 Hz e 60 Hz, e o produto pode adaptar-se tanto a 50 Hz como a 60 Hz.

## Informação sobre o cumprimento da regulamentação



**Declaração de conformidade da UE**  
A Xiaomi Communications Co., Ltd., pelo presente, declara que este equipamento está em conformidade com as diretivas e normas europeias aplicáveis, e as respetivas alterações. O texto completo da declaração de conformidade da UE está disponível em: <https://www.mi.com/global/support/terms/declaration>



**Informações sobre a eliminação e reciclagem de REEE**  
Todos os produtos que apresentem este símbolo são considerados resíduos de equipamentos elétricos e eletrónicos (REEE, conforme a Diretiva 2012/19/UE), não devendo ser misturados com resíduos domésticos indiscriminados. Em vez disso, o Utilizador deve proteger a saúde humana e o meio ambiente, e entregar o respetivo equipamento num ponto de recolha designado para reciclagem de resíduos de equipamentos elétricos e eletrónicos, indicado pelo governo ou pelas autoridades locais. A correta eliminação e a reciclagem ajudarão a prevenir eventuais consequências negativas para o meio ambiente e a saúde humana. Para obter mais informações sobre os locais e os termos e condições dos referidos pontos de recolha, entre em contacto com a entidade responsável pela instalação ou com as autoridades locais.



Apenas para uso doméstico



Ler as instruções antes de utilizar

## Visão geral do produto

### Aspirador

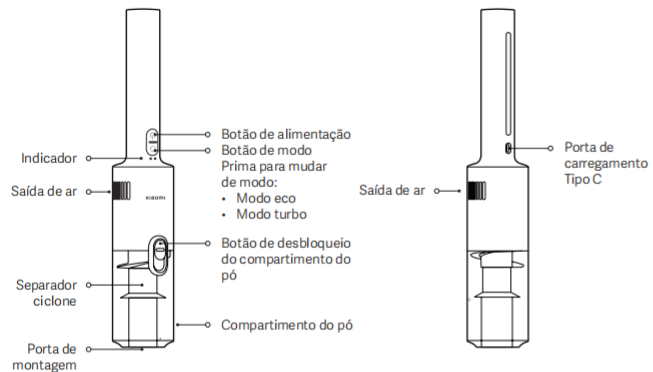

### Lista de acessórios

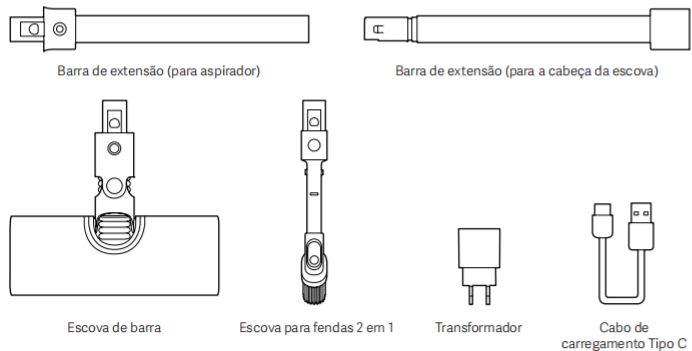

Nota: as ilustrações do produto e os acessórios no manual do utilizador são apenas para referência. O verdadeiro produto e respetivas funções podem variar consoante os melhoramentos.

## Instalação

### Aspirador e acessórios

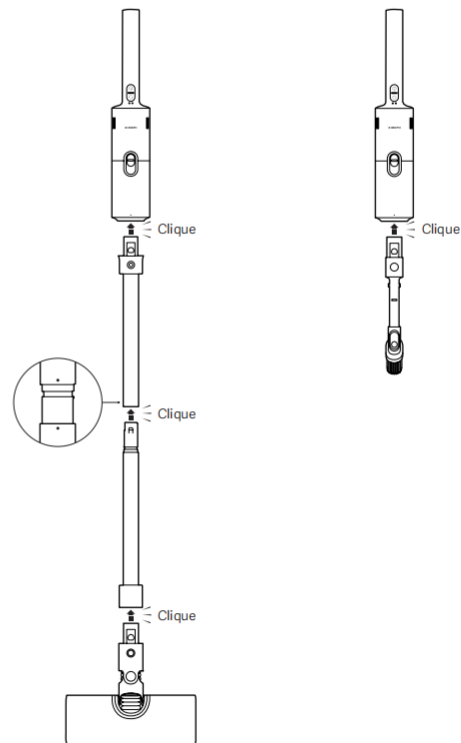

## A carregar

### A carregar o aspirador

Precaução: ao carregar o aspirador, coloque-o sobre uma superfície estável para evitar acidentes causados por quedas.

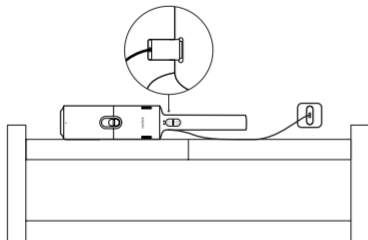

### Estado do indicador:

- Desligado
- ☼ Branco intermitente lento
- Vermelho
- Branco

### A carregar

- 1 ☼ 2 Nível de bateria < 50%
- ☼ 1 ○ 2 Nível de bateria ≥ 50%

### Em funcionamento (Modo eco)

- 1 ○ 2 Nível de bateria ≥ 10%
- 1 ● 2 Nível de bateria < 10%

### Em funcionamento (Modo turbo)

- 1 ○ 2 Nível de bateria ≥ 10%
- 1 ● 2 Nível de bateria < 10%

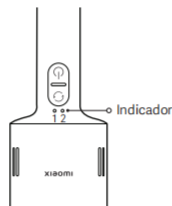

### Notas:

- Carregue totalmente o aspirador antes da primeira utilização e após cada utilização. São precisas 4 horas.
- O aspirador só pode ser utilizado com o transformador original modelo A232-050200U-EU2 e o cabo de carregamento original Tipo C.
- O aspirador não pode ser utilizado durante o carregamento.
- Quando o aspirador for utilizado continuamente no modo turbo, é melhor deixá-lo arrefecer durante 30 minutos antes de o recarregar.
- Se o aspirador estiver totalmente carregado, o indicador ficará branco durante 20 segundos antes de se desligar.
- Carregue o aspirador pelo menos uma vez a cada três meses para evitar danos na bateria.

## Como utilizar

### Escova de barra

Adequado para limpar pavimentos de mármore, pavimentos de madeira e alcatifas de pelo curto.

Nota: não coloque o aspirador contra a parede após cada utilização para evitar acidentes causados por quedas; em vez disso, retire o barra de extensão e a escova de barra e coloque-o sobre uma superfície estável.

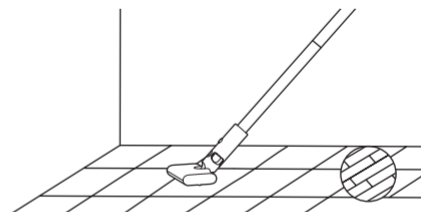

### Escova para fendas 2 em 1

Adequado para limpar fendas em mesas e tetos, cortinas, sofás, cantos e interiores de automóveis.

### Notas:

- Não aspire líquidos durante a utilização para evitar danos.
- Não deixe o aspirador no carro com temperaturas elevadas durante o verão nem o exponha à luz solar direta para evitar riscos de segurança.

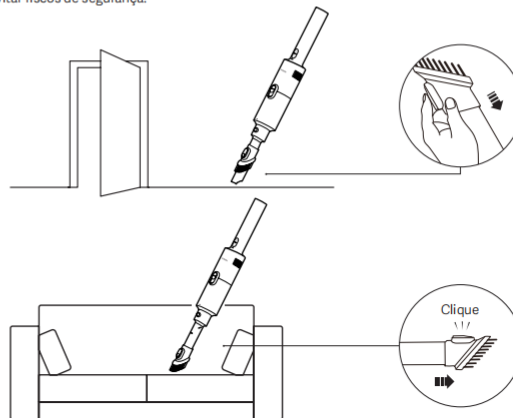

## Cuidados e manutenção

### Notas:

- Antes de proceder aos cuidados e à manutenção, desligue o aspirador e certifique-se de que o cabo de carregamento está desligado.
- Antes de limpar, remova a cabeça da escova do aspirador para evitar que este se ligue acidentalmente, podendo provocar ferimentos.
- Se o separador ciclone, o filtro, o barra de extensão, a escova de barra ou a escova para fendas 2 em 1 estiverem bloqueados, o aspirador deixará de funcionar. Utilize após desligar e limpar.
- Utilize sempre peças originais para assegurar o funcionamento normal do aparelho e para que a garantia permaneça válida.
- Se o aspirador não for utilizado durante um período de tempo prolongado, carregue-o na totalidade, desligue-o da corrente e guarde-o num local fresco e seco. Não coloque o aspirador sob luz solar direta ou ambientes húmidos. Carregue o aspirador pelo menos uma vez a cada três meses para evitar danos na bateria.

### Limpeza do aspirador

Limpe o aspirador com um pano suave e seco.

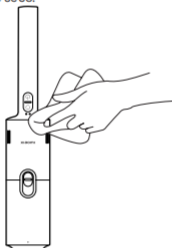

### Limpeza do compartimento do pó, filtro e separador ciclone

Antes de limpar o compartimento do pó, desligue o aspirador, desligue o cabo de carregamento e remova os acessórios.

Nota: Limpe o compartimento do pó atempadamente quando o pó atingir a marca "MAX" para manter o desempenho da aspiração.

1. Antes de limpar, retire o barra de extensão e a cabeça da escova, prima o botão de desbloqueio do compartimento do pó e rode o compartimento do pó para "☺" para o remover.

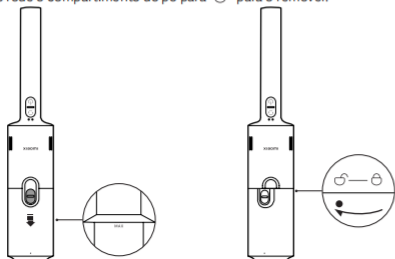

2. Levante a pega, retire o separador ciclone e esvazie o compartimento do pó.

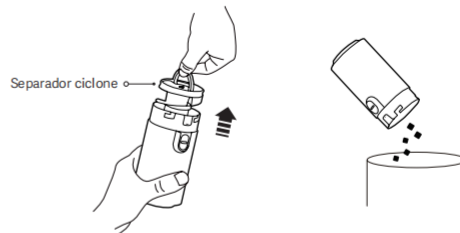

3. Remova a esponja e o filtro.

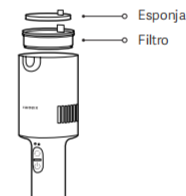

4. Enxague bem o separador ciclone, a esponja e o filtro. Após enxaguar, deixe-os secar completamente ao ar livre durante um mínimo de 24 horas.



### Notas:

- Não ensope o filtro.
- Bata repetidamente no filtro para remover a sujidade ao enxaguar-lo.
- Não limpe o filtro com as mãos ou com objetos afiados, como escovas, para evitar danos.
- Recomenda-se que o filtro seja substituído por um original se ainda houver uma diminuição notável da aspiração após a limpeza do filtro.

## Cuidados e manutenção

### Instalação de compartimento do pó, filtro e separador ciclone

1. Volte a instalar o separador ciclone no compartimento do pó, conforme ilustrado.
2. Volte a instalar o filtro e a esponja.
3. Volte a instalar o compartimento do pó, rode-o para "☰" e prima o botão de desbloqueio do compartimento do pó.

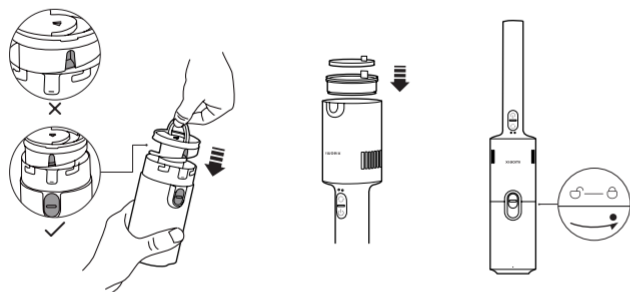

## Resolução de problemas

Caso o aspirador apresente avarias, consulte a tabela abaixo para a resolução de problemas de acordo com o estado do indicador.

Aviso de voz	Possível Causa	Solução
O indicador pisca a vermelho e branco.	O compartimento do pó está cheio.	Esvaziar o compartimento do pó.
	O filtro está obstruído.	Limpar o filtro.
	A cabeça da escova está obstruída.	Limpe a cabeça da escova.
O indicador está desligado.	O transformador ou o cabo de carregamento não são compatíveis.	Utilize um transformador ou cabo de carregamento original.
	O cabo de carregamento não está ligado corretamente.	Ligue o cabo de carregamento firmemente.
	O aspirador está completamente carregado.	Desligue o cabo de carregamento.

## Problemas frequentes

Problemas frequentes	Possível Causa	Solução
O aspirador não funciona.	A bateria está descarregada.	Carregue o aspirador antes de utilizar.
	A abertura de aspiração, via aérea ou filtro está obstruído.	Limpe a abertura de aspiração, as vias aéreas ou o filtro em tempo útil.
O poder de sucção é reduzido.	A proteção de temperatura da bateria é acionada.	Experimente novamente após a temperatura da bateria regressar ao normal.
	O compartimento do pó está cheio ou o filtro está obstruído.	Esvazie o compartimento do pó ou limpe o filtro em tempo útil.
	A cabeça da escova está obstruída.	Limpe a cabeça da escova em tempo útil.
A bateria está fraca.	A bateria não está completamente carregada.	Carregue o aspirador antes de utilizar.
	O compartimento do pó está cheio ou o filtro está obstruído.	Esvazie o compartimento do pó ou limpe o filtro em tempo útil.
	A cabeça da escova está obstruída.	Limpe a cabeça da escova em tempo útil.
Não é possível carregar o aspirador.	O cabo de carregamento não está ligado corretamente.	Ligue o cabo de carregamento firmemente.
	O transformador ou o cabo de carregamento não são compatíveis.	Utilize um transformador ou cabo de carregamento original.
O aspirador carrega lentamente.	A proteção de temperatura da bateria é acionada.	Experimente novamente após a temperatura da bateria regressar ao normal.

Nota: se as soluções acima não resolverem o problema, contacte a equipa do serviço de pós-venda.

## Especificações

### Aspirador Xiaomi P30

Nome	Aspirador sem fios		
Modelo	E204	Potência nominal	180 W
Tensão nominal	14,4 V ~	Entrada	5 V ~ 2 A
Tipo de porta	Tipo C	Peso líquido	1,46 kg
Consumo de energia	Modo desligado: $\leq 0,5$ W	Tempo para entrar na condição	Modo desligado: $\leq 20$ min

### Transformador

Fabricante	Jiangxi Jian Aohai Technology Co., Ltd.		
Modelo	A232-050200U-EU2	Eficiência média ativa	82,95%
Entrada nominal	100-240 V ~ 50/60 Hz 0,35 A	Eficiência a baixa carga (10%)	78,95%
Saída nominal	5,0 V ~ 2,0 A 10,0 W	Consumo de energia sem carga	$\leq 0,10$ W

## Aviso ambiental

O conjunto de baterias de íões de lítio recarregáveis integrado neste aspirador contém produtos químicos que podem poluir o ambiente. Antes de descartar o aspirador, remova as baterias e, em seguida, elimine-as num local de reciclagem apropriado.

- A bateria tem de ser removida do aparelho antes de ser eliminada.
- Para remover a bateria, o aparelho deve ser desligado da fonte de alimentação.
- A bateria deverá ser eliminada de forma segura.

#### Precauções:

- Certifique-se de que o aspirador está desligado da corrente e as baterias estão completamente descarregadas antes de proceder à sua remoção.
- Leve a bateria removida a um centro de reciclagem profissional para a eliminar corretamente.
- Não deixe as baterias num ambiente de alta temperatura; caso contrário, podem explodir.
- No caso de fugas da bateria, evite o contacto com o líquido. Em caso de contacto com os olhos, lave com água em abundância e procure imediatamente um médico.

#### Passos para remover a bateria:

1. Remova o botão de alimentação com uma alavanca.
2. Retire a tira de borracha antiderrapante e desaperte os parafusos com uma chave de fendas.
3. Remova a tampa traseira do aspirador com uma alavanca e retire o conjunto de baterias

#### Passos para instalar a bateria:

1. Fixe o conjunto de baterias à tampa traseira do aspirador. Um clique indica a instalação correta.
2. Instale o conjunto de baterias no aspirador e fixe-a com parafusos.
3. Instale a tira de borracha antiderrapante e o botão de alimentação.

## AVISO DE GARANTIA

---

A PRESENTE GARANTIA CONCEDE-LHE DIREITOS ESPECÍFICOS, PODENDO USUFRUIR DE OUTROS DIREITOS PREVISTOS PELA LEGISLAÇÃO DO SEU PAÍS, PROVÍNCIA OU ESTADO. DE FACTO, NOUTROS PAÍSES, PROVÍNCIAS OU ESTADOS, O DIREITO DOS CONSUMIDORES PODE IMPOR UM PERÍODO DE GARANTIA MÍNIMO. A NÃO SER QUE PERMITIDO POR LEI, A XIAOMI NÃO EXCLUI, LIMITA NEM SUSPENDE OUTROS DIREITOS QUE POSSA TER. PARA UMA COMPREENSÃO COMPLETA DOS SEUS DIREITOS, ACONSELHAMOS QUE CONSULTE A LEGISLAÇÃO DO SEU PAÍS, PROVÍNCIA OU ESTADO.

### 1. XIAOMI LIMITADA DO PRODUTO

A XIAOMI garante que os Produtos não apresentam quaisquer defeitos nos seus componentes e de fabrico sob condições normais de utilização e de acordo com o respetivo manual do utilizador do Produto durante o Período de Garantia. Os termos e as condições relacionadas com garantias legais são fornecidas pela respetiva legislação local. Para mais informações sobre as vantagens da garantia do cliente, consulte o site oficial da Xiaomi <https://www.mi.com/global/support/warranty>.

A Xiaomi garante ao comprador original que o seu Produto Xiaomi não apresenta quaisquer defeitos nos seus componentes e de fabrico sob condições normais de utilização durante o período mencionado acima.

A Xiaomi não assegura que o funcionamento do Produto seja contínuo ou sem erros.

A Xiaomi não se responsabiliza por danos resultantes do incumprimento das instruções associadas à utilização do Produto.

### 2. SOLUÇÕES

Se for encontrado um defeito no hardware e apresentada uma reclamação válida à Xiaomi dentro do Período de Garantia, a Xiaomi (1) reparará o produto sem cobrança adicional; (2) substituirá o Produto; ou (3) efetuará o reembolso do Produto, excluindo potenciais custos de envio.

### 3. COMO OBTER O SERVIÇO DE GARANTIA

Para obter o serviço de garantia, terá de entregar o Produto na sua embalagem original ou em embalagem semelhante que forneça o mesmo nível de proteção do Produto, na morada especificada pela Xiaomi. Exceto se proibido pela legislação aplicável, a Xiaomi poderá exigir a apresentação de comprovativos ou de provas de compra e/ou o cumprimento de requisitos de registo antes de obter o serviço de garantia.

### 4. EXCLUSÕES E LIMITAÇÕES

Salvo se estipulado em contrário pela Xiaomi, a presente Garantia Limitada aplica-se apenas ao Produto fabricado por ou para a Xiaomi, que seja identificável pelas marcas registadas, pelo nome comercial ou pelo logótipo "Xiaomi" ou "Mi". A Garantia Limitada não se aplica a quaisquer (a) danos que resultem de atos da natureza ou causas de força maior, por exemplo, trovoadas, tornados, inundações, incêndios, terremotos ou outras causas externas; (b) casos de negligência; (c) casos de utilização comercial; (d) alterações ou modificações a qualquer parte do Produto; (e) danos causados pela utilização conjunta com produtos que não sejam da Xiaomi; (f) danos causados por acidente, abuso ou má utilização; (g) danos causados pela utilização do Produto para outros fins que não os permitidos ou pretendidos pela Xiaomi ou com voltagem ou fonte de alimentação inadequadas; ou (h) danos causados por atividades de assistência (incluindo atualizações e expansões) desempenhadas por indivíduos que não sejam representantes da Xiaomi.

É da sua responsabilidade efetuar cópias de segurança de quaisquer dados ou outros materiais que possa ter armazenado ou mantido no Produto. É provável que os dados, o software ou outros materiais existentes no equipamento sejam perdidos ou reformatados durante o processo de assistência, pelo que a Xiaomi não se responsabilizará por quaisquer danos ou perdas.

Nenhum revendedor, agente ou funcionário da Xiaomi está autorizado a efetuar qualquer modificação, extensão ou adenda à presente Garantia Limitada. Se algum termo for considerado ilegal ou inexecutável, a legalidade e validade dos restantes termos não deverão ser afetadas nem prejudicadas.

Exceto se proibido pela legislação ou de outra forma permitido pela Xiaomi, os serviços de pós-venda deverão ser limitados ao país ou região da compra original.

Os produtos que não foram devidamente importados e/ou não foram devidamente fabricados pela Xiaomi e/ou não foram devidamente adquiridos à Xiaomi ou a um vendedor oficial da Xiaomi, não se encontram cobertos pelas garantias presentes. Conforme aplicável por lei, pode beneficiar das garantias de uma retalhista não oficial que tenha vendido o produto. Assim sendo, a Xiaomi aconselha-o a contactar o retalhista a quem comprou o Produto.

As garantias presentes não se aplicam em Hong Kong nem em Taiwan.

### 5. GARANTIAS IMPLÍCITAS

Exceto se proibido pela legislação aplicável, todas as garantias implícitas (incluindo garantias de comercialização e adequação a um finalidade específica) serão limitadas à duração máxima da presente garantia limitada. Algumas jurisdições não permitem a imposição de limites na duração de uma garantia implícita, por isso, a limitação acima referida não será aplicada nesses casos.

### 6. LIMITAÇÃO DE DANOS

Exceto se proibido pela legislação aplicável, a Xiaomi não será responsável por quaisquer danos provocados por acidentes, danos indiretos, especiais ou consequentes, incluindo, sem limitação, danos por eventuais perdas de lucros, rendimentos ou dados, danos resultantes de qualquer violação de garantia ou condição expressa ou implícita ou danos verificados ao abrigo de qualquer teoria legal, mesmo quando a Xiaomi tiver sido informada da possibilidade de tais danos. Algumas jurisdições não permitem a exclusão ou limitação de danos especiais, indiretos ou consequentes, pelo que a limitação acima poderá não ser aplicável no seu caso.

### 7. CONTACTOS DA XIAOMI

Para clientes, visite o site: <https://www.mi.com/global/support/warranty>

A pessoa de contacto para o serviço de pós-venda pode ser qualquer pessoa na rede de serviços autorizados da Xiaomi, distribuidores autorizados da Xiaomi ou o vendedor final que lhe vendeu os produtos. Em caso de dúvida, contacte a pessoa de contacto identificada pela Xiaomi.

## Інструкції з безпеки

Цей продукт призначено лише для побутового використання. Уважно прочитайте цей посібник користувача перед використанням й збережіть його для подальшого використання.

- Цим приладом можуть користуватися діти віком від 8 років і старше й особи зі знизаними фізичними, сенсорними чи розумовими можливостями або без досвіду та знань під наглядом чи згідно з інструкцією щодо безпечного використання приладу за умов, що вони усвідомлюють пов'язані з цим небезпеки. Діти не повинні гратися з приладом. Діти не повинні виконувати очищення та користуватися технічне обслуговування без нагляду дорослих.
- Цей прилад слід використовувати лише з адаптером живлення, що постачається разом із приладом.
- Цей пілоос призначений лише для використання в приміщенні. Не використовуйте та не встановлюйте його у відкритих, промислових або комерційних приміщеннях.
- Якщо прилад переїде кабель живлення, може виникнути небезпечна ситуація.
- Перед очищенням або технічним обслуговуванням приладу необхідно виїняти штепсельну вилку з електричної розетки.
- Щоб зменшити ризик пожежі, вибуху або травмування, перед використанням перевірте адаптер живлення на предмет пошкодження. Не використовуйте пілоос, якщо адаптер живлення пошкоджений.
- Якщо зарядний пристрій або акумулятор пошкоджені, їх слід замінити оригінальними компонентами, приданими у виробника або у відділі післяпродажного обслуговування.
- Перш ніж очищувати або змінювати ролікову щітку, переконайтеся в тому, що пілоос вимкнений.
- Щітка, подовжувальна трубка та пілоос мають електричність і не мають занурюватися у воду або іншу рідину. Після прибирання переконайтеся в тому, що фільтр, фільтр попереднього очищення і кінцевий фільтр повністю сухі.
- Щоб запобігти травмам, вимкніть пілоос і зніміть щітку перед очищенням і технічним обслуговуванням. Не використовуйте пілоос, якщо ви не встановили належним чином щітку, кришку пілозбірника, фільтр, фільтр попереднього очищення і кінцевий фільтр.
- Періодично перевіряйте подовжувальну трубку і не використовуйте її, якщо вона пошкоджена.
- Не використовуйте пілоос для збирання легкозаймистих або вибухонебезпечних рідин, таких як бензин, а також інших рідин, таких як вода чи токсичних рідин, таких як відбілювач, аміак і засоби для чищення каналізаційних стоків.
- Не використовуйте пілоос для очищення тонера, який використовується в лазерних принтерах і копіювальних апаратах, оскільки тонер може спричинити пожежу або вибух.
- Не використовуйте пілоос для збирання частинок гіпсокартону, попелу, як зола каміна, або тліючих чи палаючих матеріалів, таких як вугілля, недопалки або сірки.
- Не використовуйте пілоос для збирання гострих або твердих предметів, таких як скло, цвяхи, гвинти або монети, які можуть пошкодити вириб.
- Не використовуйте пілоос для очищення плям від густих маслянистих речовин, міцних клеїв або барвників, таких як крем для взуття, фарби та пігменти.
- Тримайте волосся, пальці та інші частини тіла, а також вільний одяг подалі від отворів та рухомих частин пілооса.
- Не спрямовуйте всмоктувальний отвір, подовжувальну трубку або інші аксесуари на очі чи вуха і не кладіть їх у рот.
- Не кладіть будь-які предмети у отвори пілоосу і не використовуйте пілоос із заблокованим отвором.
- Не допускайте потрапляння в пілоос вилу, ворсу, волосся та інших предметів, які можуть знизити його потужність всмоктування.
- Не спирайте пілоос на нестійкі предмети, такі як стільці або столи, щоб запобігти пошкодженню або травмуванню внаслідок його падіння.
- Не заряджайте та не зберігайте пілоос поблизу джерел тепла або у вологих місцях, наприклад, біля батареї, на кухні чи у ванній кімнаті.
- Не піддавайте прилад або акумулятор впливу надмірних температур.
- Памятайте про ризик короткого замикання клем акумулятора або приладу, що живиться від акумулятора, металевими предметами.
- Використовуйте лише запасні частини, схвалені компанією Xiaomi.

- У разі витікання акумулятора уникайте контакту з рідиною та утилізуйте акумулятор на схваленому державою підприємстві з переробки. У разі потрапляння в очі, їх необхідно промити великою кількістю води та вчасно звернутися до лікаря.
- Будьте обережні, використовуючи пілоос для чищення сходів.
- **Попередження про безпеку пожежі:** не застосовуйте будь-який тип ароматизаторів до фільтра попереднього очищення і кінцевого фільтра пілооса. Відомо, що ці типи продуктів містять легкозаймисті хімічні речовини, які можуть спричинити загоряння пілооса.
- Суворо дотримуйтеся інструкцій, наведених у цьому посібнику користувача, щоб зарядити пілоос при температурі навколишнього середовища від 0°C до 35°C. Неправильне заряджання може призвести до пошкодження акумулятора.
- Чітко дотримуйтеся інструкцій у цьому посібнику користувача під час використання пілооса. Користувачі несуть відповідальність за будь-які збитки або пошкодження, які можуть виникнути внаслідок неналежного використання пілооса.
- **ПОПЕРЕДЖЕННЯ:** використовуйте лише блок живлення, що постачається із цим приладом.
- **ПОПЕРЕДЖЕННЯ:** для підзаряджання акумулятора використовуйте лише з'єднаний блок живлення, що постачається із цим приладом.
- Використовувати виключно з блоком живлення A232-050200U-EU2.
- Будь ласка, під час заряджання ставте пілоос горизонтально, щоб запобігти його перекиданню та випадковому травмуванню.
- Для перемикачів живлення з 50 Гц на 60 Гц не потрібно ніяких дій з боку користувача, оскільки продукт може самостійно адаптуватися як до 50 Гц, так і до 60 Гц.

## Інформація про відповідність вимогам



Декларація відповідності для CE  
Ми, компанія Сяомі Коммунікейшнс Ко., Лтд., заявляємо, що це обладнання відповідає застосованим директивам, європейським стандартам і поправкам до них. Повний текст заяви для CE про відповідність наведено в Інтернеті за такою адресою: <https://www.mi.com/global/support/terms/declaration>



Інформація про утилізацію та переробку відходів електричного та електронного обладнання  
Усі продукти, позначені цим символом, вважаються відходами електричного та електронного обладнання (WEEE) відповідно до директиви 2012/19/EU, які слід утилізувати окремо від несортованих побутових відходів. Щоб захистити здоров'я людей і навколишнє середовище, потрібно здавати неспрацююче обладнання до спеціалізованих пунктів збору, визначених державними або місцевими органами влади, для подальшої переробки. Правильна утилізація та переробка допоможуть запобігти негативним наслідкам для навколишнього середовища та здоров'я людей. За додатковою інформацією про розташування та умови роботи подібних пунктів збору звертайтеся до компанії, яка виконала встановлення, або до місцевих органів влади.



Призначено для використання лише в приміщенні



Знайтеся з інструкцією перед початком використання

## Опис продукту

### Пилосос

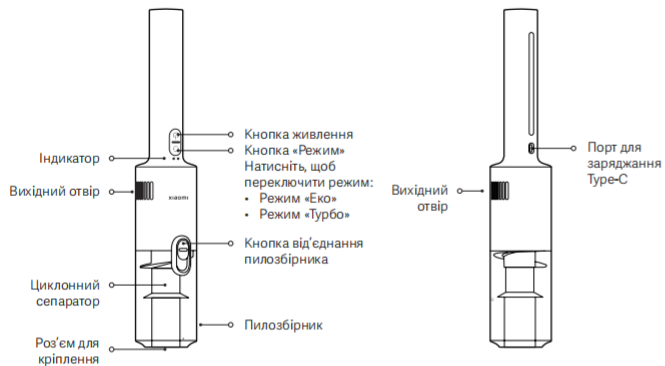

### Список аксесуарів

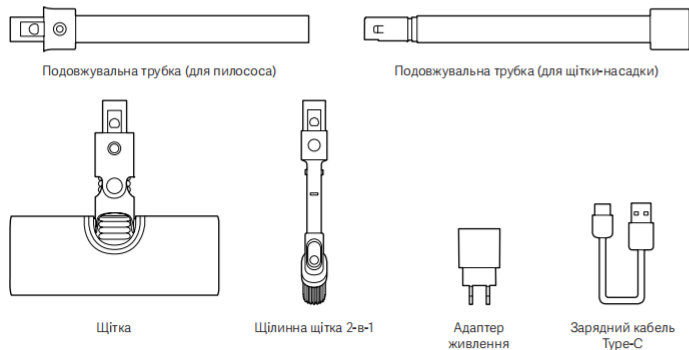

Примітка: ілюстрації виробу й приладдя, наведені в цьому посібнику користувача, призначено виключно для довідки. Фактичний виріб і його функції можуть відрізнятися через подальше вдосконалення.

## Встановлення

### Пилосос та аксесуари

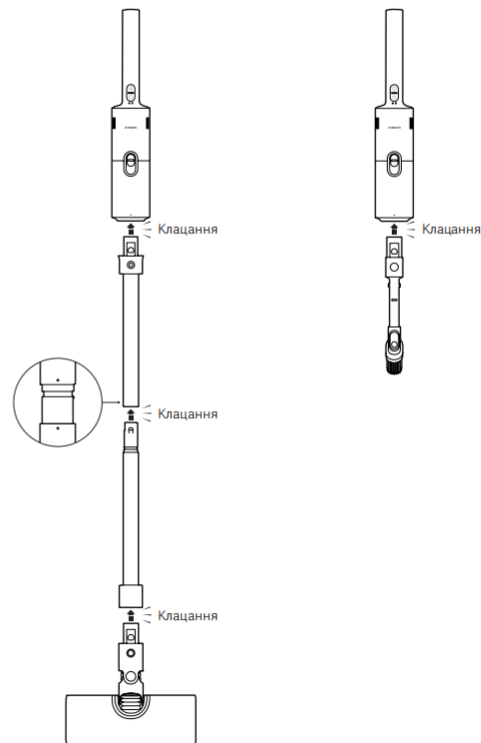

## Зарядження

### Зарядження пилососу

Застереження: під час зарядження пилососа покладіть його горизонтально на рівну поверхню, щоб уникнути нещасних випадків, спричинених його перекиданням.

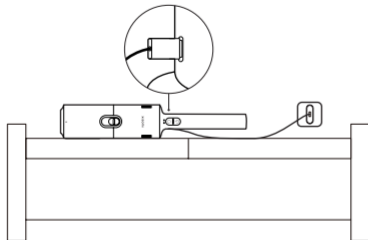

### Статус індикатора:

- Вимкнено
- ☀ Пульсує білим
- Червоний
- Білий

### Зарядження

- 1 ☀ 2 Рівень заряду акумулятора < 50 %
- ☀ 1 ○ 2 Рівень заряду акумулятора ≥ 50 %

### Працює (Режим «Еко»)

- 1 ○ 2 Рівень заряду акумулятора ≥ 10 %
- 1 ● 2 Рівень заряду акумулятора < 10 %

### Працює (Режим «Турбо»)

- 1 ○ 2 Рівень заряду акумулятора ≥ 10 %
- 1 ● 2 Рівень заряду акумулятора < 10 %

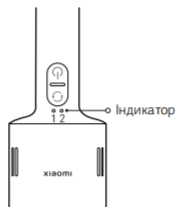

### Примітки:

- Повністю заряджайте пилосос перед першим і кожним наступним використанням. Це займе близько 4 годин.
- Пилосос можна використовувати тільки з оригінальним адаптером живлення моделі A232-050200U-EU2 та оригінальним зарядним кабелем Туре-С.
- Пилососом не можна користуватися під час зарядження.
- Якщо пилосос безперервно використовувався в режимі «Турбо», перед зарядженням краще дати йому охолонути протягом 30 хвилин.
- Якщо пилосос повністю заряджений, індикатор буде світитися білим кольором протягом 20 секунд, а потім вимкнеться.
- Заряджайте пилосос принаймні раз на три місяці, щоб уникнути пошкодження акумулятора.

## Як використовувати

### Щітка

Підходить для чищення мармурової підлоги, дерев'яної підлоги та килимів з коротким ворсом.

Примітка: не ставте пилосос біля стіни після кожного використання, щоб уникнути нещасних випадків, спричинених його перекиданням; замість цього зніміть подовжувальну трубку та щітку і покладіть пилосос горизонтально на рівну поверхню.



### Щілинна щітка 2-в-1

Підходить для очищення щілин на столах і стелях, в шторах, диванах, кутах і салонах автомобілів.

Примітки:

- Не пилососьте рідини, щоб уникнути пошкодження.
- Не залишайте пилосос в автомобілі з високою температурою влітку та не піддавайте його впливу прямих сонячних променів, щоб уникнути загрози безпеці.

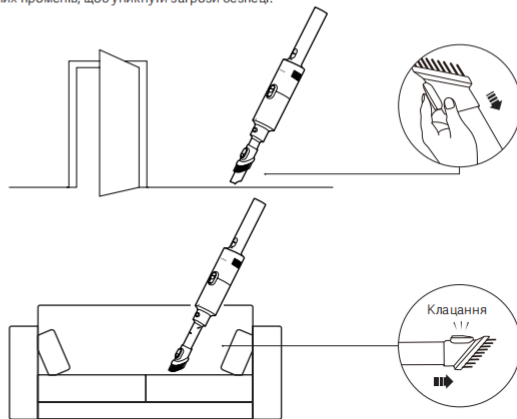

## Догляд і технічне обслуговування

### Примітки:

- Перед доглядом та технічним обслуговуванням переконайтеся, що пилосос вимкнений, а зарядний кабель від'єднаний від мережі.
- Перед очищенням зніміть щітку-насадку з пилососа, щоб запобігти випадковому увімкненню пилососа, що може спричинити травму.
- Якщо циклонний сепаратор, фільтр, подовжувальна трубка, щітка або щілинна щітка 2-в-1 заблоковані, пилосос перестане працювати. Використовуйте після вимкнення та очищення.
- Завжди використовуйте оригінальні запчастини для забезпечення нормальної роботи та збереження дієвості гарантії.
- Якщо пилосос не використовується протягом тривалого часу, повністю зарядіть його, від'єднайте від мережі та зберігайте в прохолодному, сухому місці. Не ставте пилосос під прямими сонячними променями або у вологих приміщеннях. Заряджайте пилосос принаймні раз на три місяці, щоб уникнути пошкодження акумулятора.

### Очищення пилососа

Протріть пилосос м'якою сухою ганчіркою.

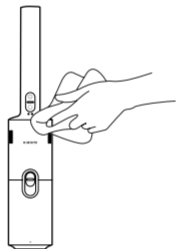

### Очищення пилососа, фільтра та циклонного сепаратора

Перед очищенням пилососа вимкніть пилосос, від'єднайте зарядний кабель і зніміть аксесуари.

Примітка: своєчасно очищайте пилосос, коли пил досягає позначки «MAX», щоб зберегти ефективність пилососа.

1. Перед очищенням зніміть подовжувальну трубку та щітку-насадку, натисніть кнопку від'єднання пилососа, а потім поверніть пилосос у положення «O», щоб витягти його.

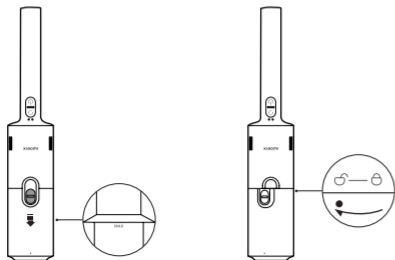

2. Підніміть ручку, зніміть циклонний сепаратор і спорожніть пилосос.

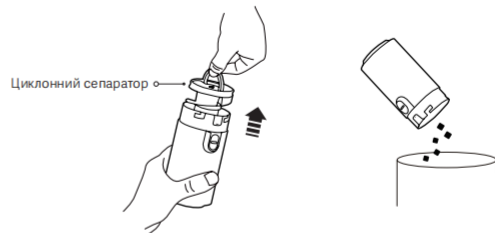

3. Вийміть губку та фільтр.



4. Ретельно промийте циклонний сепаратор, губку та фільтр. Після промивання повністю висушіть їх на повітрі протягом щонайменше 24 годин.



### Примітки:

- Не замочуйте фільтр.
- Під час промивання фільтра кілька разів постукайте по ньому, щоб видалити бруд.
- Не чистіть фільтр руками або гострими предметами, такими як щітки, щоб уникнути пошкодження.
- Якщо після очищення фільтра все ще відчувається помітне зниження потужності всмоктування, рекомендується замінити фільтр на оригінальний.

## Догляд і технічне обслуговування

### Встановлення пилозбірника, фільтра та циклонного сепаратора

1. Встановіть циклонний сепаратор у пилозбірник, як показано на рисунку.
2. Встановіть фільтр та губку.
3. Встановіть пилозбірник на місце, поверніть його в положення «», а потім натисніть кнопку від'єднання пилозбірника.

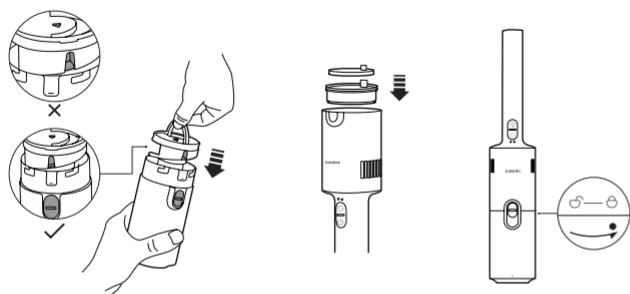

### Вирішення проблем

Якщо пилосос не працює належним чином, зверніться до таблиці нижче для вирішення проблем відповідно до статусу індикатора.

Голосова підказка	Можлива причина	Рішення
	Пилозбірник заповнений.	Спорожніть пилозбірник.
Індикатор блимає червоним і білим кольорами.	Фільтр забитий.	Почистити фільтр.
	Щітка-насадка забита.	Очистіть щітку-насадку.
	Адаптер живлення або зарядний кабель несумісні.	Використовуйте оригінальний адаптер живлення або зарядний кабель.
Індикатор вимкнений.	Зарядний кабель не підключений надійно.	Надійно підключіть зарядний кабель.
	Пилосос повністю заряджений.	Від'єднайте зарядний кабель.

## Поширені проблеми

Поширені проблеми	Можлива причина	Рішення
	Акумулятор розряджений.	Зарядіть пилосос до використання.
Пилосос не працює.	Забитий всмоктувальний отвір, повітропровід або фільтр.	Своєчасно очищайте всмоктувальний отвір, повітропровід або фільтр.
	Спрацював температурний захист акумулятора.	Повторіть спробу, коли температура акумулятора нормалізується.
Зменшена потужність всмоктування.	Пилозбірник переповнений або фільтр забитий.	Своєчасно спорожняйте пилозбірник або фільтр забитий.
	Щітка-насадка забита.	Своєчасно очищайте щітку-насадку.
	Акумулятор заряджений не повністю.	Зарядіть пилосос до використання.
Термін служби акумулятора - низький.	Пилозбірник переповнений або фільтр забитий.	Своєчасно спорожняйте пилозбірник або фільтр.
	Щітка-насадка забита.	Своєчасно очищайте щітку-насадку.
Пилосос не може заряджатися.	Зарядний кабель не підключений надійно.	Надійно підключіть зарядний кабель.
	Адаптер живлення або зарядний кабель несумісні.	Використовуйте оригінальний адаптер живлення або зарядний кабель.
Пилосос заряджається повільно.	Спрацював температурний захист акумулятора.	Повторіть спробу, коли температура акумулятора нормалізується.

Примітка: якщо наведені вище рішення не допомогли вирішити проблему, зверніться до служби післяпродажного обслуговування.

## Характеристики

Пилосос Xiaomi Vacuum Cleaner P30			
Назва	Бездротовий пилосос		
Модель	E204	Номінальна потужність	180 Вт
Номінальна напруга	14,4 В ~	Вхід	5 В ~ 2 А
Тип порту	Type-C	Вага нетто	1,46 кг
Споживання енергії	Режим вимкнення: ≤ 0,5 Вт	Час до виконання умови	Режим вимкнення: ≤ 20 хв

### Адаптер живлення

Виробник	Цзянсі Цзянь Аохай Технолоджі Ко, Лтд.		
Модель	A232-050200U-EU2	Середній ККД активного режиму	82,95 %
Номінальний вхід	100-240 В ~ 50/60 Гц 0,35 А	ККД при низькому навантаженні (10 %)	78,95 %
Номінальна вихідна потужність	5,0 В ~ 2,0 А 10,0 Вт	Споживання енергії без навантаження	≤ 0,10 Вт

## Повідомлення про захист довкілля

Вбудована літій-іонна акумуляторна батарея цього пилососа містить хімічні речовини, які можуть забруднювати навколишнє середовище. Перш ніж утилізувати пилосос, витягніть акумулятор і здайте його у відповідний пункт переробки.

- Перед утилізацією приладу необхідно вийняти з нього акумулятор.
- Перш ніж виймати акумулятор, необхідно від'єднати прилад від електромережі.
- Акумулятор необхідно утилізувати безпечним способом.

#### Застереження:

- Перед вийманням пилососа переконайтеся, що він відключений від електромережі, а акумулятор повністю розряджений.
- Віднесіть вийняти акумулятор на професійну переробку для належної утилізації.
- Не залишайте акумулятор в середовищі з високою температурою, інакше він може вибухнути.
- У разі протікання акумулятора уникайте контакту з рідиною. Якщо рідина потрапила в очі, ретельно промийте їх і негайно зверніться до лікаря.

#### Етапи виймання акумулятора:

1. За допомогою лому зніміть кнопку живлення.
2. Зніміть протиковзку гумову смужку і відкрутіть гвинти за допомогою викрутки.
3. Зніміть задню кришку пилососа за допомогою лому і вийміть акумуляторну батарею.

#### Етапи встановлення акумулятора:

1. Закріпіть акумуляторну батарею на задній кришці пилососа. Клацання вказує на правильність встановлення.
2. Встановіть акумуляторну батарею в пилосос і закріпіть її гвинтами.
3. Встановіть протиковзку гумову смужку і кнопку живлення.

## ПОВІДОМЛЕННЯ ПРО ГАРАНТІЮ

---

**ЦЯ ГАРАНТІЯ НАДАЄ ВАМ ПЕВНІ ПРАВА. ВИ ТАКОЖ МОЖЕТЕ МАТИ ІНШІ ПРАВА, ВИЗНАЧЕНІ ЗАКОНОДАВСТВОМ ВАШОЇ КРАЇНИ, ПРОВІНЦІЇ АБО ШТАТУ. У ДЕЯКИХ КРАЇНАХ, ПРОВІНЦІЯХ АБО ШТАТАХ ЗАКОН ПРО ПРАВА СПОЖИВАЧІВ МОЖЕ ПЕРЕДБАЧАТИ МІНІМАЛЬНИЙ ГАРАНТІЙНИЙ ПЕРІОД. ХІАОМІ НЕ ВИКЛЮЧАЄ, НЕ ОБМЕЖУЄ ТА НЕ ПРИПІНЯЄ ІНШІ ПРАВА, ЯКІ МОЖУТЬ У ВАС БУТИ, У БІЛЬШІЙ МІРІ, НІЖ ВИЗНАЧЕНО ЗАКОНОМ. ДЛЯ ПОВНОГО РОЗУМІННЯ СВОЇХ ПРАВ ПРОПОНУЄМО ВАМ ОЗНАЙОМИТИСЬ ІЗ ЗАКОНАМИ ВАШОЇ КРАЇНИ, ПРОВІНЦІЇ АБО ШТАТУ.**

### 1. ОБМЕЖЕНА ГАРАНТІЯ НА ПРОДУКТ

ХІАОМІ гарантує відсутність фізичних дефектів Продукту впродовж Гарантійного періоду за умов звичайного користування відповідно до інструкції користувача Продукту.

Строки та умови гарантійного обслуговування, передбачені законодавством, регулюються відповідними законами. Детальну інформацію про додаткове гарантійне обслуговування див. на офіційному сайті Хіаомі: <https://www.mi.com/global/support/warranty>.

Хіаомі гарантує первинному покупцеві, що Продукт Хіаомі не матиме дефектів матеріалів і виготовлення впродовж гарантійного періоду за умов звичайного користування.

Хіаомі не гарантує, що Продукт працюватиме безперервно або без помилок.

Хіаомі не несе відповідальності за збитки, що виникли внаслідок недотримання інструкцій щодо використання Продукту.

### 2. ЗАСОБИ ПРАВОВОГО ЗАХИСТУ

Якщо буде виявлено дефект обладнання й компанія Хіаомі отримає дійсну скаргу впродовж Гарантійного періоду, Хіаомі зобов'язується (1) відремонтувати Продукт безкоштовно, (2) замінити Продукт або (3) відшкодувати вартість Продукту за винятком можливих витрат на транспортування.

### 3. ЯК ОТРИМАТИ ГАРАНТІЙНЕ ОБСЛУГОВУВАННЯ

Щоб отримати Гарантійне обслуговування, Продукт має бути доставлено в оригінальній або відповідній упаковці, що забезпечує рівноцінний ступінь захисту Продукту, за адресою, вказаною Хіаомі. За винятком випадків, заборонених чинним законодавством, для отримання гарантійного обслуговування Хіаомі може висувати вимоги щодо надання доказів придбання Продукту та/або реєстрації Продукту.

### 4. ВИНЯТКИ Й ОБМЕЖЕННЯ

Якщо компанією Хіаомі не передбачено інакше, ця Обмежена гарантія застосовується тільки до Продукту, який вироблено компанією Хіаомі або для неї та який можна ідентифікувати за торговельною маркою, торговим найменуванням або логотипом Хіаомі або МІ.

Обмежена гарантія не застосовується в таких випадках: (а) пошкодження через стихійне лихо, як-от удар блискавки, торнадо, повінь, пожежу, землетрус або інші зовнішні причини; (б) небезпека; (в) комерційне використання; (г) зміни або модифікації будь-якої частини Продукту; (д) пошкодження, спричинене використанням продуктів, вироблених не компанією Хіаомі; (е) пошкодження, спричинене внаслідок нещасного випадку, неправильного поводження або неправильного використання; (є) пошкодження через використання Продукту за межами дозволеного або не за призначенням, як описано компанією Хіаомі, або через неправильну напругу чи інші характеристики електроживлення; (ж) пошкодження через обслуговування (включно з оновленнями й розширеннями), виконане не представником Хіаомі.

Ви відповісте за резервне копіювання будь-яких даних, програмного забезпечення або інших матеріалів, які можуть зберігатися на продукті. Є ймовірність, що ці дані, програмне забезпечення або інші матеріали може бути втрачено або перерформатовано під час обслуговування, і компанія Хіаомі не несе відповідальності за будь-які подібні пошкодження або втрати.

Торгові представники, агенти й працівники Хіаомі не повноважені вносити будь-які зміни, доповнення або додатки до цієї Обмеженої гарантії. Якщо будь-яка умова вважатиметься незаконною чи такою, що не має позовної сили, це не зменшить законність або позовну силу решти умов і не вплине на них.

Якщо це не заборонено законом і якщо компанія Хіаомі не об'явила інакше, післяпродажні послуги буде обмежено країною або регіоном первісного придбання продукту.

На продукти, які не було належним чином імпортовано та/або не було належним чином вироблено компанією Хіаомі та/або не було належним чином придбано в компанії Хіаомі або офіційного продавця Хіаомі, ця гарантія не поширюється. Згідно з чинним законодавством, ви можете мати право на гарантію від неофіційного роздрібного продавця, який продав продукт. Тому Хіаомі пропонує вам звернутися до роздрібного продавця, у якого ви придбали продукт.

Поточні гарантії не діють в Гонконгу й на Тайвані.

### 5. ПЕРЕДБАЧУВАНІ ГАРАНТІЇ

Окрім випадків, заборонених чинним законодавством, усі передбачувані гарантії (включно з гарантіями товарної придатності та придатності для конкретної цілі) діють не довше цієї обмеженої гарантії. У деяких юрисдикціях не дозволено обмежувати тривалість передбачуваних гарантії, тому в них не буде застосовано зазначене вище обмеження.

### 6. ОБМЕЖЕННЯ ЩОДО ЗБИТКІВ

Окрім випадків, заборонених чинним законодавством, Хіаомі не несе відповідальності за будь-які випадкові, непрямі, особливі або наслідкові збитки, зокрема втрату прибутків, доходу або даних, збитки, що виникають через порушення явної або передбачуваної гарантії чи умови, або на будь-якій іншій юридичній підставі, навіть якщо компанію Хіаомі повідомили про ймовірність таких збитків. У деяких юрисдикціях не дозволяється виключати або обмежувати особливі, непрямі або наслідкові збитки, тому зазначене вище обмеження або винятки можуть не застосовуватися.

### 7. КОНТАКТНА ІНФОРМАЦІЯ ХІАОМІ

Відайте сайт (для клієнтів): <https://www.mi.com/global/support/warranty>.

Контактною особою з питань післяпродажного обслуговування може бути будь-яка особа з авторизованої сервісної мережі Хіаомі, авторизований дистриб'ютор Хіаомі або кінцевий продавець, який здійснив продаж продукту вам. У разі виникнення запитань звертайтеся до відповідної особи, визначеної Хіаомі.

## Bezpečnostní pokyny

Tento výrobek je určen pouze pro použití v domácnosti. Před použitím výrobku si pečlivě přečtěte tuto příručku a uschovejte ji pro budoucí potřebu.

- Toto zařízení mohou používat děti od věku 8 let a osoby se sníženými fyzickými, smyslovými nebo mentálními schopnostmi nebo nedostatkem zkušeností a vědomostí, pouze pokud je jim poskytnut dohled a vedení týkající se bezpečného použití zařízení a pochopení případných rizik. Děti by si neměly se zařízením hrát. Čištění a uživatelskou údržbu by neměly provádět děti bez dohledu.
- Spotřebič se smí používat pouze s jednotkou napájecího adaptéru dodanou se spotřebičem.
- Tento vysavač je určen pouze pro použití v interiéru. Nepoužívejte jej ani nainstalujte ve venkovním, průmyslovém nebo komerčním prostředí.
- Před čištěním nebo údržbou spotřebiče je nutné vytáhnout zástrčku ze zásuvky.
- Abyste snížili riziko požáru, výbuchu nebo zranění osob, zkontrolujte před použitím, zda je napájecí adaptér nepoškozený. Pokud je napájecí adaptér poškozen, vysavač nepoužívejte.
- Pokud dojde k poškození nabíječky nebo baterie, je třeba ji nahradit originální komponentou, kterou zakoupíte u výrobce nebo u poprodejního servisu.
- Před čištěním nebo výměnou válcového kartáče nezapomeňte vysavač vypnout.
- Tyčový kartáč na podlahu, prodlužovací trubka a vysavač jsou elektricky vodivé a neměly by být ponořeny do vody nebo jiné kapaliny. Ujistěte se, že filtr, předfiltr a postfiltr jsou po čištění důkladně suché.
- Abyste předešli zranění, před čištěním a údržbou vysavač vypněte a vyjměte tyčový kartáč na podlahu. Nepoužívejte vysavač před řádnou instalací tyčového kartáče na podlahu, krytu nádoby na prach, filtru, předfiltru a postfiltru.
- Pravidelně kontrolujte prodlužovací trubku a pokud je poškozená, nepoužívejte ji.
- Vysavač nepoužívejte ani ke sběru hořlavých nebo výbušných kapalin, jako je benzín, ani jiných kapalin, jako je voda nebo toxické kapaliny, jako jsou bělidla, čpavka a čističe odpadů.
- Vysavač nepoužívejte k čištění toneru používaného v laserových tiskárnách a kopírákách, protože toner může způsobit požár nebo výbuch.
- Vysavač nepoužívejte k vysávání částic sádrokartonu, popela, jako je popel z krbu, ani doutnajících nebo hořících materiálů, jako je uhlí, cigaretové nedopalky nebo zápalky.
- Vysavač nepoužívejte ke sběru ostrých nebo tvrdých předmětů, jako je sklo, hřebíky, šrouby nebo mince, které mohou výrobek poškodit.
- Vysavač nepoužívejte k vysávání skvrn od silných mastných látek, silných lepidel nebo barv, jako je krém na boty, barvy a pigmenty.
- Udržujte vlasy, prsty a jiné části těla, stejně jako volné oblečení, mimo otvory a pohyblivé části vysavače.
- Nesměňte sací otvor, prodlužovací trubku ani jiné příslušenství na oči nebo uši a nevládejte je do úst.
- Nevkládejte žádné předměty do otvorů vysavače a nepoužívejte vysavač s jakýmkoli ucpaným otvorem. Udržujte vysavač bez prachu, chlupů, vlasů nebo jiných předmětů, které by mohly snížit jeho sací výkon.
- Nepokládejte vysavač na nestabilní předměty, jako jsou židle nebo stoly, aby nedošlo k poškození nebo zranění způsobenému jeho pádem.
- Nenabíjejte ani neskladujte vysavač v blízkosti zdrojů tepla nebo ve vlhkých prostorách, jako jsou radiátory, kuchyně nebo koupelny.
- Nevystavujte spotřebič ani baterii nadměrným teplotám.
- Dávajte pozor na riziko zkratování svorek bateriového spotřebiče nebo baterie kovovými předměty.
- Používejte pouze náhradní díly schválené společností Xiaomi.
- V případě úniku baterie se vyhněte kontaktu s kapalinou a baterii zlikvidujte v recyklačním zařízení schváleném vládou. V případě kontaktu s očima vypláchněte velkým množstvím vody a okamžitě vyhledejte lékařskou pomoc.
- Při používání vysavače k čištění schodů buďte obzvláště opatrní.
- **Varování před nebezpečím požáru:** Na předfiltr a postfiltr vysavače nenanášejte žádné vonné látky. Tyto typy produktů obsahují hořlavé chemikálie, které mohou způsobit vznikání výparů.
- Při nabíjení vysavače při okolní teplotě 0 °C až 35 °C se přísně řiďte pokyny v této uživatelské příručce. Nesprávné nabíjení může vést k poškození baterie.
- Při používání vysavače se přísně řiďte pokyny v této uživatelské příručce. Uživatelé jsou odpovědní za jakékoli ztráty nebo škody, které mohou vzniknout v důsledku nesprávného používání vysavače.

- **VÝSTRAHA:** Používejte pouze napájecí jednotku dodanou s tímto zařízením.
- **VÝSTRAHA:** K dobití baterie použijte pouze odnímatelnou napájecí jednotku dodanou s tímto zařízením.
- Používejte pouze s napájecí jednotkou A232-050200U-EU2.
- Při nabíjení vysavač položte na rovnou plochu, aby se nepřevrhla a nezpůsobil náhodné zranění.
- K přepínání výkonu mezi 50 Hz a 60 Hz není potřeba žádný zásah ze strany uživatele a produkt se dokáže přizpůsobit jak pro 50 Hz, tak pro 60 Hz.

## Informace o shodě s předpisy



### EU – Prohlášení o shodě

Společnost Xiaomi Communications Co., Ltd. tímto prohlašuje, že je toto zařízení v souladu s příslušnými evropskými směrnici a normami a jejich úpravami. Úplné znění prohlášení o shodě pro EU je k dispozici na následující internetové adrese: <https://www.mi.com/global/support/terms/declaration>



### Informace o likvidaci a recyklaci OEEZ

Všechny výrobky označené tímto symbolem jsou odpadní elektrická a elektronická zařízení (OEEZ), jak je uvedeno ve směrnici 2012/19/EU, která by neměla být mísená s netříděným domovním odpadem. Místo toho byste měli chránit lidské zdraví a životní prostředí odevzdáním zařízení na sberném místě, které je určeno k recyklaci odpadních elektrických a elektronických zařízení a stanovenou vládou nebo místními úřady. Správná likvidace a recyklace pomohou zabránit potenciálním negativním dopadům na životní prostředí a lidské zdraví. Více informací o umístění a podmínkách těchto sběrných míst se dozvíte od montážního technika nebo místních úřadů.



Pouze pro použití ve vnitřních prostorech



Před použitím si přečtěte pokyny

## Přehled o výrobku

### Vysavač

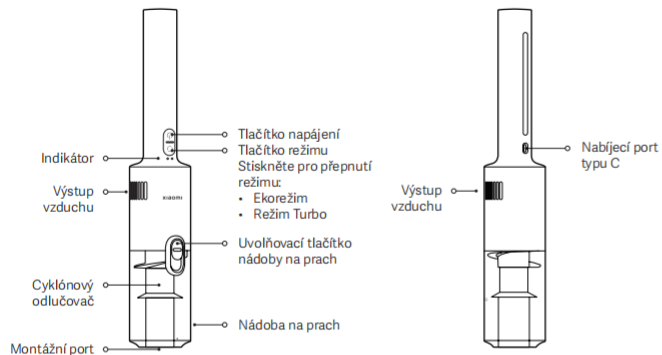

### Seznam příslušenství

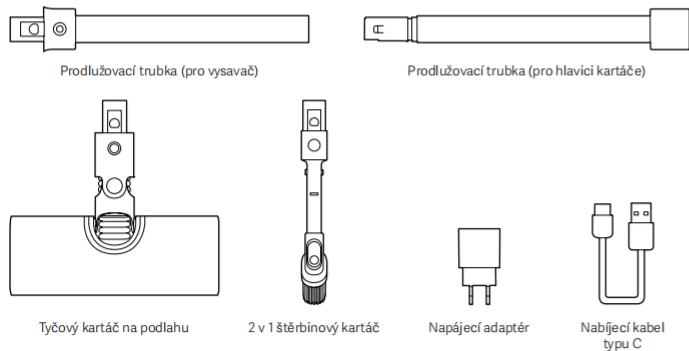

Poznámka: Ilustrace výrobku a příslušenství v uživatelské příručce slouží pouze k referenčním účelům. Skutečný výrobek a jeho funkce se mohou díky vylepšením výrobku lišit.

## Instalace

### Vysavač a příslušenství

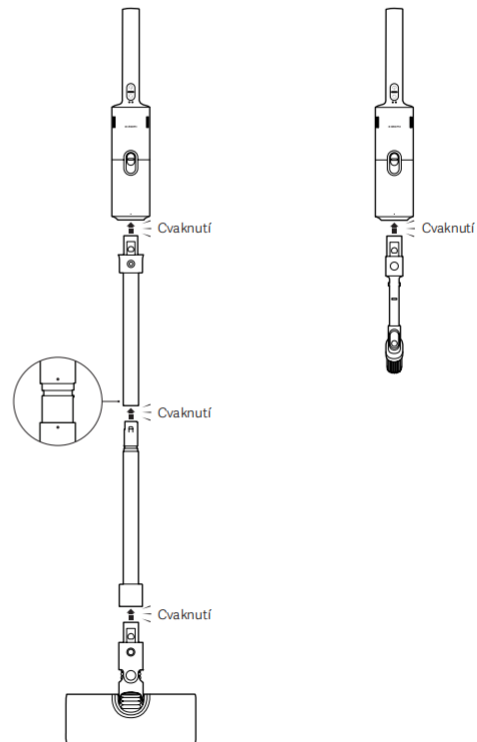

# Nabíjení

## Nabíjení vysavače

Varování: Při nabíjení vysavače jej položte na rovnou a stabilní plochu, aby nedošlo k nehodě v důsledku jeho převrácení.

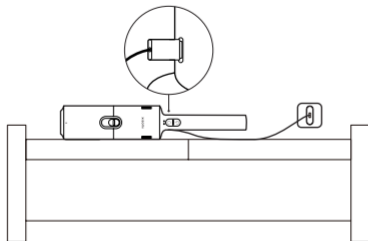

## Stav indikátoru:

- Vypnuto
- ☀️ Pulzující bílá
- Červená
- Bílá

## Nabíjení

- 1 ☀️ 2 Úroveň nabití baterie < 50%
- ☀️ 1 ○ 2 Úroveň nabití baterie ≥ 50%

## Provozní (ekorežim)

- 1 ○ 2 Úroveň nabití baterie ≥ 10%
- 1 ● 2 Úroveň nabití baterie < 10%

## Provozní (režim Turbo)

- 1 ○ 2 Úroveň nabití baterie ≥ 10%
- 1 ● 2 Úroveň nabití baterie < 10%

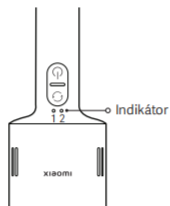

## Poznámky:

- Před prvním použitím a po každém použití vysavač plně nabijte. To trvá přibližně 4 hodiny.
- Vysavač lze používat pouze s originálním napájecím adaptérem modelu A232-050200U-EU2 a originálním nabíjecím kabelem typu C.
- Vysavač nete používat během nabíjení.
- Pokud byl vysavač nepřetržitě používán v režimu Turbo, je lepší jej před nabíjením na 30 minut ochladit.
- Pokud je vysavač plně nabitý, indikátor bude před vypnutím 20 sekund svítit bíle.
- Vysavač nabíjejte alespoň jednou za tři měsíce, aby nedošlo k poškození baterie.

# Jak používat

## Týčový kartáč na podlahu

Vhodný pro čištění mramorových podlah, dřevěných podlah a koberců s krátkým vlasem.

Poznámka: Po každém použití nepokládejte vysavač ke zdi, abyste předešli nehodám způsobeným jeho převrácením; místo toho vyjměte prodlužovací trubku a týčový kartáč na podlahu a položte jej rovně na stabilní povrch.

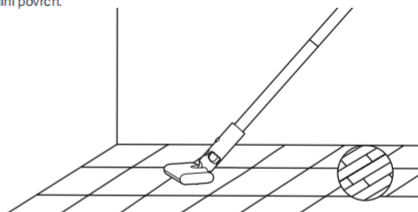

## 2 v 1 štěrbinový kartáč

Vhodný k čištění štěrbin na stolech a stropech, v záclonách, pohovkách, rozcích a interiérech automobilů.

Poznámky:

- Nevysávejte žádné kapaliny, aby nedošlo k poškození.
- Nenechávejte vysavač v létě v autě s vysokými teplotami ani jej nevystavujte přímému slunečnímu záření, abyste předešli bezpečnostním rizikům.

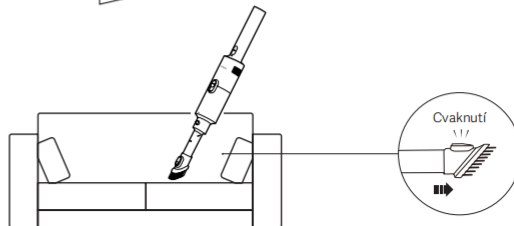
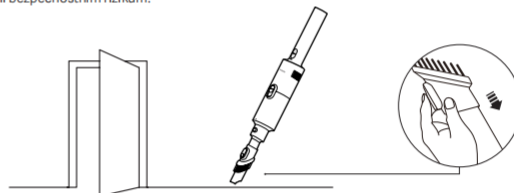

## Péče a údržba

### Poznámky:

- Před ošetřováním a údržbou se ujistěte, že je vysavač vypnutý a nabíjecí kabel je odpojený.
- Před čištěním vyjměte z vysavače hlavici kartáče, abyste zabránili náhodnému zapnutí vysavače, které může způsobit zranění.
- Pokud je cyklonový odlučovač, filtr, prodlužovací trubka, tyčový kartáč na podlahu nebo 2 v 1 štěrbinový kartáč zablokovaný, vysavač přestane pracovat. Používejte jej až po vypnutí a vyčištění.
- Pro zajištění normálního provozu a zachování platnosti záruky vždy používejte originální díly.
- Pokud vysavač delší dobu nepoužíváte, plně jej nabijte, odpojte ze zásuvky a uložte na chladném a suchém místě. Neumisťujte vysavač na přímé sluneční světlo nebo do vlhkého prostředí. Vysavač nabíjejte alespoň jednou za tři měsíce, aby nedošlo k poškození baterie.

### Čištění vysavače

Vysavač otírejte měkkým, suchým hadříkem.



### Čištění nádoby na prach, filtru a cyklonového odlučovače

Před čištěním nádoby na prach vysavač vypněte, odpojte nabíjecí kabel a vyjměte příslušenství.

Poznámka: Pro zachování výkonu vysávání vyčistěte nádobu na prach včas, když prach dosáhne značky „MAX“.

1. Před čištěním vyjměte prodlužovací trubku a hlavici kartáče, stiskněte uvolňovací tlačítko nádoby na prach a poté otočte nádobu na prach do polohy „↺“, abyste ji mohli vyjmout.

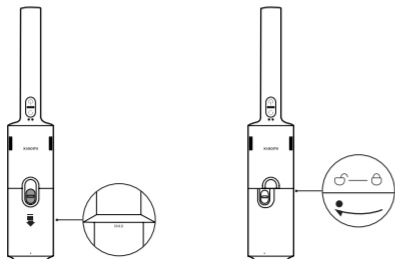

2. Zvedněte rukojeť, vyjměte cyklonový odlučovač a vyprázdněte nádobu na prach.

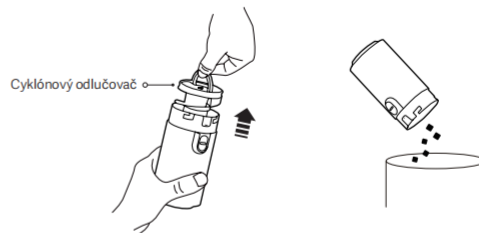

3. Vyjměte houbu a filtr.

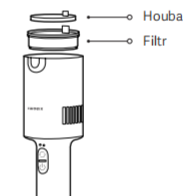

4. Řádně opláchněte cyklonový odlučovač, houbu a filtr. Po opláchnutí je zcela vysušte na vzduchu po dobu nejméně 24 hodin.



### Poznámky:

- Filtr nenamáčejte.
- Při oplachování opakovaně poklepejte na filtr, abyste z něj vyrazili nečistoty.
- Filtr nečistěte rukama ani ostrými předměty, například kartáči, aby nedošlo k jeho poškození.
- Pokud po vyčištění filtru přetrvává znatelný pokles sání, doporučujeme filtr vyměnit za originální.

## Péče a údržba

### Instalace nádoby na prach, filtru a cyklonového odlučovače

1. Znovu nainstalujte cyklonový odlučovač do nádoby na prach podle obrázku.
2. Znovu nainstalujte filtr a houbu.
3. Znovu nainstalujte nádobu na prach, otočte ji do polohy „O“ a poté stiskněte uvolňovací tlačítko nádoby na prach.

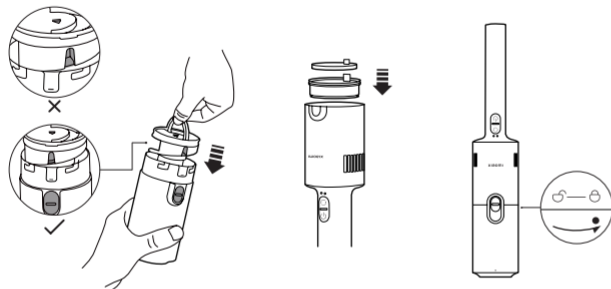

## Řešení problémů

Pokud vysavač nefunguje správně, postupujte podle níže uvedené tabulky pro řešení problémů v závislosti na stavu indikátoru.

Hlasová výzva	Možná příčina	Řešení
	Nádoba na prach je plná.	Vyprázdněte nádobu na prach.
	Filtr je ucpaný.	Vyčistěte filtr.
Indikátor bliká červeně a bíle.	Hlavice kartáče je zanesená.	Vyčistěte hlavici kartáče.
	Napájecí adaptér nebo nabíjecí kabel není kompatibilní.	Použijte originální napájecí adaptér nebo nabíjecí kabel.
	Nabíjecí kabel není bezpečně zapojen.	Bezpečně zapojte nabíjecí kabel.
Indikátor je vypnutý.	Vysavač je plně nabitý.	Odpojte nabíjecí kabel.

## Běžné problémy

Běžné problémy	Možná příčina	Řešení
	Baterie je vybitá.	Před použitím vysavač nabijte.
Vysavač nefunguje.	Je ucpaný sací otvor, vzduchová cesta nebo filtr.	Včas vyčistěte sací otvor, vzduchovou cestu nebo filtr.
	Spustila se teplotní ochrana baterie.	Po obnovení normální teploty baterie zkuste vysavač znovu použít.
Sací výkon se snižuje.	Nádoba na prach je plná nebo je ucpaný filtr.	Vyprázdněte nádobu na prach nebo včas vyčistěte filtr.
	Hlavice kartáče je zanesená.	Včas vyčistěte hlavici kartáče.
	Akumulátor není plně nabitý.	Před použitím vysavač nabijte.
Životnost baterie je nízká.	Nádoba na prach je plná nebo je ucpaný filtr.	Vyprázdněte nádobu na prach nebo včas vyčistěte filtr.
	Hlavice kartáče je zanesená.	Včas vyčistěte hlavici kartáče.
Vysavač se nedá nabít.	Nabíjecí kabel není bezpečně zapojen.	Bezpečně zapojte nabíjecí kabel.
	Napájecí adaptér nebo nabíjecí kabel není kompatibilní.	Použijte originální napájecí adaptér nebo nabíjecí kabel.
Vysavač se nabíjí pomalu.	Spustila se teplotní ochrana baterie.	Po obnovení normální teploty baterie zkuste vysavač znovu použít.

Poznámka: Pokud výše uvedené řešení problémů nevyřeší, kontaktujte poprodejní servis.

## Parametry

Vysavač Xiaomi P30			
Název	Bezdrátový vysavač		
Model	E204	Jmenovitý výkon	180 W
Jmenovité napětí	14,4 V ~	Vstup	5 V ~ 2 A
Typ portu	Typ C	Čistá hmotnost	1,46 kg
Spotřeba energie	Režim vypnutí: ≤ 0,5 W	Doba do přechodu do stavu	Režim vypnutí: ≤ 20 min

### Napájecí adaptér

Výrobce	Jiangxi Jian Aohai Technology Co., Ltd.		
Model	A232-050200U-EU2	Průměrná aktivní účinnost	82,95 %
Jmenovitý příkon	100–240 V ~ 50/60 Hz 0,35 A	Účinnost při nízkém zatížení (10 %)	78,95 %
Jmenovitý výstup	5,0 V ~ 2,0 A 10,0 W	Spotřeba energie bez zatížení	≤ 0,10 W

## Oznámení o životním prostředí

Dobíjecí lithium-iontový akumulátor tohoto vysavače obsahuje chemikálie, které mohou znečistit životní prostředí. Před likvidací vysavače vyjměte baterii a odevzdejte ji do příslušného recyklačního zařízení.

- Baterii je nutné vyjmout z přístroje před jeho likvidací.
- Přístroj musí být při vyjímání baterie odpojen od elektrické sítě.
- Baterie musí být bezpečně zlikvidována.

#### Varování:

- Před vyjmutím se ujistěte, že je vysavač odpojený od napájení a baterie je zcela vybitá.
- Vyjmutou baterii odnese do odborného recyklačního zařízení, kde ji řádně zlikvidují.
- Nevystavujte baterii prostředí s vysokou teplotou, jinak může explodovat.
- V případě úniku kapaliny z baterie se této kapalinou nedotýkejte. Pokud se kapalina dostane do očí, důkladně je vypláchněte a ihned vyhledejte lékařskou pomoc.

#### Postup vyjmutí baterie:

1. Pomocí páčidla odstraňte tlačítko napájení.
2. Odstraňte protiskluzový gumový pásek a šroubovákem odšroubujte šrouby.
3. Páčidlem odstraňte zadní kryt vysavače a vyjměte sadu baterií.

#### Kroky pro instalaci baterie:

1. Upevněte sadu baterií k zadnímu krytu vysavače. Cvaknutí signalizuje správnou instalaci.
2. Nainstalujte sadu baterií do vysavače a upevněte jej na místě pomocí šroubů.
3. Nainstalujte protiskluzový gumový pásek a tlačítko napájení.

## UPOZORNĚNÍ K ZÁRUCE

---

TATO ZÁRUKA VÁM DÁVÁ ZVLÁŠTNÍ PRÁVA, PŘIČEMŽ DALŠÍ PRÁVA MŮŽETE MÍT NA ZÁKLADĚ ZÁKONŮ VAŠÍ ZEMĚ, PROVINCE NEBO STÁTU. V NĚKTERÝCH ZEMÍCH, PROVINČÍCH NEBO STÁTECH MŮŽE BÝT ZÁKONEM ULOŽENA MINIMÁLNÍ ZÁRUČNÍ DOBA. MIMO ZÁKONNÉHO VYMEZENÍ SPOLEČNOST XIAOMI NEVYLUČUJE, NEOMEZUJE ANI NERUŠÍ JINÁ PRÁVA, KTERÁ MŮŽETE MÍT. CHCETE-LI PLNĚ POROZUMĚT SVÝM PRÁVŮM, DOPORUČUJEME VÁM PROSTUDOVAŤ ZÁKONY VAŠÍ ZEMĚ, PROVINCE NEBO STÁTU.

### 1. OMEZENÁ ZÁRUKA NA PRODUKT

Společnost Xiaomi zaručuje, že produkty nebudou během záruční doby při běžném používání a při používání v souladu s příslušnou uživatelskou příručkou produktu vykazovat vady v materiálech ani zpracování.

Doba platnosti a podmínky týkající se zákonných záruk jsou uvedeny v příslušných místních zákonech. Další informace o výhodách spotřebitelských záruk naleznete na oficiálních webových stránkách společnosti Xiaomi <https://www.mi.com/global/support/warranty>.

Společnost Xiaomi zaručuje původnímu kupujícímu, že produkt Xiaomi nebude během výše uvedené doby při běžném používání vykazovat vady v materiálech ani zpracování.

Společnost Xiaomi nezaručuje, že provoz produktu bude nepřerušovaný nebo bezchybný.

Společnost Xiaomi není odpovědná za škody vyplývající z nedodržování pokynů souvisejících s používáním produktu.

### 2. NÁPRÁVNÉ PROSTŘEDKY

V případě zjištěné hardwarové závady a podání platné reklamace u společnosti Xiaomi během záruční doby společnost Xiaomi buď (1) bezplatně produkt opraví, (2) nahradí produkt nebo (3) vrátí peníze za produkt, bez případných nákladů na dopravu.

### 3. JAK ZAJISTIT ZÁRUČNÍ OPRAVU

K zajištění záruční opravy je třeba dodat produkt v původním balení nebo podobném balení, které zajistí stejný stupeň ochrany produktu, na adresu určenou společností Xiaomi. S výjimkou případů, kdy je to zakázáno platnými právními předpisy, společnost Xiaomi může před přijetím záruční opravy vyžadovat předložení dokladu o nákupu a/nebo splnění požadavků na registraci.

### 4. VÝJIMKY A OMEZENÍ

Nestanovali společnost Xiaomi jinak, tato omezená záruka se vztahuje pouze na produkt vyrobený společností Xiaomi nebo pro společnost Xiaomi, který může být identifikován ochrannou známkou, obchodní značkou nebo logem „Xiaomi“ nebo „Mi“.

Omezená záruka se nevztahuje na žádné: (a) škody způsobené zásahy přírody nebo vyšší mocí, například údery blesku, tomády, povodní, požárem, zemětřesením nebo jinými vnějšími příčinami; (b) nedbalostí; (c) komerční využití; (d) změny nebo úpravy jakékoli části Produktu; (e) škody způsobené použitím s produkty jiných výrobců než Xiaomi; (f) škody způsobené nehodou, zneužitím nebo nesprávným použitím; (g) škody způsobené provozem produktem mimo přípustné nebo předpokládané použití popsané společností Xiaomi nebo s nesprávným napětím nebo zdrojem napájení, nebo (h) škody způsobené opravou (včetně vylepšení a rozšíření) provedenou osobou, která není zástupcem společnosti Xiaomi. Na vaši odpovědnost je zálohování veškerých dat, softwaru nebo jiných materiálů, které máte v produktu uloženy nebo instalovány. Je pravděpodobné, že tato data, software nebo jiné materiály v zařízení budou během procesu opravy ztraceny nebo přeformátovány a společnost Xiaomi není za takové škody nebo ztráty odpovědná.

Žádný prodejce, agent ani zaměstnanec společnosti Xiaomi není oprávněn provádět jakékoli úpravy, rozšíření nebo doplnění této omezené záruky. Pokud bude jakákoliv ze smluvních podmínek shledána nezákonnou nebo nevymahatelnou, zákonnost nebo vymahatelnost zbyvajících smluvních podmínek nebude ovlivněna nebo narušena.

S výjimkou případů, kdy to zakazují zákony nebo jinak přislíbila společnost Xiaomi, jsou poprodejní služby omezeny na zemi nebo region původního nákupu.

Na produkty, které nebyly řádně dovezeny a/nebo nebyly řádně vyrobeny společností Xiaomi a/nebo nebyly řádně pořízeny od společnosti Xiaomi nebo oficiálního prodejce produktů Xiaomi, se stávající záruky nevztahují. Na základě platných zákonů můžete získat záruky od neoficiálního prodejce, který produkt prodal. Společnost Xiaomi vás proto vyzývá, abyste kontaktovali prodejce, od kterého jste produkt zakoupili.

Současně záruky se nevztahují na Hongkong a Tchaj-wan.

### 5. PŘEDPOKLÁDANÉ ZÁRUKY

S výjimkou případů, kdy je to zakázáno platnými právními předpisy, budou všechny předpokládané záruky (včetně záruk vztahujících se k obchodovatelnosti a vhodnosti pro určitý účel) omezeny na dobu, která nepřesáhne dobu trvání této omezené záruky. Některé jurisdikce nepovolují omezení trvání předpokládané záruky, takže výše uvedené omezení se na takové případy nemusí vztahovat.

### 6. OMEZENÍ ŠKOD

S výjimkou případů, kdy je to zakázáno platnými právními předpisy, společnost Xiaomi neodpovídá za případné náhodné, nepřímé, zvláštní nebo následné škody, včetně ztráty zisku, výnosů nebo dat, škody vyplývající z jakéhokoli porušení výslovné nebo předpokládané záruky nebo podmínky, nebo podle jakékoli jiné právní teorie, a to i v případě, že společnost Xiaomi byla o možnosti takových škod informována. Některé jurisdikce nepovolují vyloučení nebo omezení odškodnění za zvláštní, nepřímé nebo následné škody, takže výše uvedené omezení nebo vyloučení se na vás nemusí vztahovat.

### 7. KONTAKTY NA SPOLEČNOST XIAOMI

Zákazníci mohou navštívit web: <https://www.mi.com/global/support/warranty>

Kontaktní osobou pro poprodejní servis může být jakákoliv osoba v autorizované servisní síti společnosti Xiaomi, autorizovaní distributoři společnosti Xiaomi nebo konečný prodejce, který vám produkty prodal. V případě pochybností kontaktujte příslušnou osobu, kterou společnost Xiaomi určila.

## Οδηγίες ασφαλείας

Αυτό το προϊόν προορίζεται μόνο για οικιακή χρήση. Διαβάστε προσεκτικά το εγχειρίδιο πριν από τη χρήση και φυλάξτε το για μελλοντική αναφορά.

- Αυτή η συσκευή μπορεί να χρησιμοποιείται από παιδιά ηλικίας άνω των 8 ετών και από άτομα με μειωμένες σωματικές, αισθητήριες ή διανοητικές ικανότητες ή άτομα χωρίς σχετική εμπειρία και γνώση, εφόσον έχουν λάβει οδηγίες για την ασφαλή χρήση της συσκευής ή τη χρησιμοποιούν υπό επίτηξη και έχουν επίγνωση των ενδεχόμενων κινδύνων. Τα παιδιά δεν πρέπει να παίζουν με τη συσκευή. Ο καθαρισμός και η συντήρηση από τον χρήστη δεν πρέπει να γίνονται από παιδιά χωρίς επίτηξη.
- Η συσκευή θα πρέπει να χρησιμοποιείται μόνο με τον προσαρμογέα ρεύματος που τη συνοδεύει.
- Αυτή η ηλεκτρική σκούπα προορίζεται μόνο για χρήση σε εσωτερικούς χώρους. Μην το χρησιμοποιείτε και μην το εγκαθιστάτε σε εξωτερικούς χώρους, βιομηχανικά ή εμπορικά περιβάλλοντα.
- Το φως πρέπει να αφαιρείται από την πρίζα πριν από τον καθαρισμό ή τη συντήρηση της συσκευής.
- Για να μειώσετε τον κίνδυνο πυρκαγιάς, έκρηξης ή προσωπικού τραυματισμού, ελέγξτε πριν από τη χρήση για να βεβαιωθείτε ότι ο προσαρμογέας ρεύματος δεν έχει υποστεί ζημιά. Μην χρησιμοποιείτε την ηλεκτρική σκούπα εάν ο προσαρμογέας ρεύματος έχει υποστεί ζημιά.
- Εάν ο φορτιστής ή η μπαταρία υποστούν βλάβη, πρέπει να αντικατασταθούν με γνήσιο εξάρτημα που έχετε αγοράσει από τον κατασκευαστή ή το τμήμα εξυπηρέτησης μετά την πώληση.
- Βεβαιωθείτε ότι έχει απενεργοποιηθεί την ηλεκτρική σκούπα πριν από τον καθαρισμό ή την αντικατάσταση της βούρτσας ρολού.
- Η βούρτσα δαπέδου, ο σωλήνας προέκτασης και η ηλεκτρική σκούπα είναι ηλεκτρικά αγώγιμα και δεν πρέπει να βυθίζονται σε νερό ή άλλα υγρά. Βεβαιωθείτε ότι το φίλτρο, το προ-φίλτρο και το μετα-φίλτρο έχουν στεγνώσει καλά μετά τον καθαρισμό.
- Για την αποφυγή τραυματισμών, απενεργοποιήστε την ηλεκτρική σκούπα και αφαιρέστε την βούρτσα δαπέδου πριν από τον καθαρισμό και τη συντήρηση. Μην χρησιμοποιείτε την ηλεκτρική σκούπα πριν εγκαταστήσετε σωστά την βούρτσα δαπέδου, το κάλυμμα του θαλάμου σκόνης, το φίλτρο, το προ-φίλτρο και το μετα-φίλτρο.
- Ελέγχετε περιοδικά τον σωλήνα προέκτασης και μην το χρησιμοποιείτε εάν έχει υποστεί ζημιά.
- Μην χρησιμοποιείτε την ηλεκτρική σκούπα για να μαζέψετε εύλεκτα ή εκρηκτικά υγρά, όπως βενζίνη, ούτε άλλα υγρά, όπως νερό ή τοξικά υγρά, όπως χλωρίνη, αμμωνία και καθαριστικά αποχέυσεως.
- Μην χρησιμοποιείτε την ηλεκτρική σκούπα για να καθαρίσετε το τόνερ που χρησιμοποιείται σε εκτυπωτές λέιζερ και φωτοτυπικά μηχανήματα, καθώς το τόνερ μπορεί να προκαλέσει πυρκαγιά ή έκρηξη.
- Μην χρησιμοποιείτε την ηλεκτρική σκούπα για να μαζέψετε σωματίδια υψιοσανίδας, σπάχες όπως η στάχτη του τζακιού ή υλικά που αιωρούνται ή καίγονται, όπως κάρβουνο, αποτίτσα ή σπύρα.
- Μην χρησιμοποιείτε την ηλεκτρική σκούπα για να μαζέψετε αιχμηρά ή σκληρά αντικείμενα, όπως νυαλί, καρφιά, βίδες ή κέρματα, τα οποία μπορεί να προκαλέσουν ζημιά στο προϊόν.
- Μην χρησιμοποιείτε την ηλεκτρική σκούπα για να καθαρίσετε λεκέδες από παχύρρευστες λιπαρές ουσίες, ισχυρές κόλλες ή χρωστικές ουσίες, όπως βερνίκι παπουτσιών, χρώματα και χρωστικές ουσίες.
- Κρατήστε τα μαλλιά, τα δάχτυλα και άλλα μέρη του σώματος καθώς και τα χαλαρά ρούχα μακριά από τα ανοίγματα και τα κινούμενα μέρη της ηλεκτρικής σκούπας.
- Μην αφιέρτετε το άνοιγμα αναρρόφησης, τον σωλήνα προέκτασης ή άλλα εξαρτήματα προς τα μάτια ή τα αυτιά σας και μην τα βάζετε στο στόμα σας.
- Μην τοποθετείτε οποιοδήποτε αντικείμενο στα ανοίγματα της ηλεκτρικής σκούπας ούτε να χρησιμοποιείτε την ηλεκτρική σκούπα με φραγμένο κάποιο άνοιγμα. Διατηρείτε την ηλεκτρική σκούπα απαλλαγμένη από σκόνη, χυοδιό, τρίχες ή άλλα αντικείμενα που μπορεί να μειώσουν την ισχύ αναρρόφησης.
- Μην ακουμπάτε την ηλεκτρική σκούπα σε ασταθή αντικείμενα, όπως καρδέκιες ή τραπέζια, για να αποφύγετε ζημιές ή τραυματισμούς από την πτώση της.
- Μην φορτίζετε και μην αποθηκεύετε την ηλεκτρική σκούπα κοντά σε πηγές θερμότητας ή σε χώρους με υγρασία, όπως δίπλα σε καλοριφέρ ή σε κουζίνα ή μπάνιο.
- Να μην εκτίθεται η συσκευή ή η μπαταρία σε υπερβολικές θερμοκρασίες.
- Υπάρχει κίνδυνος βραχυκυκλώματος από μεταλλικά αντικείμενα των τερματικών της συσκευής που λειτουργούν με μπαταρίες ή των τερματικών της μπαταρίας.
- Χρησιμοποιείτε μόνο ανταλλακτικά που είναι εγκεκριμένα από την Xiaomi.
- Σε περίπτωση διαρροής της μπαταρίας, αποφύγετε την επαφή με το υγρό και απορρίψτε την μπαταρία σε

εγκεκριμένη από την κυβέρνηση εγκατάσταση ανακύκλωσης. Εάν το υγρό εισέλθει στα μάτια, ξεπλύνετε με άφθονο νερό και αναζητήστε αμέσως ιατρική βοήθεια.

- Παρακαλούμε να είναι ιδιαίτερα προσεκτικοί όταν χρησιμοποιείτε την ηλεκτρική σκούπα για τον καθαρισμό σκαλοπατιών.
- **Προειδοποίηση κινδύνου πυρκαγιάς:** Μην εφαρμόζετε οποιοδήποτε είδος αρώματος στο προ- και μετα-φίλτρο της ηλεκτρικής σκούπας. Αυτού του είδους τα προϊόντα είναι γνωστό ότι περιέχουν εύφλεκτες χημικές ουσίες που μπορεί να προκαλέσουν πυρκαγιά στην ηλεκτρική σκούπα.
- Ακολουθήστε αυστηρά τις οδηγίες του παρόντος εγχειριδίου χρήσης για τη φόρτιση της ηλεκτρικής σκούπας σε θερμοκρασία περιβάλλοντος από 0°C έως 35°C. Η ακατάλληλη φόρτιση μπορεί να προκαλέσει ζημιά στην μπαταρία.
- Ακολουθείτε αυστηρά τις οδηγίες του παρόντος εγχειριδίου χρήσης όταν χρησιμοποιείτε την ηλεκτρική σκούπα. Οι χρήστες είναι υπεύθυνοι για οποιαδήποτε απώλεια ή ζημιά που μπορεί να προκύψει από ακατάλληλη χρήση της ηλεκτρικής σκούπας.
- **ΠΡΟΕΙΔΟΠΟΙΗΣΗ:** Να χρησιμοποιείται μόνο η μονάδα τροφοδοσίας που παρέχεται με αυτή τη συσκευή.
- **ΠΡΟΕΙΔΟΠΟΙΗΣΗ:** Για τη φόρτιση της μπαταρίας, χρησιμοποιήστε μόνο την αποσπώμενη μονάδα τροφοδοσίας που παρέχεται με αυτή τη συσκευή.
- Χρησιμοποιήστε το μόνο με τη μονάδα τροφοδοσίας A232-050200U-EU2.
- Τοποθετήστε την ηλεκτρική σκούπα σε επίπεδη θέση κατά τη φόρτιση για να αποφύγετε την ανατροπή της και την πρόκληση τυχαίου τραυματισμού.
- Δεν απαιτείται καμία ενέργεια από τους χρήστες για τη μετατόπιση του ρεύματος μεταξύ 50 Hz και 60 Hz, καθώς το προϊόν μπορεί να προσαρμοστεί τόσο στα 50 Hz όσο και στα 60 Hz.

## Πληροφορίες συμμόρφωσης με τις κανονιστικές ρυθμίσεις



Δήλωση συμμόρφωσης με την οδηγία της ΕΕ

Emeis η Xiaomi Communications Co., Ltd., δια το παρόντος δηλώνουμε ότι αυτός ο εξοπλισμός συμμορφώνεται με τις ισχύουσες Οδηγίες και τα Ευρωπαϊκά Πρότυπα, καθώς και με τις τροποποιήσεις των παραπάνω. Το πλήρες κείμενο της δήλωσης συμμόρφωσης ΕΕ είναι διαθέσιμο στην ακόλουθη διαδικτυακή διεύθυνση:  
<https://www.mic.com/global/support/terms/declaration>



Πληροφορίες σχετικά με την απόρριψη και την ανακύκλωση ΑΗΗΕ

Όλα τα προϊόντα που φέρουν αυτό το σύμβολο αποτελούν απόβλητα ηλεκτρικού και ηλεκτρονικού εξοπλισμού (ΑΗΗΕ, σύμφωνα με την οδηγία 2012/19/ΕΕ) τα οποία δεν θα πρέπει να αναμειγνύονται με μη διαχωρισμένα οικιακά απόβλητα. Αντίθετα, για την προστασία του περιβάλλοντος και της ανθρώπινης υγείας θα πρέπει να παραδίδετε τα απόβλητα εξοπλισμού αυτού του τύπου σε ένα καθορισμένο από τις κυβερνητικές ή τοπικές αρχές σημείο συλλογής ή την ανακύκλωση των αποβλήτων ηλεκτρικού και ηλεκτρονικού εξοπλισμού. Η σωστή απόρριψη και ανακύκλωση θα συμβάλει στην αποφυγή πιθανών αρνητικών επιπτώσεων στο περιβάλλον και στην ανθρώπινη υγεία. Για περισσότερες πληροφορίες σχετικά με τη θέση τέτοιων σημείων συλλογής καθώς και σχετικά με τους όρους και τις προϋποθέσεις χρήσης τους επικοινωνήστε με τον υπεύθυνο εγκατάστασης ή με τις τοπικές αρχές.



Μόνο για χρήση σε εσωτερικό χώρο



Διαβάστε τις οδηγίες πριν από τη χρήση

## Επισκόπηση προϊόντος

### Ηλεκτρική σκούπα

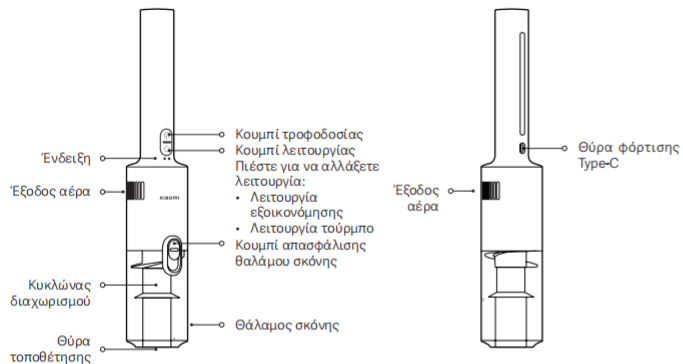

### Κατάλογος εξαρτημάτων

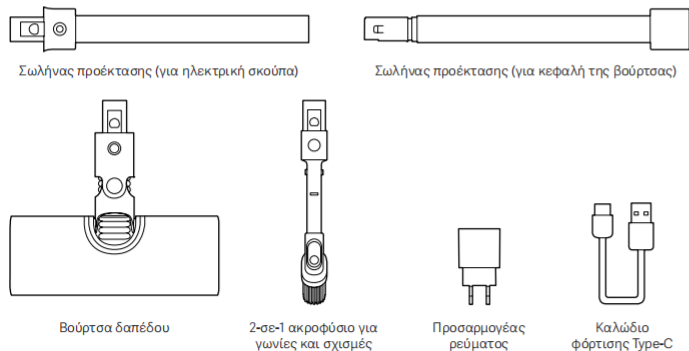

Σημείωση: Οι απεικονίσεις του προϊόντος και των αξεσουάρ στο εγχειρίδιο χρήστη προορίζονται μόνο για αναφορά. Το πραγματικό προϊόν και οι λειτουργίες ενδέχεται να διαφέρουν, λόγω βελτιώσεων του προϊόντος.

## Εγκατάσταση

### Ηλεκτρική σκούπα και αξεσουάρ

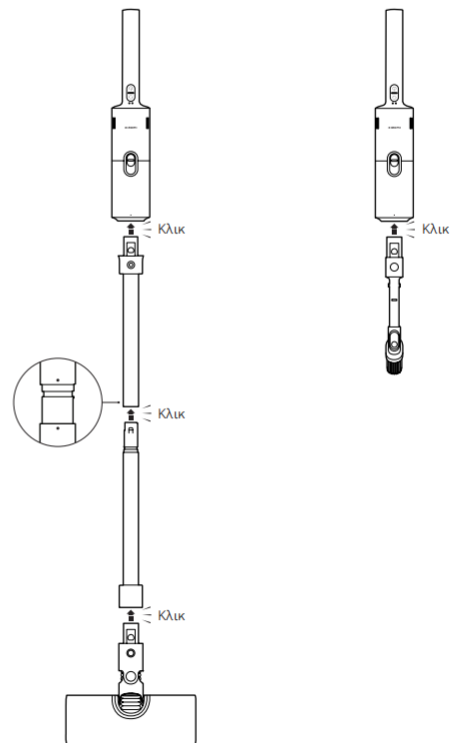

## Φόρτιση

### Φόρτιση ηλεκτρικής σκούπας

Προσοχή: Όταν φορτίζετε την ηλεκτρική σκούπα, τοποθετήστε την επίπεδη σε σταθερή επιφάνεια για να αποφύγετε ατυχήματα που προκαλούνται από την ανατροπή της.

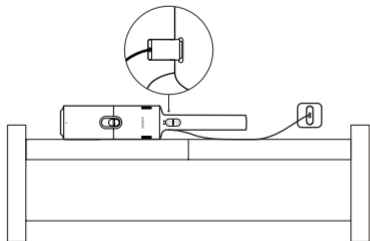

### Κατάσταση ένδειξης:

- Ανενεργό
- ☀️ Λευκές φωτιαιμές που αναβοσβήνει απαλά
- Κόκκινο
- Λευκό

### Φόρτιση

- 1 ☀️ 2 Στάθμη μπαταρίας < 50%
- 1 ○ 2 Στάθμη μπαταρίας ≥ 50%

### Σε λειτουργία (Λειτουργία εξοικονόμησης)

- 1 ○ 2 Στάθμη μπαταρίας ≥ 10%
- 1 ● 2 Στάθμη μπαταρίας < 10%

### Σε λειτουργία (Λειτουργία τούρμπο)

- 1 ○ 2 Στάθμη μπαταρίας ≥ 10%
- 1 ● 2 Στάθμη μπαταρίας < 10%

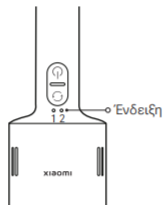

### Σημειώσεις:

- Φορτίστε πλήρως την ηλεκτρική σκούπα πριν από την πρώτη χρήση και μετά από κάθε χρήση. Διάρκει περίπου 4 ώρες.
- Η ηλεκτρική σκούπα μπορεί να χρησιμοποιηθεί μόνο με τον αυθεντικό προσαρμογέα ρεύματος του μοντέλου A232-050200U-EU2 και το αρχικό καλώδιο φόρτισης Type-C.
- Η ηλεκτρική σκούπα δεν μπορεί να χρησιμοποιηθεί κατά τη διάρκεια της φόρτισης.
- Όταν η ηλεκτρική σκούπα χρησιμοποιείται συνεχώς σε λειτουργία τούρμπο, είναι προτιμότερο να την ψύξετε για 30 λεπτά πριν την επαναφόρτιση.
- Εάν η ηλεκτρική σκούπα είναι πλήρως φορτισμένη, η ένδειξη θα είναι λευκή για 20 δευτερόλεπτα πριν σβήσει.
- Φορτίζετε την ηλεκτρική σκούπα τουλάχιστον μία φορά κάθε τρεις μήνες για να αποφύγετε τη βλάβη της μπαταρίας.

## Τρόπος χρήσης

### Βούρτσα δαπέδου

Κατάλληλο για τον καθαρισμό μαρμάρινων δαπέδων, ξύλινων δαπέδων και χαλιών με κοντό πέλος.

Σημείωση: Μην τοποθετείτε την ηλεκτρική σκούπα στον τοίχο μετά από κάθε χρήση για να αποφύγετε ατυχήματα που προκαλούνται από την ανατροπή της· αντίθετα, αφαιρέστε τον σωλήνα προέκτασης και τη βούρτσα δαπέδου και τοποθετήστε την επίπεδη σε μια σταθερή επιφάνεια.

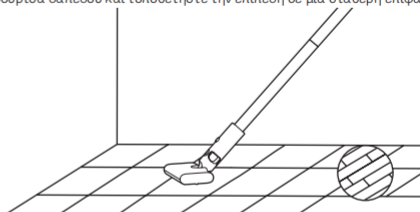

### 2-σε-1 ακροφύσιο για γωνίες και σχισμές

Κατάλληλο για τον καθαρισμό ραμγών σε τραπεζία και οροφές σε κουρτίνες, καναπέδες, γωνίες και στο εσωτερικό αυτοκινήτων.

Σημειώσεις:

- Μην αναρροφήστε υγρά για να αποφύγετε ζημιές.
- Μην αφήνετε την ηλεκτρική σκούπα σε αυτοκίνητο με υψηλές θερμοκρασίες κατά τη διάρκεια του καλοκαιριού και μην την εκθέτετε σε άμεσο ηλιακό φως για να αποφύγετε κινδύνους για την ασφάλεια.

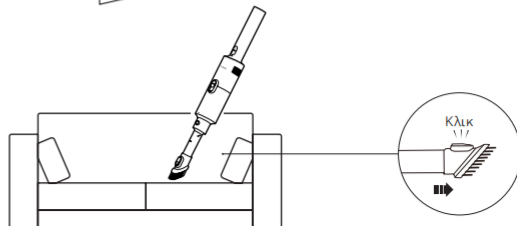
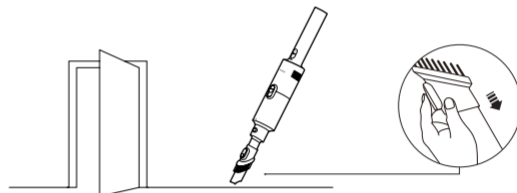

## Φροντίδα και συντήρηση

### Σημειώσεις:

- Πριν από τη φροντίδα και τη συντήρηση, βεβαιωθείτε ότι η ηλεκτρική σκούπα είναι απενεργοποιημένη και το καλώδιο φόρτισης έχει αποσυνδεθεί.
- Πριν από τον καθαρισμό, αφαιρέστε την κεφαλή της βούρτσας από την ηλεκτρική σκούπα για να αποφύγετε την κατά λάθος ενεργοποίηση της ηλεκτρικής σκούπας, η οποία μπορεί να προκαλέσει τραυματισμό.
- Εάν ο κυκλώνας διαχωρισμού, το φίλτρο, ο σωλήνας προέκτασης ή βούρτσα δαπέδου ή το 2-σε-1 ακροφύσιο ο για γωνίες και σχισμές μπλοκαριστεί, η ηλεκτρική σκούπα θα σταματήσει να λειτουργεί. Χρησιμοποιήστε το αψίδι το απενεργοποιήσετε και το καθαρίσετε.
- Να χρησιμοποιείτε πάντα γνήσια ανταλλακτικά για να διασφαλίσετε τη σωστή λειτουργία και να διατηρήσετε την εγγύηση σε ισχύ.
- Εάν η ηλεκτρική σκούπα δεν χρησιμοποιείται για παρατεταμένες περιόδους, φορτίστε την πλήρως, βγάλετε την από την πρίζα και αποθηκεύστε την σε δροσερό και ξηρό μέρος. Μην τοποθετείτε την ηλεκτρική σκούπα σε άμεσο ηλιακό φως ή σε υγρό περιβάλλον. Φορτίστε την ηλεκτρική σκούπα τουλάχιστον μία φορά κάθε τρεις μήνες για να αποφύγετε τη βλάβη της μπαταρία.

### Καθαρισμός ηλεκτρικής σκούπας

Καθαρίστε την ηλεκτρική σκούπα με ένα μαλακό, στεγνό πανί.



### Καθαρισμός θαλάμου σκόνης, φίλτρου και κυκλώνα διαχωρισμού

Πριν από τον καθαρισμό του θαλάμου σκόνης, απενεργοποιήστε την ηλεκτρική σκούπα, αποσυνδέστε το καλώδιο φόρτισης και αφαιρέστε τα αξεσουάρ.

Σημείωση: Καθαρίστε έγκαιρα τον θάλαμο σκόνης όταν η σκόνη φτάσει στο σημείο «MAX» για να διατηρήσετε την απόδοση της σκούπας.

1. Πριν από τον καθαρισμό, αφαιρέστε τον σωλήνα προέκτασης και την κεφαλή της βούρτσας, πατήστε το κουμπί αποσφάλισης θαλάμου σκόνης και στη συνέχεια περιστρέψτε τον θάλαμο σκόνης προς «C» για να το αφαιρέσετε.

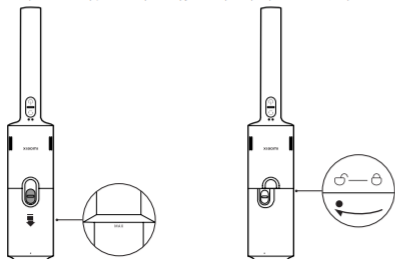

2. Σηκώστε τη λαβή, αφαιρέστε τον κυκλώνα διαχωρισμού και αδειάστε τον θάλαμο σκόνης.

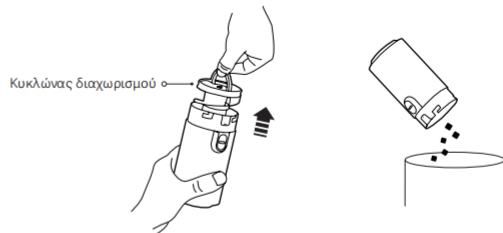

3. Αφαιρέστε το σφουγγάρι και το φίλτρο.

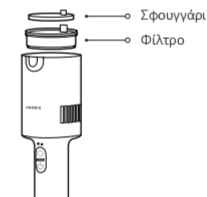

4. Ξεπλύνετε σωστά τον κυκλώνα διαχωρισμού, το σφουγγάρι και το φίλτρο. Αφού τα ξεπλύνετε, στεγνώστε τα πλήρως στον αέρα για τουλάχιστον 24 ώρες.



### Σημειώσεις:

- Μην εμποτίζετε το φίλτρο.
- Χτυπήστε επανειλημμένα το φίλτρο για να απομακρύνετε τη βρωμιά κατά το ξέπλυμα.
- Μην καθαρίζετε το φίλτρο με τα χέρια σας ή αιχμηρά αντικείμενα όπως βούρτσες για να αποφύγετε ζημιές.
- Συνιστάται η αντικατάσταση του φίλτρου με ένα αρχικό φίλτρο, εάν εξακολουθεί να υπάρχει αισθητή μείωση της αναρρόφησης μετά τον καθαρισμό του φίλτρου.

## Φροντίδα και συντήρηση

### Εγκατάσταση θαλάμου σκόνης, φίλτρου και κυκλώνα διαχωρισμού

1. Επαιναποθετήστε τον κυκλώνα διαχωρισμού στο θάλαμο σκόνης, όπως απεικονίζεται στην εικόνα.
2. Επαιναποθετήστε το φίλτρο και το σφουγγάρι.
3. Επαιναποθετήστε τον θάλαμο σκόνης περιστρέψτε το στη θέση «☺» και, στη συνέχεια, πατήστε το κουμπί απασφάλισης θαλάμου σκόνης.

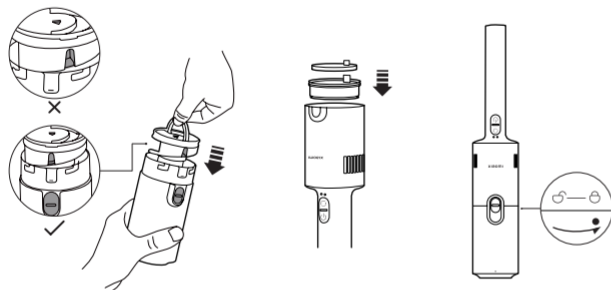

## Αντιμετώπιση προβλημάτων

Εάν η ηλεκτρική σκούπα παρουσιάσει δυσλειτουργία, ανατρέξτε στον παρακάτω πίνακα για την αντιμετώπιση προβλημάτων ανάλογα με την κατάσταση της ένδειξης.

Φωνητική εντολή	Πιθανές αιτίες	Λύση
	Ο θάλαμος σκόνης είναι γεμάτος.	Άδειασμα του θαλάμου σκόνης
Η ένδειξη αναβοσβήνει με κόκκινο και λευκό χρώμα.	Το φίλτρο είναι φραγμένο. Η κεφαλή της βούρτσας είναι φραγμένη. Ο προσαρμογέας ρεύματος ή το καλώδιο φόρτισης δεν είναι συμβατά.	Καθαρίστε το φίλτρο. Καθαρίστε την κεφαλή της βούρτσας. Χρησιμοποιήστε έναν αυθεντικό προσαρμογέα ρεύματος ή καλώδιο φόρτισης.
Η ένδειξη είναι απενεργοποιημένη.	Το καλώδιο φόρτισης δεν είναι συνδεδεμένο με ασφάλεια. Η ηλεκτρική σκούπα είναι πλήρως φορτισμένη.	Συνδέστε το καλώδιο φόρτισης με ασφάλεια. Αποσυνδέστε το καλώδιο φόρτισης

## Συχνά προβλήματα

Συχνά προβλήματα	Πιθανές αιτίες	Λύση
	Η μπαταρία έχει εξαντληθεί.	Φορτίστε την ηλεκτρική σκούπα πριν από τη χρήση.
Η ηλεκτρική σκούπα δεν λειτουργεί.	Το άνοιγμα αναρρόφησης, ο αεραγωγός ή το φίλτρο είναι φραγμένα. Ενεργοποιείται η προστασία από τη θερμοκρασία της μπαταρίας	Καθαρίστε εγκαίρως το άνοιγμα αναρρόφησης, τον αεραγωγό ή το φίλτρο. Δοκιμάστε ξανά αφού η θερμοκρασία της μπαταρίας επανέλθει στο φυσιολογικό επίπεδο.
Η ισχύς αναρρόφησης μειώνεται.	Ο θάλαμος σκόνης είναι γεμάτος ή το φίλτρο είναι φραγμένο.	Άδειαστε εγκαίρως τον θάλαμο σκόνης ή καθαρίστε το φίλτρο.
	Η κεφαλή της βούρτσας είναι φραγμένη.	Καθαρίστε εγκαίρως την κεφαλή της βούρτσας.
	Η μπαταρία δεν είναι πλήρως φορτισμένη.	Φορτίστε την ηλεκτρική σκούπα πριν από τη χρήση.
Η διάρκεια ζωής της μπαταρίας είναι χαμηλή.	Ο θάλαμος σκόνης είναι γεμάτος ή το φίλτρο είναι φραγμένο. Η κεφαλή της βούρτσας είναι φραγμένη.	Άδειαστε εγκαίρως τον θάλαμο σκόνης ή καθαρίστε το φίλτρο. Καθαρίστε εγκαίρως την κεφαλή της βούρτσας.
Η ηλεκτρική σκούπα δεν μπορεί να φορτίσει.	Το καλώδιο φόρτισης δεν είναι συνδεδεμένο με ασφάλεια. Ο προσαρμογέας ρεύματος ή το καλώδιο φόρτισης δεν είναι συμβατά.	Συνδέστε το καλώδιο φόρτισης με ασφάλεια. Χρησιμοποιήστε έναν αυθεντικό προσαρμογέα ρεύματος ή καλώδιο φόρτισης.
Η ηλεκτρική σκούπα φορτίζει αργά.	Ενεργοποιείται η προστασία από τη θερμοκρασία της μπαταρίας	Δοκιμάστε ξανά αφού η θερμοκρασία της μπαταρίας επανέλθει στο φυσιολογικό επίπεδο.
Σημείωση: Εάν οι παραπάνω λύσεις δεν επιλύσουν το πρόβλημα, επικοινωνήστε με την ομάδα εξυπηρέτησης μετά την πώληση.		

## Τεχνικά Χαρακτηριστικά

### Ηλεκτρική σκούπα Χίαομι P30

Όνομα	Ασύρματη ηλεκτρική σκούπα		
Μοντέλο	E204	Όνομαστική ισχύς	180 W
Όνομαστική τάση	14,4 V $\approx$	Είσοδος	5 V $\approx$ 2 A
Τύπος θύρας	Type-C	Καθαρό βάρος	1,46 κιλά
Κατανάλωση ισχύος	Λειτουργία απενεργοποίησης: $\leq$ 0,5 W	Ώρα να εισαγάγετε τη συνθήκη	Λειτουργία απενεργοποίησης: $\leq$ 20 λεπ.

### Προσαρμογές ρεύματος

Κατασκευαστής	Jiangxi Jian Aohai Technology Co., Ltd.		
Μοντέλο	A232-050200U-EU2	Μέση ενεργή απόδοση	82,95%
Όνομαστική είσοδος	100-240 V $\sim$ 50/60 Hz 0,35 A	Απόδοση με χαμηλό φορτίο (10%)	78,95%
Όνομαστική έξοδος	5,0 V $\approx$ 2,0 A 10,0 W	Κατανάλωση ισχύος χωρίς φορτίο	$\leq$ 0,10 W

## Γνωστοποίηση περιβαλλοντικών επιπτώσεων

Η επαναφορτιζόμενη μπαταρία ιόντων λιθίου αυτής της ηλεκτρικής σκούπας περιέχει χημικές ουσίες που μπορεί να μολύνουν το περιβάλλον. Πριν απορρίψετε την ηλεκτρική σκούπα, αφαιρέστε την μπαταρία και στη συνέχεια απορρίψτε την σε κατάλληλη εγκατάσταση ανακύκλωσης.

- Η μπαταρία πρέπει να αφαιρείται από τη συσκευή πριν από την απόρριψή της.
- Η συσκευή πρέπει να αποσυνδέεται από την κεντρική παροχή τροφοδοσίας, κατά την αφαίρεση της μπαταρίας.
- Η απόρριψη της μπαταρίας πρέπει να γίνεται με ασφάλεια.

#### Προφυλάξεις:

- Βεβαιωθείτε ότι η ηλεκτρική σκούπα είναι αποσυνδεδεμένη από το ρεύμα και ότι η μπαταρία έχει αδειάσει πλήρως πριν την αφαίρεση.
- Πάρτε την αφαίρεθείσα μπαταρία σε επαγγελματική μονάδα ανακύκλωσης για σωστή απόρριψη.
- Μην αφήνετε την μπαταρία σε περιβάλλον υψηλής θερμοκρασίας. Διαφορετικά, μπορεί να εκραγεί.
- Σε περίπτωση διαρροής της μπαταρίας, αποφύγετε την επαφή με το υγρό. Εάν το υγρό εισέλθει στα μάτια, ξεπλύνετε σχολαστικά και αναζητήστε αμέσως ιατρική βοήθεια.

#### Βήματα για την αφαίρεση της μπαταρίας:

1. Αφαιρέστε το κουμπί τροφοδοσίας με ένα εργαλείο αποκόλλησης.
2. Αφαιρέστε την αντιολισθητική λαστιχένια λωρίδα και αποσυνδέστε τις βίδες με ένα καταβίδι.
3. Αφαιρέστε το πίσω κάλυμμα της ηλεκτρικής σκούπας με μια σπάτουλα και αφαιρέστε το πακέτο μπαταρίας.

#### Βήματα εγκατάστασης της μπαταρίας:

1. Στερεώστε το πακέτο μπαταρίας στο πίσω κάλυμμα της ηλεκτρικής σκούπας. Ένα κλικ υποδεικνύει τη σωστή εγκατάσταση.
2. Τοποθετήστε το πακέτο μπαταρίας στην ηλεκτρική σκούπα και στερεώστε το στη θέση του με βίδες.
3. Τοποθετήστε την αντιολισθητική λαστιχένια λωρίδα και το κουμπί τροφοδοσίας.

## ΣΗΜΕΙΩΣΗ ΕΓΓΥΗΣΗΣ

**Η ΠΑΡΟΥΣΑ ΕΓΓΥΗΣΗ ΣΑΣ ΠΑΡΑΧΩΡΕΙ ΣΥΓΚΕΚΡΙΜΕΝΑ ΔΙΚΑΙΩΜΑΤΑ, ΕΝΩ ΕΝΔΕΧΕΤΑΙ ΝΑ ΕΧΕΤΕ ΚΑΙ ΆΛΛΑ ΔΙΚΑΙΩΜΑΤΑ ΠΟΥ ΠΡΟΒΛΕΠΟΝΤΑΙ ΑΠΟ ΤΟΥΣ ΝΟΜΟΥΣ ΤΗΣ ΧΩΡΑΣ, ΤΗΣ ΕΠΑΡΧΙΑΣ Ή ΤΗΣ ΠΟΛΙΤΕΙΑΣ ΣΑΣ. ΜΑΛΙΣΤΑ, ΣΕ ΟΡΙΣΜΕΝΕΣ ΧΩΡΕΣ, ΕΠΑΡΧΙΕΣ Ή ΠΟΛΙΤΕΙΕΣ, ΤΟ ΚΑΤΑΝΑΛΩΤΙΚΟ ΔΙΚΑΙΟ ΕΝΔΕΧΕΤΑΙ ΝΑ ΕΠΙΒΑΛΛΕΙ ΜΙΑ ΠΕΡΙΟΔΟ ΕΛΑΧΙΣΤΗΣ ΕΓΓΥΗΣΗΣ. ΕΚΤΟΣ ΑΝ ΕΠΙΤΡΕΠΕΤΑΙ ΒΑΣΕΙ ΝΟΜΟΥ, Η ΧΙΑΟΜΙ ΔΕΝ ΕΞΑΙΡΕΙ, ΠΕΡΙΟΡΙΖΕΙ Ή ΑΝΑΣΤΕΛΛΕΙ ΆΛΛΑ ΔΙΚΑΙΩΜΑΤΑ ΠΟΥ ΕΝΔΕΧΟΜΕΝΩΣ ΚΑΤΕΧΕΤΕ. ΓΙΑ ΤΗΝ ΠΛΗΡΗ ΚΑΤΑΝΟΗΣΗ ΤΩΝ ΔΙΚΑΙΩΜΑΤΩΝ ΣΑΣ, ΣΑΣ ΠΡΟΤΡΕΠΟΥΜΕ ΝΑ ΑΝΑΤΡΕΞΕΤΕ ΣΤΟΥΣ ΝΟΜΟΥΣ ΤΗΣ ΧΩΡΑΣ, ΤΗΣ ΕΠΑΡΧΙΑΣ Ή ΤΗΣ ΠΟΛΙΤΕΙΑΣ ΣΑΣ.**

### 1. ΠΕΡΙΟΡΙΣΜΕΝΗ ΕΓΓΥΗΣΗ ΠΡΟΪΟΝΤΟΣ

Η ΧΙΑΟΜΙ εγγυάται ότι, κατά τη διάρκεια της εγγύησης, τα Προϊόντα δεν θα παρουσιάσουν ελαττώματα σε υλικά και κατασκευή υπό κανονικές συνθήκες χρήσης και μετά από χρήση που γίνεται σύμφωνα με το αντίστοιχο εγχειρίδιο χρήσης Προϊόντος.

Η διάρκεια ισχύος και οι προϋποθέσεις που σχετίζονται με τις νέιμους εγγυήσεις διέπονται από την αντίστοιχη εθνική νομοθεσία. Για περισσότερες πληροφορίες σχετικά με τις παροχές εγγύησης καταναλωτή, ανατρέξτε στον επίσημο ιστότοπο της Χιαομι <https://www.mi.com/global/support/warranty>.

Η Χιαομι εγγυάται στον αρχικό αγοραστή ότι το Προϊόν Χιαομι δεν θα παρουσιάσει ελαττώματα σε υλικά και κατασκευή υπό κανονικές συνθήκες χρήσης κατά τη διάρκεια της περιόδου που αναφέρεται παραπάνω.

Η Χιαομι δεν εγγυάται ότι η λειτουργία του Προϊόντος θα είναι αδιάλειπτη ή χωρίς σφάλματα.

Η Χιαομι δεν είναι υπεύθυνη για βλάβες που προκύπτουν από τη μη συμμόρφωση με τις οδηγίες που αφορούν τη χρήση του Προϊόντος.

### 2. ΜΕΤΡΑ ΑΠΟΚΑΤΑΣΤΑΣΗΣ

Αν εντοπιστεί κάποιο ελάττωμα υλικού και η Χιαομι παραλάβει ένα έγκυρο αίτημα αξίωσης εντός της Περιόδου Εγγύησης, τότε η Χιαομι (1) θα επισκευάσει το προϊόν χωρίς καμία οικονομική επιβάρυνση, (2) θα αντικαταστήσει το προϊόν ή (3) θα επιστρέψει το χρηματικό αντίτιμο του Προϊόντος, εξαιρουμένων των εξόδων αποστολής.

### 3. ΠΩΣ ΝΑ ΑΠΟΚΤΗΣΕΤΕ ΤΗΝ ΥΠΗΡΕΣΙΑ ΕΓΓΥΗΣΗΣ

Για να αποκτήσετε την υπηρεσία εγγύησης, πρέπει να παραδώσετε το Προϊόν στην αρχική συσκευασία του ή σε παρόμοια συσκευασία που παρέχει ίδιο βαθμό προστασίας του Προϊόντος στη διεύθυνση που καθορίζεται από την Χιαομι. Εκτός εάν απαγορεύεται από το εφαρμοστέο δίκαιο, η Χιαομι ενδέχεται να απαιτήσει από εσάς να παρουσιάσετε απόδειξη αγοράς ή/και να συμμορφωθείτε με τις απαιτήσεις έγγραφης προκειμένου να λάβετε την υπηρεσία εγγύησης.

### 4. ΕΞΑΙΡΕΣΕΙΣ ΚΑΙ ΠΕΡΙΟΡΙΣΜΟΙ

Εκτός εάν άλλως ορίζεται από την Χιαομι, η παρούσα Περιορισμένη Εγγύηση ισχύει μόνο για το Προϊόν που κατασκευάζεται από ή για την Χιαομι και μπορεί να ταυτοποιηθεί από τα εμπορικά σήματα, την εμπορική επωνυμία ή το λογότυπο «Χιαομι» ή «Mi».

Η Περιορισμένη Εγγύηση δεν ισχύει για τυχόν (α) ζημιές που έχουν προκύψει λόγω ανωτέρας βίας ή θεομηνιών, π.χ. κεραυνολιγνών, ανεμοστρόβιλων, πλημμυρών, πυρκαγιών, σεισμών ή άλλων εξωγενών αιτιών, (β) αμέλεια, (γ) εμπορική χρήση, (δ) μεταβολές ή τροποποιήσεις σε οποιοδήποτε μέρος του Προϊόντος, (ε) ζημιές που έχουν προκληθεί από χρήση με προϊόντα τρίτων κατασκευαστών και όχι της Χιαομι, (στ) ζημιές που έχουν προκληθεί λόγω ατυχημάτων, κατάχρησης, κακή χρήσης, (ζ) ζημιές που έχουν προκληθεί λόγω λειτουργίας του Προϊόντος για χρήσεις πέραν των επιτρεπόμενων ή προβλεπόμενων χρήσεων που περιγράφονται από την Χιαομι ή σε συνδυασμό με ακατάλληλη τάση ή τροφοδοσία ή (η) ζημιές που έχουν προκληθεί λόγω εργασιών σέρβρις (συμπεριλαμβανομένων των αναβαθμίσεων και των επεκτάσεων) οι οποίες εκτελέστηκαν από άτομο που δεν είναι εκπρόσωπος της Χιαομι. Αποτελεί δική σας ευθύνη η δημιουργία αντιγράφων ασφαλείας για τυχόν δεδομένα, λογισμικό ή άλλα υλικά που έχετε ενδοχόμεως φυλάξει ή διατηρήσει σε συνάρτηση με το προϊόν. Τα δεδομένα, το λογισμικό ή άλλα υλικά που περιλαμβάνονται στον εξοπλισμό ενδέχεται να γαθούν ή να αναδιαμορφωθούν κατά τη διάρκεια της διαδικασίας σέρβρις. Η Χιαομι δεν φέρει καμία ευθύνη για τέτοιες ζημιές ή απώλειες.

Ουδείς μεταπωλητής αντιπρόσωπος ή υπάλληλος της Χιαομι δεν είναι εξουσιοδοτημένος για την εκτέλεση οποιασδήποτε τροποποίησης, επέκτασης ή προσθήκης στην παρούσα Περιορισμένη Εγγύηση. Αν οποιασδήποτε όρος κριθεί παράνομος ή μη εκτελεστός, δεν θίγεται η επηρεάζεται η νομιμότητα ή η εκτελεστότητα των υπόλοιπων όρων.

Εκτός εάν απαγορεύεται από τους νόμους ή έχει δοθεί διαφορετική υποσχηση από την Χιαομι, οι υπηρεσίες μετά την πώληση περιορίζονται στη χώρα ή την περιοχή της αρχικής αγοράς.

Τα προϊόντα που δεν είχαν εισαχθεί νομίμως ή/και κατασκευαστεί νομίμως από την Χιαομι ή/και αποκτήσει νομίμως από την Χιαομι ή κάποιον επίσημο πωλητή της Χιαομι δεν καλύπτονται από τις παρούσες εγγυήσεις. Σύμφωνα με το εφαρμοστέο δίκαιο, ενδέχεται να επωφεληθεί από εγγυήσεις που μη επίσημο εμπόρο λιανικής πώλησης του προϊόν. Κατά συνέπεια, η Χιαομι σας προτρέπει να επικοινωνήσετε με τον έμπορο λιανικής πώλησης από τον οποίο αγοράσατε το προϊόν.

Οι παρούσες εγγυήσεις δεν ισχύουν στο Χονγκ Κονγκ και την Ταϊβάν.

### 5. ΣΥΓΚΡΗΜΟΣ ΕΓΓΥΗΣΕΩΣ

Εκτός εάν απαγορεύεται από το εφαρμοστέο δίκαιο, όλες οι αιωπηρές εγγυήσεις (συμπεριλαμβανομένων των εγγυήσεων περί εμπορευσιμότητας και καταλληλότητας για συγκεκριμένο σκοπό) θα διαθέθουν περιορισμένη διάρκεια έως τη μέγιστη διάρκεια της παρούσας περιορισμένης εγγύησης. Σε ορισμένες δικαιοδοσίες δεν επιτρέπονται οι περιορισμοί στη διάρκεια μιας αιωπηρές εγγύησης, συνεπώς ο ανωτέρω περιορισμός δεν θα εφαρμόζεται σε αυτές τις περιπτώσεις.

### 6. ΠΕΡΙΟΡΙΣΜΟΣ ΖΗΜΙΑΣ

Εκτός εάν απαγορεύεται από το εφαρμοστέο δίκαιο, η Χιαομι δεν θα είναι υπεύθυνη για ζημιές που προκληθήκαν από ατυχήματα, έμμεσες, ειδικές ή αποθετικές ζημιές, συμπεριλαμβανομένων ενδεικτικά της απώλειας κερδών, εσόδων ή δεδομένων, των ζημιών που προκύπτουν από την παραβίαση ρητής ή αιωπηρές εγγύησης ή προϋπόθεσης ή οποιασδήποτε άλλης νομικής θεωρίας, ακόμη και αν η Χιαομι είναι ενήμερη για την πιθανότητα τέτοιων ζημιών. Σε ορισμένες δικαιοδοσίες δεν επιτρέπεται η εξάρτηση ή ο περιορισμός των ειδικών, έμμεσων ή αποθετικών ζημιών, συνεπώς ο ανωτέρω περιορισμός ή η εξάρτηση ενδέχεται να μην ισχύει στην περίπτωση σας.

### 7. ΕΠΙΚΟΙΝΩΝΙΑ ΜΕ ΤΗΝ ΧΙΑΟΜΙ

Για τους πελάτες, επισκεφτείτε τον ιστότοπο: <https://www.mi.com/global/support/warranty>

Ο υπεύθυνος επικοινωνίας για τις υπηρεσίες μετά την πώληση ενδέχεται να είναι οποιοδήποτε άτομο που εξουσιοδοτημένο δικτύου σέρβρις της Χιαομι, οποιοσδήποτε εκ των εξουσιοδοτημένων διανομέων της Χιαομι ή ο τελικός πωλητής που πούλα τα προϊόντα σε εσάς. Σε περίπτωση τυχόν αμφιβολιών, επικοινωνήστε με το εκάστοτε άτομο που έχει υποδειχθεί από την Χιαομι.

## Instrucțiuni privind siguranța

Acest produs este numai pentru uz casnic. Citiți cu atenție acest manual înainte de utilizare și păstrați-l pentru referințe ulterioare.

- Acest aparat poate fi utilizat de copii cu vârsta de peste 8 ani și de persoane cu capacități fizice, senzoriale sau mentale reduse sau cu lipsă de experiență și cunoștințe, dacă sunt supravegheați sau au primit instrucțiuni privind utilizarea aparatului într-un mod sigur și dacă înțeleg pericolele implicate. Copiii nu trebuie să se joace cu acest aparat. Operațiunile de curățare și întreținere ale aparatului nu trebuie efectuate de copii fără supraveghere.
- Aparatul trebuie utilizat numai împreună cu unitatea adaptor de alimentare furnizată împreună cu aparatul.
- Acest aspirator este destinat exclusiv utilizării în interior. Nu-l utilizați și nu îl instalați în medii exterioare, industriale sau comerciale.
- Structura trebuie scos din priză înainte de curățarea sau întreținerea aparatului.
- Pentru a reduce riscul de incendiu, explozie sau vătămare corporală, verificați înainte de utilizare pentru a vă asigura că adaptorul de alimentare nu este deteriorat. Nu utilizați aspiratorul dacă adaptorul de alimentare este deteriorat.
- În cazul în care încărcătorul sau bateria sunt deteriorate, acestea trebuie înlocuite cu componente originale cumpărate de la producător sau de la departamentul de service post-vânzare.
- Asigurați-vă că opriți aspiratorul înainte de a curăța sau înlocui peria cu role.
- Bara de perie, tija de extensie și aspiratorul sunt conductoare electrice și nu trebuie scufundate în apă sau alte lichide. Asigurați-vă că filtrul, pre-filtrul și post-filtrul sunt bine uscate după curățare.
- Pentru a preveni rănirea, opriți aspiratorul și scoateți bara de perie înainte de curățare și întreținere. Nu utilizați aspiratorul înainte de a instala corect bara de perie, capacul compartimentului de praf, filtrul, pre-filtrul și post-filtrul.
- Verificați periodic tija de extensie și nu o utilizați dacă este deteriorată.
- Nu folosiți aspiratorul pentru a ridica lichide inflamabile sau explozive, cum ar fi benzina, sau alte lichide, cum ar fi apa sau lichide toxice, cum ar fi înălbitorul, amoniacul și produsele de curățare a scurgerilor.
- Nu utilizați aspiratorul pentru a curăța tonerul utilizat în imprimantele laser și copiatoare, deoarece tonerul poate provoca incendii sau explozii.
- Nu utilizați aspiratorul pentru a ridica particule de gips-carton, cenușă precum cenușa de șemineu sau materiale moarte sau arzătoare, cum ar fi cărbunele, muciurile de țigară sau chibrituri.
- Nu utilizați aspiratorul pentru a ridica obiecte ascuțite sau dure, cum ar fi sticlă, cuișe, șuruburi sau monede, care pot deteriora produsul.
- Nu utilizați aspiratorul pentru a curăța petele de substanțe uleioase groase, adezivi puternici sau coloranți, cum ar fi lac de pantofi, vopsele și pigmenți.
- Țineți părul, degetele și alte părți ale corpului, precum și hainele largi departe de deschiderile și piesele mobile ale aspiratorului.
- Nu îndreptați deschiderea de aspirație, tija de extensie sau alte accesorii spre ochi sau urechi și nu le puneți în gură.
- Nu puneți niciun obiect în orificiile aspiratorului și nici nu utilizați aspiratorul cu nicio deschidere blocată. Păstrați aspiratorul fără praf, scame, păr sau alte obiecte care îl pot reduce puterea de aspirație.
- Nu sprâjiniți aspiratorul pe obiecte instabile, cum ar fi scaune sau mese, pentru a preveni deteriorarea sau rănirea cauzată de căderea acestuia.
- Nu încălcați și nu depozitați aspiratorul lângă surse de căldură sau în zone umede, cum ar fi lângă un calorifer sau într-o bucătărie sau baie.
- Nu expuneți aparatul sau bateria la temperaturi excesive.
- Fiți atenți la riscurile terminalelor aparatului operat cu baterie sau dacă bateria este scurtcircuitată de obiecte de metal.
- Utilizați numai piese de schimb aprobate de Xiaomi.
- În cazul unei scurgeri a bateriei, evitați contactul cu lichidul și aruncați bateria la o unitate de reciclare aprobată de guvern. În cazul de contact cu ochii, clătiți cu multă apă și solicitați imediat asistență medicală.
- Vă rugăm să fiți foarte atenți când utilizați aspiratorul pentru a curăța scările.
- Avertizare de pericol de incendiu: Nu aplicați niciun tip de parfum pe pre-filtrul și post-filtrul

aspiratorului. Se știe că aceste tipuri de produse conțin substanțe chimice inflamabile care pot provoca incendii aspiratorului.

- Urmați cu strictețe instrucțiunile din acest manual de utilizare pentru a încărca aspiratorul la o temperatură ambiantă de 0°C până la 35°C. Încărcarea necorespunzătoare poate duce la deteriorarea bateriei.
- Urmați cu strictețe instrucțiunile din acest manual de utilizare atunci când utilizați aspiratorul. Utilizatorii sunt responsabili pentru orice pierdere sau deteriorare care poate apărea din utilizarea necorespunzătoare a aspiratorului.
- **AVERTIZARE:** Utilizați numai unitatea de alimentare furnizată împreună cu acest aparat.
- **AVERTIZARE:** În scopul reincărcării bateriei, utilizați exclusiv unitatea de alimentare detașabilă furnizată împreună cu acest aparat.
- Utilizați numai cu unitatea de alimentare A232-050200U-EU2.
- Vă rugăm să așezați aspiratorul plat atunci când se încarcă pentru a preveni răsturnarea și rănirea accidentală.
- Nu este necesară nicio acțiune din partea utilizatorilor pentru a schimba puterea între 50 Hz și 60 Hz, deoarece produsul se poate adapta atât pentru 50 Hz, cât și pentru 60 Hz.

## Informații de conformitate cu reglementările



### Declarație de conformitate UE

Noi, Xiaomi Communications Co., Ltd., declarăm prin prezenta că acest echipament este conform cu Directivele și normele europene aplicabile, precum și cu modificările acestora. Textul complet al declarației de conformitate UE este disponibil în următoarea adresă internet: <https://www.mi.com/global/support/terms/declaration>



### Informații privind reciclarea și eliminarea DEEE

Toate produsele care poartă acest simbol reprezintă deșeuri de echipamente electrice și electronice (DEEE, conform Directivei 2012/19/UE), care nu trebuie amestecate cu deșeuri menajere nesortate. În schimb, trebuie să protejați sănătatea umană și mediul înconjurător prin predarea deșeurilor de echipamente la un punct de colectare desemnat pentru reciclarea deșeurilor de echipamente electrice și electronice, autorizat de către autoritățile guvernamentale sau locale. Casarea și reciclarea corecte contribuie la evitarea potențialelor consecințe negative asupra mediului înconjurător și a sănătății umane. Contactați instalatorul sau autoritățile locale pentru mai multe informații despre localizarea punctelor de colectare, precum și despre clauzele și condițiile acestora.



Doar pentru utilizare în interior



Citiți instrucțiunile înainte de utilizare

# Prezentare generală a produsului

## Aspirator

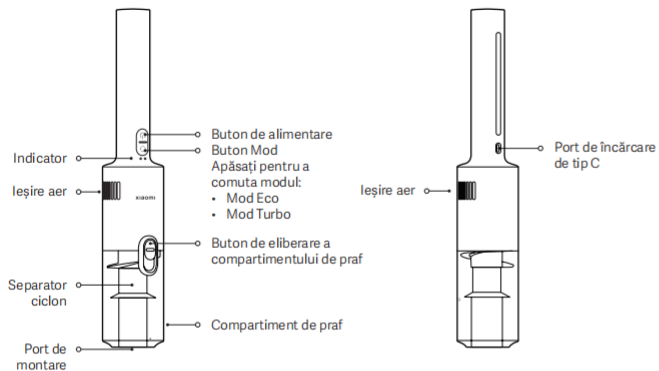

## Lista accesoriilor

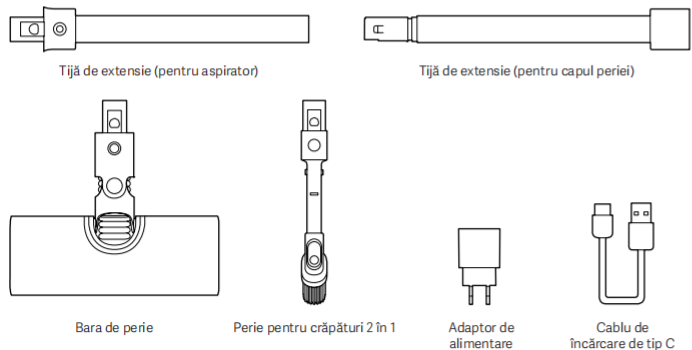

Notă: Ilustrațiile produsului și ale accesoriilor din manualul de utilizare sunt doar cu titlu de referință. Produsul și funcțiile reale pot varia din cauza îmbunătățirilor aduse produsului.

# Instalare

## Aspirator și accesorii

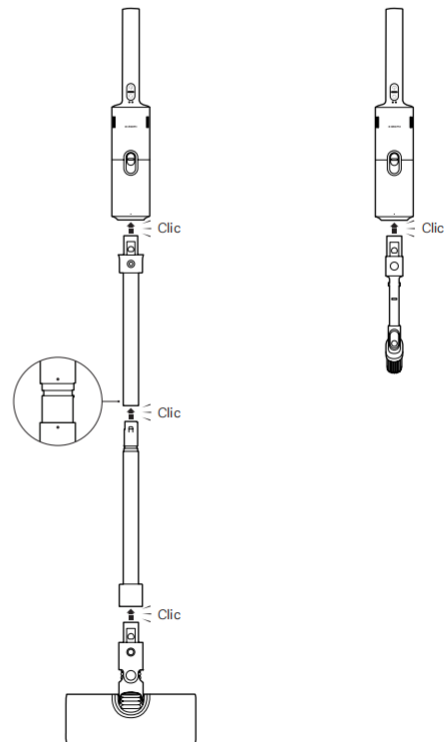

## Încărcare

### Încărcare aspirator

Atenție: Când încărcați aspiratorul, așezați-l pe o suprafață stabilă pentru a evita accidentele cauzate de răsturnarea acestuia.

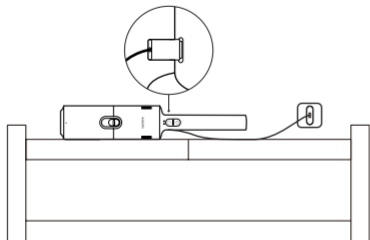

### State indicator:

● Oprit      ☀ Clipește încet alb      ● Roșu      ○ Alb

### Încărcare

● 1      ☀ 2 Nivel baterie < 50%      ☀ 1      ○ 2 Nivel baterie ≥ 50%

### Funcționare (Mod Eco)

● 1      ○ 2 Nivel baterie ≥ 10%      ● 1      ● 2 Nivel baterie < 10%

### Funcționare (Mod Turbo)

○ 1      ○ 2 Nivel baterie ≥ 10%      ● 1      ● 2 Nivel baterie < 10%

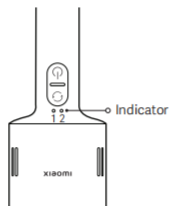

### Note:

- Încărcați complet aspiratorul înainte de prima utilizare și după fiecare utilizare. Durează aproximativ 4 ore.
- Aspiratorul poate fi utilizat numai cu adaptorul de alimentare original model A232-050200U-EU2 și cablul de încărcare original tip C.
- Aspiratorul nu poate fi utilizat în timpul încărcării.
- Când aspiratorul a fost utilizat continuu în modul turbo, este mai bine să-l răciți timp de 30 de minute înainte de reîncărcare.
- Dacă aspiratorul este complet încărcat, indicatorul va fi alb timp de 20 de secunde înainte de a se opri.
- Încărcați aspiratorul cel puțin o dată la trei luni pentru a evita deteriorarea bateriei.

## Cum se utilizează

### Bara de perie

Potrivit pentru curățarea podelelor din marmură, podelelor din lemn și covoarelor cu grămadă scurtă.

Notă: Nu așezați aspiratorul pe perete după fiecare utilizare pentru a evita accidentele cauzate de răsturnarea acestuia; În schimb, scoateți tija de extensie și bara de perie și așezați-o pe o suprafață stabilă.

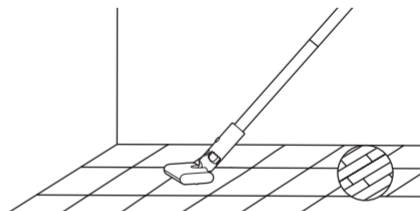

### Perie pentru crăpături 2 în 1

Potrivit pentru curățarea crăpăturilor de pe mese și tavane, în perdele, canapele, colțuri și interioare auto.

Note:

- Nu aspirați lichide pentru a evita deteriorarea.
- Nu lăsați aspiratorul într-o mașină cu temperaturi ridicate în timpul verii și nu îl expuneți la lumina directă a soarelui pentru a evita pericolele de siguranță.

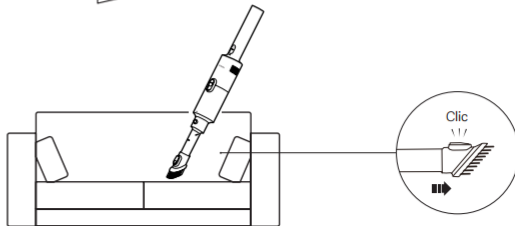
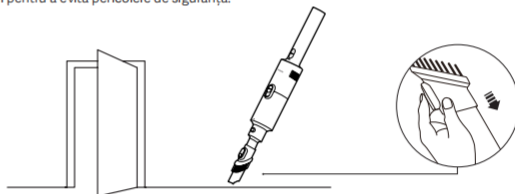

## Îngrijire și întreținere

### Note:

- Înainte de îngrijire și întreținere, asigurați-vă că aspiratorul este oprit și cablul de încărcare este deconectat.
- Înainte de curățare, scoateți capul periei din aspirator pentru a preveni pornirea accidentală a aspiratorului, care poate provoca răni.
- Dacă separatorul ciclonei, filtrul, tija de extensie, bara de perie sau peria pentru crăpături 2 în 1 sunt blocate, aspiratorul nu va mai funcționa. Utilizați după oprirea și curățarea acestuia.
- Utilizați întotdeauna piese originale pentru a asigura funcționarea normală și pentru a vă menține garanția valabilă.
- Dacă aspiratorul nu este utilizat pentru perioade prelungite, încărcați-l complet, deconectați-l și depozitați-l într-un loc răcoros și uscat. Nu așezați aspiratorul în lumina directă a soarelui sau în medii umede. Încărcați aspiratorul cel puțin o dată la trei luni pentru a evita deteriorarea bateriei.

### Curățarea aspiratorului

Ștergeți aspiratorul cu o cârpă moale și uscată.



### Curățarea compartimentului de praf, a filtrului și a separatorului ciclonei

Înainte de a curăța compartimentul de praf, opriți aspiratorul, deconectați cablul de încărcare și scoateți accesoriile.

Notă: Curățați compartimentul de praf în timp util când praful atinge marcatul „MAX” pentru a menține performanța de aspirație.

- Înainte de curățare, scoateți tija de extensie și capul periei, apăsați butonul de eliberare a compartimentului de praf, apoi rotiți compartimentul de praf la „5” pentru a-l scoate.

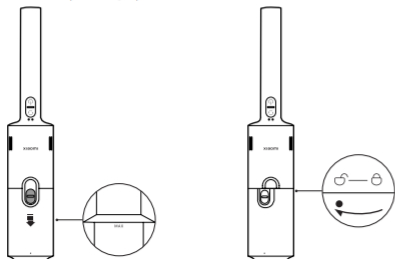

- Ridicați mânerul, scoateți separatorul ciclonei și goliți compartimentul de praf.

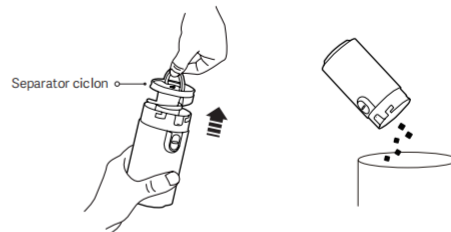

- Scoateți buretele și filtrul.

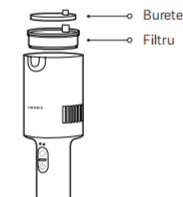

- Clătiți corect separatorul ciclonei, buretele și filtrul. După clătire, uscați-le complet la aer timp de cel puțin 24 de ore.



### Note:

- Nu înmuiați filtrul.
- Atingeți în mod repetat filtrul pentru a elimina murdăria atunci când îl clătiți.
- Nu curățați filtrul cu mâinile sau obiecte ascuțite, cum ar fi periele, pentru a evita deteriorarea.
- Se recomandă înlocuirea filtrului cu unul original dacă există încă o scădere vizibilă a aspirației după curățarea filtrului.

## Îngrijire și întreținere

### Instalarea compartimentului de praf, a filtrului și a separatorului ciclon

1. Reinstalați separatorul ciclon în compartimentul de praf așa cum este ilustrat.
2. Reinstalați filtrul și buretele.
3. Reinstalați compartimentul de praf, rotiți-l la „O”, apoi apăsați butonul de eliberare a compartimentului de praf.

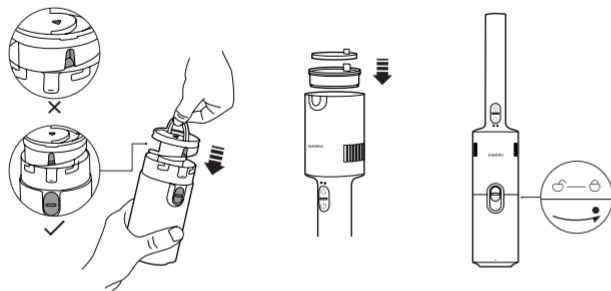

## Depanare

Dacă aspiratorul funcționează defectuos, consultați tabelul de mai jos pentru depanare în funcție de starea indicatorului.

Mesaj vocal	Cauze posibile	Soluție
Indicatorul clipește roșu și alb.	Compartimentul de praf este plin.	Golirea compartimentului de praf.
	Filtrul este înfundat.	Curățați filtrul.
	Capul periei este înfundat.	Curățați capul periei.
Indicatorul este oprit.	Adaptorul de alimentare sau cablul de încărcare nu sunt compatibile.	Utilizați un adaptor de alimentare sau un cablu de încărcare original.
	Cablul de încărcare nu este conectat în siguranță.	Conectați bine cablul de încărcare.
	Aspiratorul este complet încărcat.	Deconectați cablul de încărcare.

## Probleme uzuale

Probleme uzuale	Cauze posibile	Soluție
Aspiratorul nu funcționează.	Bateria este descărcată.	Încărcați aspiratorul înainte de utilizare.
	Orificiul de aspirație, căile respiratorii sau filtrul sunt înfundate.	Curățați orificiul de aspirație, căile respiratorii sau filtrul în timp util.
	Protecția împotriva temperaturii bateriei este declanșată.	Încearcați din nou după ce temperatura bateriei revine la normal.
Puterea de aspirație se reduce.	Compartimentul de praf este plin sau filtrul este înfundat.	Goliți compartimentul de praf sau curățați filtrul la timp.
	Capul periei este înfundat.	Curățați capul periei la timp.
Durata de viață a bateriei este scăzută.	Bateria nu este complet încărcată.	Încărcați aspiratorul înainte de utilizare.
	Compartimentul de praf este plin sau filtrul este înfundat.	Goliți compartimentul de praf sau curățați filtrul la timp.
Aspiratorul nu se poate încărca.	Capul periei este înfundat.	Curățați capul periei la timp.
	Cablul de încărcare nu este conectat în siguranță.	Conectați bine cablul de încărcare.
Aspiratorul se încarcă lent.	Adaptorul de alimentare sau cablul de încărcare nu sunt compatibile.	Utilizați un adaptor de alimentare sau un cablu de încărcare original.
	Protecția împotriva temperaturii bateriei este declanșată.	Încearcați din nou după ce temperatura bateriei revine la normal.

Notă: Dacă soluțiile de mai sus nu rezolvă problema, contactați echipa de service post-vânzare.

## Specificații

### Aspirator Xiaomi P30

Nume	Aspirator fără fir		
Model	E204	Putere evaluată	180 W
Tensiune evaluată	14,4 V ~	Intrare	5 V ~ 2 A
Tip port	Tip C	Greutate netă	1,46 kg
Consum de energie	Mod oprit: ≤ 0,5 W	Interval pentru introducerea condiției	Mod oprit: ≤ 20 min

### Adaptor de alimentare

Producător	Jiangxi Jian Aohai Technology Co., Ltd.		
Model	A232-050200U-EU2	Eficiență activă medie	82,95%
Intrare evaluată	100-240 V ~ 50/60 Hz 0,35 A	Eficiență la sarcină redusă (10%)	78,95%
leșire evaluată	5,0 V ~ 2,0 A 10,0 W	Consum de energie fără sarcină	≤ 0,10 W

## Aviz de mediu

Acumulatorul reîncărcabil litiu-ion al acestui aspirator conține substanțe chimice care pot polua mediul. Înainte de a arunca aspiratorul, scoateți bateria și apoi aruncați-o la o unitate de reciclare adecvată.

- Bateria trebuie eliminată din aparat înainte de a fi casat.
- Aparatul trebuie deconectat de la rețeaua de alimentare atunci când scoateți bateria.
- Bateria trebuie îndepărtată în siguranță.

#### Precauții:

- Asigurați-vă că aspiratorul este deconectat de la alimentare și că bateria este complet descărcată înainte de a o scoate.
- Duceți bateriile îndepărtate la instalația de reciclare profesională pentru a fi eliminate în mod corespunzător.
- Nu lăsați bateria în medii cu temperaturi ridicate, în caz contrar, acestea pot exploda.
- În cazul unei scurgeri a bateriei, evitați contactul cu lichidul. În cazul în care lichidul intră în ochi, clătiți bine și solicitați imediat asistență medicală.

#### Pași pentru scoaterea bateriei:

1. Scoateți butonul de alimentare cu o bară levier.
2. Scoateți banda de cauciuc antiderapantă și detașați șuruburile cu o șurubelniță.
3. Scoateți capacul din spate al aspiratorului cu o bară levier și scoateți acumulatorul.

#### Pași pentru instalarea bateriei:

1. Fixați acumulatorul pe capacul din spate al aspiratorului. Un clic indică instalarea corectă.
2. Instalați acumulatorul în aspirator și fixați-l cu șuruburi.
3. Instalați banda de cauciuc antiderapantă și butonul de alimentare.

# NOTIFICARE PRIVIND GARANȚIA

ACEASTĂ GARANȚIE VĂ ACORDĂ ANUMITE DREPTURI, DAR ESTE POSIBIL SĂ AVEȚI ȘI ALTE DREPTURI, CONFORM LEGILOR DIN ȚARA, PROVINCIA SAU STATUL DVS. ÎNTR-ADEVĂR, ÎN UNELE ȚĂRI, PROVINCII SAU STATE, LEGEA PRIVIND PROTECȚIA CONSUMATORULUI ESTE POSIBIL SĂ IMPUNĂ O PERIOADĂ MINIMĂ DE GARANȚIE. CU EXCEȚIA CAZURILOR ÎN CARE LEGISLAȚIA PERMITE, XIAOMI NU EXCLUDE, NU LIMITEAZĂ ȘI NU SUSPENDĂ NICIUN DREPT PE CARE ESTE POSIBIL SĂ-L AVEȚI. PENTRU A ÎNȚELEGE COMPLET DREPTURILE PE CARE LE AVEȚI, VĂ INVITĂM SĂ CONSULTAȚI LEGISLAȚIA DIN ȚARA PROVINCIA SAU STATUL DVS.

## 1. GARANȚIE LIMITATĂ PENTRU PRODUS

### ARANȚIE LIMITATĂ PENTRU PRODUS

XIAOMI garantează că Produsele nu au defecte materiale și de manoperă în condiții de utilizare normale și când sunt utilizate în conformitate cu manualul Produsului respectiv, în timpul Perioadei de garanție.

Durata și condițiile care privesc respectivele garanții sunt prevăzute în legislația locală aferentă. Pentru mai multe informații despre avantajele legate de garanție pentru consumatori, consultați site-ul web oficial al Xiaomi

<https://www.mi.com/global/support/warranty>.

Xiaomi garantează cumpărătorului original că Produsul său Xiaomi nu prezintă defecte materiale sau de manoperă în condițiile unei utilizări normale în perioada menționată mai sus.

Xiaomi nu garantează că funcționarea Produsului va fi fără întreruperi sau erori.

Xiaomi nu deține responsabilitatea pentru daunele cauzate de nerespectarea instrucțiunilor

## 2. REMEDIU

Dacă se descoperă un defect hardware și o solicitare validă este primită de Xiaomi pe parcursul Perioadei de garanție, Xiaomi fie (1) va repara gratuit produsul, fie (2) va înlocui produsul, fie (3) va restitui suma achitată pentru Produs, mai puțin eventualele costuri de transport.

## 3. CUM SĂ OBTINEȚI SERVICE ÎN PERIOADA DE GARANȚIE

Pentru a obține servicii de garanție, trebuie să livrați Produsul în ambalajul original sau într-un ambalaj echivalent, oferind un nivel de protecție egal Produsului, la adresa specificată de Xiaomi. Cu excepția situațiilor interzise de legislația aplicabilă, Xiaomi vă poate solicita să prezentați probe sau dovada de cumpărare și/sau să respectați cerințele de înregistrare înainte de a primi serviciul de garanție.

## 4. EXCLUDERI ȘI LIMITĂRI

Cu excepția cazurilor în care Xiaomi stipulează altminteri, această Garanție limitată se aplică numai Produsului fabricat de către sau pentru Xiaomi și care poate fi identificat prin mărcile comerciale, denumirea comercială sau prin sigla „Xiaomi” sau „MI”.

Garanția limitată nu se aplică în cazurile de (a) deteriorări rezultate din dezastre naturale sau forță divină, de exemplu: fulgere, tornade, inundații, incendii, cutremure sau alte cauze externe; (b) neglijență; (c) utilizare comercială; (d) alterări sau modificări la orice componentă a Produsului; (e) defecțiuni provocate de utilizarea împreună cu produse ce nu aparțin Xiaomi; (f) defecțiuni cauzate de accident, abuz sau utilizare incorectă; (g) defecțiuni cauzate de operare a Produsului în afara scenariilor de utilizare permise sau intenționate, descrise de către Xiaomi, sau la tensiuni sau cu surse de alimentare incorecte sau (h) defecțiuni cauzate de operațiuni de service (inclusiv upgrade-uri și extensii) realizate de alte persoane decât reprezentanții ai Xiaomi.

Copierea de rezervă a tuturor datelor, produselor software sau a altor materiale pe care este posibil să le fi stocat sau păstrat pe produs este responsabilitatea dvs. Este foarte posibil ca datele, software-ul sau alte materiale din echipament să se piardă sau să fie reformate în cursul procedurilor de service, iar Xiaomi nu este responsabilă pentru deteriorarea sau pierderea lor.

Niciun distribuitor, agent sau angajat Xiaomi nu este autorizat să efectueze nicio modificare, extensie sau adăugire la această Garanție limitată. Dacă orice condiție din acest document este considerată ilegală sau neaplicabilă, legalitatea sau aplicabilitatea celorlalte condiții nu va fi afectată sau modificată.

Cu excepția cazurilor în care legislația interzice sau Xiaomi a promis altminteri, serviciile post-vânzări vor fi limitate la țara sau regiunea în care s-a efectuat achiziția inițială.

Produsele care nu au fost importate și/sau nu au fost produse de Xiaomi cu respectarea legislației și/sau care nu au fost achiziționate legal de la Xiaomi sau de la un distribuitor oficial al Xiaomi nu sunt acoperite de aceste garanții. Conform legislației în vigoare, este posibil să beneficiați de garanții de la distribuitorul neoficial care v-a vândut produsul. Prin urmare, Xiaomi vă invită să contactați distribuitorul de la care ați achiziționat produsul.

Prezențele garanții nu se aplică în Hong Kong și în Taiwan.

## 5. GARANȚII IMPLICITE

Cu excepția situațiilor în care acest lucru este interzis de legislația în vigoare, toate garanțiile implicite (inclusiv garanțiile legate de mercantabilitate și adecvarea pentru un anumit scop) vor avea o durată limitată, cel mult egală cu durata maximă a acestei garanții limitate. Unele jurisdicții nu permit limitări pentru durata unei garanții implicite, astfel că limitarea de mai sus nu se va aplica în aceste cazuri.

## 6. LIMITAREA DAUNELOR

Cu excepția situațiilor în care acest lucru este interzis de legislația în vigoare, Xiaomi nu este răspunzătoare pentru niciun fel de daună cauzată de accidente, indirectă, specială sau prin consecuție, inclusiv, fără a se limita la, daune rezultate din încălcarea garanției exprese sau implicite, chiar și când Xiaomi a fost informată de posibilitatea apariției unor astfel de daune. Unele jurisdicții nu permit excluderea sau limitarea daunelor speciale, indirecte sau prin consecuție, astfel că este posibil ca limitarea sau excluderea de mai sus să nu se aplice în cazul dvs.

## 7. CONTAȚE XIAOMI

Pentru clienți, vizitați site-ul web: <https://www.mi.com/global/support/warranty>

Persoana de contact pentru activități de service post-vânzări poate fi orice persoană din rețeaua de service autorizat a Xiaomi, distribuitori autorizați ai Xiaomi sau distribuitorul final care v-a vândut produsele. Dacă aveți nelămuriri, contactați persoana relevantă, așa cum este ea identificată de către Xiaomi.

## Säkerhetsinstruktioner

Denna produkt är endast för hushållsbruk. Läs igenom användarmanualen noggrant innan användning och bevara den för framtida användning.

- Den här apparaten kan användas av barn som är åtta år eller äldre och personer med fysiska, sensoriska eller mentala funktionsnedsättningar eller bristande erfarenhet och kunskap, om de är under tillsyn eller har fått instruktioner om hur apparaten ska användas på ett säkert sätt och är införstådda med riskerna. Barn får inte leka med apparaten. Rengöring och användarunderhåll får inte utföras av barn utan tillsyn.
- Apparaten ska endast användas med den nätdapter som medföljer apparaten.
- Den här dammsugaren är endast avsedd för inomhusbruk. Använd eller installera den inte i utomhusmiljöer, industriella eller kommersiella miljöer.
- Du måste ta ut kontakten från uttaget innan rengöring och underhåll av apparaten.
- För att minska risken för brand, explosion eller personskada, kontrollera före användning att nätdaptern inte är skadad. Använd inte dammsugaren om nätdaptern är skadad.
- Om skada uppstår på laddaren eller batteriet måste de bytas ut mot en original komponent från tillverkaren eller eftermarknads serviceavdelning.
- Se till att stänga av dammsugaren innan du rengör eller byter ut rullborsten.
- Golvborsten, förlängningsstängan och dammsugaren är elektriskt ledande och får inte sänkas ned i vatten eller andra vätskor. Försäkra dig om att filtret, förfiltret och efterfiltret är helt torra efter rengöring.
- För att förhindra skador, stäng av dammsugaren och ta bort golvborsten före rengöring och underhåll. Använd inte dammsugaren innan golvborsten, dammfacketts skydd, filter, förfiltret och efterfiltret är korrekt monterade.
- Kontrollera regelbundet förlängningsstängan och använd den inte om den är skadad.
- Använd inte dammsugaren för att suga upp brandfarliga eller explosiva vätskor som bensin, och inte heller andra vätskor som vatten eller giftiga vätskor som blekmedel, ammoniak och rengöringsmedel för avlopp.
- Använd inte dammsugaren för att rengöra toner som används i laserskrivare eller kopiatorer, eftersom toner kan orsaka brand eller explosion.
- Använd inte dammsugaren till att plocka upp gjipspartiklar, aska så som eldstadsaska, eller pyrande eller brinnande material som kol, cigarettfimpar eller tändstickor.
- Använd inte dammsugaren till att plocka upp hårda eller vassa föremål, såsom glas, spikar, skruvar eller mynt, som kan skada produkten.
- Använd inte dammsugaren för att rengöra fläckar av tjocka oljiga ämnen, starka lim eller färgämnen, såsom skokräm, färg och pigment.
- Håll hår, fingrar och andra kroppsdelar, såväl som löst sittande kläder, borta från dammsugarens öppningar och rörliga delar.
- Rikta inte sugtaget, förlängningsstängan eller andra tillbehör mot ögonen eller öronen och stoppa inte in dem munnen.
- Stoppa inte in några föremål i dammsugarens öppningar och använd inte dammsugaren om någon öppning är blockerad. Håll dammsugaren fri från damm, ludd, hår eller andra föremål som kan minska dess sugkraft.
- Luta inte dammsugaren mot instabila föremål som stolar eller bord för att förhindra skador eller personskador om den faller av.
- Ladda inte eller förvara dammsugaren nära värmekällor eller i fuktiga utrymmen, till exempel vid ett element eller i kök eller badrum.
- Utsätt inte apparaten eller batteriet för höga temperaturer.
- Var uppmärksam på risken för att polerna på den batteridrivna apparaten eller batteriet kortsluts av metallföremål.
- Använd endast reservdelar som är godkända av Xiaomi.
- I händelse av batteriläckage, undvik kontakt med vätskan och lämna batteriet på en av myndighet godkänd återvinningsanläggning. Om du får vätskan i ögonen ska du skölja dem med mycket vatten och söka vård omedelbart.
- Var extra försiktig när du använder dammsugaren för att rengöra trappor.
- **Varning för brandrisk:** Applicera inte någon typ av doft på dammsugarens förfilter och efterfilter. Den typen av produkter är kända för att innehålla brandfarliga kemikalier som kan få dammsugaren att fatta eld.
- Följ noggrant instruktionerna i denna användarmanual för att ladda dammsugaren vid en omgivningstemperatur

på 0 °C till 35 °C. Felaktig laddning kan orsaka skador på batteriet

- Följ noggrant instruktionerna i denna användarmanual när du använder dammsugaren. Användare är ansvariga för förlust eller skada som kan uppstå på grund av felaktig användning av dammsugaren.
- **VARNING:** Använd endast den försörjningsenhet som medföljer denna apparat.
- **VARNING:** Använd endast den avtagbara strömförsörjningsenheten som medföljer denna apparat för att ladda batteriet.
- Använd endast tillsammans med A232-050200U-EU-2-matningsenhet.
- Placera dammsugaren platt när den laddas för att förhindra att den välter och orsakar oavsiktlig skada.
- Ingen åtgärd krävs från användaren för att växa effekt mellan 50 Hz och 60 Hz, eftersom produkten kan anpassa sig för både 50 Hz och 60 Hz.

## Information om regelefterlevnad



EU-försäkran om överensstämmelse

Vi Xiaomi Communications Co., Ltd. intygar härmed att den här utrustningen överensstämmer med tillämpliga direktiv och europeiska normer och tillägg. Den fullständiga texten till EU-försäkran om överensstämmelse finns på följande Internetadress: <https://www.mi.com/global/support/terms/declaration>



Information om avyttring och återvinning av elektroniskt avfall

Alla produkter märkta med den här symbolen är el- och elektronikprodukter (WEEE i enlighet med direktivet 2012/19/EU) och får inte avyttras tillsammans med osorterat hushållsavfall. Du bör istället skydda människors hälsa och miljön genom att lämna in ditt el- och elektronikavfall till de samlingsstationer för återvinning av el- och elektronikutrustning som tillhandahålls av statliga eller lokala myndigheter. Korrekt avyttring och återvinning bidrar till att minska negativa konsekvenser för miljön och människors hälsa. Kontakta installatören eller de lokala myndigheterna för mer information om dessa samlingsplatser och vilka villkor som gäller.



Endast för inomhusbruk



Läs instruktionerna före användning

## Produktöversikt

### Dammsugare

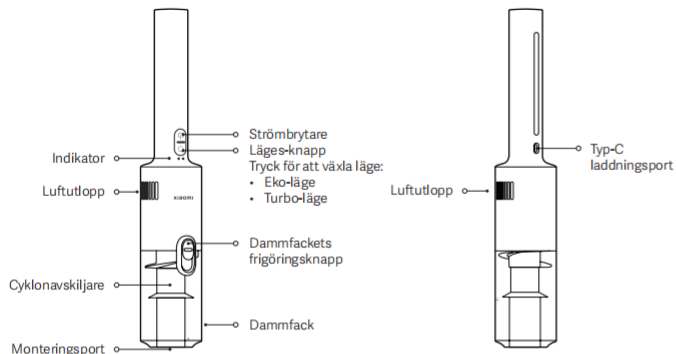

### Tillbehörslista

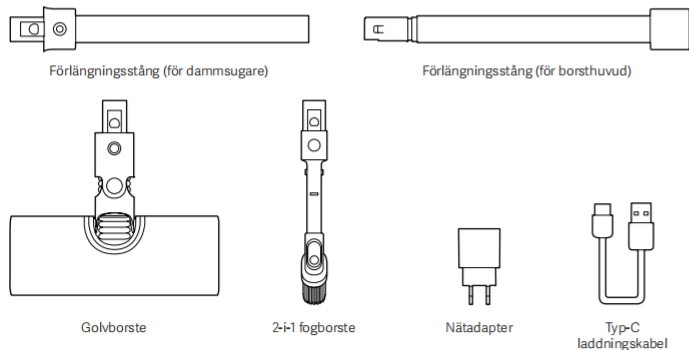

Anmärkning: Illustrationerna av produkten och tillbehören i användarmanualen är endast avsedda som referens. Den faktiska produkten och dess funktioner kan variera på grund av produktförbättringar.

## Installation

### Dammsugare och tillbehör

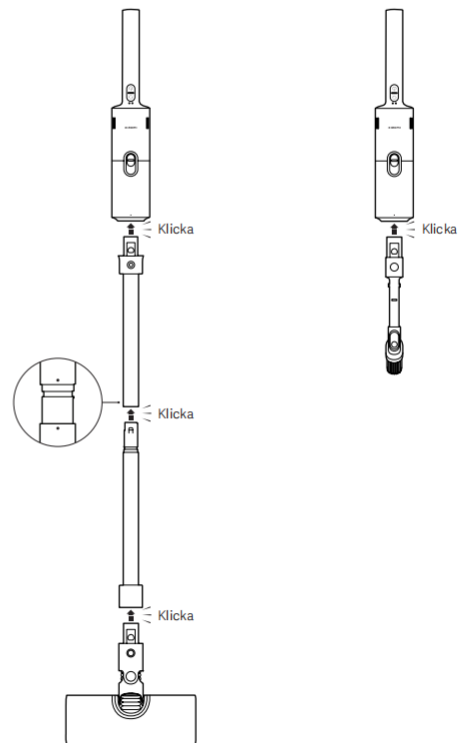

## Laddar

### Ladda dammsugare

Försiktighet: När du laddar dammsugaren, lägg den platt på en stabil yta för att undvika olyckor orsakade av att den välter.

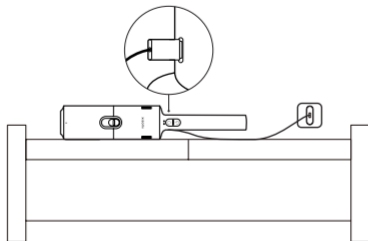

### Indikatorstatus:

● Av      ☀ Pulserande vit      ● Röd      ○ Vit

### Laddar

● 1      ☀ 2      Batterinivå < 50 %      ☀ 1      ○ 2      Batterinivå ≥ 50 %

### Arbetar (Eko-läge)

● 1      ○ 2      Batterinivå ≥ 10 %      ● 1      ● 2      Batterinivå < 10 %

### Arbetar (Turbo-läge)

○ 1      ○ 2      Batterinivå ≥ 10 %      ● 1      ● 2      Batterinivå < 10 %

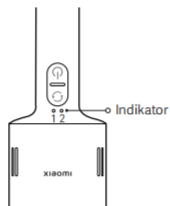

### Anteckningar:

- Ladda dammsugaren helt före första användningen och efter varje användning. Det tar ungefär 4 timmar.
- Dammsugaren kan endast användas tillsammans med original nätadapter av modell A232-050200U-EU2 och original laddningskabel av typ-C.
- Dammsugaren kan inte användas under laddning.
- När dammsugaren har använts kontinuerligt i turbo-läge är det bäst att kyla ner den i 30 minuter innan den laddas om.
- Om dammsugaren är fulladdad lyser indikatorn vit i 20 sekunder innan den stängs av.
- Ladda dammsugaren minst en gång var tredje månad för att undvika batteriskador.

## Hur du använder

### Golvborste

Lämplig för rengöring av marmorgolv, trägolv och mattor med kort lugg.

Anteckning: Placera inte dammsugaren mot väggen efter varje användning för att undvika olyckor orsakade av att den välter; ta istället bort förlängningsstången och golvborsten och lägg den platt på en stabil yta.

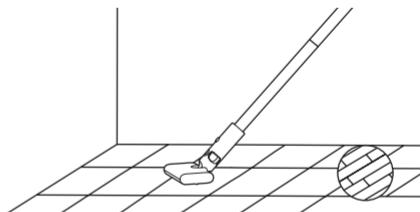

### 2-i-1 fogborste

Lämplig för rengöring av springor på bord och tak, i gardiner, soffor, hörn och bilinredning.

Anteckningar:

- Dammsug inte några vätskor för att undvika skador.
- För att undvika säkerhetsrisker, lämna inte dammsugaren i en bil med höga temperaturer under sommaren och utsätt den inte för direkt solljus.

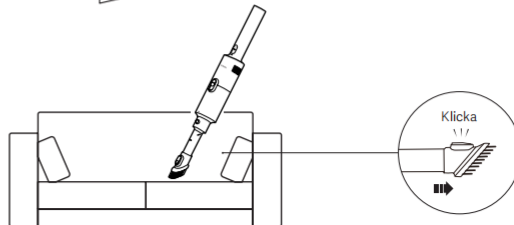
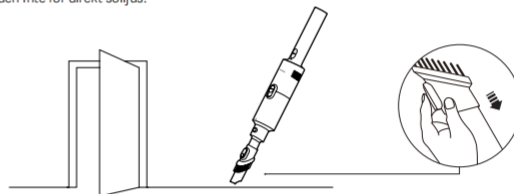

## Skötsel och underhåll

### Anteckningar:

- Innan skötsel och underhåll, se till att dammsugaren är avstängd och att laddningskabeln är urkopplad.
- Ta bort borsthuvudet från dammsugaren före rengöring för att förhindra att dammsugaren slås på av misstag, vilket kan orsaka personskador.
- Om cyklonavskiljaren, filtret, förlängningsstången, golvborsten eller 2-i-1 fogborsten är blockerad, kommer dammsugaren att sluta fungera. Använd efter att du har stängt av och rengjort den.
- Använd alltid originaldelar för att säkerställa normal drift och för att garantin ska fortsätta gälla.
- Om dammsugaren inte används under en längre tid, ladda den helt, koppla ifrån den och förvara den på en sval, torr plats. Placera inte dammsugaren i direkt solljus eller fuktiga miljöer. Ladda dammsugaren minst en gång var tredje månad för att undvika batteriskador.

### Rengöring av dammsugare

Torka av dammsugaren med en mjuk, torr trasa.

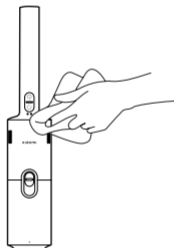

### Rengöring av dammfack, filter och cyklonavskiljare

Innan du rengör dammfacket, stäng av dammsugaren, dra ur laddningskabeln och ta bort tillbehören. Anmärkning: Rengör dammfacket i god tid när dammet når "MAX"-markeringen för att bibehålla dammsugningsprestandan.

1. Innan rengöring, ta bort förlängningsstången och borsthuvudet, tryck på dammfackets frigöringsknapp och vrid sedan dammfacket till "O" för att ta bort det.

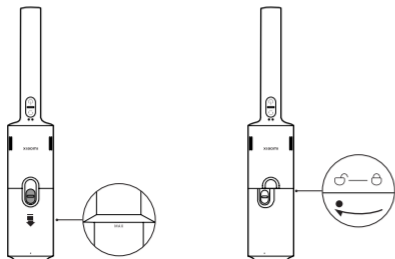

2. Lyft handtaget, ta bort cyklonavskiljaren och töm dammfacket.

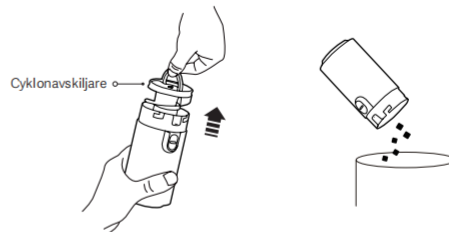

3. Ta bort svampen och filtret.

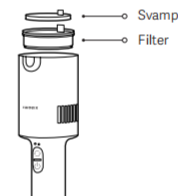

4. Skölj cyklonavskiljaren, svampen och filtret noggrant. Efter sköljning, låt dem lufttorka helt i minst 24 timmar.



### Anteckningar:

- Blötlägg inte filtret.
- Knacka upprepade gånger på filtret för att slå ut smutsen när du sköljer det.
- Rengör inte filtret med händerna eller vassa föremål som borstar för att undvika skador.
- Vi rekommenderar att filtret byts ut mot ett original om det fortfarande finns en märkbar minskning av sugeffekten efter att filtret har rengjorts.

## Skötsel och underhåll

### Montering av dammfack, filter och cyklonavskiljare

1. Sätt tillbaka cyklonavskiljaren i dammfacket enligt bilden.
2. Sätt tillbaka filtret och svampen.
3. Sätt tillbaka dammfacket, vrid det till "O" och tryck sedan på dammfackets frigöringsknapp.

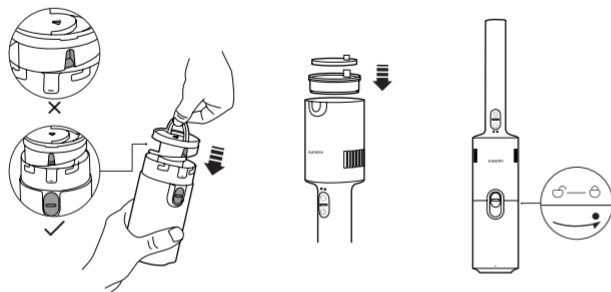

## Felsökning

Om dammsugaren får driftavbrott, se tabellen nedan för felsökning enligt indikatorns status.

Röstmeddelande	Möjlig orsak	Lösning
Indikatorn blinkar rött eller vitt.	Dammfacket är fullt.	Töm dammfacket.
	Filtret är igensatt.	Rengör filtret.
	Borsthuvudet är igensatt.	Rengör borsthuvudet.
	Nätadaptern eller laddningskabeln är inte kompatibel.	Använd en original nätadapter eller laddningskabel.
Indikatorn är släckt.	Laddningskabeln är inte ordentligt ansluten.	Anslut laddningskabeln ordentligt.
	Dammsugaren är fulladdad.	Koppla ur laddningskabeln.

## Vanliga problem

Vanliga problem	Möjlig orsak	Lösning
	Batteriet är urladdat.	Ladda dammsugaren före användning.
Dammsugaren fungerar inte.	Sugintaget, luftvägen eller filtret är igensatt.	Rengör sugintaget, luftvägen eller filtret i god tid.
	Batteriets temperaturskydd har löst ut.	Försök igen när batteritemperaturen återgår till normal.
Sugkraften minskar.	Dammfacket är fullt eller filtret är igensatt.	Töm dammfacket eller rengör filtret i god tid.
	Borsthuvudet är igensatt.	Rengör borsthuvudet i god tid.
	Batteriet är inte fulladdat.	Ladda dammsugaren före användning.
Batteriets livslängd är låg.	Dammfacket är fullt eller filtret är igensatt.	Töm dammfacket eller rengör filtret i god tid.
	Borsthuvudet är igensatt.	Rengör borsthuvudet i god tid.
Dammsugaren går inte att ladda.	Laddningskabeln är inte ordentligt ansluten.	Anslut laddningskabeln ordentligt.
	Nätadaptern eller laddningskabeln är inte kompatibel.	Använd en original nätadapter eller laddningskabel.
Dammsugaren laddas långsamt.	Batteriets temperaturskydd har löst ut.	Försök igen när batteritemperaturen återgår till normal.

Anteckning: Om lösningarna ovan inte löser problemet, kontakta efterförsäljning serviceteam.

## Specifikationer

Xiaomi Dammsugare P30			
Namn	Trådlös dammsugare		
Modell	E204	Märkeffekt	180 W
Märkspänning	14,4 V $\approx$	In	5 V $\approx$ 2 A
Porttyp	Typ-C	Nettovikt	1,46 kg
Energiförbrukning	Frånläge: $\leq$ 0,5 W	Dags att ange villkoret	Frånläge: $\leq$ 20 min

### Nätadapter

Tillverkare	Jiangxi Jian Aohai Technology Co., Ltd.		
Modell	A232-050200U-EU2	Genomsnittlig verkningsgrad i aktivt läge	82,95 %
Märkeffekt in	100-240 V $\sim$ 50/60 Hz 0,35 A	Verkningsgrad vid låg last (10 %)	78,95 %
Märkeffekt ut	5,0 V $\approx$ 2,0 A 10,0 W	Elförbrukning vid noll-last	$\leq$ 0,10 W

## Miljöinformation

Det uppladdningsbara litiumjonbatteripaketet i denna dammsugare innehåller kemikalier som kan förorena miljön. Innan du kasserar dammsugaren, ta ur batteriet och lämna den sedan på en lämplig återvinningsstation.

- Batteriet måste tas ut ur apparaten innan den skrotas.
- Apparaten måste vara bortkopplad från strömkällan när batteriet tas bort.
- Batteriet ska kasseras på ett säkert sätt.

#### Försiktighet:

- Se till att dammsugaren är fränkopplad från strömmen och att batteriet är helt urladdat innan det tas bort.
- Lämna in uttjänt batteri till återvinningsanläggningen för att kassera dem på korrekt sätt.
- Lämna inte batteriet i en miljö med hög temperatur, eftersom de då kan explodera.
- Om ett batteri börjar läcka, undvik kontakt med batterivätskan. Om du får vätska i ögonen ska du skölja dem med mycket vatten och söka vård omedelbart.

#### Steg för att ta ur batteriet:

1. Ta bort strömbrytaren med en bräckjärn.
2. Ta bort halkskyddslisten av gummi och lossa skruvorna med en skruvmejsel.
3. Ta bort dammsugarens bakre skydd med ett bräckjärn och ta ut batteripaketet.

#### Steg för att installera batteriet:

1. Fäst batteripaketet på dammsugarens bakre skydd. Ett klick indikerar korrekt montering.
2. Montera batteripaketet i dammsugaren och fäst det med skruvar.
3. Montera halkskyddet av gummi och strömbrytaren.

# GARANTIMEDDELANDE

---

DEN HÄR GARANTIN GER DIG SPECIFIKA RÄTTIGHETER, OCH DU KAN HA ANDRA RÄTTIGHETER I ENLIGHET MED LAGARNA I DITT LAND, PROVINNS ELLER STAT. I VISSA LÄNDER, PROVINSER ELLER STATER KAN KONSUMENTLAGAR KRÄVA EN MINSTA GARANTIPERIOD. FÖRUTOM VAD LAGEN TILLÅTER EXKLUDERAR, BEGRÄNSAR ELLER ANNULERAR INTE XIAOMI ANDRA RÄTTIGHETER DU KAN HA. FÖR ATT DU SKA FÅ EN FULLSTÄNDIG FÖRSTÅELSE AV DINA RÄTTIGHETER BER VI DIG ATT KONSULTERA LAGSTIFTNINGEN I DITT LAND, PROVINNS ELLER STAT.

## 1. BEGRÄNSAD PRODUKTGARANTI

XIAOMI garanterar att Produkten är felfri i material och tillverkning under normal användning i enlighet med respektive produkts användarmanual, under garantiperioden.

De lagstadgade garantiernas varaktighet och villkor regleras av respektive lokala lagar. Mer information om förmånerna i konsumentgarantin finns på Xiaomis officiella webbplats <https://www.mi.com/global/support/warranty>.

Xiaomi garanterar den ursprungliga köparen att den inköpta Xiaomi-produkten är felfri i material och tillverkning under normal användning och under den ovan angivna perioden.

Xiaomi garanterar inte att Produktens funktion kommer att vara oavbruten eller felfri.

Xiaomi kan inte hållas ansvarig för skador som uppstår på grund av att instruktioner som gäller för användningen av den här Produkten inte följs.

## 2. ÅTGÄRDER

Om en maskinvarufel uppstår och ett giltigt anspråk mottas av Xiaomi inom garantiperioden kommer Xiaomi antingen att (1) reparera Produkten kostnadsfritt, (2) ersätta Produkten eller (3) återbetala Produkten, exklusive potentiella fraktkostnader.

## 3. SÅ TILLÄMPAR DU GARANTIN

Om du vill tillämpa garantin måste du leverera Produkten i sin originalförpackning eller liknande förpackning som skyddar Produkten på ett likvärdigt sätt, till den adress som Xiaomi angett. I den utsträckning lagen så tillåter kan Xiaomi kräva av dig att du visar upp bevis på inköp och/eller efterlever registreringskraven innan du tillämpar garantitjänsten.

## 4. UTELÄMNINGAR OCH BEGRÄNSNINGAR

Om inte Xiaomi stipulerat annorlunda tillämpas den här begränsade garantin endast på den produkt som tillverkats av eller för Xiaomi och som identifieras av varumärkena, varumärkesnamnet eller "Xiaomi" eller "MI"-logotypen.

Den begränsade garantin täcker inte (a) skador som uppstår till följd av naturkatastrofer eller handlingar av Gud, till exempel blixtnedslag, orkaner, översvämningar, bränder, jordbävningar eller andra externa orsaker; (b) försumlighet; (c) kommersiell användning; (d) Ändringar eller modifiering av någon del av Produkten; (e) skador på Produkten som orsakats av användning med produkter som inte är Xiaomis; (f) skador som orsakats genom olycka, missbruk eller felaktigt användning; (g) skador som orsakats av användning av Produkten utanför de tillåtna och avsedda användningar som beskrivs av Xiaomi eller med felaktig spänning eller nätadapter; eller (h) skador som orsakats till följd av att service (inklusive uppgraderingar och tillägg) utförts av någon som inte är Xiaomi-representant.

Du ansvarar för att säkerhetskopiera data, programvaror och andra material du har arkiverat eller kvarhåller på Produkten. Data, programvara och andra material i utrustningen kan förloras eller omformateras under en service. Xiaomi ansvarar inte för sådana skador eller förluster.

Inga Xiaomi-återförsäljare, -agenter eller -anställda har behörighet att modifiera, förlänga eller lägga till något i den här begränsade garantin. I de fall något av villkoren i garantin finns vara eller ej realiserbart ska detta inte påverka eller försvaga övriga villkor som ska behålla sin laglighet och realiserbarhet.

Utöver vad lagen förbjuder eller vad Xiaomi i övrigt utlovat, ska efterförsäljningstjänster begränsas till det land eller den region där det ursprungliga köpet gjordes.

Produkter som inte i laga ordning importerats och/eller inte i laga ordning tillverkats av Xiaomi, och/eller inte i laga ordning införskaffats från Xiaomi eller en officiell Xiaomi-försäljare täcks inte av de föreliggande garantierna. I enlighet med gällande lag kan du åberopa garantier från icke-officiella återförsäljare som sålt Produkten. Av den anledningen ber Xiaomi dig att kontakta återförsäljaren du köpte Produkten från.

De föreliggande garantierna gäller inte i Hongkong eller Taiwan.

## 5. UNDERFÖRSTÅDDA GARANTIER

Förutom i den utsträckning gällande lag så förbjuder har alla underförstådda garantier (däribland allmän lämplighet och lämplighet för särskilda ändamål) en begränsad varaktighet som sträcker sig upp till maxvaraktigheten för den här begränsade garantin. Vissa jurisdiktioner tillåter inte begränsningar av varaktigheten för en underförstådd garanti, i dessa fall gäller inte ovanstående begränsning.

## 6. SKADEBEGRÄNSNING

Förutom i den utsträckning gällande lag så förbjuder ska inte Xiaomi hållas ansvarig för skador som orsakas på grund av olyckor, indirekta, speciella eller följdskador, däribland men inte uteslutande förlust av vinst, intäkter eller data, skador till följd av överträdelser av uttryckliga eller underförstådda garantier eller villkor, eller under någon annan juridisk teori, även om Xiaomi informeras om sådana skador kan uppstå. Vissa jurisdiktioner tillåter inte uteslutning eller begränsning av speciella, indirekta eller följdskador, i dessa fall gäller inte ovanstående begränsning eller uteslutande dig.

## 7. XIAOMI-KONTAKTER

Kunder är välkomna att besöka vår webbplats: <https://www.mi.com/global/support/warranty>

Kontaktperson för efterförsäljning kan vara vem som helst i Xiaomis auktoriserade tjänstnätverk, Xiaomis auktoriserade distributörer eller den slutliga leverantören som sålde produkten till dig. Om du är osäker vänligen kontakta den relevanta person som Xiaomi kan ha identifierat.

# Instruksi Keselamatan

Produk ini hanya untuk penggunaan rumah tangga. Bacalah petunjuk ini sebelum menggunakan produk dan simpanlah untuk rujukan di lain waktu.

- Alat ini dapat digunakan oleh anak-anak berusia 8 tahun ke atas, orang dengan keterbatasan fisik, sensoris, atau mental, atau orang yang kurang memahami dan tidak berpengalaman menggunakan alat ini asalkan mereka diawasi atau sudah diberi petunjuk mengenai penggunaan alat secara aman dan telah memahami bahaya yang mungkin terjadi. Anak-anak tidak boleh memainkan alat ini. Pembersihan dan pemeliharaan alat oleh pengguna tidak boleh dilakukan anak-anak kecuali dengan pengawasan.
- Alat ini hanya untuk digunakan dengan unit adaptor daya yang disediakan bersama alat.
- Penyedot debu ini ditujukan hanya untuk penggunaan dalam ruangan. Jangan menggunakan atau memasangkannya di lingkungan luar ruangan, industri, atau komersial.
- Colokan harus dilepaskan dari stopkontak listrik sebelum membersihkan atau memelihara peralatan.
- Untuk mengurangi risiko kebakaran, ledakan, atau cedera pribadi, periksa sebelum penggunaan untuk memastikan adaptor daya tidak rusak. Jangan gunakan penyedot debu jika adaptor daya rusak.
- Jika pengisi daya atau baterai rusak, harus diganti dengan komponen asli yang dibeli dari produsen atau departemen layanan purnajual.
- Pastikan penyedot debu mati sebelum membersihkan atau mengganti sikat roller.
- Bilah sikat, tongkat perpanjangan, dan penyedot debu secara elektrik bersifat konduktif dan tidak boleh dibanamkan dalam air atau cairan lainnya. Pastikan filter, pra-filter, dan pasca-filter kering sepenuhnya setelah pembersihan.
- Untuk mencegah cedera, matikan penyedot debu dan lepaskan bilah sikat sebelum pembersihan dan pemeliharaan. Jangan gunakan penyedot debu sebelum memasang bilah sikat, penutup wadah debu, filter, pra-filter, dan pasca-filter dengan baik.
- Periksa tongkat perpanjangan secara berkala dan jangan gunakan jika rusak.
- Jangan gunakan penyedot debu untuk mengambil cairan yang mudah terbakar atau mudah meledak seperti bensin, atau cairan seperti air atau cairan beracun, misalnya pemutih, amonia, dan pembersih saluran air.
- Jangan menggunakan penyedot debu untuk membersihkan toner yang digunakan dalam printer laser dan mesin fotokopi, karena toner dapat menyebabkan kebakaran atau ledakan.
- Jangan menggunakan penyedot debu untuk mengambil partikel dinding kering, abu seperti abu di perapian, atau abu rokok, atau bahan yang terbakar seperti batu bara, puntung rokok, atau korek api.
- Jangan menggunakan penyedot debu untuk mengambil benda tajam atau keras, seperti kaca, kuku, sekrup, atau koin, yang dapat merusak produk.
- Jangan menggunakan penyedot debu untuk membersihkan noda zat berminyak tebal, perekat yang kuat, atau pewarna, seperti semir sepatu, cat, dan pigmen.
- Jauhkan rambut, jari, dan semua anggota tubuh, serta pakaian longgar dari lubang dan komponen yang bergerak dari penyedot debu.
- Jangan mengarahkan bagian lubang penghisap, tongkat perpanjangan, atau aksesori lain ke mata atau telinga Anda, atau meletakkannya ke dalam mulut Anda.
- Jangan meletakkan benda apa pun ke dalam bukaan penyedot debu, jangan pula menggunakan penyedot debu dengan bagian bukaan yang terhalang. Jaga agar penyedot debu bebas dari debu, serat, rambut, atau benda lain yang dapat mengurangi daya penghisapnya.
- Jangan menyandarkan penyedot debu pada benda yang tidak stabil seperti kursi atau meja untuk mencegah kerusakan atau cedera yang diakibatkan karena penyedot debu terjatuh.
- Jangan mengisi daya atau menyimpan penyedot debu dekat dengan sumber panas atau di tempat yang lembab, seperti radiator atau dapur atau kamar mandi.
- Jangan memaparkan alat atau baterai pada suhu berlebihan.
- Perhatikan risiko terminal alat yang dioperasikan baterai atau korsleting yang dialami baterai akibat benda logam.
- Hanya gunakan komponen pengganti yang disetujui oleh Xiaomi.
- Jika terjadi kebocoran baterai, hindari kontak dengan cairan dan buang baterai di fasilitas daur-ulang yang telah disetujui pemerintah. Jika terjadi kontak dengan mata, bilas dengan banyak air dan cari bantuan medis dengan segera.
- Harap berhati-hati jika menggunakan penyedot debu untuk membersihkan tangga.
- Peringatan Bahaya Kebakaran: Jangan mengoleskan pengharum dalam bentuk apa pun pada pra-

- filter dan pasca-filter penyedot debu. Produk jenis ini diketahui berisi bahan kimia mudah terbakar yang dapat mengakibatkan penyedot debu terbakar.
- Ikuti dengan ketat petunjuk dalam panduan pengguna ini untuk mengisi daya penyedot debu pada suhu ruangan 0°C sampai 35°C. Pengisian daya yang tidak tepat dapat menimbulkan kerusakan pada baterai.
- Ikuti dengan saksama petunjuk dalam panduan pengguna ini saat menggunakan penyedot debu. Pengguna bertanggung jawab atas segala kerugian atau kerusakan mungkin yang terjadi akibat penggunaan penyedot debu yang tidak benar.
- **PERINGATAN:** Hanya gunakan adaptor daya yang disediakan dengan alat ini.
- **PERINGATAN:** Untuk mengisi ulang daya baterai, gunakan hanya adaptor daya yang dapat dilepas yang disertakan dengan alat ini.
- Gunakan hanya dengan unit catu daya A232-050200U-EU2.
- Harap letakkan penyedot debu di tempat datar saat mengisi daya untuk mencegahnya terguling dan menyebabkan cedera yang tidak disengaja.

## Informasi Kepatuhan terhadap Peraturan



### Deklarasi Kesesuaian Uni Eropa

Kami, Xiaomi Communications Co., Ltd., dengan ini menyatakan bahwa peralatan ini mematuhi Arahan dan Norma Eropa yang berlaku, beserta amendemennya. Berikut adalah teks lengkap deklarasi kesesuaian Uni Eropa yang tersedia di alamat internet berikut: <https://www.mi.com/global/support/terms/declaration>



### Informasi Pemungutan dan Daur Ulang WEEE

Semua produk yang disertai simbol ini adalah limbah peralatan elektrik dan elektronik (WEEE sesuai arahan 2012/19/EU) sehingga tidak boleh dicampur dengan limbah rumah tangga yang tidak disortir. Oleh karena itu, Anda harus melindungi kesehatan manusia dan lingkungan dengan menyerahkan limbah peralatan Anda ke titik pengumpulan yang ditunjuk untuk daur ulang limbah peralatan elektrik dan elektronik, ditentukan oleh pemerintah atau otoritas setempat. Proses pemungutan dan daur ulang yang benar akan membantu mencegah potensi konsekuensi negatif terhadap kesehatan manusia dan lingkungan. Hubungi pemasang atau otoritas setempat untuk mendapatkan informasi lebih lanjut tentang lokasi serta syarat dan ketentuan titik pengumpulan tersebut.



Hanya untuk penggunaan dalam ruangan



Bacalah petunjuknya sebelum penggunaan

## Ikhtisar Produk

### Penyedot debu

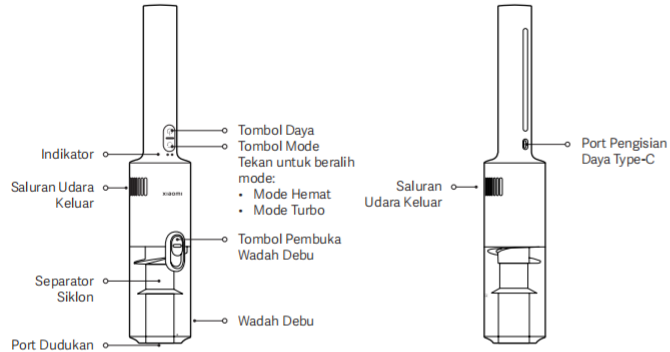

### Daftar Aksesori

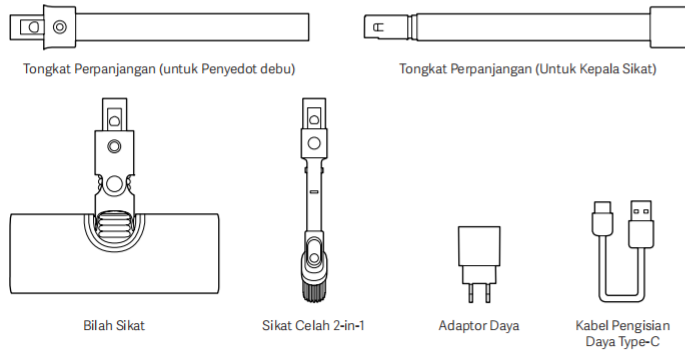

Catatan: Ilustrasi produk dan aksesori dalam panduan pengguna ini hanya untuk tujuan referensi. Produk dan fungsi sebenarnya dapat bervariasi karena peningkatan produk.

## Pemasangan

### Penyedot debu dan Aksesori

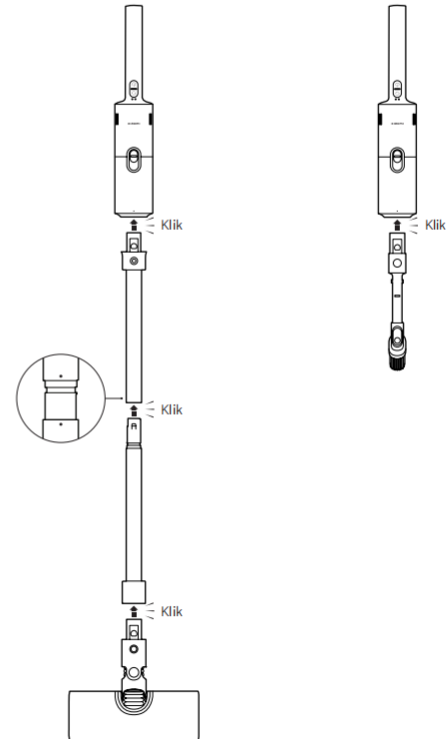

## Pengisian Daya

### Mengisi daya Penyedot debu

Perhatian: Saat mengisi daya penyedot debu, baringkan datar di permukaan yang stabil untuk menghindarkan kecelakaan yang disebabkan oleh tersandung.

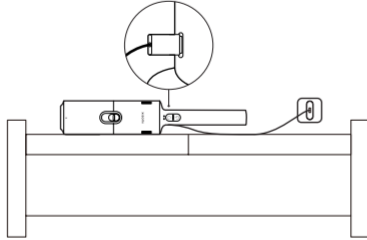

### Status Indikator:

● Mati    ☀ Berkedip lambat warna putih    ● Merah    ○ Putih

### Pengisian Daya

● 1    ☀ 2    Level Baterai < 50%    ☀ 1    ○ 2    Level Baterai ≥ 50%

### Bekerja (Mode Hemat)

● 1    ○ 2    Level Baterai ≥ 10%    ● 1    ● 2    Level Baterai < 10%

### Bekerja (Mode Turbo)

○ 1    ○ 2    Level Baterai ≥ 10%    ● 1    ● 2    Level Baterai < 10%

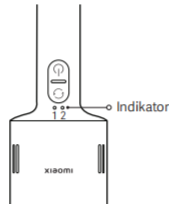

### Catatan:

- Isi daya penyedot debu hingga penuh sebelum penggunaan pertama dan setiap kali setelah digunakan. Ini memerlukan waktu sekitar 4 jam.
- Penyedot debu hanya dapat digunakan dengan adaptor daya model A232-050200U-EU2 asli dan kabel pengisian daya Type-C asli.
- Penyedot debu tidak dapat digunakan saat mengisi daya.
- Jika penyedot debu sudah terus-menerus digunakan dalam mode turbo, akan lebih baik untuk mendinginkannya selama 30 menit sebelum mengisi daya.
- Jika penyedot debu diisi daya penuh, indikator akan menyala putih selama 20 detik sebelum mati.
- Isi daya penyedot debu paling tidak sekali setiap tiga bulan untuk menghindari kerusakan baterai.

## Cara Penggunaan

### Bilah Sikat

Cocok untuk membersihkan lantai marmer, lantai kayu, dan karpet bulu pendek.

Catatan: Jangan meletakkan penyedot debu bersandar di dinding setelah setiap penggunaan untuk menghindari kecelakaan yang disebabkan oleh tersandung; lepaskan tongkat perpanjang dan bilah sikat, lalu baringkan datar di atas permukaan yang stabil.

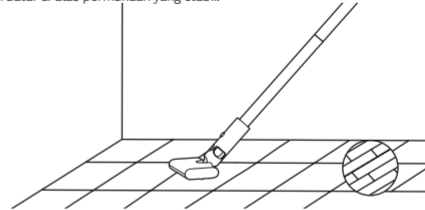

### Sikat Celah 2-in-1

Cocok untuk membersihkan celah di meja dan plafon, di gorden, sofa, sudut-sudut, dan interior mobil.

Catatan:

- Jangan menghisap cairan apa pun untuk menghindari kerusakan.
- Jangan memarkirkan penyedot debu di dalam mobil dengan suhu tinggi selama musim panas atau memarkirkannya di bawah sinar matahari langsung untuk menghindari bahaya terhadap keselamatan.

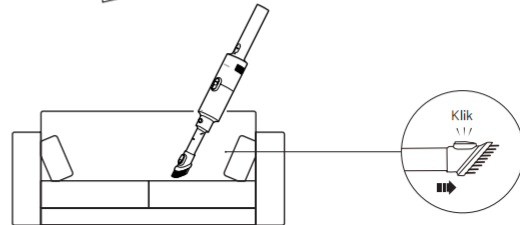

## Perawatan & Pemeliharaan

### Catatan:

- Sebelum melakukan perawatan dan pemeliharaan, pastikan penyedot debu sudah dimatikan dan kabel pengisian daya dilepaskan.
- Sebelum membersihkan, lepaskan kepala sikat dari penyedot debu untuk mencegah menyakikan penyedot debu secara tidak sengaja, yang mana dapat menimbulkan cedera.
- Jika separator siklon, filter, tongkat perpanjangan, bilah sikat, atau sikat celah 2-in-1 terhalang, penyedot debu akan berhenti bekerja. Gunakan setelah mematikan dan membersihkannya.
- Selalu gunakan komponen asli untuk memastikan pengoperasian yang normal dan menjaga garansi Anda tetap berlaku.
- Jika penyedot debu tidak akan digunakan dalam jangka waktu lama, isi dayanya hingga penuh, lepaskan kabelnya, lalu simpan di tempat yang sejuk dan kering. Jangan meletakkan penyedot debu di tempat yang terkena sinar matahari langsung atau lingkungan lembap. Isi daya penyedot debu paling tidak sekali setiap tiga bulan untuk menghindari kerusakan baterai.

### Membersihkan Penyedot debu

Lap penyedot debu hingga bersih menggunakan kain lembut yang kering.

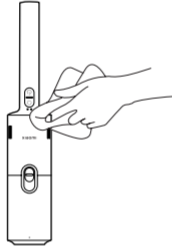

### Membersihkan Wadah Debu, Filter, dan Separator Siklon

Sebelum membersihkan wadah debu, matikan penyedot debu, lepaskan kabel pengisian daya, lalu lepaskan aksesoris. Catatan: Bersihkan wadah debu tepat waktu jika debu mencapai tanda "MAX" untuk memelihara kinerja penghisapan debu.

1. Sebelum membersihkan, lepaskan tongkat perpanjangan dan kepala sikat, tekan tombol pembuka wadah debu, kemudian putar wadah debu ke "0" untuk melepaskannya.

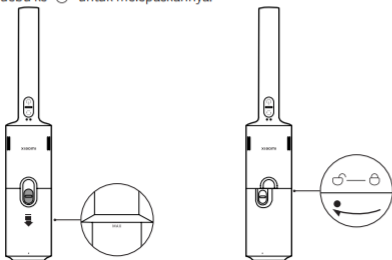

2. Angkat gagang, lepaskan separator siklon, dan kosongkan wadah debu.

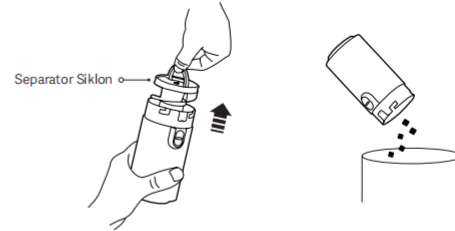

3. Lepaskan spons dan filter.

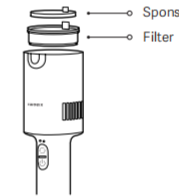

4. Bersihkan separator siklon, spons, dan filter dengan baik. Setelah pembilasan, keringkan sepenuhnya di udara terbuka selama minimal 24 jam.



### Catatan:

- Jangan merendam filter.
- Ketuk filter berulang kali untuk mengeluarkan kotoran saat membilasnya.
- Jangan membersihkan filter dengan tangan Anda atau benda tajam seperti sikat untuk menghindari kerusakan.
- Disarankan agar filter diganti dengan filter asli jika terlihat adanya penurunan dalam kekuatan penghisapan setelah filter dibersihkan.

## Perawatan & Pemeliharaan

### Memasang Wadah Debu, Filter, dan Separator Siklon

1. Pasang kembali separator siklon ke dalam wadah debu sebagaimana diilustrasikan.
2. Pasang kembali filter dan spons.
3. Pasang kembali wadah debu, putar ke "O", lalu tekan tombol pembuka wadah debu.

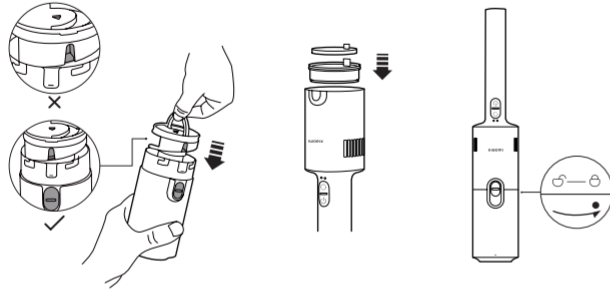

## Pemecahan Masalah

Jika penyedot debu berhenti bekerja, lihat tabel di bawah untuk pemecahan masalah sesuai dengan status indikator.

Perintah Suara	Kemungkinan Penyebab	Solusi
Indikator berkedip merah dan putih.	Wadah debu penuh.	Kosongkan wadah debu.
	Filter tersumbat.	Bersihkan filter.
	Kepala sikat tersumbat.	Bersihkan kepala sikat.
Indikator mati.	Adaptor daya atau kabel pengisian daya tidak kompatibel.	Gunakan adaptor daya atau kabel pengisian daya asli.
	Kabel pengisian daya tidak dicolokkan dengan rapat.	Colokkan kabel pengisian daya dengan rapat.
	Penyedot debu terisi daya penuh.	Lepaskan kabel pengisian daya.

## Masalah Umum

Masalah Umum	Kemungkinan Penyebab	Solusi
Penyedot debu tidak bekerja.	Baterai habis.	Isi daya penyedot debu sebelum penggunaan.
	Lubang penghisap, saluran udara, atau filter tersumbat.	Bersihkan lubang penghisap, saluran udara, atau filter tepat waktu.
	Perlindungan suhu baterai terpicu.	Coba lagi setelah suhu baterai kembali normal.
Daya penghisap berkurang.	Wadah debu penuh atau filter tersumbat.	Kosongkan wadah debu atau bersihkan filter tepat waktu.
	Kepala sikat tersumbat.	Bersihkan kepala sikat tepat waktu.
Baterai lemah.	Baterai tidak terisi daya penuh.	Isi daya penyedot debu sebelum penggunaan.
	Wadah debu penuh atau filter tersumbat.	Kosongkan wadah debu atau bersihkan filter tepat waktu.
	Kepala sikat tersumbat.	Bersihkan kepala sikat tepat waktu.
Penyedot debu tidak bisa mengisi daya.	Kabel pengisian daya tidak dicolokkan dengan rapat.	Colokkan kabel pengisian daya dengan rapat.
	Adaptor daya atau kabel pengisian daya tidak kompatibel.	Gunakan adaptor daya atau kabel pengisian daya asli.
Penyedot debu mengisi daya dengan lambat.	Perlindungan suhu baterai terpicu.	Coba lagi setelah suhu baterai kembali normal.

Catatan: Jika solusi di atas tidak menyelesaikan masalah, silakan hubungi tim layanan purna jual.

## Spesifikasi

Penghisap Debu Xiaomi P30			
Nama	Penghisap debu Tanpa Kabel		
Model	E204	Daya Pengenal	180 W
Tegangan Pengenal	14,4 V ~	Masukan	5 V ~ 2 A
Jenis Port	Type-C	Berat Bersih	1,46 kg
Konsumsi daya	Mode mati: ≤ 0,5 W	Waktu untuk Memasuki Kondisi	Mode mati: ≤ 20 mnt
Adaptor Daya			
Produsen	Jiangxi Jian Aohai Technology Co., Ltd.		
Model	A232-050200U-EU2	Efisiensi Aktif Rata-Rata	82,95%
Masukan Pengenal	100-240 V ~ 50/60 Hz 0,35 A	Efisiensi pada Beban Rendah (10%)	78,95%
Keluaran Pengenal	5,0 V ~ 2,0 A 10,0 W	Konsumsi Daya Tanpa Beban	≤ 0,10 W

## Pemberitahuan Lingkungan

Paket baterai lithium-ion yang dapat diisi ulang dari penyedot debu ini mengandung bahan kimia yang dapat mencemari lingkungan. Sebelum membuang penyedot debu, lepaskan baterai, lalu buang di fasilitas daur-ulang yang tepat.

- Baterai harus dilepas dari alat sebelum dibongkar.
- Alat harus dicabut dari sumber listrik saat melepas baterai.
- Baterai harus dibuang dengan aman.

Perhatian:

- Pastikan penyedot debu diputuskan dayanya dari sumber listrik dan baterai dikosongkan sepenuhnya sebelum dilepaskan.
- Bawa baterai yang telah dilepaskan tersebut ke fasilitas daur ulang profesional untuk dibuang dengan benar.
- Jangan biarkan baterai di lingkungan bersuhu tinggi; jika tidak, baterai ini dapat meledak.
- Jika terjadi kebocoran baterai, hindari kontak dengan cairan tersebut. Jika cairan masuk ke mata, bilas dengan air yang banyak dan segera cari bantuan medis.

### Langkah untuk Melepaskan Baterai:

1. Lepaskan tombol daya dengan bilah pencungkil.
2. Lepaskan strip karet anti-selip dan lepaskan sekrup menggunakan obeng.
3. Lepaskan penutup belakang penyedot debu dengan bilah pencungkil dan lepaskan paket baterai.

### Langkah untuk Memasang Baterai:

1. Pasang paket baterai ke penutup belakang penyedot debu dengan rapat. Bunyi klik menunjukkan pemasangan yang baik.
2. Pasang paket baterai ke dalam penyedot debu, lalu kencangkan dengan sekrup.
3. Pasang strip karet anti-selip dan tombol daya.

## PEMBERITAHUAN GARANSI

---

**GARANSI INI MEMBERIKAN HAK TERTENTU KEPADA ANDA, DAN ANDA MUNGKIN MEMILIKI HAK LAIN YANG DIBERIKAN OLEH HUKUM DI NEGARA, PROVINSI, ATAU NEGARA BAGIAN ANDA. UNDANG-UNDANG KONSUMEN DI BEBERAPA NEGARA, PROVINSI, ATAU NEGARA BAGIAN DAPAT MENENTUKAN MASA GARANSI MINIMUM. SELAIN YANG DIIZINKAN OLEH HUKUM, XIAOMI TIDAK MENGECEUALIKAN, MEMBATASI, ATAU MENANGGUHKAN HAK LAIN YANG MUNGKIN ANDA MILIKI. UNTUK MEMAHAMI HAK ANDA SEPENUHNYA, KAMI MENGANJURKAN ANDA MEMPELAJARI UNDANG-UNDANG YANG BERLAKU DI NEGARA, PROVINSI, ATAU NEGARA BAGIAN ANDA.**

### 1. GARANSI PRODUK TERBATAS

XIAOMI menjamin bahwa Produk tersebut bebas dari kecacatan bahan dan pembuatan dalam penggunaan normal dan penggunaan yang sesuai dengan panduan pengguna Produk terkait, selama Masa Garansi. Jangka waktu dan ketentuan terkait garansi sah disediakan oleh hukum setempat masing-masing. Untuk mengetahui informasi selengkapnya tentang manfaat garansi konsumen, silakan lihat situs web resmi Xiaomi <https://www.mi.com/global/support/warranty>.

Xiaomi menjamin kepada pembeli produk asli bahwa Produk Xiaomi akan bebas dari kecacatan bahan dan pembuatan dengan penggunaan normal dalam jangka waktu yang disebutkan di atas.

Xiaomi tidak menjamin bahwa operasi Produk tidak akan terganggu atau bebas dari kesalahan.

Xiaomi tidak bertanggung jawab atas kerugian yang timbul akibat tidak mengikuti instruksi terkait penggunaan Produk.

### 2. GANTI RUGI

Jika ditemukan kecacatan pada perangkat keras dan klaim yang sah diterima oleh Xiaomi dalam Masa Garansi, Xiaomi akan (1) memperbaiki produk tanpa biaya, (2) mengganti produk, atau (3) mengembalikan Produk, tidak termasuk kemungkinan biaya pengiriman.

### 3. CARA MEMPEROLEH LAYANAN GARANSI

Untuk memperoleh layanan garansi, Anda harus mengirimkan Produk, dalam kemasan aslinya atau kemasan serupa yang memberikan tingkat perlindungan Produk yang setara, ke alamat yang ditentukan oleh Xiaomi. Kecuali sejauh yang dilarang oleh undang-undang yang berlaku, Xiaomi mungkin mewajibkan Anda menunjukkan bukti atau bukti pembelian dan/atau mematuhi persyaratan pendaftaran sebelum menerima layanan garansi.

### 4. PENGECEUALIAN DAN BATASAN

Kecuali ditetapkan lain oleh Xiaomi, Garansi Terbatas ini hanya berlaku untuk Produk yang diproduksi oleh atau untuk Xiaomi dan dapat diidentifikasi oleh merek dagang, nama dagang, atau logo "Xiaomi" atau "MI".

Garansi Terbatas ini tidak berlaku untuk segala (a) Kerusakan akibat kuasa alam atau Tuhan, misalnya, sambaran petir, tornado, banjir, kebakaran, gempa bumi, atau penyebab eksternal lainnya; (b) Kelalaian; (c) Penggunaan komersial; (d) Perubahan atau modifikasi pada segala bagian Produk; (e) Kerusakan akibat penggunaan dengan produk non-Xiaomi; (f) Kerusakan akibat kecelakaan, penyalahgunaan, atau penggunaan yang tidak semestinya; (g) Kerusakan akibat pengoperasian Produk di luar penggunaan yang diizinkan atau dimaksudkan sebagaimana dijelaskan oleh Xiaomi atau dengan tegangan atau catu daya yang tidak sesuai; atau (h) Kerusakan akibat servis (termasuk peningkatan dan ekspansi) yang dilakukan oleh siapa pun yang bukan merupakan perwakilan Xiaomi.

Anda bertanggung jawab mencadangkan data, perangkat lunak, atau materi lain yang mungkin Anda simpan atau cadangkan pada produk. Data, perangkat lunak, atau materi lain dalam peralatan mungkin dapat hilang atau diformat ulang selama proses servis. Xiaomi tidak bertanggung jawab atas kerusakan atau kehilangan tersebut.

Tidak ada reseller, agen, atau karyawan Xiaomi yang berwenang untuk melakukan modifikasi, perpanjangan, atau penambahan terhadap Garansi Terbatas ini. Jika ada ketentuan yang dianggap ilegal atau tidak dapat diberlakukan, legalitas atau kelayakan pemberlakuan ketentuan lainnya tidak akan terpengaruh atau terganggu.

Kecuali dilarang oleh hukum atau dijamin oleh Xiaomi, layanan purna jual hanya akan tersedia di negara atau daerah tempat pembelian produk.

Produk yang tidak diimpor dan/atau diproduksi secara sewajarnya oleh Xiaomi dan/atau tidak diperoleh secara sewajarnya dari Xiaomi atau penjual resmi Xiaomi tidak masuk dalam cakupan garansi yang ada saat ini. Sesuai dengan hukum yang berlaku, Anda dapat memperoleh manfaat garansi dari ritel tempat Anda membeli produk. Oleh karena itu, Xiaomi menghimbau Anda untuk menghubungi ritel tempat Anda membeli produk.

Garansi yang ada saat ini tidak berlaku di Hong Kong dan Taiwan.

### 5. GARANSI TERSIRAT

Kecuali sepanjang dilarang oleh undang-undang yang berlaku, semua garansi tersirat (termasuk garansi kelayakan barang dagangan, keselarasan untuk tujuan khusus) akan memiliki durasi terbatas hingga durasi maksimum garansi terbatas ini. Beberapa yurisdiksi tidak mengizinkan pembatasan durasi garansi tersirat, sehingga pembatasan di atas tidak akan diterapkan dalam hal ini.

### 6. BATASAN KERUSAKAN

Kecuali sejauh dilarang oleh hukum yang berlaku, Xiaomi tidak akan bertanggung jawab atas segala kerusakan yang disebabkan oleh kecelakaan, kerusakan tidak langsung, khusus atau konsekuensial, termasuk tetapi tidak terbatas pada hilangnya keuntungan, pendapatan atau data, kerusakan yang diakibatkan dari pelanggaran apa pun baik tersurat maupun tersirat, garansi atau ketentuan, atau berdasarkan teori hukum lainnya, bahkan jika Xiaomi sudah diberi tahu tentang kemungkinan kerusakan tersebut. Beberapa yurisdiksi tidak mengizinkan pengecualian atau batasan kerusakan khusus, tidak langsung, atau konsekuensial, sehingga batasan atau pengecualian di atas mungkin tidak berlaku untuk Anda.

### 7. KONTAK XIAOMI

Untuk pelanggan, silakan kunjungi situs web: <https://www.mi.com/global/support/warranty>

Orang yang dapat dihubungi untuk layanan purna jual dapat ditentukan oleh jaringan layanan resmi Xiaomi, distributor resmi Xiaomi, atau vendor akhir yang menjual produk kepada Anda. Jika ragu, silakan hubungi orang bersangkutan yang disebutkan oleh Xiaomi.

# Kebijakan Garansi Xiaomi

Garansi terbatas ini hanya bisa digunakan untuk produk Xiaomi. Untuk perangkat dan aksesoris yang rusak selama penggunaan yang normal dan sesuai dengan kebijakan perusahaan, Xiaomi akan memberikan layanan perbaikan atau penggantian secara gratis selama masa garansi.

## 5 LANGKAH CEPAT KLAIM GARANSI ANDA

Hubungi pusat layanan hotline di 00180300650029 untuk pastikan jam operasional pusat Layanan yang dituju

- Bawa perangkat ke pusat layanan beserta seluruh dokumen pendukung garansi
- Pengecekan syarat kondisi perangkat dan dokumen
- Tindakan korektif
- Perangkat kembali berfungsi normal

## Ringkasan Garansi Anda

Tipe	Produk	Masa Garansi	Ruang Lingkup Garansi	Dokumen Pendukung Garansi
Aksesoris	Mi Wireless Bluetooth Earphone/Headphone/ Earbuds	12 bulan	Ongkos kerja dan suku cadang	Bukti Pembelian/ Kartu Garansi
	Mi Smart Band			
	Mi Powerbank			
	Mi Wireless Charger			
	Mi Air Purifier			
	Mi Wi-Fi Range Extender			
	Mi Security Camera			
	Mi Smart Air Fryer			
	Mi Robot Vacuum			
	Mi Vacuum Cleaner			
Mi Smart Projector	6 bulan			
Mi USB Cable				

- Kecuali baterai yang dapat dilepas, garansi berlaku selama 6 bulan.
- Garansi terbatas mulai dihitung berdasarkan tanggal aktivasi perangkat atau tanggal tertera pada bukti pembelian.

## Syarat dan Ketentuan yang Berlaku

1. Ketentuan garansi terbatas ini hanya berlaku di wilayah Indonesia dan produk tidak berlaku untuk layanan garansi Internasional. Untuk memenuhi persyaratan, maka layanan harus dilakukan oleh pusat layanan resmi Xiaomi.
2. Xiaomi dapat melakukan pengujian terhadap produk pelanggan untuk mengetahui kerusakannya. Sebelum menyerahkan unit apapun untuk diperbaiki, pelanggan harus membuat cadangan data dan menyimpan informasi personal atau informasi rahasia yang berada di produk serta memastikan pengaturan Mi Account dalam keadaan sign out (keluar). Xiaomi tidak bertanggung jawab atas kerusakan atau kehilangan program, data, atau removable storage media apapun.
3. Hubungi Pusat Layanan Xiaomi melalui WA/hotline/chat dahulu, dan pastikan tersedia informasi berikut ini:
  - Model, nomor serial, dan nomor IMEI jika ada.
  - Alamat lengkap pelanggan dan kontak yang dapat dihubungi.
  - Nomor Pembelian, duplikat faktur pembelian pelanggan yang asli.
4. Garansi ini tidak mencakup beberapa kasus berikut ini:
  - Nomor serial produk, nomor IMEI atau segel garansi hilang atau telah dihapus, dirusak dan diubah. Aksesoris atau bagian luar produk yang hilang.
  - Setiap kerusakan yang terjadi di dalam maupun diluar permukaan produk, termasuk, retakan, cacat, atau goresan pada case, layar, lensa kamera, tombol, dan tambahan lainnya meskipun tidak terbatas pada hal tersebut.
  - Perawatan umum, bantuan reset sandi, update atau pemasangan aplikasi, demo produk, atau layanan yang tidak terkait dengan perbaikan/penggantian.
  - Kerusakan produk yang disebabkan oleh pembongkaran dan penggunaan secara normal, termasuk karat dan noda meskipun tidak terbatas pada hal tersebut.
  - Dan hal lainnya yang berlawanan dan tidak sesuai dengan etika bisnis.
5. Xiaomi akan menentukan suatu produk telah "Kehilangan Garansi" dengan kebijakan perusahaan yang sesuai dengan standar di bawah ini. Perbaikan produk yang telah kehilangan garansi harus dipisahkan dari pusat layanan Xiaomi serta perbaikan yang dilakukan terhadap produk tersebut akan dikenai biaya tambahan.
  - Pelanggaran terhadap persyaratan garansi, membatalkan garansi, garansi berakhir atau alasan lainnya.
  - Selama periode garansi, jika terjadi pelanggaran yang dilakukan oleh pelanggan, seperti penusakan, perbaikan sendiri, terpapar air, kerusakan karena salah penggunaan, penggantian, kesalahan memahami panduan produk, dll.

## Pusat Layanan Resmi Xiaomi Indonesia

Untuk informasi lebih lanjut terkait layanan purnajual, silakan hubungi salah satu jalur resmi pelanggan Xiaomi berikut ini

WhatsApp: +62821-1723-6765 (09.00 – 21.00)

Hotline: 00180300650029 09.00-18.00

Email: [service.id@xiaomi.com](mailto:service.id@xiaomi.com)

Website: <https://www.mi.com/id>

No	Kota	Nama Service Center	Alamat
1	Aceh	Xiaomi Exclusive Service Center- ACEH-PANGLIMAPOLIM	Jl. T. Panglima Polem No.93, Peunayong, Kec. Kuta Alam, Kota Banda Aceh, Aceh 24415
2	Ambon	Xiaomi Exclusive Service Center- AMBON- JL CENGKEH	JL.Cengkeh No 6 Kecamatan Sirimau Kelurahan Honipopu
3	Balikpapan	Xiaomi Exclusive Service Center- BALIKPAPAN-SUDIRMAN	Ruko Bandar No. 09, Jl. Jenderal Sudirman, Klandasan Ilir, Balikpapan Kota, Kota Balikpapan, Kalimantan Timur 76131
4	Bali	Xiaomi Exclusive Service Center- BALI-TEUKU UMAR	Jl. Teuku Umar No. 74XX/121, Denpasar Barat, Bali 80114
5	Bandung	Xiaomi Exclusive Service Center- BANDUNG-BEC	Bandung Electronic Center Lt. 3 A-07, Jl. Purnawarman, Babakanciamis, Sumurbandung, Bandung, Jawa Barat 40117
6	Banjarmasin	Xiaomi Exclusive Service Center- BANJARMASIN-SUNGAI BARU	Jl. Ahmad Yani KM.2 No. 69, Sungai Baru, Banjarmasin Tengah, Kota Banjarmasin, Kalimantan Selatan 70122
7	Batam	Xiaomi Exclusive Service Center- BATAM-LUCKY PLAZA	Komplek Lucky Plaza Batam Lt.2.No.12A, Nagoya, Batam 29444

8	Bekasi	Xiaomi Exclusive Service Center- BEKASI-MEGA HYPERMALL	Mega Bekasi Hypermall Lt.II Blok G2 No.10, Jl. Jend. Ahmad Yani No. 1, Bekasi 17144
9	Bogor	Xiaomi Exclusive Service Center- BOGOR-WARUNG JAMBU	Jl. Raya Pajajaran No.17B, Samping Panasonic Center, Warung Jambu, Bogor 16161
10	Cirebon	Xiaomi Exclusive Service Center- CIREBON-RUKO CSB	Komplek Ruko CSB, Blok Green Ville No. 23 Jl. Cipto Mangunkusumo, Cirebon 45131
11	Depok	Xiaomi Exclusive Service Center- DEPOK-MARGONDA	Depok Town Square Blok GE 2 No. 3, Jl. Margonda Raya, Kemiri Muka, Beji, Kota Depok, Jawa Barat 16424
12	Jakarta	Xiaomi Exclusive Service Center- DAAANMOGOT-IMPERIAL	Ruko Imperial Blok C10, Jl. Daan Mogot No. 136, Kalideres, Jakarta Barat, DKI Jakarta 11850
13	Jakarta	Xiaomi Exclusive Service Center- CEMPAKAMAS-ITCCCEMPAKA	ITC Cempaka Mas Lt. 6 Pusat Komputer Blok H 07-14, Jl. Letjend Suprpto, Sumur Batu, Kemayoran, Jakarta Pusat 10640
14	Jakarta	Xiaomi Exclusive Service Center- JAKARTA-ITC FATMAWATI	Ruko ITC Fatmawati No. 21, Cipete, Kebayoran Baru, Jakarta Selatan 12150
15	Jakarta	Xiaomi Exclusive Service Center- JAKARTA-RUKO ROXY MAS	Ruko ITC Roxy Mas Blok B2 No.6 Jl. KH Hasyim Ashari - Jakarta Pusat
16	Jakarta	Xiaomi Exclusive Service Center- JAKARTA-CILILITAN	Ruko Kokan Anggatra Pusdikkes No. PP10-A1, Jl Raya Bogor Km.18 RW09 Kramat Jati, Kec. Kramat Jati, Kota Jakarta Timur, DKI Jakarta, 13510
17	Jambi	Xiaomi Exclusive Service Center- JAMBI-SUDIRMAN	Jl. Jend. Sudirman No. 11, Tambak Sari, Jambi Selatan, Kota Jambi, Jambi 36122
18	Kediri	Xiaomi Exclusive Service Center- KEDIRI-PEMUDA	Jl. Pemuda No. 11C, Ngadirejo Kediri 64122

19	Kendari	Xiaomi Exclusive Service Center-KENDARI-RUKO SENTRA GMT	Sentra GMT, Jl. Sorumba No.2D, Anaiwoi, Kec. Kadia, Kota Kendari, Sulawesi Tenggara 93117
20	Kupang	Xiaomi Exclusive Service Center-KUPANG-JL CAKDOKO	jl.cakdoko no.34, Oeboba, Kupang NTT
21	Lampung	Xiaomi Exclusive Service Center-LAMPUNG-KARTINI	Jl. Kartini No. 60, Palapa, Tanjung Karang Pusat, Kota Bandar Lampung, Lampung 35116
22	Makassar	Xiaomi Exclusive Service Center-MAKASSAR-BULUSARAUNG SQUARE	Ruko Bulusaraung Square No. A8, Jl. Bulusaraung, Makassar 90157
23	Malang	Xiaomi Exclusive Service Center-MALANG-LOWOKWARU	Ruko Grand Soekarno Hatta Kavling 4 Jl. Soekarno Hatta, Mojolangu, Lowokwaru, Kota Malang, Jawa Timur 65142
24	Manado	Xiaomi Exclusive Service Center-MANADO-PIERETENDEAN	Ruko Mega Mas Blok A1 No. 20, Jl. Piere Tendeau, Wenang Selatan, Wenang, Kota Manado, Sulawesi Utara 95111
25	Mataram	Xiaomi Exclusive Service Center-MATARAM-RUKOBLOKH	Ruko Sriwijaya Blok H, Jl. Sriwijaya No. 177, Pagesangan Timur, Mataram, NTB 83115 (Sebelah Bank Mandiri)
26	Medan	Xiaomi Exclusive Service Center-MEDAN-GATOT SUBROTO	Plaza Medan Fair lantai IV island #1, Jl. Gatot Subroto No. 30, Sekip, Medan Petisah, Kota Medan, Sumatera Utara 20113
27	Padang	Xiaomi Exclusive Service Center-PADANG-VETERAN	Jl. Veteran No. 24B, Purus, Padang Barat, Kota Padang, Sumatera Barat 25116 (Seberang SDN 64 Purus Kota Padang)
28	Palangkaraya	Xiaomi Exclusive Service Center-PALANGKARAYA-TJILIKRIWUT	Jl. Tjilik Riwut KM 1 No. 5, Palangka, Jekan Raya, Kota Palangka Raya, Kalimantan Tengah 74874
29	Palembang	Xiaomi Exclusive Service Center-PALEMBANG-INTERNATIONAL PLAZA	Jl. Angkatan 45, Lorok Pakjo Ilir Barat 1 Palembang
30	Pekanbaru	Xiaomi Exclusive Service Center-PEKANBARU-RINTIS	Jl. Dr.Setia Budhi No. 84, Rintis, Pekanbaru-Riau 28141

31	Pontianak	Xiaomi Exclusive Service Center-PONTIANAK-SABDURRAHMAN	Jl Sultan Abdurrahman No. 388, Pontianak Selatan, Pontianak, Kalimantan Barat 78113
32	Semarang	Xiaomi Exclusive Service Center-SEMARANG-KARANGTURI	Jl. MT. Haryono No.976A, Lamper Kidul, Kec. Semarang Selatan, Kota Semarang, Jawa Tengah 50249
33	Serang	Xiaomi Exclusive Service Center-SERANG-AHMADYANI	Jl. Jendral Ahmad Yani No. 134, Sumurpecung, Serang, Banten 42117
34	Solo	Xiaomi Exclusive Service Center-SOLO-SUKOHARJO	Komplek The Park, Blok C No. 16 Jl. Ir. Soekarno, Sukoharjo-Solo Baru 57552
35	Surabaya	Xiaomi Exclusive Service Center-SURABAYA-WTC EMALL	WTC e-mall Lt. 4 - Galeria No 4028, Jl. Pemuda No.21-31, Embong Kaliasin, Genteng, Surabaya, Jawa Timur 60271
36	Surabaya	Xiaomi Exclusive Service Center-SURABAYA-PLAZA MARINA	Plaza Marina Lt.3 Kav. M1, Jl. Margorejo Indah 97-99, Surabaya 60238
37	Tangerang	Xiaomi Exclusive Service Center-TANGERANG-GADING SERPONG	Ruko Sinpasa Blok SG2 No. 9, Gading Serpong, Pakulonan Barat, Kelapa Dua, Kota Tangerang, Banten 15810
38	Tangerang	Xiaomi Exclusive Service Center-PIK-PIK2	Kawasan ruko EDC, H.R Rasuna Said Kavling BB-15, kelurahan Salembaran, Kecamatan Kosambi, Kabupaten Tangerang Provinsi Banten 15214
39	Tanjung Pinang	Xiaomi Exclusive Service Center-TANJUNGPINANG-BINTANCENTER	Ruko Bintang Center No. 8, Jl. D.I Panjaitan KM. 9, Air Raja, Tanjungpinang Timur, Tanjung Pinang, Kepulauan Riau 29125
40	Tasikmalaya	Xiaomi Exclusive Service Center-TASIKMALAYA-CIHIDEUNG	Jl. Hz. Mustofa no. 376 Kel. Tugujaya, Kec. Cihideung, Tasikmalaya, Jawa Barat 46126
41	Yogyakarta	Xiaomi Exclusive Service Center-YOGYAKARTA-BRIDGEN KATAMSO	Ruko Gondomanan Square, Jl. Brigjen Katamso No.37, Prawirodirjan, Kec. Gondomanan, Kota Yogyakarta, Daerah Istimewa Yogyakarta 55121

---

### Penghisap Debu Xiaomi P30

---

Nama	Penghisap debu Tanpa Kabel		
Model	E204	Daya Pengenal	180 W
Tegangan Pengenal	14,4 V ~	Masukan	5 V ~ 2 A
Jenis Port	Type-C	Berat Bersih	1,46 kg
Konsumsi daya	Mode mati: $\leq$ 0,5 W	Waktu untuk Memasuki Kondisi	Mode mati: $\leq$ 20 mnt

---

### Adaptor Daya

---

Produsen	Jiangxi Jian Aohai Technology Co., Ltd.		
Model	A232-050200U-EU2	Efisiensi Aktif Rata-Rata	82,95%
Masukan Pengenal	100-240 V ~ 50/60 Hz 0,35 A	Efisiensi pada Beban Rendah (10%)	78,95%
Keluaran Pengenal	5,0 V ~ 2,0 A 10,0 W	Konsumsi Daya Tanpa Beban	$\leq$ 0,10 W

---

## Қауіпсіздік туралы нұсқаулар

Бұл өнім тек үйде пайдалануға арналған. Қолданар алдында осы нұсқаулықты мұқият оқып шығыңыз және болашақта анықтама үшін сақтап қойыңыз.

- Бұл құрылғыны 8 жастан асқан және одан жоғары жастағы балалар және физикалық және сенсорлық немесе ақыл-ой қабілеттері шектеулі немесе тәжірибесі мен білімі жоқ адамдар, егер олар бақылауда болса немесе құрылғыны қауіпсіз пайдалану туралы нұсқаулар берілген болса және қауіптерді түсінсе, пайдалана алады. Балалар құрылғымен ойнамауы тиіс. Тазалау және пайдаланушының қызмет көрсету жұмысын балалар бақылаусыз орындамауы керек.
- Құралды тек құрылғымен бірге берілетін қуат адаптерімен бірге пайдалануға болды.
- Бұл шаңсорғыш тек үй ішінде пайдалануға арналған. Оны сыртта, өндірістік немесе коммерциялық ортада қолданбаңыз немесе орнатпаңыз.
- Құрылғыны тазалау немесе қызмет көрсету алдында ашаны розеткадан алу қажет.
- Өрт, жарылыс немесе жаракат алу қаупін азайту үшін қолданар алдында қуат адаптерінің зақымдалмағанына көз жеткізіңіз. Қуат адаптері зақымдалған болса, шаңсорғышты пайдаланбаңыз.
- Зарядтағыш немесе батарея зақымдалса, оны өндірушіден немесе сатудан кейінгі қызмет көрсету бөлімімен сатып алынған түпнұсқа құрамдасқа ауыстыру керек.
- Реликті шетканы тазалау немесе ауыстыру алдында шаңсорғышты өшіргеніңізге көз жеткізіңіз.
- Трубоцетка, ұзартықш таяқша және шаңсорғыш электр тоғын өткізеді және оларды сұға немесе басқа сұйықтықтарға батыруға болмайды. Тазалаудан кейін сүзгінің, алдыңғы сүзгінің және кейінгі сүзгінің әбден кепкеніне көз жеткізіңіз.
- Жаракаттың алдын алу үшін тазалау және техникалық қызмет көрсету алдында шаңсорғышты өшіріп, трубоцетканы алыңыз. Трубоцетканы, шаң контейнерін, сүзгіні, алдыңғы сүзгіні және кейінгі сүзгіні дұрыс орнатпастан бұрын шаңсорғышты пайдаланбаңыз.
- Ұзартықш таяқшаны мезгілімен тексеріп тұрыңыз және зақымдалған болса, оны қолданбаңыз.
- Шаңсорғышты бензин сияқты жанғыш немесе жарылғыш сұйықтықтарды, сондай-ақ су сияқты басқа сұйықтықтарды немесе ағартқыш, аммиак және карбіз жүйесінің тазартқыштары сияқты ұлы сұйықтықтарды тазалау үшін пайдаланбаңыз.
- Лазерлік принтерлер мен көшіру машиналарында қолданылатын тонерді тазалау үшін шаңсорғышты пайдаланбаңыз, себебі тонер өрте немесе жарылысқа әкелуі мүмкін.
- Шаңсорғышты гипскартон бөлшектері, камин күлі сияқты күлді немесе көмір, темекі тұқыдары немесе сіріңке сияқты тұтанатын немесе жанатын материалдарды жинау үшін пайдаланбаңыз.
- Шаңсорғышты өнімді зақымдауы мүмкін шыны, шегелер, бұрандалар немесе тийендір сияқты өткір немесе қатты заттарды сору үшін пайдаланбаңыз.
- Шаңсорғышты қалың майлы заттардың, күшті желімдердің немесе аяқ киім бояуы, бояулар және пигменттер сияқты бояғыштардың дақтарын тазалау үшін пайдаланбаңыз.
- Шашты, саусақтарды және дененің басқа бөліктерін, сондай-ақ бос киімдерді шаңсорғыштың саңылаулары мен қозғалатын бөліктерінен алыс ұстаңыз.
- Сорғыш саңылауды, ұзартықш таяқшаны немесе басқа бөлшектерді көзіңізге немесе құлағыңызға бағыттамаңыз немесе оларды аузыңызға салмаңыз.
- Шаңсорғыштың саңылауларына ешбір зат қоймаңыз немесе саңылаулары бітеліп тұрған шаңсорғышты пайдаланбаңыз. Шаңсорғышты шаңнан, талшықтан, шаштан немесе оның сору қуатын төмендетеді алатын басқа заттардан таза ұстаңыз.
- Шаңсорғыштың құлап кетуінен болатын зақымдануды немесе жаракаттандуды болдырмау үшін оны орындықтар немесе үстелдер сияқты тұрақсыз заттарға сүйеменіз.
- Шаңсорғышты жылу көздерінің жанында немесе дымқыл жерлерде, мысалы, радиатордың жанында немесе ас үйде немесе жуынатын бөлмеде зарядтамаңыз немесе сақтамаңыз.
- Құрылғыны немесе батареяны шамадан тыс температураларға ұшыратпаңыз.
- Батареямен жұмыс істейтін құрылғының клеммаларының немесе батареяның металл нысандармен қысқа тұйықталу қаупі бар екенін ескеріңіз.
- Тек Хьюитті мақұлдаған қосалқы бөлшектерді пайдаланыңыз.
- Батарея ағып кеткен жағдайда, сұйықтыққа тиіп кетпеңіз және батареяны үкімет мақұлдаған қайта өңдеу орнына тастаңыз. Көзге тиген жағдайда көп сумен шайыңыз және дереу дәрігерге қаралыңыз.
- Шаңсорғышты баспадақтарды тазалау үшін пайдаланғанда аса сақ болыңыз.

- Өрт қаупі туралы ескерту: Шаңсорғыштың алғашқы сүзгісіне және кейінгі сүзгісіне хош иістің көз келген түрін қолданбаңыз. Мұндай өнімдердің құрамында шаңсорғыштың өртенуіне әкелетін тұтанғыш химиялық заттар бар.
- Шаңсорғышты қоршаған орта температурасы 0°С және 35°С аралығында зарядтап, осы пайдаланушы нұсқаулығындағы нұсқауларды қатаң орындаңыз. Дұрыс емес зарядтау батареяның зақымдалуына әкелуі мүмкін.
- Шаңсорғышты пайдаланған кезде осы пайдаланушы нұсқаулығындағы нұсқауларды қатаң түрде орындаңыз. Шаңсорғышты дұрыс пайдаланбау нәтижесінде туындауы мүмкін көз келген шығын немесе зақым үшін пайдаланушылар өздері жауапты.
- **HAZAR АУДАРЫҢЫЗ:** Тек осы құрылғымен бірге жеткізілетін зарядтау блогын пайдаланыңыз.
- **HAZAR АУДАРЫҢЫЗ:** Батареяны қайта зарядтау мақсатында тек осы құрылғымен бірге берілген алынатын зарядтау блогын пайдаланыңыз.
- Тек A232-050200U-EU2 зарядтау блогымен пайдаланыңыз.
- Шаңсорғышты зарядтау кезінде аударылып, кездейсоқ жаракатқа әкелмеуі үшін оны тегіс етіп қойыңыз.
- Қуатты 50 Гц және 60 Гц арасында ауыстыру үшін пайдаланушылардан ешқандай әрекет керек емес, себебі өнім 50 Гц және 60 Гц жиілікке өздігінен бейімделе алады.

Бұл өнімді импорттаушы сатады. Импорттаушы туралы ақпаратты қоралтап қараңыз.

Өндірілген күні қоралтап қараңыз

Қайталау жасалған

Сақтау температурасы: 0°С және 40°С аралығы

Салыстырмалы ылғалдылық: 0-75%

Қызмет ету мерзімі: 2 жыл

Өнімді тасымалдау немесе жылжыту кезінде қоралтап қараңыз нұсқауларды орындаңыз.

## Нормативтерге сәйкестік туралы ақпарат



EO сәйкестік декларациясы  
Biz, Xiamo Communications Co., Ltd., осымен осы жабдықтың қолданыстағы Директивалар мен Еуропалық нормаларға және түзетулерге сәйкес келетінін мәлімдейміз. EO сәйкестік декларациясының толық мәтіні мына интернет мекенжайында қолжетімді:  
<https://www.mi.com/global/support/terms/declaration>



WEEE директивасының қоқысқа тастау және қадеге жарату туралы ақпаратты Осы таңбаммен белгіленген барлық өнімдер электрлік және электрондық жабдық қалдығы болып табылады (WEEE 2012/19/EO директивасына сәйкес) және сүріпталмаған тұрмыстық қалдықтармен араласпауы керек. Оның орнына өзіңіздің қалдық жабдығыңызды үкімет немесе жергілікті билік тағайындаған электрлік және электрондық жабдық қалдықтарын қайта өңдеуге арналған арнайы жинау орнына тапсыру арқылы адам денсаулығы мен ортаны қорғауыңыз керек. Дұрыс қадеге жарату және қайта өңдеу қоршаған ортаға және адам денсаулығына ықтимал теріс салдарын алдын алуда көмектеседі. Осындай жинау орындарының орналасқан жері мен шарттары туралы қосымша ақпарат алу үшін орнатушыға немесе жергілікті билік органдарына хабарласыңыз.



Тек үй ішінде пайдалануға арналған



Пайдалану алдында нұсқауларды оқып шығыңыз

## Өнімге шолу

### Шаңсорғыш

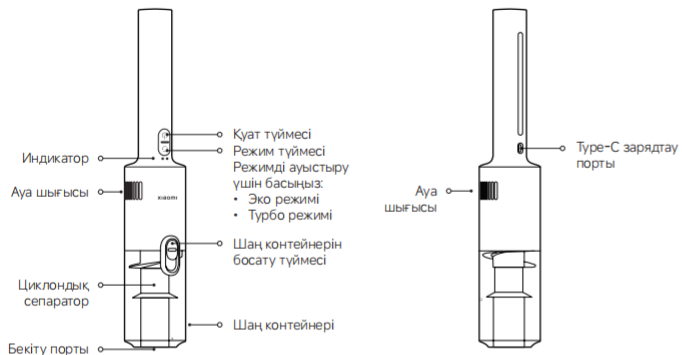

### Қосалқы құралдар тізімі

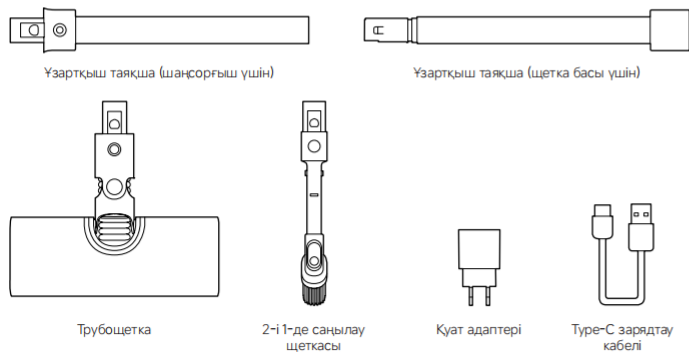

Ескерту: Пайдаланушы нұсқаулығындағы өнім мен қосалқы құралдардың суреттері тек анықтамалық мақсатта берілген. Нақты өнім мен функциялар өнімнің кеңейтімдеріне байланысты өзгеруі мүмкін.

## Орнату

### Шаңсорғыш және қосалқы құралдар

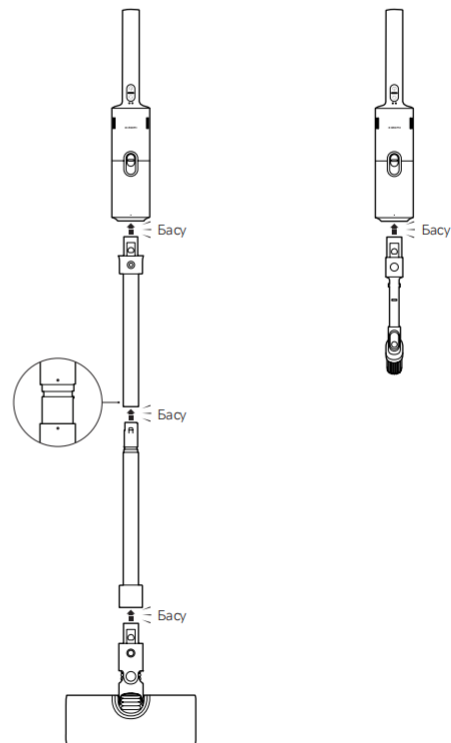

## Зарядтау

### Шаңсорғышты зарядтау

Абай болыңыз: Шаңсорғышты зарядтау кезінде оның аударылуынан болатын жазатайым оқиғаларды болдырмау үшін оны тұрақты бетке тегіс қойыңыз.

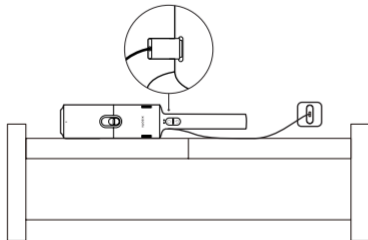

### Индикатор күйі:

- Өшірілі    ☀️ Ақ түсте баяу жыпылықтайды    ● Қызыл    ○ Ақ

### Зарядталуда

- 1    ☀️ 2    Батарея деңгейі < 50%    ☀️ 1    ○ 2    Батарея деңгейі ≥ 50%

### Жұмыс істеп тұр (Эко режимі)

- 1    ○ 2    Батарея деңгейі ≥ 10%    ● 1    ● 2    Батарея деңгейі < 10%

### Жұмыс істеп тұр (Турбо режимі)

- 1    ○ 2    Батарея деңгейі ≥ 10%    ● 1    ● 2    Батарея деңгейі < 10%

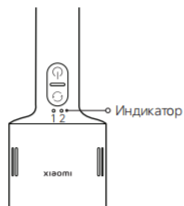

### Ескертулер:

- Шаңсорғышты бірінші рет қолданар алдында және әр қолданғаннан кейін толығымен зарядтаңыз. Бұл шамамен 4 сағатты алады.
- Шаңсорғышты тек моделі A232-050200U-EU2 түпнұсқа қуат адаптерімен және түпнұсқа Туре-С зарядтау кабелімен ғана пайдалануға болады.
- Шаңсорғышты зарядтау кезінде пайдалану мүмкін емес.
- Шаңсорғышты турбо режимінде үздіксіз пайдаланған кезде, қайта зарядтау алдында оны 30 минут суытқан дұрыс.
- Шаңсорғыш толық зарядталған болса, өшпес бұрын индикатор 20 секунд бойы ақ болып тұрады.
- Батареяны зақымдамау үшін шаңсорғышты кем дегенде үш айда бір рет зарядтаңыз.

## Қалай пайдалану керек

### Трубоцетка

Мәрмәр едендерді, ағаш едендерді және қысқа қадалы кілемдерді тазалау үшін қолайлы.

Ескерту: Аударылып кетуден болатын жазатайым оқиғаларды болдырмау үшін шаңсорғышты әр қолданғаннан кейін қабырғаға қарсы қойыңыз; оның орнына ұзартқыш таяқша мен трубоцетканы алып, оны тұрақты бетке тегіс қойыңыз.

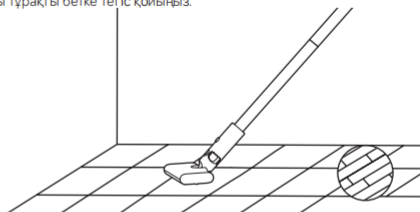

### 2-і 1-де саңылау щеткасы

Үстелдер мен төбелердегі, перделердегі, дивандардағы, бұрыштардағы және автокөлік интерьерлеріндегі саңылауларды тазалау үшін қолайлы.

### Ескертулер:

- Зақым келтірмеу үшін көз келген сұйықтықтарды шаңсорғышпен сормаңыз.
- Қауіпсіздікке қауіп төндірмеу үшін шаңсорғышты жазда жоғары температурасы бар келікте қалдырмаңыз немесе оны тікелей күн сәулесінің астында қалдырмаңыз.

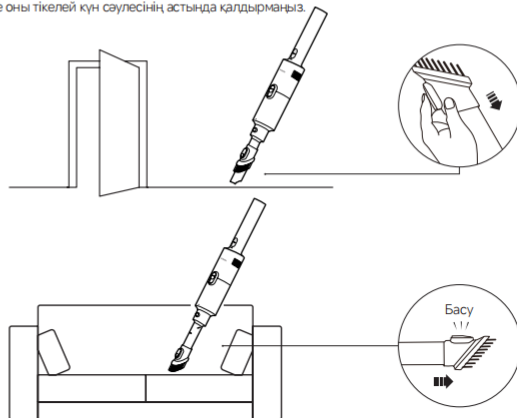

## Күтім және техникалық қызмет көрсету

### Ескертулер:

- Күтім және техникалық қызмет көрсету алдында шаңсорғыштың өшірілгенін және зарядтау кабелінің ажыратылғанын тексеріңіз.
- Тазалау алдында жаракатқа әкелуі мүмкін шаңсорғышты байқаусызда қосуды болдырмау үшін щетка басын шаңсорғыштан алыңыз.
- Циклондық сепаратор, сүзгі, ұзартқыш таяқша, трубошетка немесе 2-і 1-де саңылау щеткасы бітеліп қалса, шаңсорғыш жұмысын тоқтатады. Оны өшіріп, тазалағаннан кейін пайдаланыңыз.
- Қалыпты жұмысты қамтамасыз ету және келіпдіктің жарамдылығын сақтау үшін арқашан түпнұсқа бөлшектерді пайдаланыңыз.
- Шаңсорғыш ұзақ уақыт бойы пайдаланылмайтын болса, оны толығымен заряддап, желіден ажыратып, салқын, құрғақ жерде сақтаңыз. Шаңсорғышты тікелей күн сәулесі түсетін жерге немесе ылғалды орталарға қоймаңыз. Батареяны зақымдамау үшін шаңсорғышты кем дегенде үш айда бір рет зарядтаңыз.

### Шаңсорғышты тазалау

Шаңсорғышты жұмсақ, құрғақ шүберекпен сүртіңіз.

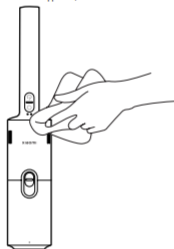

### Шаң контейнерін, сүзгіні және циклондық сепараторды тазалау

Шаң контейнерін тазалау алдында шаңсорғышты өшіріңіз, зарядтау кабелін ажыратыңыз және қосалқы құралдарды алыңыз.

Ескерту: Шаң сору өнімділігін сақтау үшін шаң «MAX» белгісіне жеткенде шаң контейнерін уақтылы тазалаңыз.

1. Тазалау алдында ұзартқыш таяқша мен щетка басын алыңыз, шаң контейнерін босату түймесін басыңыз, содан кейін оны алу үшін шаң контейнерін «» белгішесіне бұраңыз.

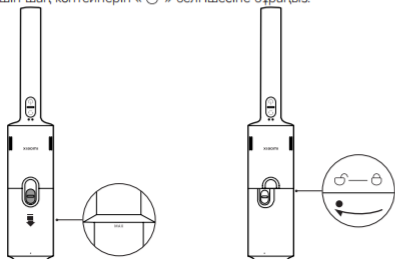

2. Тұтқаны көтеріңіз, циклондық сепараторды алыңыз және шаң контейнерін босатыңыз.

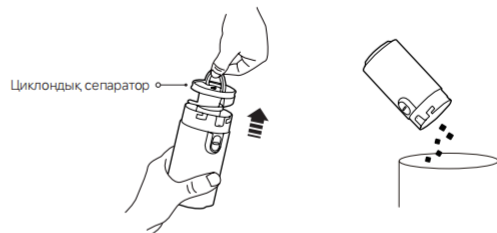

3. Губканы және сүзгіні алыңыз.

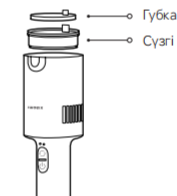

4. Циклондық сепараторды, губканы және сүзгіні дұрыстап шайыңыз. Шаюдан кейін оларды кем дегенде 24 сағат бойы толығымен ауамен кептіріңіз.



### Ескертулер:

- Сүзгіні суға түсірмеңіз.
- Шаю кезінде кірді кетіру үшін сүзгіні қайта-қайта түртіңіз.
- Зақым келтірмеу үшін сүзгіні қолыңызбен немесе щетка сияқты өткір заттармен тазаламаңыз.
- Сүзгіні тазартқаннан кейін сору әлі де айтарлықтай азайса, сүзгіні түпнұсқасымен ауыстыру ұсынылады.

## Күтім және техникалық қызмет көрсету

### Шаң контейнерін, сүзгіні және циклондық сепараторды орнату

1. Циклондық сепараторды суретте көрсетілгендей шаң контейнеріне қайта орнатыңыз.
2. Сүзгіні және губканы қайта орнатыңыз.
3. Шаң контейнерін қайта орнатыңыз, оны «» белгішесіне бұрыңыз, содан кейін шаң контейнерін босату түймесін басыңыз.

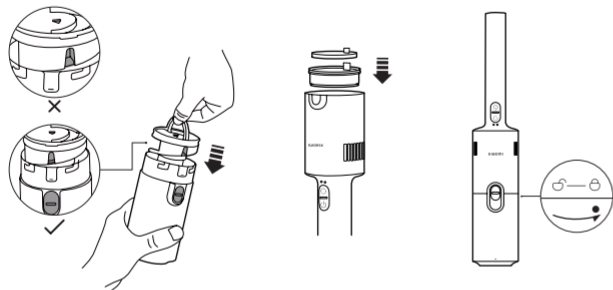

### Ақаулықтарды жою

Шаңсорғыш дұрыс жұмыс істемесе, индикатор күйіне сәйкес ақаулықтарды жою үшін төмендегі кестені қараңыз.

Дауыстық сұрау	ықтимал себебі	Шешімі
	Шаң контейнері толы.	Шаң контейнерін босатыңыз.
Индикатор қызыл және ақ түсте жыпылықтайды.	Сүзгі бітеліп қалған.	Сүзгіні тазалаңыз.
	Щетка басы бітеліп қалған.	Щетка басын тазалаңыз.
	Қуат адаптері немесе зарядтау кабелі үйлесімді емес.	Түпнұсқа қуат адаптерін немесе зарядтау кабелін пайдаланыңыз.
Индикатор өшірілі.	Зарядтау кабелі розеткаға мықтап қосылмаған.	Зарядтау кабелін мықтап қосыңыз.
	Шаңсорғыш толығымен заряддалған.	Зарядтау кабелін ажыратыңыз.

## Жиі кездесетін мәселелер

Жиі кездесетін мәселелер	ықтимал себебі	Шешімі
	Батарея заряды таусылған.	Колданар алдында шаңсорғышты зарядтаңыз.
Шаңсорғыш жұмыс істемейді.	Сору саңылауы, ауа жолы немесе сүзгі бітеліп қалған.	Сору саңылауын, ауа жолын немесе сүзгіні уақтылы тазалаңыз.
	Батарея температурасын қорғау іске қосылады.	Батарея температурасы қалыпты жағдайға оралғаннан кейін әрекетті қайталаңыз.
Сору қуаты төмендейді.	Шаң контейнері толып кеткен немесе сүзгі бітеліп қалған.	Шаң контейнерін босатыңыз немесе сүзгіні уақтылы тазалаңыз.
	Щетка басы бітеліп қалған.	Щетка басын уақтылы тазалаңыз.
	Батарея толық зарядталмаған.	Колданар алдында шаңсорғышты зарядтаңыз.
Батареяның қызмет ету мерзімі аз.	Шаң контейнері толып кеткен немесе сүзгі бітеліп қалған.	Шаң контейнерін босатыңыз немесе сүзгіні уақтылы тазалаңыз.
	Щетка басы бітеліп қалған.	Щетка басын уақтылы тазалаңыз.
Шаңсорғыш зарядтай алмайды.	Зарядтау кабелі розеткаға мықтап қосылмаған.	Зарядтау кабелін мықтап қосыңыз.
	Қуат адаптері немесе зарядтау кабелі үйлесімді емес.	Түпнұсқа қуат адаптерін немесе зарядтау кабелін пайдаланыңыз.
Шаңсорғыш баяу зарядталады.	Батарея температурасын қорғау іске қосылады.	Батарея температурасы қалыпты жағдайға оралғаннан кейін әрекетті қайталаңыз.

Ескерту: Жоғарыдағы шешімдер мәселені шешпесе, сатудан кейінгі қызмет көрсету тобына хабарласыңыз.

## Техникалық сипаттамалар

Xiaomi P30 шаңсорғышы			
Аты	Сымсыз шаңсорғыш		
Модель	E204	Номиналды қуаты	180 Вт
Номиналды кернеуі	14,4 В ~	Кіріс	5 В ~ 2 А
Порт түрі	Type-C	Таза салмағы	1,46 кг
Қуат тұтыну	Өшірулі режим: ≤ 0,5 Вт	Шартты енгізу уақыты	Өшірулі режим: ≤ 20 мин
Қуат адаптері			
Өндіруші	Jiangxi Jian Aohai Technology Co., Ltd.		
Модель	A232-050200U-EU2	Орташа белсенді тиімділік	82,95%
Номиналды кірісі	100–240 В ~ 50/60 Гц 0,35 А	Төмен жүктемедегі тиімділік (10%)	78,95%
Номиналды шығысы	5,0 В ~ 2,0 А 10,0 Вт	Жүктемесіз күйдегі қуат тұтыну	≤ 0,10 Вт

## Экологиялық ескерту

Осы шаңсорғыштың қайта зарядталатын литий-ионды батареялар жинағында қоршаған ортаны ластауы мүмкін химиялық заттар бар. Шаңсорғышты қоқысқа тастамас бұрын, батареяны алып тастаңыз, содан кейін оны тиісті қайта өңдеу орнына тастаңыз.

- Кадеге жаратпас бұрын батареяны құрылғыдан шығарып алу керек.
- Батареяны шығарып алған кезде, құрылғыны қуат көзінен ажырату керек.
- Батарея қауіпсіз түрде қоқысқа тасталуы керек.

Абай болыңыз:

- Батареяны алып тастамас бұрын шаңсорғыштың қуат көзінен ажыратылғанын және батареяның толық таусылғанын тексеріңіз.
- Алынған батареяны дұрыс кадеге жарату үшін оны кәсіби қайта өңдеу орнына апарыңыз.
- Батареяны жоғары температуралы ортада қалдырмаңыз; әйтпесе, ол жарылуы мүмкін.
- Батарея ағып кеткен жағдайда сұйықтықпен жанасудан аулақ болыңыз. Егер сұйықтық көзге түссе, мұқият шайыңыз және дереу медициналық көмекке жүгініңіз.

### Батареяны шығару қадамдары:

1. Қуат түймесін сүйменмен алыңыз.
2. Сырғанаудан қорғайтын резеңке жолақты алыңыз және бұрандаларды бұрағышпен ажыратыңыз.
3. Шаңсорғыштың артқы қақпағын сүйменмен шешіп, батарея жинағын алыңыз.

### Батареяны орнату қадамдары:

1. Батарея жинағын шаңсорғыштың артқы қақпағына бекітіңіз. Шерткен дыбыс дұрыс орнатуды көрсетеді.
2. Батарея жинағын шаңсорғышқа орнатып, бұрандалармен орнына бекітіңіз.
3. Сырғанаудан қорғайтын резеңке жолақты және қуат түймесін орнатыңыз.

## КЕПІЛДІК ЕСКЕРТПЕСІ

**БҰЛ КЕПІЛДІК СІЗГЕ НАҚТЫ ҚҰҚЫҚТАР БЕРЕДІ ЖӘНЕ СІЗДІҢ ЕЛІҢІЗДІҢ, ОБЛЫСЫҢЫЗДЫҢ НЕМЕСЕ ШТАТТАРДЫҢ ЗАҢДАРЫНДА БЕРІЛГЕН БАСҚА ҚҰҚЫҚТАРЫҢЫЗ ДА БОЛУЫ МҮМКІН. РАСЫҢДА, КЕІБІР ЕЛДЕРДЕ, ОБЛЫСТАРДА НЕМЕСЕ ШТАТТАРДА ТҰТЫНУШЫЛАР ЗАҢЫ МИНИМАЛДЫ КЕПІЛДІК МЕРЗІМІН БЕРУІ МҮМКІН. ЗАҢ РҰҚСАТ БЕРГЕНДЕРДЕН БАСҚА, ХІАОМІ СІЗДІҢ ҚҰҚЫҚТАРЫҢЫЗДЫ ЖОЙМАЙДЫ, ШЕКТЕМЕЙДІ НЕМЕСЕ ТОҚТАТПАЙДЫ. ҚҰҚЫҚТАРЫҢЫЗДЫ ТОЛЫҚ ТҮСІНУ ҮШІН БІЗ СІЗДІҢ ЕЛІҢІЗДІҢ, ОБЛЫСЫҢЫЗДЫҢ НЕМЕСЕ МЕМЛЕКЕТІҢІЗДІҢ ЗАҢДАРЫНА ЖҮГІНУГЕ ШАҚЫРАМЫЗ.**

### 1. ӨНІМГЕ ШЕКТЕУЛІ КЕПІЛДІК

ХіАОМІ Кепілдік мерзімі ішінде Өнімнің тиісті пайдаланушы нұсқаулығына сәйкес қалыпты пайдалану кезінде өнімдерде және материалдарда құрастыру ақаулары жоқ екенін кепілдік береді. Занды кепілдіктерге қатысты ұзақтығы мен шарттары тиісті жергілікті заңдармен қарастырылған. Тұтынушының кепілдік артықшылықтары туралы қосымша ақпаратты ХіАОМІ ресми сайтынан қараңыз <https://www.mi.com/kz-kk/support/warranty>  
ХіАОМІ бастапқы сатып алушыға оның ХіАОМІ өнімінде жоғарыда аталған мерзімде қалыпты пайдалану кезінде материалдар мен құрастыру ақаулары болмайтынына кепілдік береді. ХіАОМІ өнімінің жұмысы үзіліссіз немесе қатесіз болатынына кепілдік бермейді.  
ХіАОМІ өнімі пайдалануға қағытсы нұсқауларды орындамау салдарынан болатын зиян үшін жауапты емес.

### 2. ӨТЕУ ШАРАЛАРЫ

Аппараттық құрал ақауы табылса және ХіАОМІ кепілдік мерзімі ішінде жарамды шағымды алса, ХіАОМІ келесі шарттардың бірін орындайды (1) өнімді ақысыз жөндейді, (2) өнімді ауыстырады немесе (3) ықтимал жеткізу шығындарын қоспағанда, өнім ақшасын қайтарады.

### 3. КЕПІЛДІК ҚЫЗМЕТІН ҚАЛАЙ АЛУҒА БОЛАДЫ

Кепілдік қызметін алу үшін сіз Өнімді тұтқиұқса орамында немесе Өнімді қорғаудың бірдей дәрежесін қамтамасыз ететін ұқсас қаптамада, ХіАОМІ көрсеткен мекенжайға жеткізуіңіз керек. Қолданыстағы заңмен тыйым салынған жағдайлардан басқа, ХіАОМІ кепілдік қызметін көрсетпес бұрын сізден дәлелдемелер немесе сатып алу туралы дәлелдемә және/немесе тіркеу талаптарын орындауды талап етуі мүмкін.

### 4. ЕРЕКШЕЛІКТЕР МЕН ШЕКТЕУЛЕР

Егер ХіАОМІ басқаша белгілемесе, осы Шектеулі кепілдік тек ХіАОМІ компаниясы үшін немесе ХіАОМІ компаниясымен өндірілген және сауда белгілерімен, сауда атауымен немесе «ХіАОМІ» немесе «Мі» логотипі арқылы анықталатын Өнімге ғана қолданылады.

Шектеулі кепілдік келесі жағдайларда қолданылмайды: (a) табиғи апат салдарынан, мысалы, найзағай, торнадо, су тасқыны, өрт, жер сілкінісі немесе басқа сыртқы себептерден болған залал; (a) немқұрайлық; (b) коммерциялық пайдалану; (e) Өнімнің кез келген бөлігіне өзгертулер жасау; (f) ХіАОМІ емес өнімдермен пайдаланудан туындаған зиян; (f) жазатайым оқиғадан, теріс пайдалану немесе дұрыс пайдаланбау салдарынан келтірілген зиян; (e) Өнімді ХіАОМІ сипаттаған рұқсат етілген немесе мақсатты пайдаланудан тыс немесе дұрыс емес көрнеумен немесе қуат көзімен пайдаланудан туындаған зақым; немесе (k) ХіАОМІ өкілі болып табылмайтын кез келген басқа өкіл тарапынан қызмет көрсетуден (жаңартулар мен кеңейтулерді қоса) келтірілген залал.

Өнімде сақталатын немесе сақталған кез келген деректердің, бағдарламалық құралдың немесе басқа материалдардың сақтық көшірмесін жасау сіздің жауапкершілігіңіз. Жабдықтағы деректер, бағдарламалық жасақтама немесе басқа материалдар қызмет көрсету процесінде жоғалуы немесе қайта піршілделуі мүмкін. ХіАОМІ мұндай зақым немесе жоғалу үшін жауапты емес.

Ешбір ХіАОМІ сатушысы, агенті немесе қызметкері осы Шектеулі кепілдікке қандай да бір өзгертулер, кеңейтулер немесе толықтырулар жасауға құқылы емес. Егер қандай да бір термин заңсыз немесе орындальмайтын деп танылса, қалған шарттардың заңдылығы немесе орындау мүмкіндігі әсер етпейді немесе бұзылмайды.

Зандармен тыйым салынған немесе ХіАОМІ басқаша уәде берген жағдайлардан басқа, сатудан кейінгі қызметтер бастапқы сатып алынған өлмен немесе аймақпен шектеледі. ХіАОМІ компаниясымен тісті түрде импортталмаған және/немесе тісті түрде өндірілген және/немесе ХіАОМІ немесе ХіАОМІ компаниясының ресми сатушысынан тісті түрде сатып алынбаған өнімдер осы кепілдіктерге жатпайды.

Қолданыстағы заңға сәйкес сіз өнімді сатқан ресми емес сатушының кепілдіктерін пайдалана аласыз. Сондықтан ХіАОМІ сізді өнімді сатып алған сатушымен байланысуға шақырады.

Осы кепілдіктер Гонконг пен Тайваньда қолданылмайды.

### 5. ҚҰТПАЛАТЫН КЕПІЛДІКТЕР

Қолданыстағы заңмен тыйым салынған жағдайлардан басқа, барлық көзделетін кепілдіктер (соның ішінде сатуға жарамдылық және белгілі бір мақсатқа жарамдылық кепілдіктері) осы шектеулі кепілдіктің максималды жарамдылығына дейін жарамды болады. Кейбір юрисдикциялар ұйғарында кепілдіктің ұзақтығына шектеу қюяға рұқсат бермейді, сондықтан жоғарыда аталған шектеулер бұл жағдайларда қолданылмайды.

### 6. ЗИЯҢДЫ ШЕКТЕУ

Қолданыстағы заңмен тыйым салынған жағдайлардан басқа, ХіАОМІ жазатайым оқиғалардан, жанама, арнайы немесе салдарлық шығындардан, соның ішінде, бірақ олармен шектелмей, жоғалған пайдадан, кірістен немесе деректерден, айқын немесе көзделетін кепілдіктердің немесе шарттардың кез келген бұзылуынан туындаған шығындардан, немесе кез-келген басқа заң теориясына сәйкес, тіпті ХіАОМІ-ге мұндай зиян келтіру мүмкіндігі туралы хабарланған болса да, кез келген туындаған залал үшін жауап бермейді. Кейбір юрисдикциялар арнайы, жанама немесе салдарлық залалдарды алып тастауға немесе шектеуге рұқсат бермейді, сондықтан жоғарыда аталған шектеу немесе ерекшелік сізге қатысты болмауы мүмкін.

### 7. ХІАОМІ БАЙЛАНЫС ДЕРЕКТЕРІ

- Тұтынушылар үшін келесі веб-сайтқа кіріңіз: <https://www.mi.com/kz-kk/support/warranty>
- Байланыс орталығы : 88-000-808-328
- Электрондық пошта: [service.kz@support.mi.com](mailto:service.kz@support.mi.com)

Сатудан кейінгі қызмет үшін байланыс тұлғасы ХіАОМІ уәкілетті қызмет көрсету желісіндегі кез келген тұлға, ХіАОМІ уәкілетті дистрибьюторлары немесе сізге өнімді сатқан соңғы сатушы болуы мүмкін. Күмәніңіз болса, ХіАОМІ тісті тұлғасына хабарласыңыз.

# Распространяется только на территории Казахстана

## ГАРАНТИЙНОЕ УВЕДОМЛЕНИЕ

**НАСТОЯЩАЯ ГАРАНТИЯ ДАЕТ ВАМ ОПРЕДЕЛЕННЫЕ ПРАВА, А В ЗАВИСИМОСТИ ОТ ЗАКОНОДАТЕЛЬСТВА ВАШЕЙ СТРАНЫ, ПРОВИНЦИИ ИЛИ ШТАТА ОНИ МОГУТ БЫТЬ БОЛЕЕ ШИРОКИМИ. В НЕКОТОРЫХ СТРАНАХ, ПРОВИНЦИЯХ И ШТАТАХ ЗАКОНОМ О ЗАЩИТЕ ПРАВ ПОТРЕБИТЕЛЕЙ ПРЕДУСМОТРЕН МИНИМАЛЬНЫЙ ГАРАНТИЙНЫЙ СРОК. КОМПАНИЯ ХАОМИ НЕ ИСКЛЮЧАЕТ, НЕ ОГРАНИЧИВАЕТ И НЕ ПРИОСТАНАВЛИВАЕТ ОСУЩЕСТВЛЕНИЕ ДРУГИХ ВАШИХ ЗАКОННЫХ ПРАВ. РЕКОМЕНДУЕМ ОЗНАКОМИТЬСЯ С ЗАКОНАМИ ВАШЕЙ СТРАНЫ, ПРОВИНЦИИ ИЛИ ШТАТА ДЛЯ ПОЛНОГО ПОНИМАНИЯ СВОИХ ПРАВ.**

### 1. ОГРАНИЧЕННАЯ ГАРАНТИЯ НА ПРОДУКТ

Компания Xiaomi гарантирует, что материалы и качество продуктов исключают возникновение дефектов сборки при условии их нормального использования в соответствии с руководством по эксплуатации в течение гарантийного срока.

Подробность и условия правовых гарантий представлены в соответствующих местных законах. Дополнительные сведения о преимуществах гарантий для потребителей см. на официальном веб-сайте Xiaomi <https://www.mi.com/kz-ru/support/warranty>.

Компания Xiaomi гарантирует первоначальному покупателю, что материалы и качество ее продуктов исключают возникновение дефектов сборки при условии их нормального использования в течение вышеуказанного периода.

Xiaomi не гарантирует, что работа продукта будет бесперебойной или безошибочной.

Xiaomi не несет ответственности за убытки, понесенные в результате несоблюдения инструкций по использованию продукта.

### 2. СРЕДСТВА ПРАВОВОЙ ЗАЩИТЫ

Если обнаружен аппаратный дефект и компания Xiaomi получила обоснованную претензию в течение гарантийного периода, Xiaomi обязуется (1) выполнить ремонт продукта бесплатно, (2) заменить изделие или (3) возместить стоимость продукта, исключая возможные расходы по доставке.

### 3. КАК ПОЛУЧИТЬ ГАРАНТИЙНОЕ ОБСЛУЖИВАНИЕ

Чтобы получить гарантийное обслуживание, вы должны доставить продукт в оригинальной или аналогичной упаковке, обеспечить равноценную степень защиты продукта, по адресу, указанному Xiaomi. Компания Xiaomi вправе потребовать предоставить доказательства или доказательство покупки и/или выполнить требования регистрации перед получением гарантийного обслуживания, если иное не предусмотрено законодательством.

### 4. ИСКЛЮЧЕНИЯ И ОГРАНИЧЕНИЯ

Эта ограниченная гарантия распространяется только на продукт, изготовленный компанией Xiaomi или для нее и содержащий ее товарные знаки, торговое наименование или логотип «Xiaomi» либо «Mi», если иное не предусмотрено компанией Xiaomi.

Ограниченная гарантия не распространяется на (а) повреждения в результате стихийных бедствий, например удара молнии, смерча, наводнения, пожара, землетрясения или других экзогенных факторов; (б) следствия халатности; (в) коммерческое использование; (г) внесенные изменения или модификации любой части продукта; (д) повреждения, вызванные при использовании с продуктами других производителей; (е) повреждения в результате несчастного случая, злоупотребления или неправильного использования; (ж) повреждения, вызванные применением продукта за пределами разрешения или допускаемого использования, описанного Xiaomi, а также в результате несоответствующего напряжения или питания; (з) повреждения из-за обслуживания (включая обновления и расширения) лицом, не являющимся представителем компании Xiaomi.

Создание резервной копии данных, программного обеспечения и других материалов, которые вы можете хранить на продукте, является вашей ответственностью. Компания Xiaomi не несет ответственности за потерю или перематрирование данных, программного обеспечения и других материалов, содержащихся в оборудовании, в процессе технического обслуживания.

Ни один реселер, агент или сотрудник компании Xiaomi не уполномочен вносить изменения или дополнения в настоящую гарантию. Если какое-либо условие окажется незаконным или юридически недействительным, законность или исполнимость остальных положений не должна быть затронута или нарушена.

Послепродажное обслуживание осуществляется в стране или регионе покупки, за исключением случаев, запрещенных законом, или если иное предусмотрено компанией Xiaomi.

Настоящая гарантия не покрывает продукты, которые не были должным образом импортированы, были изготовлены не компанией Xiaomi и/или приобретены не у Xiaomi либо ее официального представителя. Согласно действующему законодательству, вы можете рассчитывать на гарантии от официального дистрибьютора, который продал продукт. Поэтому компания Xiaomi предлагает обращаться к продавцу, у которого вы приобрели продукт.

Настоящая гарантия не распространяется на Гонконг и Тайвань.

### 5. ПОДРАЗУМЕВАЕМЫЕ ГАРАНТИИ

За исключением случаев, запрещенных законодательством, подразумеваемые гарантии (включая гарантии товарного состояния и пригодности для конкретной цели) имеют ограниченный срок действия, который не может превышать срок действия настоящей ограниченной гарантии. В некоторых юрисдикциях не допускается ограничение срока действия подразумеваемой гарантии. В таких случаях указанное ограничение не применяется.

### 6. ОГРАНИЧЕНИЕ ПОВРЕЖДЕНИЯ

За исключением случаев, запрещенных законодательством, компания Xiaomi не несет ответственности за повреждения в результате ДТП, косвенных, специальных или последующих повреждений, включая потерю прибыли, доходов или данных, убытки, возникшие в результате нарушения явных или подразумеваемых гарантий или условий, или по любой другой законной теории, даже если компания Xiaomi была предупреждена о возможности таких повреждений. В некоторых юрисдикциях не допускается исключение или ограничение ответственности за специальные, косвенные или последующие убытки. В таких случаях указанные выше ограничения не применяются.

### 7. КОНТАКТЫ КОМПАНИИ ХАОМИ

- Подробную информацию для клиентов см. на сайте <https://www.mi.com/kz-ru/support/warranty>
- Call-центр (кол-центр): 88-000-808-328
- Электронная почта: [service.kz.ru@support.mi.com](mailto:service.kz.ru@support.mi.com)

Контактным лицом для послепродажного обслуживания может быть любое лицо из авторизованной сервисной сети Xiaomi, авторизованный дистрибьютор Xiaomi или продавец, у которого вы приобрели продукт. Если у вас возникли какие-либо вопросы, обратитесь к соответствующему лицу в компании Xiaomi.

## Bezpečnostné pokyny

Tento produkt je určený výhradne na použitie v domácnosti. Túto príručku si včete pred použitím zariadenia pozorne prečítajte a uschovajte ju na nahladnutie v budúcnosti.

- Tento spotrebič môžu používať deti od 8 rokov a osoby so zníženými fyzickými, zmyslovými a mentálnymi schopnosťami či nedostatkom skúseností a vedomostí, ak spotrebič používajú pod dozorom alebo boli poučené o používaní spotrebiča bezpečným spôsobom a porozumeli rizikám spojeným s jeho používaním. Deti sa so spotrebičom nesmú hrať. Deti nesmú so spotrebičom upratovať ani vykonávať jeho údržbu bez dohľadu dospelých osoby.
- Zariadenie sa smie používať iba s jednotkou adaptéra napájania dodávanou so zariadením.
- Tento vysávač je určený len na použitie v interiéri. Nepoužívajte ani neinštalujte v exteriéri, priemyselnom alebo komerčnom prostredí.
- Pred čistením alebo údržbou spotrebiča je potrebné vytiahnuť zástrčku zo zásuvky.
- Aby ste znížili riziko požiaru, výbuchu alebo poranenia, pred použitím skontrolujte, či nie je poškodený adaptér napájania. Vysávač nepoužívajte, ak je poškodený adaptér napájania.
- Ak sa nabíjačka alebo batéria poškodí, musí sa vymeniť za originálny diel zakúpený u výrobcu alebo v záručnom a požiarčnom servise.
- Pred čistením alebo výmenou valcovej kefy vysávača vypínajte.
- Kefová lišta, predžlovacia tyč a vysávač sú elektricky vodivé a nesmú byť ponorené do vody ani iných tekutín. Po čistení sa uistite, že filter, predfilter a postfilter sú úplne suché.
- Aby nedošlo k poraneniu, pred čistením a údržbou vysávača vypnite a odstráňte kefovú lištu. Vysávač nepoužívajte, pokiaľ nie je správne nainštalovaná kefová lišta, kryt kazety na zber prachu, filter, predfilter a postfilter.
- Predžlovaciu tyč pravidelne kontrolujte a nepoužívajte, ak je poškodená.
- Vysávač nepoužívajte na vysávanie horľavých alebo výbušných kvapalín, ako je benzín, ani iných kvapalín, ako je voda alebo toxické kvapaliny, ako sú bieliadla, amoniak a prostriedky na čistenie odpadov.
- Vysávač nepoužívajte na čistenie nie tonera používaného v laserových tlačiarňach a kopírovacích strojoch, pretože toner môže spôsobiť požiar alebo výbuch.
- Vysávač nepoužívajte na vysávanie častíc sadrokartónu, popola, ako je popol z krbu, ani tlejúcich alebo horiacich materiálov, ako je uhlie, cigaretové ohrky alebo zápalky.
- Vysávač nepoužívajte na vysávanie tvrdých alebo ostrých predmetov, ako sú sklo, klince, skrutki alebo mince, ktoré môžu poškodiť produkt.
- Vysávač nepoužívajte na čistenie škvŕn od hustých olejových látok, silných lepidiel alebo farieb, ako sú napríklad leštido na topánky, farby a pigmenty.
- Vlasý, prsty a iné časti tela, ako aj voľný odev držte v dostatočnej vzdialenosti od otvorov a pohyblivých častí vysávača.
- Sací otvor, predžlovaciu tyč ani iné príslušenstvo nesmerujte do očí alebo uší a nevkladajte ich do úst.
- Do otvorov vysávača nekladajte žiadne predmety a nepoužívajte vysávač s blokovými otvormi. Udržujte vysávač čistý od prachu, vlákien, vlasov alebo iných predmetov, ktoré môžu znížiť jeho sací výkon.
- Vysávač neumiestňujte na nestabilné povrchy predmetov, ako sú stoličky alebo stoly, aby nedošlo k poškodeniu alebo zraneniu v dôsledku jeho pádu.
- Nenabíjajte ani neskladujte vysávač v blízkosti zdrojov tepla alebo vo vlhkom prostredí, napríklad v blízkosti radiátora, v kuchyni alebo v kúpeľni.
- Spotrebič ani batériu nevstavujte nadmerným teplotám.
- Dávajte pozor na riziko skratu svoje batériu napájaného spotrebiča alebo batérie kovovými predmetmi.
- Používajte iba náhradné diely, ktoré sú schválené spoločnosťou Xiaomi.
- V prípade úniku batérie sa vyhnete kontaktu s tekutinou a batériu odovzdajte na recykláciu v zariadení schválenom vládou. V prípade kontaktu s očami ich vypláchnite veľkým množstvom vody a okamžite vyhľadajte lekársku pomoc.
- Pri vysávaní schodov postupujte s mimoriadnou opatnosťou.
- **Varovanie na nebezpečenstvo požiaru:** Na predfilter a postfilter vysávača nenášajte žiadne vonné látky. Tieto produkty obsahujú horľavé chemikálie, ktoré môžu spôsobiť vznietenie vysávača.
- Pri nabíjaní vysávača pri okolitej teplote 0 °C až 35 °C prísne dodržiavajte pokyny uvedené v tejto používateľskej

príručke. Nesprávne nabíjanie môže spôsobiť poškodenie batérie.

- Pri používaní vysávača prísne dodržiavajte pokyny uvedené v tejto používateľskej príručke. Za akúkoľvek stratu alebo poškodenie vysávača spôsobené jeho nesprávnym používaním nesie zodpovednosť používateľ.
- **VAROVANIE:** Používajte výlučne napájaciu jednotku dodanú spoločne s týmto spotrebičom.
- **VAROVANIE:** Na účely dobíjania batérie používajte výlučne odnímateľnú napájaciu jednotku dodanú s týmto spotrebičom.
- Používajte iba s napájacou jednotkou A232-050200U-EU2.
- Počas nabíjania umiestnite vysávač na rovnú plochu, aby nedošlo k jeho prevráteniu a náhodnému zraneniu.
- Používateľia nemusia vykonávať žiadne kroky na prepnutie napájania medzi 50 Hz a 60 Hz, pretože produkt sa dokáže prispôbiť frekvencii 50 Hz aj 60 Hz.

## Informácie o dodržiavaní súladu s regulačnými predpismi



Vyhlasenie o súlade pre EÚ

My, Xiaomi Communications Co., Ltd., týmto vyhlasujeme, že toto zariadenie je v súlade s príslušnými európskymi smernicami, normami a ich dodatkami. Celý text Vyhlasenia o súlade pre EÚ je dostupný na tejto internetovej adrese: <https://www.mi.com/global/support/terms/declaration>



Informácie o likvidácii a recyklovaní odpadu z elektrických a elektronických zariadení (OEEZ)

Všetky produkty označené týmto symbolom sú definované ako odpad z elektrických a elektronických zariadení (tzv. OEEZ, ako sa udáva v smernici 2012/19/EÚ) a nesmú sa vyhadzovať do bežného ntriesneného domáceho odpadu. S cieľom ochrany ľudského zdravia aj životného prostredia je potrebné, aby ste svoje zariadenie určené do odpadu odovzdali na určenom zbernom mieste na recykláciu odpadu z elektrických a elektronických zariadení, ktoré určí štátne alebo miestne orgány. Správna likvidácia a recyklovanie pomôže zabrániť negatívnym následkom na životné prostredie a ľudské zdravie. Ďalšie informácie o mieste, ako aj o podmienkach a požiadavkách platných pre zberné miesta vám poskytne zástupca servisu alebo miestne orgány.



Len na použitie v interiéri



Pred použitím si prečítajte pokyny

## Prehľad produktu

### Vysávač

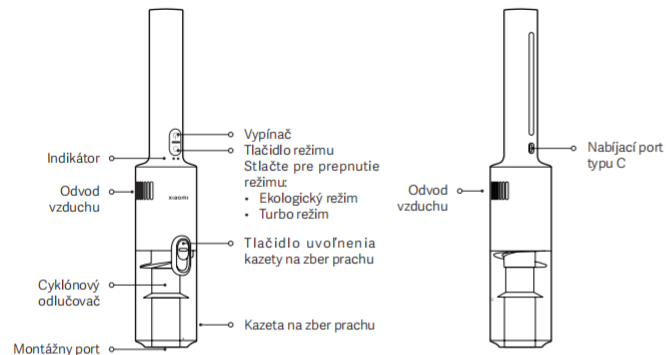

### Zoznam príslušenstva

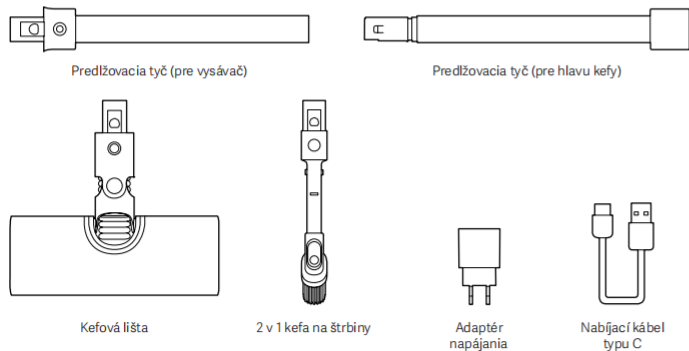

Poznámka: Ilustrácie produktu a príslušenstva v používateľskej príručke slúžia len na referenčné účely. Skutočný produkt a funkcie sa môžu líšiť v dôsledku vylepšení produktu.

## Inštalácia

### Vysávač a príslušenstvo

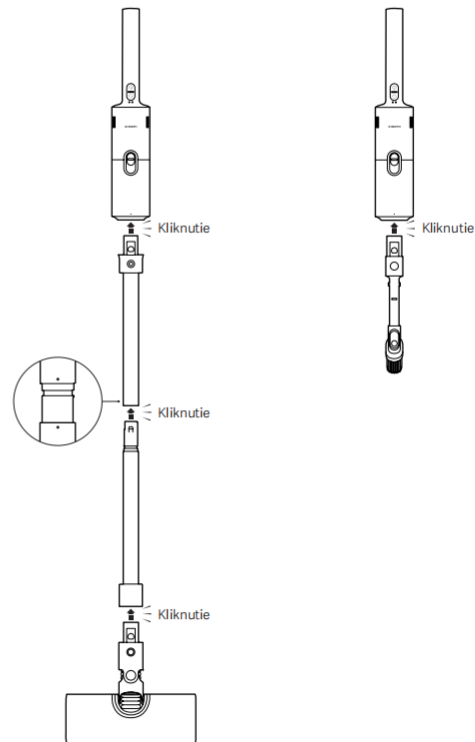

## Nabíjanie

### Nabíjanie vysávača

Upozornenie: Pri nabíjaní vysávača ho položte na rovnú a stabilnú podložku, aby sa zabránilo nehodám spôsobeným jeho prevrátením.

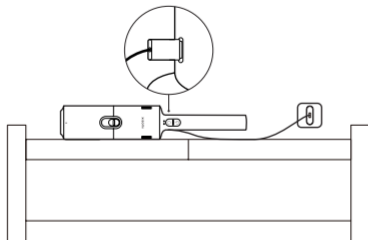

### Stav indikátora:

- Vypnuté
- ☀ Pomaly bliká na bielo
- Červená
- Biela

### Nabíjanie

- 1 ☀ 2 Úroveň nabitia batérie < 50%
- ☀ 1 ○ 2 Úroveň nabitia batérie ≥ 50%

### Prevádzka (ekologický režim)

- 1 ○ 2 Úroveň nabitia batérie ≥ 10%
- 1 ● 2 Úroveň nabitia batérie < 10%

### Pracovný režim (turbo režim)

- 1 ○ 2 Úroveň nabitia batérie ≥ 10%
- 1 ● 2 Úroveň nabitia batérie < 10%

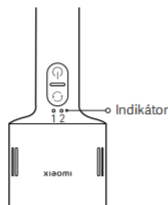

### Poznámky:

- Pred prvým použitím a po každom použití vysávač úplne nabite. Trvá to približne 4 hodiny.
- Vysávač sa môže používať iba s originálnym adaptérom napájania modelu A232-050200U-EU2 a originálnym nabíjacím káblom typu C.
- Vysávač nesmie byť používaný počas nabíjania.
- Ak bol vysávač nepretržite používaný v turbo režime, pred ďalším nabíjaním je lepšie ho nechať 30 minút vychladnúť.
- Ak je vysávač úplne nabitý, indikátor svieti 20 sekúnd na bielo a potom zhasne.
- Vysávač nabíjajte aspoň raz za tri mesiace, aby nedošlo k poškodeniu batérie.

## Používanie

### Kefová lišta

Vhodná na čistenie mramorových podláh, drevených podláh a kobercov s krátkym vlasom.

Poznámka: Neodkladajte vysávač po každom použití na stenu, aby ste zabránili jeho prevráteniu. Odstráňte predlžovaciu tyč a kefovú lištu a vysávač položte na rovnú a stabilnú podložku.

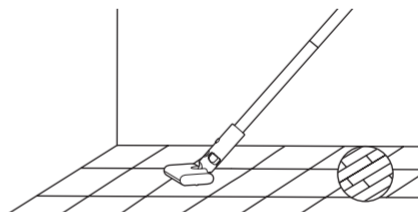

### 2 v 1 kefa na štrbiny

Vhodná na čistenie štrbín na stoloch a stropoch, v záclonách, pohovkách, rohoch a interiéroch áut.

### Poznámky:

- Nevysávajte žiadne tekutiny, aby nedošlo k poškodeniu.
- V lete nenechávajte vysávač v aute, kde sú vysoké teploty, ani ho nevystavujte priamemu slnečnému žiareniu, aby nedošlo k ohrozeniu bezpečnosti.

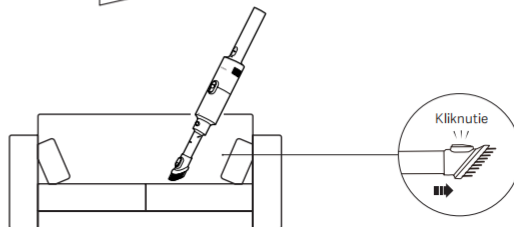
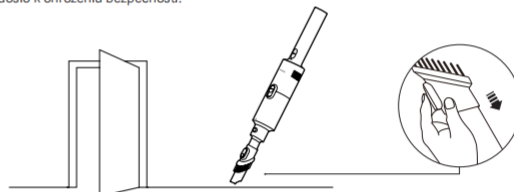

# Starostlivosť a údržba

## Poznámky:

- Pred čistením a údržbou sa uistite, že je vysávač vypnutý a nabíjací kábel je odpojený.
- Pred čistením odstráňte hlavu kefy z vysávača, aby sa zabránilo náhodnému zapnutiu vysávača, čo môže spôsobiť zranenie.
- Ak je cyklónový odlučovač, filter, predžhovacia tyč, kefová líšta alebo 2 v 1 kefa na štrbiny upchaná, vysávač prestane fungovať. Pred použitím vysávač vypnite a vyčistite.
- Vždy používajte originálne diely, aby ste zaistili správnu funkciu a zachovali platnosť záruky.
- Ak vysávač nepoužívate dlhší čas, úplne ho nabite, odpojte od napájania a uložte na chladnom a suchom mieste. Nevystavujte vysávač priamemu slnečnému žiareniu ani vlhkému prostrediu. Vysávač nabíjajte aspoň raz za tri mesiace, aby nedošlo k poškodeniu batérie.

## Čistenie vysávača

Vysávač utrite mäkkou suchou handričkou.



## Čistenie kazety na zber prachu, filtra a cyklónového odlučovača

Pred čistením kazety na zber prachu vysávač vypnite, odpojte nabíjací kábel a odstráňte príslušenstvo.

Poznámka: Kazetu na zber prachu čistíte včas, keď prach dosiahne značku „MAX“, aby sa zachoval výkon vysávania.

1. Pred čistením odstráňte predžhovacia tyč a hlavu kefy, stlačte tlačidlo uvoľnenia kazety na zber prachu a potom otočte kazetu na zber prachu do polohy „S“, aby sa dala vybrať.

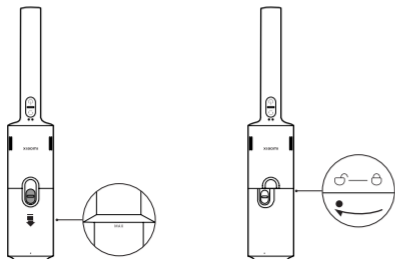

2. Zdvihnite rukoväť, vyberte cyklónový odlučovač a vyprázdňte kazetu na zber prachu.

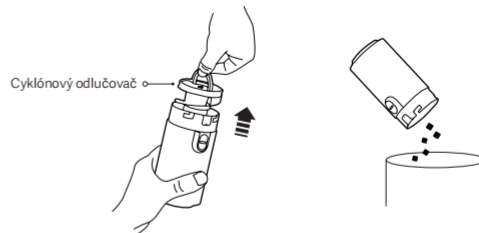

3. Vyberte hubku a filter.

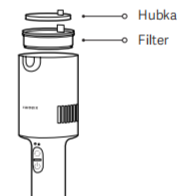

4. Dôkladne vypláchnite cyklónový odlučovač, hubku a filter. Po vypláchnutí ich nechajte minimálne 24 hodín úplne vyschnúť na vzduchu.



## Poznámky:

- Filter nenamáčajte.
- Pri oplachovaní filter opakovane poklepte, aby ste z neho odstránili nečistoty.
- Filter nečistite rukami ani ostrými predmetmi, ako sú kefy, aby nedošlo k jeho poškodeniu.
- Ak je po vyčistení filtra stále badateľný pokles sacieho výkonu, odporúčame filter vymeniť za originálny.

## Starostlivosť a údržba

### Inštalácia kazety na zber prachu, filtra a cyklónového odlučovača

1. Nainštalujte cyklónový odlučovač späť do kazety na zber prachu, ako je znázornené na obrázku.
2. Preinštalujte filter a hubku.
3. Preinštalujte kazetu na zber prachu, otočte ju do polohy „O“ a stlačte tlačidlo uvoľnenia kazety na zber prachu.



### Riešenie problémov

Ak vysávač nefunguje správne, postupujte podľa tabuľky nižšie a odstráňte poruchu podľa stavu indikátoru.

Hlasová výzva	Možná príčina	Riešenie
Indikátor bliká červeno a bielo.	Kazeta na zber prachu je plná.	Vyprázdňte kazetu na zber prachu.
	Filter je upchaný.	Vyčistite filter.
	Hlava kefy je upchaná.	Vyčistite hlavu kefy.
Indikátor je vypnutý.	Adaptér napájania alebo nabíjací kábel nie je kompatibilný.	Použite originálny adaptér napájania alebo nabíjací kábel.
	Nabíjací kábel nie je správne zapojený.	Nabíjací kábel pevne zapojte.
	Vysávač je úplne nabitý.	Odpojte nabíjací kábel.

## Bežné problémy

Bežné problémy	Možná príčina	Riešenie
Vysávač nefunguje.	Batéria je vybitá.	Pred použitím vysávača nabite.
	Je upchaný sací otvor, vzduchový kanál alebo filter.	Včas vyčistite sací otvor, vzduchový kanál alebo filter.
	Bola aktivovaná ochrana batérie proti prehriatiu.	Skúste to znova, keď sa teplota batérie vráti do normálu.
Sací výkon klesá.	Kazeta na zber prachu je plná alebo je upchaný filter.	Včas vyprázdňte kazetu na zber prachu alebo vyčistite filter.
	Hlava kefy je upchaná.	Včas vyčistite hlavu kefy.
Životnosť batérie je nízka.	Batéria nie je úplne nabitá.	Pred použitím vysávača nabite.
	Kazeta na zber prachu je plná alebo je upchaný filter.	Včas vyprázdňte kazetu na zber prachu alebo vyčistite filter.
	Hlava kefy je upchaná.	Včas vyčistite hlavu kefy.
Vysávač sa nedá nabíjať.	Nabíjací kábel nie je správne zapojený.	Nabíjací kábel pevne zapojte.
	Adaptér napájania alebo nabíjací kábel nie je kompatibilný.	Použite originálny adaptér napájania alebo nabíjací kábel.
Vysávač sa nabíja pomaly.	Bola aktivovaná ochrana batérie proti prehriatiu.	Skúste to znova, keď sa teplota batérie vráti do normálu.

Poznámka: Ak vyššie uvedené riešenia problém nevyriešia, kontaktujte tím popredajného servisu.

## Špecifikácie

### Vysávač Xiaomi P30

Názov	Bezdrôtový vysávač		
Model	E204	Menovitý výkon	180 W
Menovité napätie	14,4 V ~	Vstup	5 V ~ 2 A
Typ portu	Typ C	Čistá hmotnosť	1,46 kg
Spotreba energie	Režim Vypnuté: ≤ 0,5 W	Čas na zadanie podmienky	Režim Vypnuté: ≤ 20 min

### Adaptér napájania

Výrobca	Jiangxi Jian Aohai Technology Co., Ltd.		
Model	A232-050200U-EU2	Priemerná prevádzková účinnosť	82,95 %
Menovitý vstup	100-240 V ~ 50/60 Hz 0,35 A	Účinnosť pri nízkom zaťažení (10 %)	78,95 %
Menovitý výstup	5,0 V ~ 2,0 A 10,0 W	Spotreba energie bez zaťaženia	≤ 0,10 W

## Upozornenia týkajúce sa životného prostredia

Nabíjateľná lítiová-iónová batéria tohto vysávača obsahuje chemikálie, ktoré môžu znečisťovať životné prostredie. Pred likvidáciou vysávača vyberte batériu a odovzdajte ju do príslušného zariadenia na recykláciu.

- Batériu je potrebné pred vyradením vybrať zo spotrebiča.
- Pri vyberaní batérie musí byť spotrebič odpojený od elektrickej siete.
- Batériu je potrebné bezpečne zlikvidovať.

#### Upozomenia:

- Pred demontážou sa uistite, že je vysávač odpojený od napájania a batéria je úplne vybitá.
- Odstránenú batériu odnesť do profesionálneho zariadenia na recykláciu, kde bude správne zlikvidovaná.
- Batériu nenechávajte v prostredí s vysokou teplotou, inak by mohla vybuchnúť.
- V prípade úniku kvapaliny z batérie zabráňte kontaktu s kvapalinou. Ak sa kvapalina dostane do očí, vypláchnite ich veľkým množstvom vody a okamžite vyhľadajte lekársku pomoc.

#### Kroky na vybratie batérie:

1. Odstráňte vypínač pomocou páčidla.
2. Odstráňte protišmykovú gumovú lištu a skrutkovačom odskrutkujte skrutky.
3. Odstráňte zadný kryt vysávača pomocou páčidla a vyberte batériu.

#### Kroky na inštaláciu batérie:

1. Pripevnite batériu k zadnému krytu vysávača. Správna inštalácia je potvrdená cvaknutím.
2. Vložte batériu do vysávača a upevnite ho skrutkami.
3. Namontujte protišmykovú gumovú lištu a vypínač.

# ZÁRUČNÉ PODMIENKY

TÁTO ZÁRUKA VÁM DÁVA ŠPECIFICKÉ PRÁVA A ZO ZÁKONOV VAŠEJ KRAJINY, PROVINCIIE ALEBO ŠTÁTU VÁM MÔŽU VYPLÝVAŤ ĎALŠIE PRÁVA. V NIEKTORÝCH KRAJINÁCH, PROVINCIÁCH ALEBO ŠTÁTOCH MÔŽE ZÁKON UVÁDZAŤ MINIMÁLNU ZÁRUČNÚ LEHOTU. SPOLOČNOSŤ XIAOMI NEVYLUČUJE, NEOBMEDZUJE ANI NEPOZASTAVUJE OSTATNÉ PRÁVA, KTORÉ MÁTE, OKREM PRÍPADOV POVOLENÝCH ZÁKONOM. AK CHCETE ZÍSKAŤ ÚPLNÉ INFORMÁCIE O SVOJICH PRÁVACH, ODPORUČAME VÁM PREŠTUDOVAŤ SI LEGISLATÍVU SVOJEJ KRAJINY, PROVINCIIE ALEBO ŠTÁTU.

## 1. OBMEDZENÁ ZÁRUKA NA PRODUKT

Spoločnosť XIAOMI zaručuje, že produkty počas záručnej lehoty neobsahujú chyby materiálu ani výrobné chyby, ak sa používajú bežným spôsobom a v súlade s príslušným návodom na použitie.

Trvanie záručnej lehoty a podmienky spojené so zákonnou zárukou sú uvedené v príslušnej miestnej legislatíve. Ďalšie informácie o výhodách spotrebiteľskej záruky nájdete na oficiálnej webovej lokalite spoločnosti Xiaomi na adrese <https://www.mi.com/global/support/warranty>.

Spoločnosť Xiaomi zaručuje pôvodnému kupujúcemu, že produkt spoločnosti Xiaomi nebude pri bežnom používaní, počas obdobia uvedeného vyššie, obsahovať chyby materiálu ani výrobné chyby.

Spoločnosť Xiaomi nezaručuje, že prevádzka produktu bude neprerušovaná alebo bezchybná.

Spoločnosť Xiaomi nezodpovedá za škody, ktoré vznikli následkom nedodržania pokynov pre používateľov produktu.

## 2. NÁPRÁVNE PROSTRIEDKY

Ak sa vyskytne chyba hardvéru a spoločnosť Xiaomi dostane počas záručnej lehoty oprávnenú požiadavku, spoločnosť Xiaomi (1) produkt bezplatne opraví, (2) vymení produkt za nový alebo (3) vráti peniaze za produkt bez prípadných nákladov na poštovné.

## 3. AKO SI UPLATNIŤ ZÁRUČNÚ OPRAVU

Ak potrebujete záručnú opravu, musíte produkt doručiť v pôvodnom obale alebo v inom obale poskytujúcim rovnaký stupeň ochrany produktu na adresu špecifikovanú spoločnosťou Xiaomi. Tam, kde to nevyplýva z príslušnej legislatívy, váš spoločnosť Xiaomi môže pred poskytnutím záručného servisu požiadať o predloženie dokladu o nákupe a/alebo dokladu o splnení podmienok registrácie.

## 4. VÝNIMKY A OBMEDZENIA

Pokiaľ spoločnosť Xiaomi nestanoví inak, táto obmedzená záruka sa vzťahuje len na produkt vyrobený spoločnosťou Xiaomi alebo pre ňu, ktorý môže byť identifikovaný ochrannou známkou, obchodným názvom či logom „Xiaomi“ alebo „Mi“.

Obmedzená záruka sa nevzťahuje na žiadne škody spôsobené: (a) zásahmi prírody alebo vyššej moci, napríklad údermi blesku, tornádami, požiarimi, povodňami, zemetrasením alebo inými vonkajšími vplyvmi; (b) nedbalosťou; (c) komerčným využitím; (d) zmenami alebo úpravami ktorejkoľvek časti produktu; (e) škody spôsobené použitím s produktami iných výrobcov ako Xiaomi; (f) škody spôsobené náhodou, zneužitím, alebo nesprávnym použitím; (g) škody spôsobené prevádzkou výrobku mimo prístupné alebo predpokladané použitia popísané spoločnosťou Xiaomi alebo s nesprávnym napätím alebo zdrojom napájania alebo (h) škody spôsobené opravou (vrátane vylepšení a rozšírení) realizovanou osobou, ktorá nie je povereným zástupcom spoločnosti Xiaomi.

Zálohovanie všetkých dát, softvéru alebo iných materiálov, ktoré máte v produkte inštalované alebo uložené, je na vašej zodpovednosti. Je pravdepodobné, že takéto dáta, softvér alebo iné materiály, ktoré sú v produkte uložené alebo uchovávané, budú počas opravy stratené alebo preformátované a spoločnosť Xiaomi nenesie zodpovednosť za ich poškodenie alebo stratu.

Žiadny predajca, agent ani zamestnanec spoločnosti Xiaomi nie je oprávnený vykonávať akékoľvek úpravy, rozšírenia alebo doplnenia tejto obmedzenej záruky. Pokiaľ bude ktorákolvek zo zmluvných podmienok vyhlásená za nezákonnú alebo nevymožiteľnú, zákonnosť alebo vymožiteľnosť ostatných zmluvných podmienok nebude ovplyvnená alebo narušená.

S výnimkou prípadov, kedy to zakazujú zákony alebo inak prislúbila spoločnosť Xiaomi, sú popredajné služby obmedzené na krajinu alebo región pôvodného nákupu.

Táto záruka nepokrýva produkty, ktoré neboli náležite importované a/alebo neboli náležite vyrobené spoločnosťou Xiaomi a/alebo neboli náležite získané od spoločnosti Xiaomi alebo oficiálneho predajcu spoločnosti Xiaomi. Podľa príslušnej legislatívy môžete využiť záruku poskytovanú neoficiálnym predajcom, ktorý produkt predal. Spoločnosť Xiaomi vám preto odporúča kontaktovať predajcu, od ktorého ste produkt kúpili.

Táto záruka neplatí na území Hongkongu a Taiwanu.

## 5. IMPLICITNÉ ZÁRUKY

S výnimkou prípadov, kedy je to zakázané platnými právnymi predpismi, sú všetky implicitné záruky (vrátane záruk obchodovateľnosti a vhodnosti na konkrétny účel) obmedzené a platia maximálne do skončenia platnosti tejto obmedzenej záruky. Niektoré jurisdikcie nepovoľujú obmedzenie trvania implicitnej záruky, v takých prípadoch sa vyššie uvedené obmedzenie nepoužije.

## 6. OBMEDZENIE NÁHRADY ŠKÔD

S výnimkou prípadov, kedy je to zakázané platnými právnymi predpismi, spoločnosť Xiaomi nezodpovedá za prípadné náhodné, nepriame, zvláštne alebo následné škody, vrátane straty zisku, výnosov alebo dát, za škody vyplývajúce z akéhokoľvek porušenia výslovnej alebo implicitnej záruky alebo podmienky, alebo za škody podľa akéhokoľvek inej právnej teórie, a to aj v prípade, že spoločnosť Xiaomi bola o možnosti takýchto škôd informovaná. Niektoré jurisdikcie nepovoľujú vylúčenie alebo obmedzenie zodpovedania za zvláštne, nepriame, náhodné alebo následné škody, takže vyššie uvedené ustanovenie o vylúčení alebo obmedzení sa na vás nemusi vzťahovať.

## 7. KONTAKTY SPOLOČNOSTI XIAOMI

Ak ste zákazník, prejdite na našu webovú lokalitu: <https://www.mi.com/global/support/warranty>

Kontaktnou osobou v rámci popredajných služieb môže byť ľubovoľná osoba v sieti autorizovaného servisu spoločnosti Xiaomi, autorizovaní distribútori spoločnosti Xiaomi alebo koncový predajca, ktorý vám produkty predal. V prípade pochybností kontaktujte osobu, ktorú vám odporučí spoločnosť Xiaomi.

## Sigurnosne upute

Ovaj proizvod je samo za uporabu u kućanstvu. Pozorno pročitajte ovaj priručnik prije uporabe i zadržite ga za buduću referencu.

- Ovaj uređaj smiju koristiti djeca u dobi od osam i više godina, te osobe sa smanjenim tjelesnim, osjetilnim ili mentalnim sposobnostima ili s nedostatkom iskustva i znanja ako to čine pod nadzorom ili su dobile upute za uporabu uređaja na siguran način, te razumiju moguće opasnosti. Djeca se ne smiju igrati s uređajem. Djeca ne smiju čistiti niti provoditi radnje održavanja bez nadzora.
- Uređaj se smije koristiti samo s priloženom jedinicom mrežnog adaptera.
- Ovaj usisavač je samo za unutarnju uporabu. Nemojte koristiti niti ga postavljati u vanjskim, industrijskim ili komercijalnim okruženjima.
- Prije čišćenja i održavanja uređaja potrebno je isključiti kabel iz utičnice.
- Kako biste smanjili rizik od eksplozije ili osobne ozljede, provjerite prije uporabe kako biste se uvjerali da je mrežni adapter neoštećen. Nemojte koristiti usisavač ako je mrežni adapter oštećen.
- Ako se punjač ili baterija oštete, moraju se zamijeniti izvornom komponentom kupljenom od proizvođača ili odjela za usluge nakon prodaje.
- Pazite da isključite usisavač prije čišćenja ili zamjene valjkaste četke.
- Četka za pod, produžna šipka i usisavač provode struju, te se ne smiju uranjati u vodu ili druge tekućine. Uvjerite se da su filter, predfilter i postfilter do kraja suhi nakon čišćenja.
- Kako biste spriječili ozljedu, isključite usisavač i uklonite četku za pod prije čišćenja i održavanja. Nemojte koristiti usisavač prije ispravnog postavljanja četke za pod, poklopca spremnika za sakupljanje prašine, filtra, predfiltera i postfiltera.
- Periodično provjerite produžnu šipku i nemojte ju koristiti ako je oštećena.
- Nikada nemojte usisavač koristiti da pokupite zapaljive ili eksplozivne tekućine kao što je benzin niti druge tekućine poput vode ili toksičnih tekućina poput izbjeljivača, amonijaka i sredstava za čišćenje odvođa.
- Nemojte koristiti usisavač za čišćenje tonera koji se koristi kod laserskih pisaača i kopirki jer toner može uzrokovati eksploziju.
- Nemojte koristiti usisavač kako biste pokupili čestice sa suhozidnih ploča, pepeo poput pepela iz kamina ili tinjajuće ili goruće materijale poput ugljena, opušaka ili šibica.
- Nemojte koristiti usisavač kako biste usisali oštre ili tvrde predmete poput stakla, eksera, vijaka ili novčića koji mogu oštetiti proizvod.
- Nemojte koristiti usisavač kako biste očistili mrlje od gustih uljnih tvari, jaka ljepliva ili boje kao što su sjaj za cipele, farbe i pigmenti.
- Držite kosu, prste i druge dijelove tijela, kao i labavu odjeću dalje od otvora i pokretnih dijelova usisavača.
- Nemojte usmjeravati usisni otvor, produžnu šipku ili drugi pribor ka svojim očima ili usima ili ih stavljati u usta.
- Nemojte nikakve predmete stavljati u otvore usisavača niti koristiti usisavač dok je bilo koji otvor blokiran. Držite usisavač čistim od prašine, vlakana, dlaka ili bilo čega drugog što može smanjiti njegovu snagu usisavanja.
- Nemojte ostavljati usisavač na nestabilnim predmetima kao što su stolice i stolovi kako biste spriječili oštećenja ili ozljede uzrokovane njegovim padom.
- Nemojte puniti ili pohranjivati usisavač u blizini izvora toplote ili vlažnih područja poput radijatora, u kuhinji ili u kupaonici.
- Uređaj i bateriju nemojte izlagati previsokim ili preniskim temperaturama.
- Imajte na umu opasnosti koje može uzrokovati terminal baterije uređaja ili terminal baterije koji je pod kratkim spojem zbog metalnih predmeta.
- Koristite samo zamjenske dijelove koje odobrava Xiaomi.
- U slučaju curenja baterije, izbjegavajte kontakt s tekućinom i bateriju bacite kod ustanove za recikliranje koju je odobrila vlada. U slučaju kontakta s očima, isperite s puno vode i odmah potražite liječničku pomoć.
- Budite izuzetno pozorni kada usisavačem čistite stube.
- **Upozorenje na opasnost od požara:** nemojte bilo kakav miris stavljati na predfilter i postfilter uređaja. Poznato je da ova vrsta proizvoda sadrži zapaljive kemikalije koje mogu uzrokovati da se usisavač zapali.
- Strogo pratite upute u ovom korisničkom priručniku za punjenje usisavača na sobnoj temperaturi od 0 °C do 35 °C. Neispravno punjenje može dovesti do oštećenja baterije.
- Strogo pratite upute iz ovog korisničkog priručnika kada koristite usisavač. Korisnici su odgovorni za svaki gubitak ili štetu koja proizlazi iz neispravne uporabe usisavača.

- **UPOZORENJE:** koristite samo napajanje isporučeno uz uređaj.
- **UPOZORENJE:** za potrebe ponovnog punjenja baterije koristite samo odvojivu jedinicu za napajanje isporučenu s ovim uređajem.
- Koristite samo s napojnom jedinicom A232-050200U-EU2.
- Postavite usisavač ravno kada punite kako biste spriječili da se prevrne i uzrokuje nesreću.

## Informacije o usklađenosti s propisima



Izjava o sukladnosti za EU

Mi, Xiaomi Communications Co., Ltd. ovime izjavljujemo da je ova oprema u skladu s primjenjivim direktivama i europskim normama te njihovim izmjenama. Puni tekst Izjave o sukladnosti za EU dostupan je na sljedećoj internetskoj adresi:  
<https://www.mi.com/global/support/terms/declaration>



Informacije o odlaganju i recikliranju otpadne električne i elektroničke opreme (WEEE)

Svi proizvodi s ovim simbolom smatraju se otpadnom električnom i elektroničkom opremom (WEEE u skladu s Direktivom 2012/19/EU) i ne smiju se miješati s nerazvrstanim kućanskim otpadom. Ljudsko zdravlje i okoliš potrebno je zaštititi odlaganjem otpadne opreme na odlagalište namijenjeno prikupljanju i recikliranju otpadne električne i elektroničke opreme koje je odredilo državno ili lokalno nadležno tijelo. Propisno rukovanje i recikliranje pridonosi sprječavanju potencijalnih negativnih posljedica za okoliš i ljudsko zdravlje. Obratite se instalateru ili lokalnim nadležnim tijelima za dodatne informacije o lokaciji i uvjetima i odredbama tih odlagališta.



Samo za uporabu u zatvorenom prostoru



Prije uporabe pročitajte upute

## Pregled proizvoda

### Usisavač

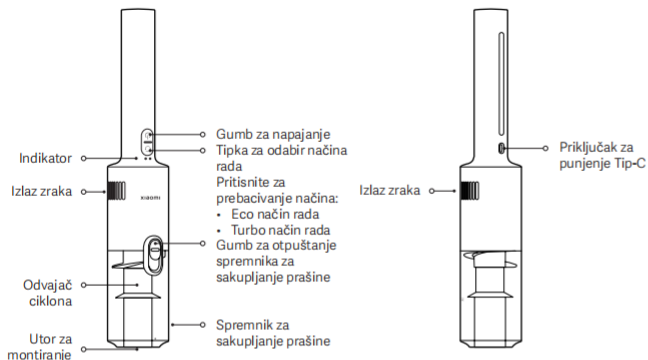

### Popis dodataka

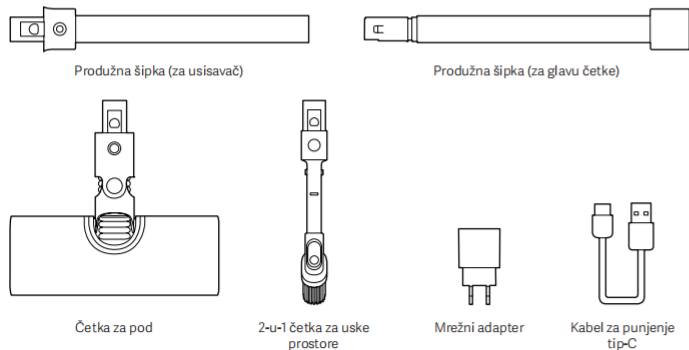

Napomena: ilustracije proizvoda i dodatne opreme u korisničkom priručniku služe samo u svrhu reference. Stvarni proizvod i funkcije mogu se razlikovati zbog poboljšanja proizvoda.

## Instalacija

### Usisavač i pribor

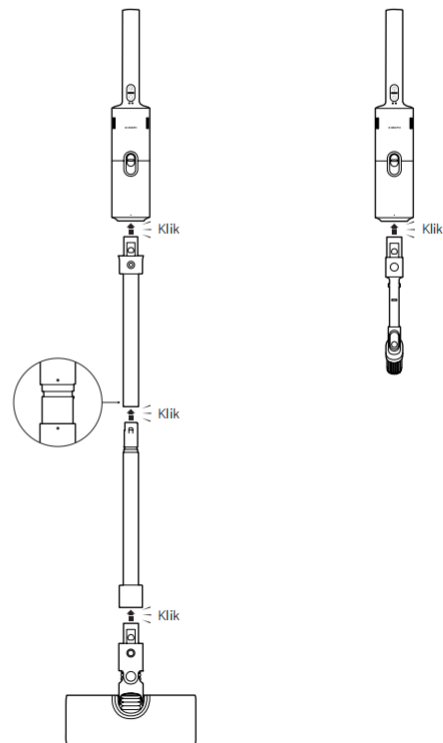

## Punjenje

### Punjenje robotskog usisavača

Oprez: kada punitite usisavač, postavite ga ravno na stabilnu površinu kako biste izbjegli nesreće uzrokovane njegovim prevrtanjem.

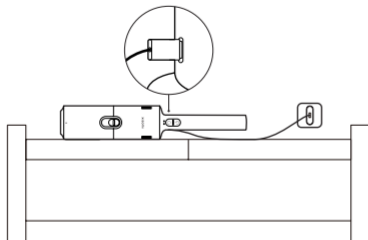

### Status indikatora:

- Isključeno
- ☀️ Bijelo, postupno jača i slabi
- Crveno
- Bijelo

### Punjenje

- 1 ☀️ 2 Razina baterije < 50 %
- ☀️ 1 ○ 2 Razina baterije ≥ 50 %

### Rad (Eco način rada)

- 1 ○ 2 Razina baterije ≥ 10 %
- 1 ● 2 Razina baterije < 10 %

### Rad (Turbo način rada)

- 1 ○ 2 Razina baterije ≥ 10 %
- 1 ● 2 Razina baterije < 10 %

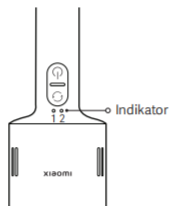

### Napomene:

- Do kraja napunite usisavač prije prve uporabe i nakon svake uporabe. Traje oko četiri sata.
- Usisavač se može koristiti samo s izvornim mrežnim adapterom modela A232-050200U-EU2 i izvornim kabeom za punjenje tip-C.
- Usisavač se ne može koristiti za vrijeme punjenja.
- Kada se usisavač stalno koristi u turbo načinu rada, bolje bi bilo ohladiti ga na oko 30 minuta prije ponovnog punjenja.
- Ako je usisavač do kraja napunjen, indikator će biti bijel 20 sekundi prije nego se ugasi.
- Napunite usisavač najmanje jednom na svaka tri mjeseca kako biste izbjegli oštećenje baterije.

## Način uporabe

### Četka za pod

Pogodno za čišćenje mermernih i drvenih podova, te čilima s kratkim dlačicama.

Napomena: nemojte usisavač stavljati naspram zida nakon svake uporabe kako biste izbjegli nesreće uzrokovane njegovim prevrtanjem; umjesto toga, uklonite produžnu šipku i četku za pod, te ga položite na ravnu i stabilnu površinu.

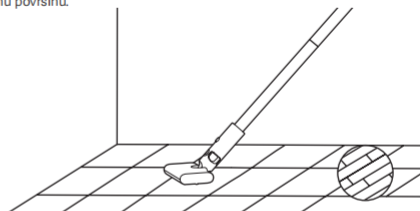

### 2-u-1 četka za uske prostore

Pogodno za čišćenje žlijebova na stolovima i plafonima, na zavjesama sofama, kutovima i u unutrašnjosti automobila.

### Napomene:

- Nemojte usisavati nikakve tekućine kako biste izbjegli oštećenje.
- Nemojte ostavljati usisavač u automobilu s visokim temperaturama tijekom ljeta niti ga izlagati izravnom sunčevom svjetlu kako biste izbjegli ugrožavanje sigurnosti.

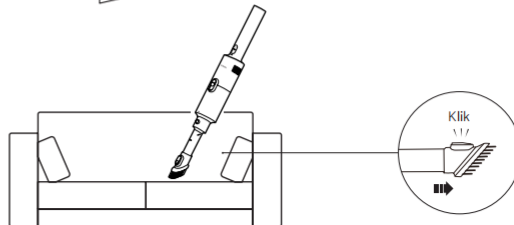
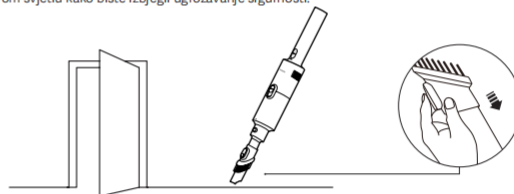

## Briga i održavanje

### Napomene:

- Prije njege i održavanja, pazite da je usisavač isključen, i da je kabel za punjenje odspojen.
- Prije čišćenja, uklonite glavu četke iz usisavača kako biste spriječili slučajno uključivanje usisavača što može uzrokovati ozljedu.
- Ako su odvajač ciklona, filter, produžna šipka, četka za pod ili 2-u-1 četka za uske prostore blokirani, usisavač će prestati raditi. Koristite ga tek nakon što ste ga isključili i očistili.
- Uvijek koristite izvorne dijelove kako biste osigurali normalan rad i kako bi vaše jamstvo bilo važeće.
- Ako usisavač ne koristite dulje vremena, napunite ga do kraja, odspojite i pohranite na suhom i hladnom mjestu. Nemojte usisavač postavljati na vlažnim mjestima ili mjestima s izravnim sunčevim svjetlom. Napunite usisavač najmanje jednom na svaka tri mjeseca kako biste izbjegli oštećenje baterije.

### Čišćenje usisavača

Usisavač obrišite mekom, suhom krpom.

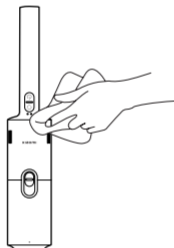

### Čišćenje spremnika za sakupljanje prašine, filtra i odvajača ciklona

Prije čišćenja spremnika za sakupljanje prašine isključite usisavač, odspojite kabel za punjenje i uklonite pribor. Napomena: očistite spremnik za sakupljanje prašine na vrijeme kada prašina dođe do oznake „MAX“ kako bi se održale izvedbe usisavanja.

1. Prije čišćenja, uklonite produžnu šipku i glavu četke, pritisnite gumb za otpuštanje spremnika za sakupljanje prašine, te okrenite spremnik za sakupljanje prašine na „C“ za njegovo uklanjanje.

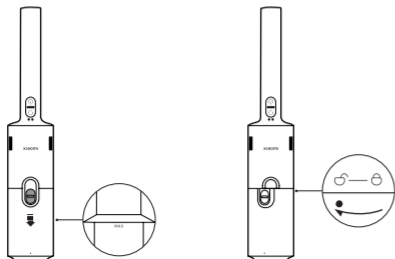

2. Podignite ručku, uklonite odvajač ciklona i ispraznite spremnik za sakupljanje prašine

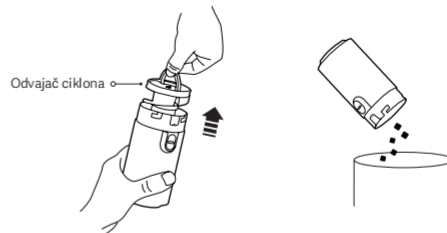

3. Uklonite spužvu i filter.

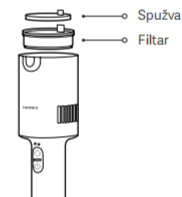

4. Isperite odvajač ciklona, spužvu i filter ispravno. Nakon ispiranja, do kraja ih osušite tijekom najmanje 24 sata.



### Napomene:

- Nemojte namakati filter.
- Više puta lupnite od filtera kako biste bacili prašinu iz njega.
- Nemojte čistiti filter rukama ili ostrim predmetima kao što su četke kako biste izbjegli oštećenje.
- Preporuča se filter zamijeniti originalnim ako se i dalje primjećuje slabije usisavanje čak i nakon što ste ga očistili.

## Briga i održavanje

### Postavljanje spremnika za sakupljanje prašine, filtra i odvajača ciklona

1. Vratite odvajač ciklona u spremnik za sakupljanje prašine kako je to prikazano na slici.
2. Vratite na mjesto filter i spužvu.
3. Vratite na mjesto spremnik za sakupljanje prašine, okrenite ga na „☺“ a zatim pritisnite gumb za otpuštanje spremnika za sakupljanje prašine.

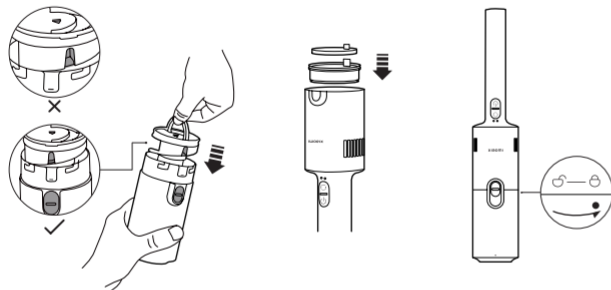

### Otklanjanje poteškoća

Ako usisavač ne radi dobro, pogledajte tablicu ispod za otklanjanje poteškoća sukladno statusu indikatora.

Glasovna naredba	Mogući uzrok	Rješenje
Indikator treperi crveno i bijelo.	Spremnik za sakupljanje prašine je pun.	Ispraznite spremnik za sakupljanje prašine.
	Filtar je začepljen.	Očistite filter.
	Glava četke je začepljena.	Očistite glavu četke.
	Mrežni adapter ili kabel za punjenje nije kompatibilan.	Koristite izvorni mrežni adapter ili kabel za punjenje.
Indikator je isključen.	Kabel za punjenje nije ispravno priključen.	Ispravno priključite kabel za punjenje.
	Usisavač je do kraja napunjen.	Odspojite kabel za punjenje.

## Uobičajeni problemi

Uobičajeni problemi	Mogući uzrok	Rješenje
	Baterija je potpuno istrošena.	Napunite usisavač prije uporabe.
Usisavač ne radi.	Usisni otvor, izlaz za zrak ili filter je začepljen.	Očistite usisni otvor, otvor za zrak ili filter na vrijeme.
	Pokrenuta je temperatura zaštite od pregrijavanja/ pretjeranog hlađenja.	Pokušajte ponovo kada se temperatura baterije vrati na normalu.
Usisna snaga se smanjuje.	Spremnik za sakupljanje prašine je pun ili je filter začepljen.	Ispraznite spremnik za sakupljanje prašine ili očistite filter na vrijeme.
	Glava četke je začepljena.	Očistite glavu četke na vrijeme.
	Baterija nije do kraja napunjena.	Napunite usisavač prije uporabe.
Niska razina napunjenosti baterije.	Spremnik za sakupljanje prašine je pun ili je filter začepljen.	Ispraznite spremnik za sakupljanje prašine ili očistite filter na vrijeme.
	Glava četke je začepljena.	Očistite glavu četke na vrijeme.
Usisavač se ne može puniti.	Kabel za punjenje nije ispravno priključen.	Ispravno priključite kabel za punjenje.
	Mrežni adapter ili kabel za punjenje nije kompatibilan.	Koristite izvorni mrežni adapter ili kabel za punjenje.
Usisavač se sporo puni.	Pokrenuta je temperatura zaštite od pregrijavanja/ pretjeranog hlađenja.	Pokušajte ponovo kada se temperatura baterije vrati na normalu.

Napomena: ako gore navedena rješenja ne riješe problem, kontaktirajte tim za usluge nakon prodaje.

## Specifikacije

Xiaomi usisavač P30			
Ime	Bežični usisavač		
Model	E204	Nazivna snaga	180 W
Nazivni napon	14,4 V $\approx$	Ulaz	5 V $\approx$ 2 A
Vrsta otora	Tip-C	Neto masa	1,46 kg
Potrošnja energije	Način rada Isključeno: $\leq$ 0,5 W	Vrijeme do ulaska u stanje	Način rada Isključeno: $\leq$ 20 min

### Mrežni adapter

Proizvođač	Jiangxi Jian Aohai Technology Co., Ltd.		
Model	A232-050200U-EU2	Prosječna aktivna učinkovitost	82,95 %
Nazivni ulaz	100–240 V ~ 50/60 Hz 0,35 A	Učinkovitost pri niskom opterećenju (10 %)	78,95 %
Nazivni izlaz	5,0 V $\approx$ 2,0 A 10,0 W	Potrošnja energije bez opterećenja	$\leq$ 0,10 W

## Obavijest o zaštiti okoliša

Punjiva litij-ionska baterijska jedinica ovog usisavača sadrži kemikalije koje mogu zagaditi okoliš. Izvadite bateriju prije odlaganja usisavača i odnesite je u prikladno postrojenje za recikliranje.

- Baterija se mora ukloniti iz uređaja prije nego što se uređaj baci u otpad.
- Uređaj ne smije biti priključen na električnu mrežu tijekom uklanjanja baterije.
- Bateriju je potrebno baciti u otpad uz pridržavanje sigurnosnih mjera.

#### Oprez:

- Provjerite je li usisavač isključen iz napajanja i je li baterija potpuno ispražnjena prije uklanjanja.
- Odnosite izvađene baterije u profesionalni pogon za recikliranje kako biste ih pravilno zbrinuli.
- Ne ostavljajte bateriju na visokim temperaturama, jer u suprotnom mogu eksplodirati.
- U slučaju curenja baterije, izbjegavajte kontakt s tekućinom. Ako tekućina dospje u oči, temeljito ih isperite i odmah potražite liječničku pomoć.

#### Koraci za uklanjanje baterije:

1. Uklonite gumb za napajanje polugom.
2. Uklonite gumenu traku protiv klizanja i odvojite vijke odvijačem.
3. Uklonite stražnji poklopac usisavača polugom i uklonite bateriju.

#### Koraci za postavljanje baterije:

1. Pričvrstite bateriju na stražnji poklopac usisavača. Klik znači da ste ispravno stavili.
2. Postavite bateriju u usisavač i vijcima ju pričvrstite na mjesto.
3. Postavite gumenu traku protiv klizanja i gumb za napajanje.

## OBAVIJEST O JAMSTVU

---

**OVO JAMSTVO DAJE VAM ODREĐENA PRAVA I MOŽETE IMATI DRUGA PRAVA KOJA SU DEFINIRANA ZAKONIMA VAŠE DRŽAVE, SAVEZNE DRŽAVE ILI PROVINCIJE. U NEKIM DRŽAVAMA, SAVEZNI DRŽAVAMA ILI PROVINCIJAMA, PRAVO POTROŠAČA MOŽE ODREDITI MINIMALNO RAZDOBLJE ZA JAMSTVO. OSIM AKO JE DRUGAČIJE DOPUŠTENOM ZAKONOM, XIAOMI NE ISKLJUČUJE, OGRANIČAVA ILI ODBIJA DRUGA PRAVA KOJE MOŽDA IMATE. ZA POTPUNO RAZUMIJEVANJE SVOJIH PRAVA POZIVAMO VAS DA SE POSAVJETUJETE O ZAKONIMA SVOJE DRŽAVE, SAVEZNE DRŽAVE ILI PROVINCIJE.**

### 1. OGRANIČENO JAMSTVO PROIZVODA

XIAOMI jamči da materijali i izrada Proizvoda ne sadrže nepravilnosti tijekom uobičajene upotrebe i upotrebe sukladno odgovarajućem priručniku Proizvoda tijekom Razdoblja valjanosti jamstva.

Trajanje i uvjete povezane sa zakonskim jamstvima određuju važeći lokalni zakoni. Za više informacija o pogodnostima jamstva potrošača, pogledajte službeno web-mjesto tvrtke Xiaomi <https://www.mi.com/global/support/warranty>.

Xiaomi jamči izvornom kupcu da materijali i izrada Proizvoda tvrtke Xiaomi ne sadrže nepravilnosti tijekom uobičajene upotrebe u navedenom razdoblju.

Xiaomi ne jamči da se tijekom rada Proizvoda neće pojavljivati prekid ili greške.

Xiaomi ne odgovara za štete nastale zbog nepridržavanja uputa povezanih s upotrebom proizvoda.

### 2. PRAVNA SREDSTVA

Ako je pronađen kvar na hardveru i tvrtki Xiaomi se u Razdoblju valjanosti jamstva pošalje valjani zahtjev, Xiaomi će (1) popraviti Proizvod bez naknade, (2) zamijeniti Proizvod ili (3) vratiti novac za Proizvod, ne uključujući potencijalne troškove dostave.

### 3. KAKO DOBITI USLUGU JAMSTVA

Kako biste dobili uslugu jamstva, Proizvod morate dostaviti u izvornom pakiranju ili sličnom pakiranju koje pruža istu razinu zaštite na adresu koju je navela tvrtka Xiaomi. Osim u mjeri u kojoj je to zabranjeno važećim zakonom, tvrtka Xiaomi može od vas tražiti dokaze o kupnji i/ili da pristanete na uvjete registracije prije nego što primite uslugu jamstva.

### 4. ISKLJUČENJA I OGRANIČENJA

Osim ako je drugačije određila tvrtka Xiaomi, ovo Ograničeno jamstvo primjenjuje se samo za Proizvod koji je proizvela tvrtka Xiaomi ili treća strana za tvrtku Xiaomi te koji se može prepoznati putem robnih žigova, trgovačkih imena ili logotipa „Xiaomi“ ili „MI“.

Ograničeno jamstvo ne primjenjuje se na bilo kakve situacije, kao što su (a) šteta zbog više sile, primjerice, udari munje, tomado, poplava, požar, potres ili drugi vanjski uzroci; (b) nemar; (c) komercijalna upotreba; (d) preinake ili izmjene bilo kojeg dijela Proizvoda; (e) šteta uzrokovana upotrebom proizvoda koji nisu u vlasništvu tvrtke Xiaomi; (f) šteta uzrokovana nesrećom, zloupotrebom ili nepravilnom upotrebom; (g) šteta uzrokovana radom Proizvoda izvan dopuštene ili namijenjene upotrebe sukladno opisu tvrtke Xiaomi ili s neodgovarajućim naponom ili napajanjem; (h) šteta uzrokovana popravkom (uključujući nadogradnje i proširenja) koji je pružila strana koja ne predstavlja tvrtku Xiaomi.

Vaša je odgovornost da sigurnosno kopirate sve podatke, softver ili druge materijale koje ste možda pohranili ili sačuvali na proizvodu. Moguće je da će se podaci, softver ili drugi materijali u opremi izgubiti ili ponovno formatirati tijekom popravka, a tvrtka Xiaomi nije odgovorna za takvu štetu ili gubitak.

Nijedan preprodavač, agent ili zaposlenik tvrtke Xiaomi nema ovlaštenje za preinačavanje, proširivanje ili dodavanje stavki ovom Ograničenom jamstvu. Ako je bilo koji uvjet ilegalan ili neprovediv, to neće utjecati na zakonitost ili provedivost preostalih uvjeta.

Osim ako je zabranjeno zakonima ili ako je tvrtka Xiaomi tako obećala, usluge nakon kupnje ograničit će se na državu ili regiju izvorne kupnje.

Proizvodi koje tvrtka Xiaomi nije propisno uvezla i/ili ih nije propisno proizvela i/ili ih tvrtka Xiaomi ili službeni distributer tvrtke Xiaomi nije propisno nabavio, neće biti obuhvaćeni postojećim jamstvima. Sukladno važećem zakonu možete iskoristiti jamstva neslužbenog prodavača koji vam je prodao proizvod. Stoga vas tvrtka Xiaomi poziva da se obratite prodavaču od kojeg ste kupili proizvod.

Postojeća jamstva ne primjenjuju se na Hong Kong i Tajvan.

### 5. IMPLICITNA JAMSTVA

Osim do mjere kojom je to zabranjeno važećim zakonom, sva implicitna jamstva (uključujući i jamstva tržišnog potencijala i pogodnosti za određenu svrhu) imat će ograničeno trajanje do maksimalnog trajanja ovog ograničenog jamstva.

Neke nadležnosti ne dopuštaju ograničenja na trajanju implicitnog jamstva, tako da se navedeno ograničenje u tim slučajevima neće primijeniti.

### 6. OGRANIČENJE ŠTETE

Osim u mjeri u kojoj je to zabranjeno važećim zakonom, tvrtka Xiaomi neće snositi odgovornost za bilo kakvu štetu uzrokovanu nesrećama, neizravnim, posebnim ili popratnim štetama, uključujući, između ostalog, gubitak zarade, prihoda ili podataka, štetu uzrokovanu povredom izričitog ili implicitnog jamstva ili uvjeta, ili pod bilo kojom pravnom teorijom, čak i ako je tvrtka Xiaomi obaviještena o mogućnosti takve štete. Neke nadležnosti ne dopuštaju isključenja ili ograničenje posebnih, neizravnih ili popratnih šteta, tako da se navedena ograničenja ili isključenja možda ne odnose na vas.

### 7. KONTAKTI TVRTRKE XIAOMI

Korisnici mogu posjetiti web-mjesto: <https://www.mi.com/global/support/warranty>

Osoba za kontakt za usluge nakon prodaje može biti bilo koja osoba u ovlaštenoj uslužnoj mreži tvrtke Xiaomi, ovlašteni distributeri tvrtke Xiaomi ili krajnji trgovac koji vam je prodao proizvod. Ako ste u nedoumici, obratite se relevantnoj osobi koju tvrtka Xiaomi može odrediti.

## Bezbednosna uputstva

Ovaj proizvod je namenjen isključivo za kućnu upotrebu. Pažljivo pročitajte ovo uputstvo pre upotrebe i sačuvajte ga ako vam ubuduće zatreba.

- Ovaj aparat mogu da koriste deca starija od 8 godina i osobe sa smanjenim fizičkim, senzornim ili mentalnim sposobnostima, odnosno nedostatkom iskustva i znanja ukoliko su pod nadzorom ili su im data uputstva u vezi sa upotrebom aparata na bezbedan način i razumeju potencijalne opasnosti. Deca ne smeju da se igraju aparatom. Deca ne smeju da čiste ili održavaju uređaj bez nadzora.
- Aparat se mora koristiti samo isključivo uz adapter za napajanje koji se uz njega isporučuje.
- Ovaj usisivač je namenjen isključivo za upotrebu u zatvorenom prostoru. Ne koristite niti instalirajte uređaj na otvorenom, niti u industrijskim ili komercijalnim okruženjima.
- Potrebno je da se pre čišćenja ili održavanja aparata utikač izvaditi iz utičnice.
- Radi smanjenja rizika od požara, eksplozije ili telesnih povreda, pre upotrebe proverite da li je adapter za napajanje neoštećen. Ne koristite usisivač ako je adapter za napajanje oštećen.
- Ako se punjač ili baterija ošteti, mora biti zamenjena originalnim delom kupljenim od proizvođača ili odeljenja za postprodajnu uslugu.
- Uverite se da je usisivač isključen pre čišćenja ili zamene valjka četke.
- Četka za pod, produžna cev i usisivač provode električnu struju i ne smeju se potapati u vodu ili druge tečnosti. Uverite se da su filter, predfilter i post-filter potpuno suvi nakon čišćenja.
- Radi sprečavanja povreda, isključite usisivač i uklonite četku za pod pre čišćenja i održavanja. Ne koristite usisivač dok četka za pod, poklopac odeljka za prašinu, filter, predfilter i post-filter nisu pravilno postavljeni.
- Periodično proveravajte produžnu cev i nemojte je koristiti ako je oštećena.
- Ne koristite usisivač za usisavanje zapaljivih ili eksplozivnih tečnosti poput benzina, niti drugih tečnosti kao što su voda ili otrovne tečnosti poput izbeljivača, amonijaka i sredstava za otpušavanje odnosa.
- Ne koristite usisivač za usisavanje tonera iz laserskih štampača i kopir aparata, jer toner može izazvati požar ili eksploziju.
- Ne koristite usisivač za usisavanje praha gipsanih ploča, pepela kao što je pepeo iz kamina, niti tinjajućih ili zapaljenih materijala poput uglja, opušaka cigareta ili šibica.
- Ne koristite usisivač za usisavanje oštrih ili tvrdih predmeta kao što su staklo, ekseri, šrafovi ili novčići, jer oni mogu oštetiti uređaj.
- Ne koristite usisivač za uklanjanje mrlja od gustih masnih supstanci, jakih lepкова ili boja kao što su pasta za cipele, farbe i pigmenti.
- Držite kosu, prste i druge delove tela, kao i labavu odeću, dalje od otvora usisivača i pokretnih delova.
- Nemojte usmeravati usisni otvor, produžnu cev ili druge dodatke ka očima ili usima, niti ih stavljati u usta.
- Ne stavljajte nikakve predmete u otvore usisivača niti koristite usisivač ako su ti otvori blokirani. Održavajte usisivač čistim i bez prašine, dlaka, vlakana ili drugih materijala koji mogu smanjiti usisnu snagu.
- Ne oslanjajte usisivač na nestabilne predmete poput stolica ili stolova, kako biste sprečili njegovo padanje i moguće oštećenje ili povrede.
- Nemojte puniti niti skladištiti usisivač u blizini izvora toplote ili u vlažnim prostorijama, kao što su prostor pored radijatora, kuhinja ili kupatilo.
- Ne izlažite uređaj ili bateriju previsokim temperaturama.
- Budite svesni rizika pojave kratkog spoja na priključcima uređaja koji se napaja baterijom ili baterije usled dodira sa metalnim predmetima.
- Koristite isključivo rezervne delove koje je odobrila kompanija Xiaomi.
- U slučaju curenja baterije, izbegavajte kontakt sa tečnošću i odložite bateriju u reciklažni centar odobren od strane nadležnih organa. Ako vam tečnost dospe u oči, isperite sa mnogo vode i odmah potražite pomoć lekara.
- Budite posebno oprezni prilikom korišćenja usisivača za čišćenje stepenica.
- **Upozorenje na opasnost od požara:** Ne nanosite nikakve mirise na predfilter i post-filter usisivača. Ove vrste proizvoda često sadrže zapaljive hemikalije koje mogu izazvati zapaljenje usisivača.
- Strogo se pridržavajte uputstava iz ovog korisničkog priručnika prilikom punjenja usisivača, i to na temperaturi okoline od 0°C do 35°C. Nepravilno punjenje može dovesti do oštećenja baterije.
- Striktno se pridržavajte uputstava iz ovog korisničkog priručnika prilikom korišćenja usisivača. Korisnici snose odgovornost za bilo kakav gubitak ili štetu koji mogu nastati usled nepravilne upotrebe usisivača.
- **UPOZORENJE:** Koristite isključivo jedinicu za napajanje koja dolazi uz ovaj uređaj.

- **UPOZORENJE:** Za potrebe punjenja baterije koristite isključivo odvojivu jedinicu za napajanje koja dolazi uz ovaj uređaj.
- Koristite isključivo sa jedinicom za napajanje A232-050200U-EU2.
- Usisivač postavite u ravan položaj prilikom punjenja kako biste sprečili njegovo prevrtanje i moguće povrede.

## Informacije o usklađenosti sa propisima



Izjava o usklađenosti sa EU

Mi, kompanija Xiaomi Communications Co., Ltd., ovim izjavljujemo da je ova oprema u skladu sa važećim smernicama i evropskim standardima i njihovim izmenama i dopunama. Kompletan tekst izjave o usklađenosti sa EU dostupan je na sledećoj internet adresi: <https://www.mi.com/global/support/terms/declaration>



Informacije o odlaganju i recikliranju otpadne električne i elektronske opreme (WEEE)

Mi, proizvođači sa ovim simbolom smatraju se otpadnom električnom i elektronskom opremom (WEEE) u skladu s Direktivom 2012/19/EU i ne smeju se mešati sa nerazvrstanim kućnim otpadom. Ljudsko zdravlje i okolinu potrebno je zaštititi odlaganjem otpadne opreme na odlagališta namenjena prikupljanju i recikliranju otpadne električne i elektronske opreme koja su odredila država ili lokalna nadležna tela. Pravilno odlaganje i recikliranje sprečiče potencijalne negativne posledice po okruženje i ljudsko zdravlje. Obratite se instalateru ili lokalnim nadležnim telima za dodatne informacije o lokaciji i uslovima i odredbama tih odlagališta.



Isključivo za upotrebu u zatvorenom prostoru



Pre upotrebe pročitajte uputstva

## Pregled proizvoda

### Usisivač

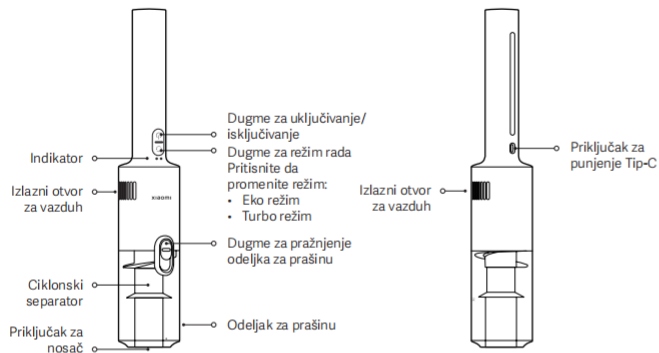

### Lista dodatne opreme

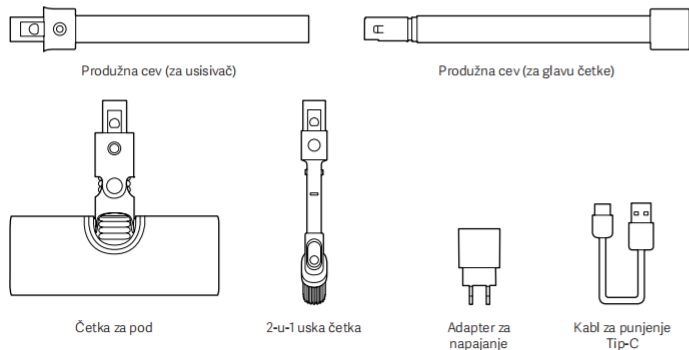

Napomena: Slike proizvoda i dodatne opreme u korisničkom priručniku su date samo kao ilustracija. Stvarni proizvod i funkcije mogu da se razliku u zavisnosti od poboljšanja proizvoda.

## Instalacija

### Usisivač i dodatna oprema

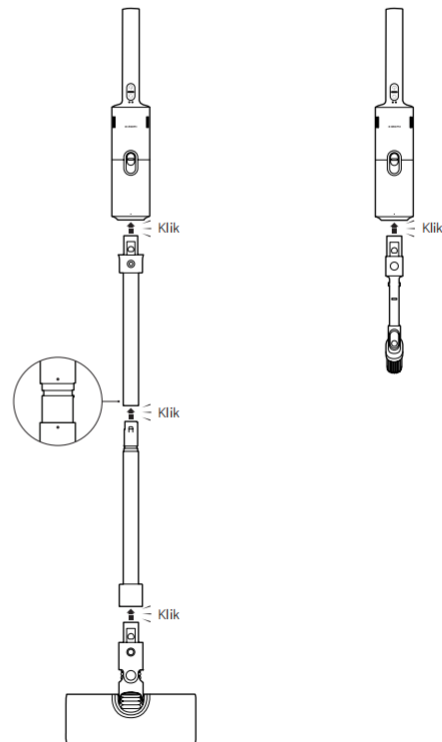

## Punjenje

### Punjenje usisivača

Oprez: Prilikom punjenja usisivača, položite ga ravno na stabilnu površinu kako biste izbegli nezgode izazvane njegovim prevrtanjem.

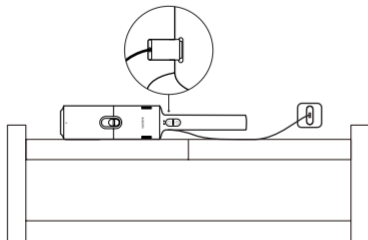

### Status indikatora:

- Isključeno
- ☀ Pulsirajuće belo
- Crveno
- Belo

### Punjenje

- 1 ☀ 2 Nivo baterije < 50%
- ☀ 1 ○ 2 Nivo baterije ≥ 50%

### U radu (Eko režim)

- 1 ○ 2 Nivo baterije ≥ 10%
- 1 ● 2 Nivo baterije < 10%

### U radu (Turbo režim)

- 1 ○ 2 Nivo baterije ≥ 10%
- 1 ● 2 Nivo baterije < 10%

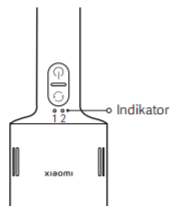

### Napomene:

- Potpuno napunite usisivač pre prve upotrebe i nakon svake upotrebe. Punjenje traje oko 4 sata.
- Usisivač se može koristiti isključivo sa originalnim adapterom za napajanje modela A232-050200U-EU2 i originalnim Tip-C kablom za punjenje.
- Usisivač se ne može koristiti dok se puni.
- Ako je usisivač kontinuirano korišćen u turbo režimu, preporučuje se da se ohladi 30 minuta pre ponovnog punjenja.
- Kada je usisivač potpuno napunjen, indikator svetli belo 20 sekundi, a zatim se gasi.
- Napunite usisivač barem jednom u tri meseca kako biste izbegli oštećenje baterije.

## Kako se koristi

### Četka za pod

Pogodna za čišćenje mermernih i drvenih podova, kao i tepiha sa kratkom dlakom.

Napomena: Nemojte naslanjati usisivač na zid nakon svake upotrebe kako biste sprečili prevrtanje – umesto toga, uklonite produžnu cev i četku za pod, i položite uređaj ravno na stabilnu površinu.

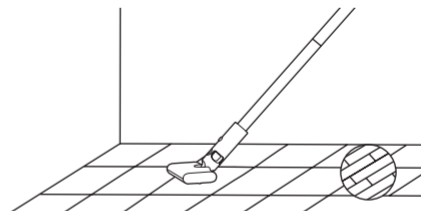

### 2-u-1 uska četka

Pogodna za čišćenje uskih prostora na stolovima i plafonima, u zavesama, sofama, uglovima i unutrašnjosti automobila.

### Napomene:

- Ne usisavajte tečnosti kako biste izbegli oštećenje uređaja.
- Ne ostavljajte usisivač u automobilu na visokim temperaturama tokom leta niti ga izlažite direktnoj sunčevoj svetlosti kako biste izbegli bezbednosne rizike.

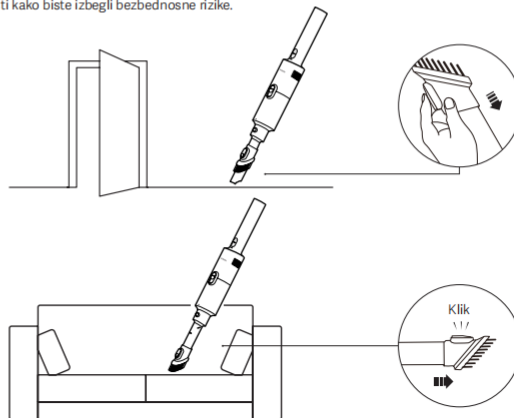

## Briga i održavanje

### Napomene:

- Pre nego što započnete negu i održavanje, uverite se da je usisivač isključen i da je kabl za punjenje izvučen iz utičnice.
- Pre čišćenja, uklonite glavu četke sa usisivača kako biste sprečili slučajno uključivanje usisivača, što može dovesti do povreda.
- Ako dođe do zapušenja ciklonskog separatora, filtera, produžne cevi, četke za pod ili 2-u-1 uske četke, usisivač će prestati da radi. Koristite ga nakon što ga isključite i očistite.
- Uvek koristite originalne delove kako biste osigurali normalan rad uređaja i očuvali važeću garanciju.
- Ako usisivač neće biti korišćen duži vremenski period, potpuno ga napunite, isključite iz napajanja i čuvajte na hladnom i suvom mestu. Ne ostavljajte usisivač na direktnom suncu niti u vlažnim sredinama. Napunite usisivač barem jednom u tri meseca kako biste izbegli oštećenje baterije.

### Čišćenje usisivača

Obrišite usisivač mekom, suvom krpom.



### Čišćenje odeljka za prašinu, filtera i ciklonskog separatora

Pre čišćenja odeljka za prašinu, isključite usisivač, izvucite kabl za punjenje i uklonite dodatke.

Napomena: Čistite odeljak za prašinu na vreme kada prašina dostigne oznaku „MAX“, kako biste očuvali efikasnost usisavanja.

1. Pre čišćenja uklonite produžnu cev i glavu četke, pritisnite dugme za pražnjenje odeljka za prašinu, a zatim okrenite odeljak za prašinu do oznake „MAX“ kako biste ga uklonili.

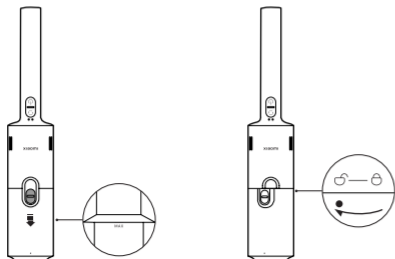

2. Podignite ručku, izvadite ciklonski separator i ispraznite odeljak za prašinu.

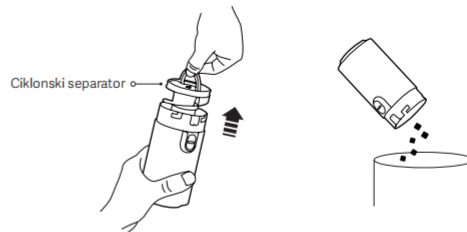

3. Uklonite sunder i filter.

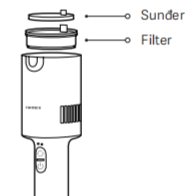

4. Isperite ciklonski separator, sunder i filter temeljno. Nakon ispiranja, ostavite ih da se potpuno osuše na vazduhu najmanje 24 sata.



### Napomene:

- Ne potapajte filter u vodu.
- Prilikom ispiranja, lagano udarajte filter da biste izbacili prljavštinu.
- Ne čistite filter rukama ili ostrim predmetima poput četki, kako biste izbegli oštećenje.
- Preporučuje se zamena filtera originalnim, ukoliko i nakon čišćenja filtera dolazi do приметnog smanjenja usisne snage.

## Briga i održavanje

### Ugradnja odeljka za prašinu, filtera i ciklonskog separatora

1. Ponovo postavite ciklonski separator u odeljak za prašinu prema prikazanom uputstvu.
2. Ponovo ubacite filter i sander.
3. Ponovo ubacite odeljak za prašinu, okrenite ga do oznake „☺“ i pritisnite dugme za pražnjenje odeljka za prašinu.

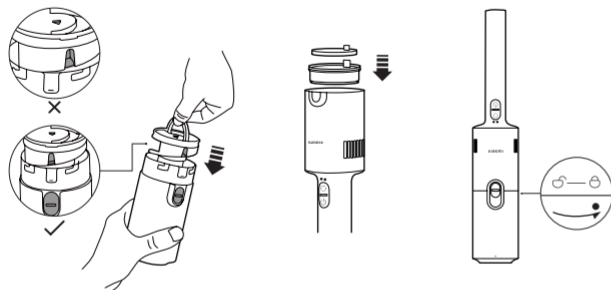

## Rešavanje problema

Ako dođe do kvara usisivača, pogledajte tabelu za rešavanje problema u nastavku i postupite u skladu sa stanjem indikatora.

Glasovna poruka	Mogući uzrok	Rešenje
Indikator treperi crveno i belo.	Odeljak za prašinu je pun.	Pražnjenje odeljka za prašinu.
	Filter je zapušen.	Očistite filter.
	Glava četke je zapušena.	Očistite glavu četke.
Indikator je ugašen.	Adapter za napajanje ili kabl za punjenje nije kompatibilan.	Koristite originalni adapter za napajanje ili kabl za punjenje.
	Kabl za punjenje nije čvrsto priključen.	Priključite kabl za punjenje do kraja.
	Usisivač je potpuno napunjen.	Isključite kabl za punjenje.

## Uobičajeni problemi

Uobičajeni problemi	Mogući uzrok	Rešenje
Usisivač ne radi.	Baterija je prazna.	Napunite usisivač pre upotrebe.
	Usisni otvor, cev ili filter su zapušeni.	Pravovremeno očistite usisni otvor, cev i filter.
	Uključen je temperaturni režim zaštite baterije.	Sačekajte da se baterija ohladi i pokušajte ponovo.
Usisna snaga je smanjena.	Odeljak za prašinu je pun ili je filter zapušen.	Pravovremeno ispraznite odeljak za prašinu ili očistite filter.
	Glava četke je zapušena.	Pravovremeno očistite glavu četke.
Trajanje baterije je kratko.	Baterija nije potpuno napunjena.	Napunite usisivač pre upotrebe.
	Odeljak za prašinu je pun ili je filter zapušen.	Pravovremeno ispraznite odeljak za prašinu ili očistite filter.
	Glava četke je zapušena.	Pravovremeno očistite glavu četke.
Usisivač se ne može napuniti.	Kabl za punjenje nije čvrsto priključen.	Priključite kabl za punjenje do kraja.
	Adapter za napajanje ili kabl za punjenje nije kompatibilan.	Koristite originalni adapter za napajanje ili kabl za punjenje.
Usisivač se sporo puni.	Uključen je temperaturni režim zaštite baterije.	Sačekajte da se baterija ohladi i pokušajte ponovo.

Napomena: Ako gore navedena rešenja ne otklone problem, obratite se timu za postprodajnu podršku.

## Specifikacije

Xiaomi usisivač P30			
Naziv	Bežični usisivač		
Model	E204	Nazivna snaga	180 W
Nazivni napon	14,4 V ~	Ulaz	5 V ~ 2 A
Tip priključka	Tip-C	Neto masa	1,46 kg
Potrošnja energije	Režim isključenja: ≤ 0,5 W	Vreme ulaska u stanje	Režim isključenja: ≤ 20 min

### Adapter za napajanje

Proizvođač	Jiangxi Jian Aohai Technology Co., Ltd.		
Model	A232-050200U-EU2	Prosečna aktivna efikasnost	82,95%
Nazivni ulaz	100-240 V ~ 50/60 Hz 0,35 A	Efikasnost pri niskom opterećenju (10%)	78,95%
Nazivni izlaz	5,0 V ~ 2,0 A 10,0 W	Potrošnja energije bez opterećenja	≤ 0,10 W

## Ekološka napomena

Punjiva litijum-jonska baterija ovog usisivača sadrži hemikalije koje mogu zagaditi životnu sredinu. Pre odlaganja usisivača, izvadite bateriju i odložite je u odgovarajućem reciklažnom centru.

- Baterija mora biti uklonjena iz uređaja pre njegovog odlaganja
- Uređaj mora biti isključen iz napajanja pre uklanjanja baterije.
- Bateriju treba bezbedno odložiti.

#### Mere opreza:

- Uverite se da je usisivač isključen iz napajanja i da je baterija potpuno ispražnjena pre njegovog uklanjanja.
- Odnosite uklonjenu bateriju u ovlašćeni centar za reciklažu radi pravilnog odlaganja.
- Ne ostavljajte bateriju u okruženju sa visokom temperaturom – može doći do eksplozije.
- U slučaju curenja baterije, izbegavajte kontakt sa tečnošću. Ako tečnost dođe u kontakt sa očima, odmah ih temeljno isperite i potražite medicinsku pomoć.

#### Koraci prilikom uklanjanja baterije:

1. Uklonite dugme za uključivanje/isključivanje pomoću poluge.
2. Uklonite gumenu traku protiv klizanja i skinite šrafove pomoću šrafciopera.
3. Pomoću poluge uklonite zadnji poklopac usisivača i izvadite baterijski paket.

#### Koraci prilikom ugradnje baterije:

1. Pričvrstite baterijski paket za zadnji poklopac usisivača. Klik označava pravilnu ugradnju.
2. Ubacite baterijski paket u usisivač i fiksirajte ga šrafovim.
3. Vratite gumenu traku protiv klizanja i dugme za uključivanje/isključivanje.

## OBAVEŠTENJE O GARANCIJI

---

**OVA GARANCIJA VAM DAJE ODREĐENA PRAVA, A MOŽDA ĆETE IMATI I DRUGA PRAVA NA OSNOVU ZAKONA VAŠE ZEMLJE, POKRAJINE ILI DRŽAVE. U NEKIM ZEMLJAMA, POKRAJINAMA ILI DRŽAVAMA ZAKON O ZAŠTITI POTROŠAČA MOŽE DA NAMETNE MINIMALNI GARANTNI PERIOD. OSIM KAD JE TO DOZVOLJENO ZAKONOM, XIAOMI NE ISKLJUČUJE, OGRANIČAVA NITI OBUSTAVLJA DRUGA PRAVA KOJA MOŽDA IMATE. DA BISTE U POTPUNOSTI RAZUMELI SVOJA PRAVA, PREDLAŽEMO VAM DA POGLEDATE ZAKONE SVOJE ZEMLJE, POKRAJINE ILI DRŽAVE.**

### 1. OGRANIČENA GARANCIJA ZA PROIZVOD

XIAOMI garantuje da na proizvodu neće biti oštećenja u materijalu i izradi pri normalnoj upotrebi koja je u skladu sa odgovarajućim korisničkim priručnikom proizvoda tokom garantnog perioda.

Trajanje i uslovi koji se odnose na pravne garancije su određeni odgovarajućim lokalnim zakonima. Više informacija o pogodnostima potrošačke garancije pogledajte na zvaničnom veb-sajtu kompanije Xiaomi <https://www.mi.com/global/support/warranty>.

Xiaomi garantuje originalnom kupcu da na njegovom Xiaomi proizvodu neće biti oštećenja materijala i izrade pri normalnoj upotrebi tokom navedenog garantnog perioda.

Xiaomi ne garantuje da će proizvod raditi biti bez prekida ili grešaka.

Kompanija Xiaomi nije odgovorna za oštećenja koja nastanu usled nepoštovanja uputstava povezanih sa upotrebom proizvoda.

### 2. PRAVNI LEKOVI

Ako se pronađe hardversko oštećenje i Xiaomi dobije validnu prijavu u okviru garantnog perioda, Xiaomi će ili (1) popraviti proizvod bez naknade, (2) zameniti proizvod ili (3) refundirati proizvod, izuzev potencijalnih troškova isporuke.

### 3. KAKO SE DOBIJA GARANTNA USLUGA

Da biste dobili garantnu uslugu, morate da dostavite proizvod u njegovom originalnom pakovanju, ili sličnom pakovanju koje pruža isti stepen zaštite proizvoda, na adresu koju je navela kompanija Xiaomi. Osim u meri u kojoj je to zabranjeno važećim zakonom, Xiaomi može da zahteva da date na uvid dokaze ili dokaz o kupovini i/ili da ispunite zahteve za registraciju pre nego što dobijete garantnu uslugu.

### 4. IZUZIMANJA I OGRANIČENJA

Osim ako Xiaomi ne predviđa drugačije, ova Ograničena garancija odnosi se samo na proizvod koji je proizveo Xiaomi ili je proizveden za Xiaomi i može da se identifikuje zaštitnim znakovima, trgovačkim nazivom ili logotipom „Xiaomi“ ili „Mi“.

Ograničena garancija se ne odnosi na sledeće situacije: (a) oštećenje usled prirodne ili više sile, na primer udara munje, tornada, poplave, požara, zemljotresa ili drugih spoljašnjih uzroka; (b) nemar; (c) komercijalna upotreba; (d) izmene ili modifikacije bilo kog dela proizvoda; (e) šteta uzrokovana upotrebom proizvoda koje ne pravi kompanija Xiaomi; (f) šteta izazvana nesrećnim slučajem, zloupotrebom ili pogrešnom upotrebom; (g) šteta uzrokovana korišćenjem proizvoda na način koji nije dozvoljen ili predviđen specifikacijama kompanije Xiaomi ili sa neodgovarajućim naponom ili napajanjem; (h) šteta uzrokovana servisom (uključujući nadogradnje i proširenja) koji nije izvršio predstavnik kompanije Xiaomi.

Vaša je odgovornost da napravite rezervne kopije svih podataka, softvera ili drugih materijala koje možda čuvate ili skladištite na proizvodu. Postoji mogućnost da će ti podaci, softver ili drugi materijali koji se nalaze na opremi biti izgubljeni ili reformirani tokom servisnog postupka i Xiaomi neće biti odgovoran za takvu štetu ili gubitak.

Nijedan Xiaomi prodavac, agent ni zaposleni nije ovlašćen da izmeni ili proširi ovu Ograničenu garanciju niti da joj bilo šta doda. Ako se smatra da je bilo koja odredba nezakonita ili neprimenjiva, to neće uticati na zakonitost ili primenljivost preostalih odredbi.

Osim ako to nije zabranjeno zakonom ili na drugi način obavezno od strane kompanije Xiaomi, servisiranje nakon prodaje biće ograničeno na zemlju ili region originalne kupovine.

Proizvodi koji nisu propisno uvezeni i/ili ih nije propisno proizveo Xiaomi i/ili nisu propisno nabavljeni od kompanije Xiaomi ili zvaničnog Xiaomi prodavca nisu pokriveni trenutnim garancijama. Prema važećem zakonu, možda ćete moći da koristite garancije nezvaničnog prodavca koji vam je prodao proizvod. Zbog toga vam Xiaomi preporučuje da se obratite prodavcu od kog ste kupili proizvod.

Trenutne garancije ne važe u Hongkongu i Tajvanu.

### 5. IMPLICITNE GARANCIJE

Osim u meri u kojoj je to zabranjeno važećim zakonom, trajanje svih implicitnih garancija (uključujući garancije za prodaju i pogodnosti za neku određenu svrhu) biće ograničeno najduže na period trajanja ove ograničene garancije. Neke jurisdikcije ne dozvoljavaju ograničavanja trajanja implicitne garancije, tako da se navedeno ograničenje neće primenjivati u tim slučajevima.

### 6. OGRANIČENJE OBEŠTEČENJA

Osim u meri u kojoj je to zabranjeno važećim zakonom, Xiaomi neće biti odgovoran ni za kakva oštećenja izazvana nezgodama, indirektno, posebne ili posledične štete, uključujući, između ostalog, gubitak profita, prihoda ili podataka, štete uzrokovane bilo kakvim kršenjem eksplicitne ili implicitne garancije ili uslova, kao ni na osnovu bilo koje druge pravne teorije, čak ni kad je Xiaomi obavešten o mogućnosti takve štete. Neke jurisdikcije ne dozvoljavaju izuzimanje ili ograničenje posebnih, indirektnih ili posledičnih šteta, tako da se navedeno ograničenje ili izuzimanje možda ne odnosi na vas.

### 7. KONTAKTI KOMPANIJE XIAOMI

Za potrošače – posetite veb-sajt: <https://www.mi.com/global/support/warranty>

Osoba za kontakt za servisiranje nakon prodaje može da bude bilo koja osoba u ovlašćenoj servisnoj mreži kompanije Xiaomi, ovlašćeni distributer kompanije Xiaomi ili konačni prodavac koji vam je prodao proizvode. Ako niste sigurni, obratite se relevantnoj osobi koju je navela kompanija Xiaomi.

## Saugos instrukcijos

Šis gaminys skirtas tik buitiniam naudojimui. Prieš naudodami atidžiai perskaitykite šį vadovą ir išsaugokite ateičiai.

- Šį prietaisą gali naudoti vaikai nuo 8 metų amžiaus ir asmenys, turintys fizinį, sensorinį ar psichinį negalių arba neturintys patirties ir žinių, kaip naudoti šį prietaisą, jeigu jie yra prižiūrimi arba išmokomi, kaip saugiai naudoti šį prietaisą ir suprantant atitinkamus pavojus. Vaikams draudžiama žaisti su prietaisu. Vaikams draudžiama valyti ir atlikti priežiūros darbus be suaugusiųjų priežiūros.
- Šį prietaisą galima naudoti tik su maitinimo adapteriu, pridėtu prie prietaiso.
- Šis dulkių siurblys skirtas naudoti tik patalpų viduje. Nenaudokite ar nemontuokite lauke, pramoninės ar komercinės paskirties vietose.
- Prieš valant arba atliekant prietaiso techninę priežiūrą, reikia ištraukti kištuką iš elektros lizdo.
- Kad sumažinti gaisro, sprogmio ar asmens sužalojimo rizikas, prieš naudodami įsitikinkite, kad maitinimo adapteris yra nesugadintas. Nenaudokite dulkių siurblio, jei maitinimo adapteris yra sugadintas.
- Jei įkroviklis arba baterija sugadinti, jį turi būti pakeisti originaliu komponentu, įsigytu iš gamintojo arba garantinio aptarnavimo skyriaus.
- Prieš valydami ar keisdami volelio šepetį įsitikinkite, kad dulkių siurblys yra išjungtas.
- Antgalis su voleliu, prailginimo vamzdis ir dulkių siurblys yra laidūs elektrai ir jų negalima panaudinti į vandenį ar kitus skysčius. Įsitikinkite, kad filtras, priešfiltris ir pofiltris yra visiškai sausi po valymo.
- Norėdami išvengti sužalojimų, prieš valydami ir atlikdami priežiūrą, išjunkite dulkių siurbį ir nuimkite antgalį su voleliu. Nenaudokite dulkių siurblio, kol tinkamai neįdėsite antgalio su voleliu, dulkių talpyklos dangtelio, filtro, priešfiltro ir pofiltro.
- Reguliariai tikrinkite prailginimo vamzdį ir jo nenaudokite, jei jis yra sugadintas.
- Nenaudokite dulkių siurblio degiams ar sprogstamiems skysčiams, pavyzdžiui, benzinui, taip pat kitiems skysčiams, tokiems kaip vanduo ar toksiškiems skysčiams, pavyzdžiui, baliklis, amoniakas ar kanalizacijos valikliai, siurbti.
- Nenaudokite dulkių siurblio lazerinių spausdintuvų ar kopijavimo aparatų būgno valymui, nes būgnas gali sukelti gaisrą ar sprogmą.
- Nenaudokite dulkių siurblio gipso kartono dulkelms, pelenams, pavyzdžiui židinio pelenams ar rūkstančioms, ar degančioms medžiagoms, tokioms kaip anglis, cigarečių nuorūkos ar degtukai, siurbti.
- Nenaudokite dulkių siurblio kietiems ar aštriems objektams, pavyzdžiui stiklui, vinims, varžtams ar monetoms, kurie gali pažeisti gaminį, siurbti.
- Nenaudokite dulkių siurblio tankios konsistencijos riebių medžiagų, stiprių klijų ar dažų dėmių, pavyzdžiui, batų tepalo, dažų ar pigmentų, valymui.
- Laiykite plaukus, pirštus, kitas kūno dalis bei laisvus drabužius atokiau nuo dulkių siurblio angų ir judančių dalių.
- Nenukreipkite siurbimo angos, prailginimo vamzdžio ir kitų priedų į savo akis ar ausis ir neikiškite jų į burną.
- Nedėkite jokių objektų į dulkių siurblio angas ir nenaudokite dulkių siurblio jei kuri nors iš jų užsikimšusi.
- Laiykite dulkių siurbį be dulkių, pūkų, plaukų ar kitų dalykų, kurie gali sumažinti jo siurbimo galią.
- Nepalikite dulkių siurblio ant nestabilių objektų, tokių kaip kėdės ar stalai, kad apsaugotumėte nuo žalos ar sužalojimo, kurį jis gali sukelti krisdamas.
- Nekraukite ir nelaikykite dulkių siurblio šalia šilumos šaltinių ar drėgnose vietose, pavyzdžiui, prie radiatoriaus, virtuveje ar vonios kambaryje.
- Nelaikykite prietaiso ar baterijos per aukštoje temperatūroje.
- Atkreipkite dėmesį į trumpųjų jungimų riziką, kai akumuliatorinės įrangos arba akumuliatoriaus kontaktai liečiasi su metaliniais objektais.
- Naudokite tik „Xiaomi“ patvirtintas atsargines dalis.
- Baterijoms ištekėjus, venkite sąlyčio su skysčiais ir utilizuokite bateriją vyriausybės patvirtintose atliekų tvarkymo vietose. Jei skysčio pateko į akis, skalaukite jas dideliu kiekiu vandens ir nedelsdami ieškokite medicininės pagalbos.
- Prašome būti ypatingai atsargiems, naudojant dulkių siurbį laiptų valymui.
- Įspėjimas dėl gaisro pavojaus: nenaudokite jokių kvapiklių dulkių siurblio priešfiltryje ir pofiltryje. Yra žinoma, kad tokio tipo produktai savyje turi degių cheminių medžiagų, kurios gali sukelti dulkių siurblio gaisrą.
- Griežtai laikykitės šlame naudotojo vadove esančių instrukcijų ir kraukite dulkių siurbį esant aplinkos temperatūrai nuo 0 °C iki 35 °C. Netinkamas krovimas gali pažeisti bateriją.
- Naudodami dulkių siurbį, prašome griežtai laikytis šlame naudotojo vadove pateiktą instrukcijų. Naudotojai yra

atsakingi už bet kokius nuostolius ar žalą, kuri atsirado dėl netinkamo dulkių siurblio naudojimo.

- **ĮSPĖJIMAS:** naudokite tik su šiuo prietaisu pateiktą maitinimo bloką.
- **ĮSPĖJIMAS:** norėdami įkrauti bateriją, naudokite tik kartu su šiuo prietaisu pateiktą nuimamą maitinimo bloką.
- Naudokite tik su A232-050200U-EU2 maitinimo bloku.
- Įkrovimo metu padėkite dulkių siurbį horizontaliai, kad jis neiškristų ir nesukeltų nelaimingų atsitikimų.

## Normatyvinės atitikties informacija



ES atitikties deklaracija

Mes „Xiaomi Communications Co., Ltd“, pareiškiame, kad ši įranga atitinka taikomas Direktyvas ir Europos normas su pakeitimais. Visą ES atitikties deklaracijos tekstą galite rasti šiuo adresu: <https://www.mi.com/global/support/terms/declaration>



EEJA išmetimo ir perdavimo informacija

Visi gaminiai, turintys šį simbolį, yra elektros ir elektronikos įrangos atliekos (EEJA, kaip nurodyta direktyvoje 2012/19/ES), kurios negali būti maišomos su nerūšiuotomis buitinėmis atliekomis. Apsaugokite žmonių sveikatą ir aplinką, atiduodami savo įrangos atliekas į tam skirtą elektros ir elektroninės įrangos atliekų surinkimo ir perdavimo punktą, kurį paskyrė vyriausybė arba vietos valdžios institucijos. Tinkamas šalinimas ir perdimas padės išvengti galimų neigiamų pasekmių aplinkai ir žmonių sveikatai. Norėdami sužinoti daugiau informacijos apie tokią vietą bei surinkimo punktų sąlygas, susisiekite su montuotoju arba vietos valdžios institucija.



Naudoti tik patalpų viduje



Prieš naudodami perskaitykite instrukcijas

## Gaminio apžvalga

### Dulkių siurblys

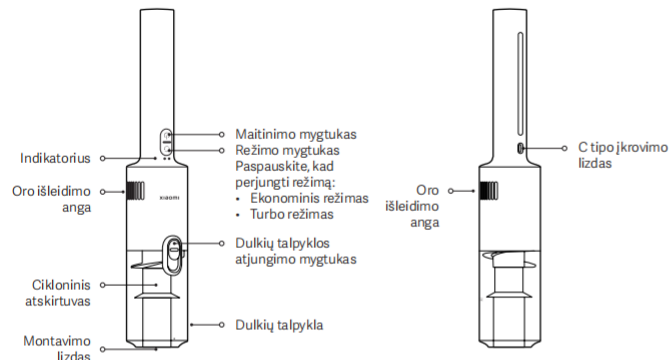

### Priedų sąrašas

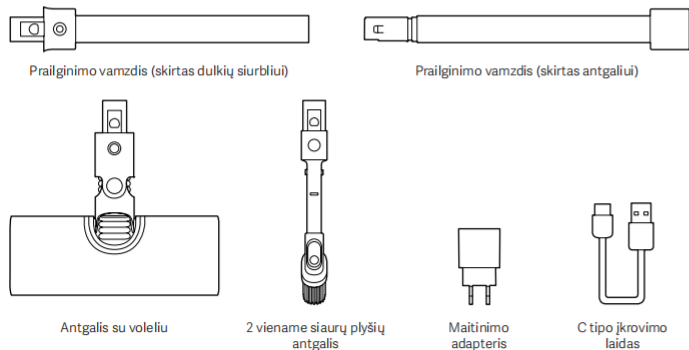

Pastaba: naudotojo vadove pateikiamos gaminio ir priedų iliustracijos yra tik informacinio pobūdžio. Faktinis gaminys ir funkcijos gali skirtis dėl gaminio patobulinimų.

## Įrengimas

### Dulkių siurblys ir priedai

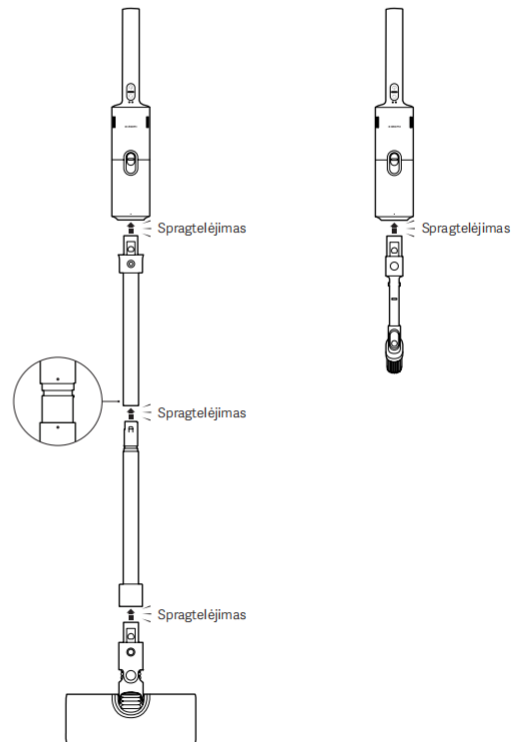

# Įkraunama

## Dulkių siurblio įkrovimas

Perspėjimas: įkraunant dulkių siurbį, padėkite jį horizontaliai ant stabilaus paviršiaus, kad išvengtumėte nelaimingų atsitikimų dėl jo apvirtimo.

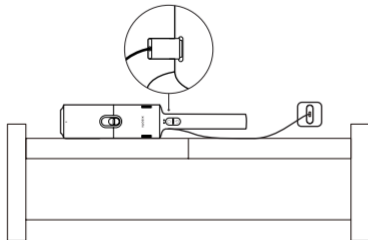

## Indikatorius būseną:

- Išjungtas
- ☀️ Pulsuojanti balta
- Raudona
- Balta

## Įkraunama

- 1 Bateriaus lygis < 50 %
- ☀️ 2 Bateriaus lygis < 50 %
- 1 Bateriaus lygis ≥ 50 %
- 2 Bateriaus lygis ≥ 50 %

## Darbas (ekonominis režimas)

- 1 Bateriaus lygis ≥ 10 %
- 2 Bateriaus lygis ≥ 10 %
- 1 Bateriaus lygis < 10 %
- 2 Bateriaus lygis < 10 %

## Darbas (turbo režimas)

- 1 Bateriaus lygis ≥ 10 %
- 2 Bateriaus lygis ≥ 10 %
- 1 Bateriaus lygis < 10 %
- 2 Bateriaus lygis < 10 %

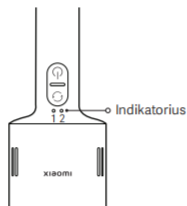

## Pastabos:

- Pilnai įkraukite dulkių siurbį prieš pirmą kartą naudojant ir po kiekvieno naudojimo. Tai trunka apytiksliai 4 valandas.
- Dulkių siurbį galima naudoti tik su originaliu A232-050200U-EU2 modelio maitinimo adapteriu ir originaliu C tipo įkrovimo laidu.
- Dulkių siurblio negalima naudoti įkrovimo metu.
- Kai dulkių siurblys buvo nuolat naudojamas turbo režimu, prieš įkraunant geriau leisti jam atvėsti 30 minučių.
- Jei dulkių siurblys yra pilnai įkrautas, prieš išsijungdamas, indikatorius švies baltai 20 sekundžių.
- Siekiant išvengti baterijos sugadinimo, įkraukite dulkių siurbį mažiausiai kartą per tris mėnesius.

# Kaip naudotis

## Antgalis su voleliu

Tinka marmurinėms grindims, medinėms grindims ir trumpo plauko kilimams valyti.

Pastaba: po kiekvieno naudojimo nerenkite dulkių siurblio į sieną, kad išvengtumėte nelaimingų atsitikimų dėl jo apvirtimo; vietoj to, nuimkite prailginimo vamzdyje antgalį su voleliu, ir padėkite jį horizontaliai ant stabilaus paviršiaus.

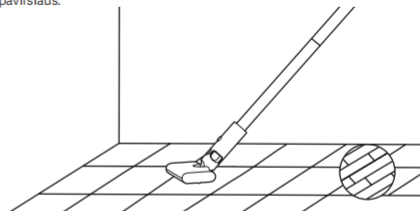

## 2 viename siauru plyšių antgalis

Tinka valyti plyšius ant stalų ir lubų, užuolaidų, sofų, kampų ir automobilių salonuose.

### Pastabos:

- Nesurbkite jokių skysčių, kad išvengtumėte sugadinimo.
- Nepalikite dulkių siurblio automobilyje su aukšta temperatūra vasaros metu, ir nepalikite jo ant tiesioginių saulės spindulių, kad išvengtumėte saugumo pavojų.

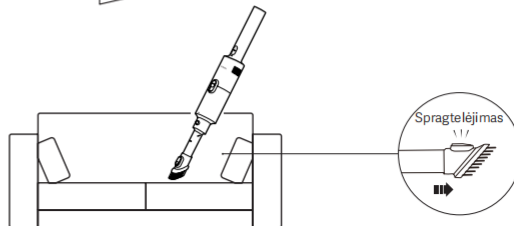
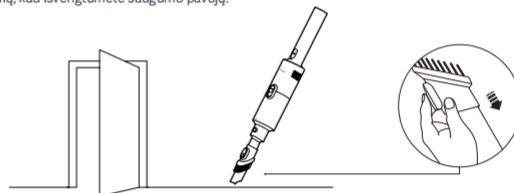

## Priežiūra ir techninė priežiūra

### Pastabos:

- Prieš atliekant priežiūrą ir valymą, įsitikinkite, kad dulkių siurblys yra išjungtas o įkrovimo laidas yra atjungtas.
- Prieš valymą, nuimkite antgalį nuo dulkių siurblio, kad apsaugotumėte nuo atsitiktinio dulkių siurblio įsijungimo, kuris gali sukelti sužalojimą.
- Jei cikloninis atskirtuvas, filtras, prailginimo vamzdis, antgalis su voleliu ar 2 viename siaurų plyšių antgalis yra užsikimšę, dulkių siurblys nustos veikti. Naudokite tik po to, kai išjungsite ir išvalysite.
- Visada naudokite originalias dalis, kad užtikrintumėte tinkamą veikimą ir išlaikytumėte garantiją.
- Jei dulkių siurblio nenaudojate ilgesnį laikotarpį, pilnai jį įkraukite, atjunkite ir laikykite vėsioje, sausoje vietoje. Nelaikykite dulkių siurblio ant tiesioginių saulės spindulių ar drėgnoje aplinkoje. Siekiant išvengti baterijos sugadinimo, įkraukite dulkių siurbį mažiausiai kartą per tris mėnesius.

### Dulkių siurblio valymas

Svariai nuvalykite dulkių siurbį minkšta, sausa šluoste.



### Dulkių talpyklos, filtro ir cikloninio atskirtuvo valymas

Prieš valant dulkių talpyklą, išjunkite dulkių siurbį, atjunkite įkrovimo laidą ir nuimkite priedus.

Pastaba: laiku ištuštinkite dulkių talpą kai dulkelis pasiekia „MAX“ žymą, kad būtų išlaikytas siurbimo našumas.

1. Prieš valymą, nuimkite prailginimo vamzdį ir antgalį, paspauskite dulkių talpyklos atjungimo mygtuką ir pasukite dulkių talpyklą iki „C“, kad ją nuimtų.

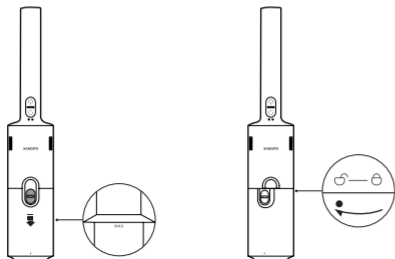

2. Pakelkite rankeną, nuimkite cikloninį atskirtuvą ir ištuštinkite dulkių talpyklą.

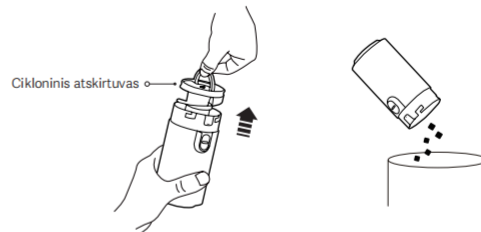

3. Nuimkite kempinę ir filtrą.

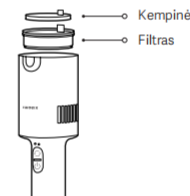

4. Tinkamai išskalaukite cikloninį atskirtuvą, kempinę ir filtrą. Po skalavimo, visiškai išdžiovinkite ore mažiausiai 24 valandas.



### Pastabos:

- Nemirkykite filtro.
- Plaudami filtrą, kelis kartus stuktėkite jį, kad iškristų nešvarumai.
- Nevalykite filtro rankomis ar aštriais objektais, tokiems kaip šepečiai, kad išvengtumėte sugadinimo.
- Jei išvalius filtrą siurbimo galia vis tiek yra pastebimai sumažėjusi, rekomenduojama filtrą pakeisti originaliu.

## Priežiūra ir techninė priežiūra

### Dulkių talpyklos, filtro ir cikloninio atskirtuvo įdėjimas

1. Permontuokite cikloninį atskirtuvą dulkių talpykloje, kaip parodyta iliustracijoje.
2. Permontuokite filtrą ir kempinę.
3. Permontuokite dulkių talpyklą, pasukite ją iki „O“ ir paspauskite dulkių talpyklos atjungimo mygtuką.

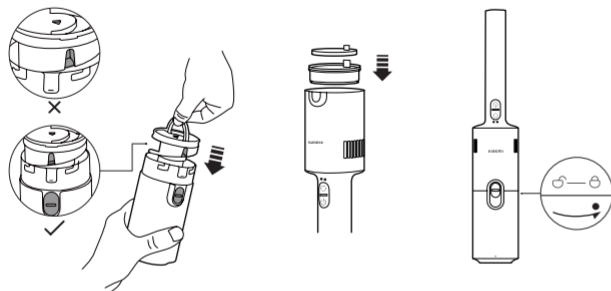

### Trikčių šalinimas

Jei dulkių siurblys neveikia tinkamai, žiūrėkite žemiau pateiktą trikčių šalinimo lentelę pagal indikatorius būseną.

Balso užklausa	Galima priežastis	Sprendimas
Indikatorius mirksi raudonai ir baltai	Dulkių talpykla yra pilna.	Ištuštinkite dulkių talpyklą.
	Filtrai yra užsikimšę.	Išvalykite filtrą.
	Užsikimšęs antgalis.	Išvalykite antgalį.
Indikatorius yra išjungtas.	Maitinimo adapteris arba įkrovimo laidas yra nesuderinami.	Naudokite originalų maitinimo adapterį arba įkrovimo laidą.
	Įkrovimo laidas nėra tvirtai įjungtas.	Tvirtai įkiškite įkrovimo laidą.
	Dulkių siurblys yra pilnai įkrautas.	Atjunkite įkrovimo laidą.

## Dažnos problemos

Dažnos problemos	Galima priežastis	Sprendimas
	Baterija išsikrovusi.	Prieš naudojimą įkraukite dulkių siurblių.
Dulkių siurblys neveikia.	Siurbimo anga, oro kanalas arba filtras yra užsikimšę.	Laiku išvalykite siurbimo angą, oro kanalą arba filtrą.
	Suveikusi baterijos temperatūros apsauga.	Bandykite dar kartą, kai baterijos temperatūra grįš prie įprastos.
Sumažėjusi siurbimo galia.	Dulkių talpykla yra pilna arba užsikimšęs filtras.	Laiku ištuštinkite dulkių talpyklą arba išvalykite filtrą.
	Užsikimšęs antgalis.	Laiku išvalykite antgalį.
	Nepilnai įkrauta baterija.	Prieš naudojimą įkraukite dulkių siurblių.
Žema baterijos įkrova.	Dulkių talpykla yra pilna arba užsikimšęs filtras.	Laiku ištuštinkite dulkių talpyklą arba išvalykite filtrą.
	Užsikimšęs antgalis.	Laiku išvalykite antgalį.
Dulkių siurblio negalima įkrauti.	Įkrovimo laidas nėra tvirtai įjungtas.	Tvirtai įkiškite įkrovimo laidą.
	Maitinimo adapteris arba įkrovimo laidas yra nesuderinami.	Naudokite originalų maitinimo adapterį arba įkrovimo laidą.
Dulkių siurblio įkrovimas vyksta lėtai.	Suveikusi baterijos temperatūros apsauga.	Bandykite dar kartą, kai baterijos temperatūra grįš prie įprastos.

Pastaba: jei aukščiau pateikti sprendimai neišsprendžia problemos, susisiekite su po pardavimo aptarnavimo komanda.

## Specifikacijos

### Dulkių siurblys „Xiaomi P30“

Pavadinimas	Belaidis dulkių siurblys		
Modelis	E204	Vardinė galia	180 W
Vardinė įtampa	14,4 V ~	Įvestis	5 V ~ 2 A
Prievado tipas	C tipo	Grynasis svoris	1,46 kg
Energijos suvartojimas	Išjungimo režimas: ≤ 0,5 W	Laikas įvesti būklę	Išjungimo režimas: ≤ 20 min

### Maitinimo adapteris

Gamintojas	„Jiangxi Jian Aohai Technology Co., Ltd.“		
Modelis	A232-050200U-EU2	Vidutinis aktyvus efektyvumas	82,95 %
Vardinė įvesties galia	100–240 V ~ 50/60 Hz 0,35 A	Efektyvumas esant mažai apkrovai (10 %)	78,95 %
Vardinė išvesties galia	5,0 V ~ 2,0 A 10,0 W	Energijos suvartojimas tuščiajame eiga	≤ 0,10 W

## Aplinkosaugos pranešimas

Šio dulkių siurblio įkraunamoje ličio jonų baterijos komplekte yra cheminių medžiagų, galinčių užteršti aplinką. Prieš išmesdami dulkių siurbį, išimkite bateriją ir atiduokite ją į tinkamą perdirbimo vietą.

- Baterija turi būti išimta iš prietaiso prieš jį utilizuojant.
- Išimant bateriją, prietaisas turi būti atjungtas nuo maitinimo tinklo.
- Baterija turi būti saugiai išmesta.

#### Perspėjimai:

- Įsitikinkite, kad dulkių siurblys yra atjungtas nuo maitinimo, o baterija visiškai išsikrovusi prieš ją išimant.
- Išimtas baterijas nuneškite į profesionalią perdirbimo įmonę, kad tinkamai jas utilizuotų.
- Nepalikite baterijų aukštos temperatūros aplinkoje, kitaip jos gali sprogti.
- Baterijoms ištekėjus, venkite sąlyčio su skysčiu. Jei skysčio pateko į akis, kruopščiai jas perplaukite ir nedelsdami kreipkitės į gydytoją.

#### Baterijos išėmimo žingsniai:

1. Išimkite maitinimo mygtuką naudodami laužtuvą.
2. Nuimkite neslystančią guminę juostelę ir atsuktuvu atsukite varžtus.
3. Nuimkite dulkių siurblio galinį dangtelį naudodami laužtuvą ir išimkite baterijas.

#### Baterijos įdėjimo žingsniai:

1. Pritvirtinkite baterijas prie galinio dulkių siurblio dangtelio. Spragtelėjimas parodo tinkamą įdėjimą.
2. Įdėkite baterijas į dulkių siurbį ir pritvirtinkite jas varžtais.
3. Pridėkite neslystančią guminę juostelę ir maitinimo mygtuką.

## GARANTINIS PRANEŠIMAS

ŠI GARANTIJA SUTEIKIA JUMS KONKREČIAS TEISES, BE TO, GALITE TURĖTI KITŲ TEISIŲ, NUSTATYTŲ JŪSŲ ŠALIES, PROVINCIJOS AR VALSTIJOS ĮSTATYMUOSE. IŠ TIESŲ, KAI KURIOSE ŠALYSE, PROVINCIJOSE AR VALSTIJOSE VARTOTOJŲ TEISĖS AKTUOSE GALI BŪTI NUSTATYTAS MINIMALUS GARANTINIS LAIKOTARPIS. IŠSKYRUS ĮSTATYMŲ LEIDŽIAMUS ATVEJUS, XIAOMI NEPANAIKINA, NEAPRIBOJA IR NESUSTABDO KITŲ TEISIŲ, KURIAS GALITE TURĖTI. NORINT IŠSAMIAI SUPRASTI SAVO TEISES, KVIEČIAME SUSIPAŽINTI SU SAVO ŠALIES, PROVINCIJOS AR VALSTIJOS ĮSTATYMAIS.

### 1. RIBOTA GAMINIO GARANTIJA

„XIAOMI“ garantuoja, kad įprastai naudojant gaminius pagal atitinkamo gaminio naudojimo vadovą, garantiniu laikotarpiu jusse nebus medžiagų ir gamybos defektų.

Teisinio garantijų trukmę ir sąlygas nustato atitinkami vietos įstatymai. Daugiau informacijos apie vartotojo garantijos privalumus rasite oficialioje „Xiaomi“ svetainėje <https://www.mi.com/global/support/warranty>.

„Xiaomi“ garantuoja pirmiui pirkeiui, kad jo „Xiaomi“ gaminys neturės medžiagų ir pagaminimo defektų esant įprastam naudojimui pirmiau nurodytu laikotarpiu.

„Xiaomi“ negarantuoja, kad gaminio veikimas bus nepertraukiamas ar be klaidų.

„Xiaomi“ neatsako už žalą, atsiradusią dėl gaminio naudojimo instrukcijų nesilaikymo.

### 2. PAGALBA

Jei nustatomas aparatinės įrangos defektas ir „Xiaomi“ gauna galiojančią pretenziją per garantijos laikotarpį, „Xiaomi“ arba (1) nemokamai pataisys gaminį, arba (2) pakeis jį nauju, arba (3) grąžins pinigus už gaminį, išskyrus galimas siuntimo išlaidas.

### 3. KAIP GAUTI GARANTINĮ APTARNAVIMĄ

Norėdami gauti garantinį aptarnavimą, turite pristatyti gaminį originalioje pakuotėje arba panašioje pakuotėje, užtikrinančioje tokio pat lygio gaminio apsaugą, „Xiaomi“ nurodytu adresu. Išskyrus atvejus, kai tai draudžia galiojantys įstatymai, „Xiaomi“ gali reikalauti, kad prieš gaudami garantinį aptarnavimą pateiktumėte pirkinį patvirtinančius dokumentus ir (arba) įvykdytumėte registracijos reikalavimus.

### 4. IŠIMTYS IR APRIBOJIMAI

Jei „Xiaomi“ nenustato kitaip, ši ribota garantija taikoma tik „Xiaomi“ arba „Xiaomi“ užsakymu pagamintam gaminiui, atpažįtamam pagal prekių ženklus, prekės pavadinimą arba „Xiaomi“ arba „Mi“ logotipą.

Ribota garantija netaikoma bet kokiai (a) žalai, atsiradusiai dėl gamtos veiksnių, pavyzdžiui, žaibo smūgių, tornadų, potvynio, gaisro, žemės drebėjimo ar kitų išorinių priežasčių; (b) aplaidumo; (c) komercinio naudojimo; (d) bet kurios gaminio dalies keitimo ar modifikavimo; (e) žalai, atsiradusiai dėl naudojimo su ne „Xiaomi“ gaminiiais; (f) žalai, atsiradusiai dėl nelaimingo atsitikimo, piktnaudžiavimo ar netinkamo naudojimo; (g) žalai, atsiradusiai dėl gaminio naudojimo ne pagal „Xiaomi“ aprašytą leistiną ar numatytą paskirtį arba naudojant netinkamą įtampą ar maitinimo šaltinį; arba (h) žalai, atsiradusiai dėl aptarnavimo (įskaitant atnaujinimus ir išplėtimus), kurį atliko bet kas, kas nėra „Xiaomi“ atstovas.

Privalote sukurti atsarginę kopiją bet kokių duomenų, programinės įrangos ar kitos medžiagos, kurią galbūt saugote ar išsaugojote gaminyje. Tikėtina, kad įrangos duomenys, programinė įranga ar kita medžiaga gali būti prarasta arba performatuota aptarnavimo proceso metu, „Xiaomi“ neatsako už tokią žalą ar praradimą.

Joks „Xiaomi“ perpardavėjas, atstovas ar darbuotojas nėra įgaliojtas keisti, pratęsti ar papildyti šią ribotąją garantiją. Jei kuri nors sąlyga bus pripažinta neteisėta arba neįgyvendinama, tai neturės įtakos likusių sąlygų teisėtumui ar įgyvendinamumui.

Išskyrus tuos atvejus, kai tai draudžia įstatymai arba „Xiaomi“ pažadėjo kitaip, garantinio aptarnavimo paslaugos teikiamos tik pirminio pirkimo šalyje arba regione.

Gaminiams, kurie nebuvo tinkamai importuoti ir (arba) nebuvo tinkamai pagaminti „Xiaomi“, ir (arba) nebuvo tinkamai įsigyti iš „Xiaomi“ ar oficialaus „Xiaomi“ atstovo, šios garantijos netaikomos. Pagal galiojančius įstatymus garantijomis gali pasinaudoti gaminį pardavęs neoficialus mažmenininkas. Todėl „Xiaomi“ ragina susisiekti su mažmenininku, iš kurio įsigijote gaminį.

Šios garantijos netaikomos Honkonge ir Taivane.

### 5. NUMANOMOS GARANTIJOS

Išskyrus atvejus, kai tai draudžia galiojantys įstatymai, visos numanomos garantijos (įskaitant tinkamumo parduoti ir tinkamumo tam tikram tikslui garantijas) galioja ribotą laiką, neviršijant maksimalios šios ribotos garantijos trukmės. Kai kuriose jurisdikcijose neleidžiama apriboti numanomos garantijos trukmės, todėl tokiais atvejais pirmiau nurodytas apribojimas nebus taikomas.

### 6. ŽALOS APRIBOJIMAS

Išskyrus atvejus, kai tai draudžia galiojantys įstatymai, „Xiaomi“ neatsako už bet kokią žalą, atsiradusią dėl nelaimingo atsitikimo, netiesioginė, specialią ar pasekinę žalą, įskaitant, bet neapsiribojant, pelno, pajamų ar duomenų praradimą, žalą, atsiradusią dėl aiškios ar numanomos garantijos ar sąlygos pažeidimo, arba pagal bet kokią kitą teisinę teoriją, net jei „Xiaomi“ buvo informuota apie tokios žalos galimybę. Kai kuriose jurisdikcijose neleidžiama išskirti ar apriboti specialios, netiesioginės ar pasekinės žalos, todėl pirmiau nurodytas apribojimas ar išskyrimas jums gali būti netaikomas.

### 7. „XIAOMI“ KONTAKTAI

Klientų prašome apsilankyti svetainėje <https://www.mi.com/global/support/warranty>

Kontaktinis asmuo, atsakingas už garantinį aptarnavimą, gali būti bet kuris asmuo iš „Xiaomi“ įgaloto aptarnavimo tinklo, „Xiaomi“ įgaloti platintojai arba galutinis pardavėjas, kuris jums pardavė gaminius. Jei kyla abejonių, susisiekite su atitinkamu „Xiaomi“ nustatyto asmeniu.

Manufacturer: Xiaomi Communications Co., Ltd.  
Address: #019, 9th Floor, Building 6, 33 Xi'erqi Middle Road,  
Haidian District, Beijing, 100085, China  
For further information, please go to [www.mi.com](http://www.mi.com)  
User Manual Version: V1.0

Fabricante: Xiaomi Communications Co., Ltd.  
Dirección: #019, 9th Floor, Building 6, 33 Xi'erqi Middle Road,  
Haidian District, Beijing, 100085, China  
Para obtener más información, visite [www.mi.com](http://www.mi.com)  
Versión del manual del usuario: V1.0

Fabricant : Xiaomi Communications Co., Ltd.  
Adresse : #019, 9th Floor, Building 6, 33 Xi'erqi Middle Road,  
Haidian District, Beijing, 100085, China  
Pour plus d'informations, rendez-vous sur [www.mi.com](http://www.mi.com)  
Version du manuel d'utilisation : V1.0

Produttore: Xiaomi Communications Co., Ltd.  
Indirizzo: #019, 9th Floor, Building 6, 33 Xi'erqi Middle Road,  
Haidian District, Beijing, 100085, China  
Per ulteriori informazioni, visitate il sito [www.mi.com](http://www.mi.com)  
Versione manuale utente: V1.0

Производитель: Xiaomi Communications Co., Ltd.  
Адрес: #019, 9th Floor, Building 6, 33 Xi'erqi Middle Road,  
Haidian District, Beijing, 100085, China  
Чтобы получить дополнительную информацию, посетите сайт  
[www.mi.com](http://www.mi.com)  
Версия руководства пользователя: V1.0

Producent: Xiaomi Communications Co., Ltd.  
Adres: #019, 9th Floor, Building 6, 33 Xi'erqi Middle Road,  
Haidian District, Beijing, 100085, China  
Więcej informacji: [www.mi.com](http://www.mi.com)  
Wersja instrukcji obsługi: V1.0

Hersteller: Xiaomi Communications Co., Ltd.  
Adresse: #019, 9th Floor, Building 6, 33 Xi'erqi Middle Road,  
Haidian District, Beijing, 100085, China  
Weitere Informationen finden Sie auf [www.mi.com](http://www.mi.com)  
Bedienungsanleitung-Version: V1.0

Fabrikant: Xiaomi Communications Co., Ltd.  
Adres: #019, 9th Floor, Building 6, 33 Xi'erqi Middle Road,  
Haidian District, Beijing, 100085, China  
Ga voor meer informatie naar [www.mi.com](http://www.mi.com)  
Versie gebruikershandleiding: V1.0

Üretici: Xiaomi Communications Co., Ltd.  
Adres: #019, 9th Floor, Building 6, 33 Xi'erqi Middle Road,  
Haidian District, Beijing, 100085, China  
Daha fazla bilgi için lütfen [www.mi.com](http://www.mi.com)'u ziyaret edin  
Kullanım Kılavuzu Sürümü: V1.0

Xiaomi Communications Co., Ltd. الجة المصمعة:  
#019, 9th Floor, Building 6, 33 Xi'erqi Middle Road العوان:  
Haidian District, Beijing, 100085, China  
لمزيد من المعلومات، الرجاء الانتقال إلى موقع [www.mi.com](http://www.mi.com)  
إصدار دليل المستخدم: الإصدار 1.0

Xiaomi Communications Co., Ltd. צור:  
#019, 9th Floor, Building 6, 33 Xi'erqi Middle Road תבות:  
Haidian District, Beijing, 100085, China  
[www.mi.com](http://www.mi.com) לקבלת מידע נוסף, בקר בכתובת:  
V1.0 הרסת המדריך למשתמש:

Fabricante: Xiaomi Communications Co., Ltd.  
Morada: #019, 9th Floor, Building 6, 33 Xi'erqi Middle Road,  
Haidian District, Beijing, 100085, China  
Para mais informações, consulte o site [www.mi.com](http://www.mi.com)  
Versão do Manual do utilizador: V1.0

Виробник: Сяоми Коммуникайшнс Ко., Лтд.  
Адреса: #019, 9th Floor, Building 6, 33 Xi'erqi Middle Road,  
Хайдян Дистрикт, Пекин, 100085, Китай  
Щоб дізнатися більше, відвідайте сайт [www.mi.com](http://www.mi.com)  
Версія посібника користувача: V1.0

Výrobce: Xiaomi Communications Co., Ltd.  
Adresa: #019, 9th Floor, Building 6, 33 Xi'erqi Middle Road,  
Haidian District, Beijing, 100085, China  
Další informace naleznete na webových stránkách [www.mi.com](http://www.mi.com)  
Verze uživatelské příručky: V1.0

Κατασκευαστής: Xiaomi Communications Co., Ltd.  
Διεύθυνση: #019, 9th Floor, Building 6, 33 Xi'erqi Middle Road,  
Haidian District, Beijing, 100085, China  
Για περισσότερες πληροφορίες, επισκεφθείτε τη διεύθυνση [www.mi.com](http://www.mi.com)  
Έκδοση εγχειρίδιου χρήστη: V1.0

Producător: Xiaomi Communications Co., Ltd.  
Adresa: #019, 9th Floor, Building 6, 33 Xi'erqi Middle Road,  
Haidian District, Beijing, 100085, China  
Pentru mai multe informații, aceseați adresa [www.mi.com](http://www.mi.com)  
Versiune manual de utilizare: V1.0

Tillverkare: Xiaomi Communications Co., Ltd.  
Adress: #019, 9th Floor, Building 6, 33 Xi'erqi Middle Road,  
Haidian District, Beijing, 100085, China  
För ytterligare information, gå till [www.mi.com](http://www.mi.com)  
Version av användarmanual: V1.0

Diproduksi oleh: Xiaomi Communications Co., Ltd.  
Alamat: #019, 9th Floor, Building 6, 33 Xi'erqi Middle Road,  
Haidian District, Beijing, 100085, China  
Untuk informasi selengkapnya, kunjungi [www.mi.com](http://www.mi.com)  
Versi Panduan Pengguna: V1.0

Өндүрүшчү: Xiaomi Communications Co., Ltd.  
Мекенжайы: #019, 9th Floor, Building 6, 33 Xi'erqi Middle Road,  
Хайдян Дистрикт, Пекин, 100085, Китай  
Көсымша ақпарат алу үшін [www.mi.com](http://www.mi.com) сайтына өтiнiз  
Пайдаланушы нұсқаулығының нұсқасы: V1.0

Výrobca: Xiaomi Communications Co., Ltd.  
Adresa: #019, 9th Floor, Building 6, 33 Xi'erqi Middle Road,  
Haidian District, Beijing, 100085, China  
Ďalšie informácie nájdete na stránke [www.mi.com](http://www.mi.com)  
Verzia používateľskej príručky: V1.0

Proizvođač: Xiaomi Communications Co., Ltd.  
Adresa: #019, 9th Floor, Building 6, 33 Xi'erqi Middle Road,  
Haidian District, Beijing, 100085, China  
Detaljne informacije dostupne su na [www.mi.com](http://www.mi.com)  
Verzija korisničkog priručnika: V1.0

Proizvođač: Xiaomi Communications Co., Ltd.  
Adresa: #019, 9th Floor, Building 6, 33 Xi'erqi Middle Road,  
Haidian District, Beijing, 100085, China  
Više informacija potražite na adresi [www.mi.com](http://www.mi.com)  
Verzija korisničkog priručnika: V1.0

Gamintojas: „Xiaomi Communications Co., Ltd.“  
Adresas: #019, 9th Floor, Building 6, 33 Xi'erqi Middle Road,  
Haidian District, Beijing, 100085, China  
Daugiau informacijos rasite apsilankę [www.mi.com](http://www.mi.com)  
Naudotojo vadovo versija: V1.0

EU REP.  
Xiaomi Technology Netherlands B.V.  
Prinses Beatrixlaan 582, 2595BM, The Hague, The Netherlands  
[contact@support.mi.com](mailto:contact@support.mi.com)  
UK REP.  
Xiaomi Technology UK Limited  
Us & Co Stratford Floor Br40-11-12-13-14, 11 Burford Road, London, England,  
E15 2ST  
[contact@support.mi.com](mailto:contact@support.mi.com)



E-manual QR Code



BHR08J7EU-1B