

MOVA WF20 Pro

Pet Water Fountain User Manual

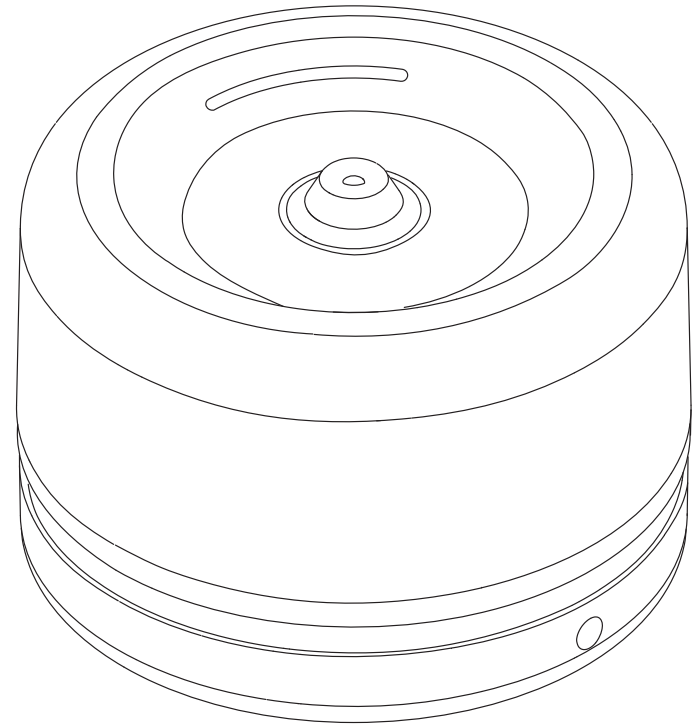

Website: www.mova-tech.com
Manufactured by: XingKuang Innovation Technology (Suzhou) Co., Ltd.
Made in China

PWB10A-EU-A02



The illustrations in this manual are for
reference only.
Please refer to the actual product.

MOVA

THANK YOU

For purchasing this
pet water fountain.

For more product information,
please visit www.mova-tech.com

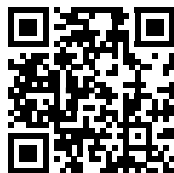

The high-quality product is engineered
for optimal performance.
If you have any questions on the product,
please contact us:
<https://global.mova-tech.com/pages/contact-us>



CONTENTS

EN	User Manual	01
PL	Podręcznik użytkownika	13
NO	Bruksanvisning	25
SV	Bruksanvisning	37
FI	Käyttöopas	49
KK	Пайдаланушы нұсқаулығы	61
UA	Посібник користувача	73

Important Safety Instructions

Please read this manual carefully before use and retain it for future reference.

When using an electrical appliance, basic precautions should always be followed, including the following:

READ ALL INSTRUCTIONS BEFORE USING (THIS APPLIANCE). Failure to follow the warnings and instructions may result in electric shock, fire and/or serious injury.

WARNING — Keep the base dry.

- This appliance should not be used by children younger than 8 years old nor persons with physical, sensory, intellectual deficiencies, or limited experience or knowledge without the supervision of a parent or guardian to ensure safe operation and to avoid any risks. Cleaning and maintenance shall not be performed by children without supervision.
- This appliance should only be used in a dry environment. Do not place the product in a humid environment, and do not submerge the product's base in water.
- Do not use this product in bathrooms, restrooms, kitchens, or other damp areas.
- Do not use this product in environments below 0° C; keep the product away from fire and heat sources.
- This product must be disassembled and repaired by qualified persons, otherwise it may cause fire, electric shock, or personal injury.
- Do not step on the product's base, as this may cause damage.
- Do not wash the product's base or wipe it with a wet cloth; use a dry cloth for cleaning.
- All parts except for the base, adapter, and power cord can be washed with water.
- If the base is accidentally submerged in water, do not attempt to power it on; instead, purchase a new base accessory.
- Do not move the main body by pulling the power cord, and do not add hot water above 50° C.
- It is strictly forbidden to place metal objects on the base, as this may cause damage to the product.
- This appliance is only to be used with the power supply unit provided with the appliance, or AAA batteries.
- Always disconnect the appliance from the supply before assembling, disassembling or cleaning.
- Pumps without indication that they are protected against the effect of freezing shall not be left outside during freezing weather conditions.

Important Safety Instructions

Battery Requirements

- Non-rechargeable batteries are not to be recharged;
- Different types of batteries or new and used batteries are not to be mixed;
- Batteries are to be inserted with the correct polarity;
- Exhausted batteries are to be removed from the appliance and safely disposed of;
- If the appliance is to be stored unused for a long period, the batteries should be removed;
- The supply terminals are not to be short-circuited.
- Install the AAA batteries starting with the negative terminal and remove them from the positive terminal.

Symbols



For indoor use only



Read operator's manual



WEEE Information

All products bearing this symbol are waste electrical and electronic equipment (WEEE as in directive 2012/19/EU) which should not be mixed with unsorted household waste. Instead, you should protect human health and the environment by handing over your waste equipment to a designated collection point for the recycling of waste electrical and electronic equipment, appointed by the government or local authorities. Correct disposal and recycling will help prevent potential negative consequences to the environment and human health. Please contact the installer or local authorities for more information about the location as well as terms and conditions of such collection points.

Packing List

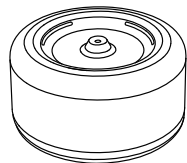

Main Unit

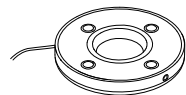

Base



Wireless Water Pump



Adapter*



Cleaning Brush



Pre-filter x 2



Filter x 2

*Make sure all accessories are included and rinse the main unit before installation and use.
*Appearance may vary by country/region. Image is for reference only; please refer to the actual product.

Pet Water Fountain

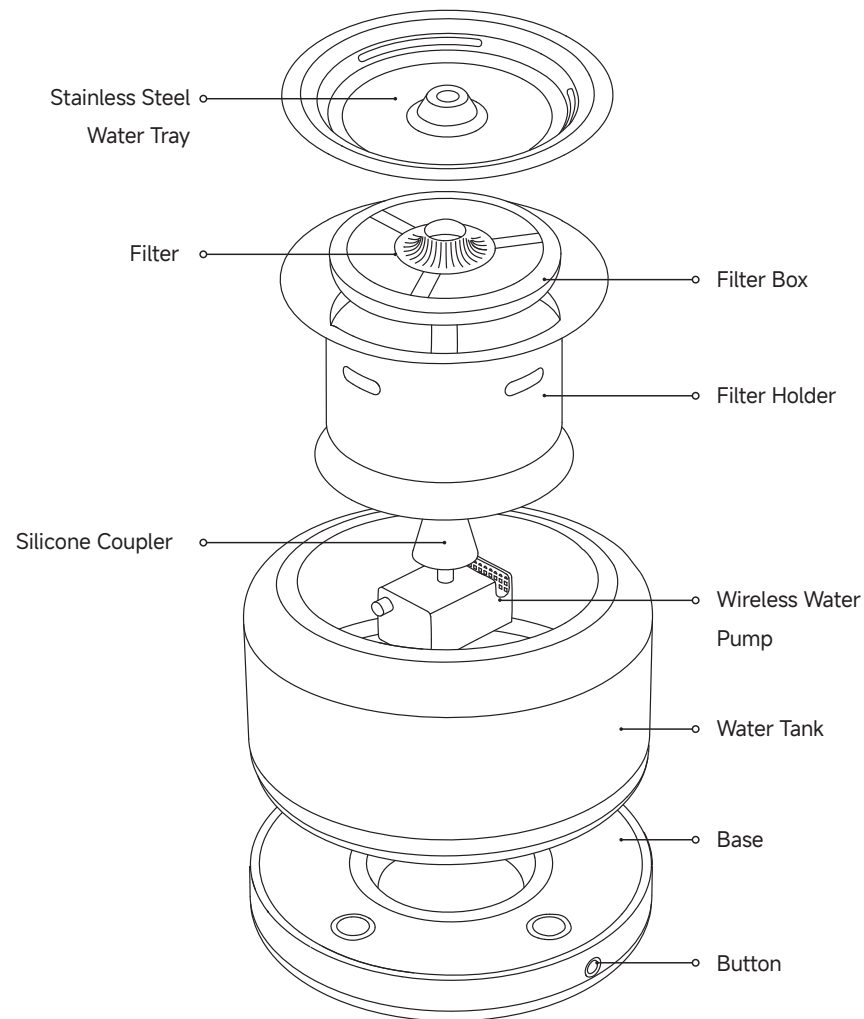

Installation

1. Insert the pre-filter into the slot of the water pump.

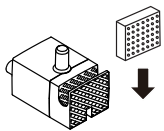

3. Add clean water into the water tank until it reaches the MAX line.



2. Connect the water pump to the silicone coupler beneath the filter holder.

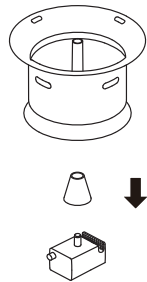

4. Place the filter holder on the water tank.

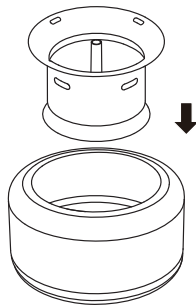

Installation

5. Twist off the filter box cover, put the filter inside, and then close the box by twisting its cover back on tightly. Place the box onto the filter holder.

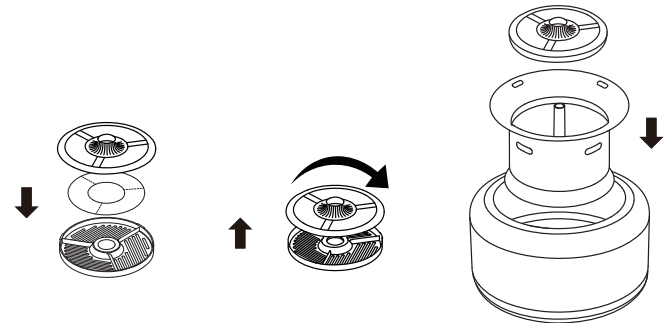

6. Place the water tray gently on top.

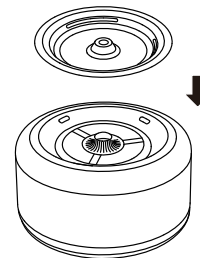

7. Place the assembled unit onto the base. The device is now ready for use.

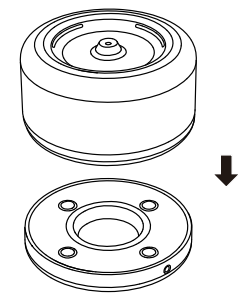

How to Use

Daily Use (Plugged In)

1. Plug the device into a power source using the provided adapter.

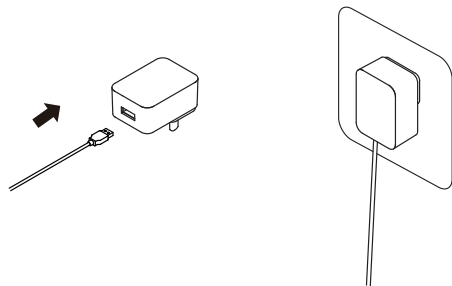

2. Single-press the button to switch between water dispensing modes.

- Continuous Mode: White light on, continuous water flow.
- Smart Mode: Blue light on, water flows for 20 seconds every 5 minutes.
- Power Saving Mode: Green light on, water flows for 20 seconds every 30 minutes.

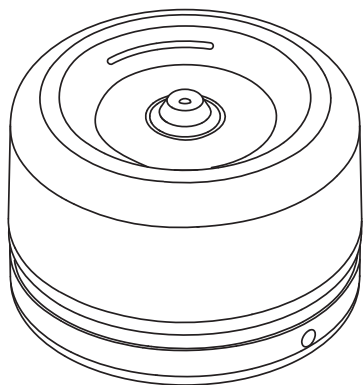

How to Use

Emergency Use (Battery Powered)

Turn the base over, twist off the battery compartment cover, and insert 4 standard AAA batteries. Twist the cover back on to secure it in place.

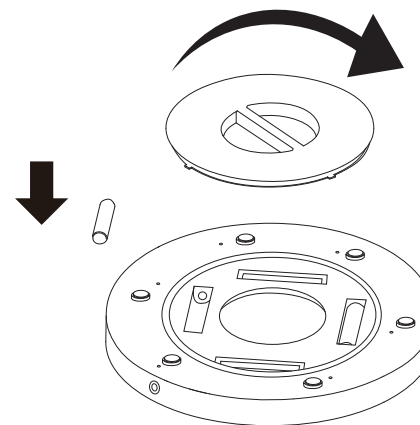

Note:

1. This power option is ideal for extended absences from home. Use with caution in other situations.
2. During a power outage, the device will automatically switch to this power option and activate Power Saving Mode.

Indicator Description

Power Option	State	Light	Description	Solution
Plugged in	Normal	Solid white	Continuous Mode	/
		Solid blue	Smart Mode	/
		Solid green	Power Saving Mode	/
	Abnormal	Solid red	Water shortage alert	Add clean water to return it to normal.
		Flashing red	Filter replacement reminder	Double-press the button to reset it to normal.
Battery powered	/	/	Power Saving Mode (default)	/

Filter Replacement

It is recommended that the filter be replaced every 30 days.

Note: Do not discard the filter box.

Cleaning Steps

1. Remove the water tray, filter box, filter holder, and water pump in sequence. Twist off the filter box cover and use the cleaning brush to thoroughly clean each part.

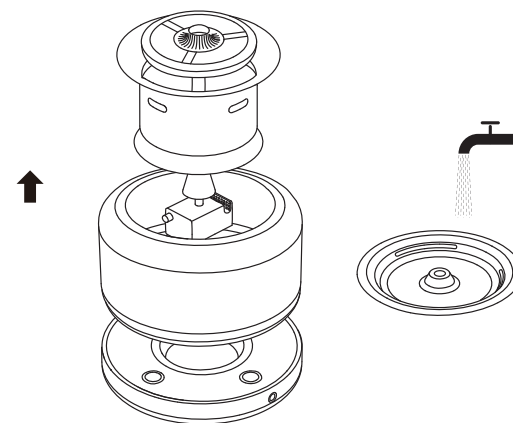

Note:

1. The cleaning frequency can be determined based on your pet's behavior and water quality.
2. To ensure your pet has access to safe drinking water, it is recommended to clean the water tank at least once a week and perform a thorough cleaning once a month.

Fault Description	Suggested Action
Water pump not working	Make sure the water pump is properly seated in the bottom groove.
Water pump output too low	Check for debris or hair clogging the water pump. Clean the pump impeller (inside) and the pre-filter.
Water pump making unusual noises	Make sure there's enough water in the water tank. If it's low, add more water.
	Check for debris or hair clogging the water pump. Clean the water pump impeller (inside) and the pre-filter.
Loud water flow noise	Make sure the filter box is correctly placed on the filter holder.
	Make sure the filter holder is properly installed.
Water spilling onto the floor	Check if the filter box is clogged with floating debris and rinse it under running water.

Pet Water Fountain			
Model	PWB10A	Rated Power	6 W
Rated Input	5 V --- 1.2 A	Capacity	3 L
Battery Input		1.5 V --- (AAA)*4	
Material		ABS, 304 stainless steel	
Intended for		Cats and small dogs	

Ważne zalecenia dotyczące bezpieczeństwa

Przed uruchomieniem urządzenia prosimy uważnie zapoznać się z treścią niniejszej instrukcji obsługi, a jej egzemplarz zachować na wypadek konieczności skorzystania z niej w przyszłości.

Korzystając z urządzenia elektrycznego należy zawsze stosować podstawowe środki ostrożności, w tym:

PRZED URUCHOMIENIEM (TEGO URZĄDZENIA) ZAPOZNAJ SIĘ Z TREŚCIĄ WSZYSTKICH ZALECEŃ. Zaniechanie przestrzegania przestróg i zaleceń może skutkować porażeniem prądem elektrycznym, pożarem lub doznaniem poważnych obrażeń ciała.

OSTRZEŻENIE — Nie wolno dopuszczać do zawilgocenia podstawy.

- Z niniejszego urządzenia nie powinny korzystać dzieci w wieku poniżej 8 lat ani osoby o ograniczonych możliwościach fizycznych, zmysłowych lub intelektualnych, ani osoby o niewystarczającym doświadczeniu lub wiedzy, chyba że znajdują się pod nadzorem rodzica lub opiekuna. Dzieci pozostające bez nadzoru nie mogą czyścić urządzenia ani dokonywać czynności konserwacyjnych.
- Tego urządzenia należy używać wyłącznie w suchym środowisku. Tego produktu nie należy umieszczać w wilgotnym środowisku ani nie należy zanurzać jego podstawy w wodzie.
- Tego produktu nie należy używać w łazience, toalecie, kuchni ani żadnym innym wilgotnym pomieszczeniu.
- Tego produktu nie należy używać w temperaturze poniżej 0°C. Trzymać produkt z dala od ognia i źródeł ciepła.
- Ten produkt powinien być rozkładany i naprawiany przez wykwalifikowanego specjalistę. W przeciwnym razie może dojść do pożaru, porażenia prądem elektrycznym lub obrażeń ciała.
- Nie należy stawiać na podstawie produktu, ponieważ może to spowodować jej uszkodzenie.
- Podstawy nie należy myć ani wycierać mokrą ściereczką. Do czyszczenia należy używać suchej ściereczki.
- Wszystkie elementy urządzenia, z wyjątkiem podstawy, zasilacza i przewodu zasilającego, można myć wodą.
- W razie przypadkowego zanurzenia podstawy w wodzie nie wolno włączać jej zasilania. Należy nabyć nową podstawę.
- Nie należy przemieszczać korpusu, ciągnąc za przewód zasilający oraz nie należy dodawać wody o temperaturze powyżej 50°C.
- Na podstawie nie wolno umieszczać żadnych metalowych przedmiotów, gdyż grozi to uszkodzeniem produktu.
- Do zasilania urządzenia należy używać wyłącznie zasilacza wchodzącego w skład zestawu lub baterii AAA.
- Przed przystąpieniem do montażu, demontażu lub czyszczenia urządzenia należy je odłączyć od źródła zasilania.
- Pomp bez oznakowania informującego o ich odporności na działanie niskiej temperatury nie wolno narażać na działanie mrozu.

Ważne zalecenia dotyczące bezpieczeństwa

Wymagania dotyczące baterii

- Nie wolno ładować baterii jednorazowego użytku;
- Nie wolno stosować jednocześnie różnych typów baterii ani baterii nowych i używanych;
- Baterie należy wkładać zwracając uwagę na prawidłową biegunowość;
- Wyczerpane baterie należy wyjąć z urządzenia i zutylizować w bezpieczny sposób;
- Jeśli nie planuje się użytkowania urządzenia przez dłuższy czas, należy wyjąć z niego baterie;
- Zacisków zasilania nie wolno ze sobą zwierzać.
- Baterie AAA należy wkładać zaczynając od bieguna minusowego, a wyjmować zaczynając od bieguna plusowego.

Symbole



Wyłącznie do użytku w pomieszczeniach zamkniętych



Zapoznaj się z treścią instrukcji obsługi.



Informacje o WEEE

Wszystkie produkty oznaczone tym symbolem stanowią zużyty sprzęt elektryczny i elektroniczny (WEEE zgodnie z Dyrektywą 2012/19/UE), którego nie należy mieszać z niesortowanymi odpadami domowymi. Chroniąc zdrowie ludzkie i środowisko, zużyty sprzęt elektryczny i elektroniczny należy przekazać do wyznaczonego przez władze lokalne punktu zbiórki zajmującego się recyklingiem zużytego sprzętu tego rodzaju. Prawidłowa utylizacja i recykling pomogą zapobiec potencjalnym negatywnym konsekwencjom dla środowiska i zdrowia ludzkiego. Celem uzyskania dodatkowych informacji na temat lokalizacji takich punktów zbiórki należy skontaktować się z lokalnymi władzami.

Zawartość opakowania

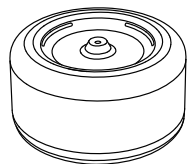

Moduł główny

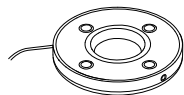

Podstawa



Bezprzewodowa
pompka wodna



Zasilacz*



Szczoteczka do czyszczenia



Filtr pompki x 2



Filtr x 2

*Należy sprawdzić, czy w opakowaniu znajdują się wszystkie elementy, w przed montażem i użyciem moduł główny należy przepłukać.

*Zależnie od kraju/regionu wygląd może odbiegać od ilustracji. Ilustracja ma tylko charakter oglądowy; patrz faktyczny wyrób.

Poidło dla zwierząt domowych

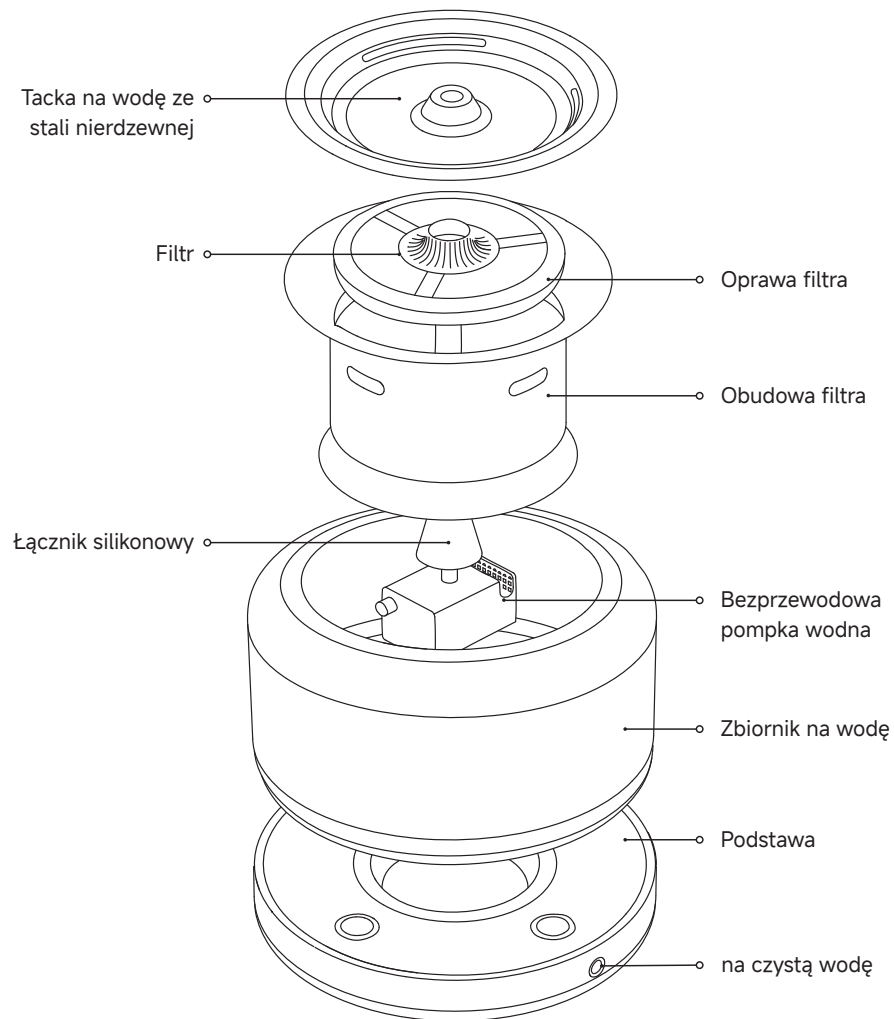

1. Filtr pompki należy włożyć do szczeliny w pompce wodnej.

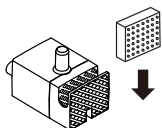

2. Połącz pompkę wodną z silikonowym łącznikiem pod obudową filtra.

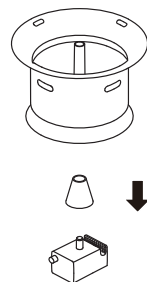

3. Do zbiornika na wodę nalej czystej wody, aż jej poziom osiągnie linię MAX.



4. Obudowę filtra ustaw na zbiorniku na wodę.

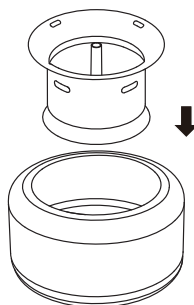

5. Odkręć pokrywę obudowy filtra, włóż filtr do środka, a następnie zamknij obudowę mocno dokręcając pokrywę. Obudowę umieść na obudowie filtra.

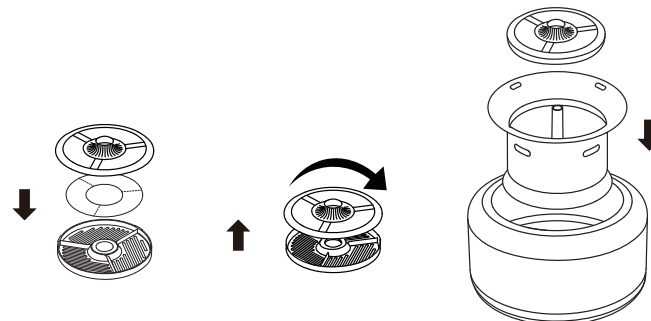

6. Na górze ostrożnie umieść tackę na wodę.

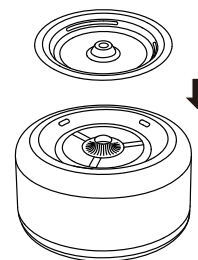

7. Zmontowane urządzenie umieść na podstawie. Urządzenie jest teraz gotowe do użycia.

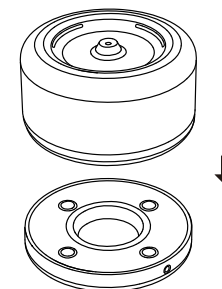

Użytkowanie

Codzienne użytkowanie (podłączone do źródła zasilania)

1. Podłącz urządzenie do źródła zasilania za pomocą zasilacza wchodzącego w skład zestawu.

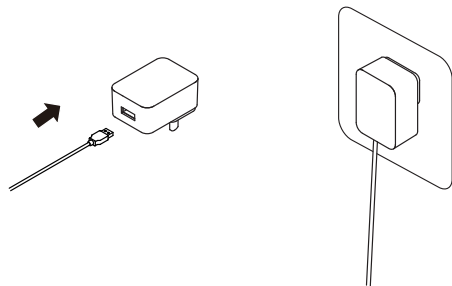

2. Jednorazowe naciśnięcie przycisku umożliwia wybór jednego z trybów dozowania wody.

- Tryb ciągły: Włączona biała kontrolka, ciągły przepływ wody.
- Tryb inteligentny: Włączona niebieska kontrolka, woda płynie przez 20 sekund co 5 minut.
- Tryb oszczędzania energii: Włączona zielona kontrolka, woda płynie przez 20 sekund co 30 minut.

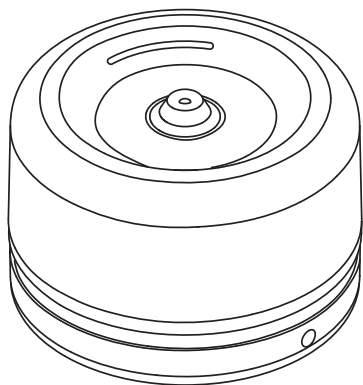

Użytkowanie

Użycie awaryjne (zasilanie bateryjne)

Odwróć podstawę do góry dnem, odkręć pokrywę komory baterii i włóż 4 standardowe baterie AAA. Załóż pokrywę i ją dokręć.

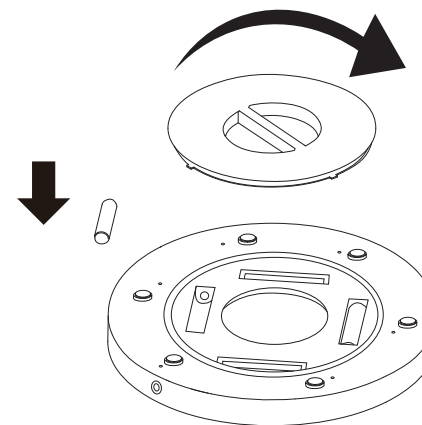

Uwaga:

1. Ta opcja zasilania jest idealna w przypadku dłuższej nieobecności w domu. W innych sytuacjach korzystaj z tej możliwości z rozwagą.
2. W przypadku przerwy w dostawie prądu urządzenie automatycznie przełączy się na tę opcję zasilania i aktywuje tryb oszczędzania energii.

Opis wskaźnika

Opcja zasilania	Stan	Światło kontrolki	Opis	Rozwiązanie
Zasilanie sieciowe	Normalne	Ciągłe białe	Tryb ciągły	/
		Ciągłe niebieskie	Tryb inteligentny	/
		Ciągłe zielone	Tryb oszczędzania energii	/
	Usterka	Ciągły czerwony	Alarm o braku wody	Dolanie czystej wody spowoduje anulowanie alarmu
		Migające czerwone	Przypomnienie o konieczności wymiany filtra	Celem przywrócenia stanu normalnego naciśnij przycisk dwukrotnie.
	Zasilanie bateryjne	/	/	Tryb oszczędzania energii (domyślny)

Wymiana filtra

Filtr zalecamy wymieniać co 30 dni.

Uwaga: Nie wyrzucaj obudowy filtra.

Etapy czyszczenia

1. Wyjmij kolejno tackę na wodę, pojemnik na filtra, obudowę filtra i pompkę wodną. Odkręć pokrywę pojemnika na filtr i szczoteczką do czyszczenia dokładnie wyczyść każdą część.

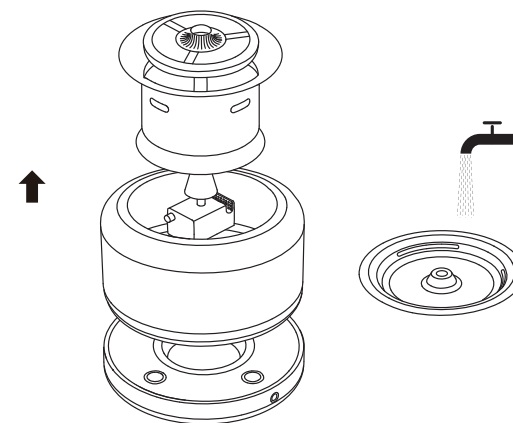

Uwaga:

1. Częstotliwość czyszczenia można określić na podstawie zachowania zwierzęcia i jakości wody.
2. Aby zapewnić zwierzęciu dostęp do bezpiecznej wody pitnej, zaleca się czyszczenie zbiornika na wodę co najmniej raz w tygodniu, a dokładne czyszczenie raz w miesiącu.

Wykrywanie i usuwanie usterek

Opis usterki	Sugerowane działanie
Pompka wodna nie działa	Sprawdź, czy pompka wodna jest prawidłowo osadzona w dolnym rowku.
Wydajność pompki wodnej jest za mała	Sprawdź, czy pompka wodna nie jest zatkana zanieczyszczeniami lub sierścią. Wyczyść wirnik pompki (wewnątrz) i filtr pompy.
Pompka wodna wydaje nietypowe odgłosy	Sprawdź, czy w zbiorniku na wodę jest wystarczająca ilość wody. Jeśli jest jej za mało, dolej wody.
	Sprawdź, czy pompka wodna nie jest zatkana zanieczyszczeniami lub sierścią. Wyczyść wirnik pompki wodnej (wewnątrz) i filtr pompki.
Głośny hałas przepływu wody	Sprawdź, czy pojemnik filtra jest prawidłowo umieszczony w obudowie filtra.
	Sprawdź, czy obudowa filtra jest prawidłowo zainstalowana.
Wycieki wody na podłogę	Sprawdź, czy pojemnik filtra nie jest zatkany, i oplucz go pod bieżącą wodą.

Dane techniczne

Poidło dla zwierząt domowych			
Model	PWB10A	Moc znamionowa	6 W
Znamionowy prąd zasilania	5 V --- 1,2 A	Pojemność	3 L
Typ baterii		1,5 V --- (AAA)*4	
Materiał		ABS, stal nierdzewna 304	
Urządzenie przeznaczone dla		Kotów i małych psów	

Viktige sikkerhetsinstruksjoner

Les denne bruksanvisningen nøye før bruk og oppbevar den for fremtidige oppslag. Når du bruker elektriske apparater, skal du alltid følge grunnleggende sikkerhetstiltak inkludert følgende:

LES ALLE INSTRUKSJONENE FØR BRUK (AV DETTE APPARATET). Unnlatelse av å følge advarslene og instruksjonene kan føre til elektrisk støt, brann og/eller alvorlig personskade.

ADVARSEL – Hold ladebasen tørr.

- Dette apparatet må ikke brukes av barn yngre enn 8 år eller av personer med fysiske, sensoriske, intellektuelle mangler, eller med begrenset erfaring eller kunnskap dersom det skjer uten tilsyn av en forelder eller foresatt for å sikre sikker bruk og for å unngå enhver risiko. Rengjøring og vedlikehold må ikke utføres av små barn uten tilsyn.
- Dette apparatet må kun brukes i et tørt miljø. Ikke plasser produktet i et fuktig miljø. Ikke senk produktets base i vann.
- Ikke bruk dette produktet på bad, toaletter, kjøkken eller andre fuktige områder.
- Ikke bruk dette produktet i miljøer under 0 °C; hold produktet unna ild og varmekilder.
- Dette produktet må demonteres og repareres av kvalifiserte personer, ellers kan det forårsake brann, elektrisk støt eller personskade.
- Ikke trakk på produktets base, siden dette kan forårsake skade.
- Ikke vask produktets base eller tørk den med en våt klut; bruk en tørr klut til rengjøring.
- Alle deler bortsett fra basen, adapteren og strømledningen kan vaskes med vann.
- Hvis basen ved et uhell er nedsenket i vann, må du ikke prøve å slå den på. Kjøp i stedet en ny base.
- Ikke flytt hoveddelen ved å trekke i strømledningen. Ikke tilsett varmt vann over 50 °C.
- Det er strengt forbudt å plassere metallgjenstander på basen, siden dette kan forårsake skade på produktet.
- Apparatet skal kun benyttes sammen med strømforsyningen som er levert med apparatet eller AAA-batterier.
- Koble alltid apparatet fra strømforsyningen før montering, demontering eller rengjøring.
- Pumper uten opplysninger om at de er beskyttet mot å fryse, kan ikke stå ute i iskalde værforhold.

Viktige sikkerhetsinstruksjoner

Batterikrav

- Ikke-resirkulerbare batterier kan ikke lades opp;
- Ulike batterityper eller nye og brukte batterier skal ikke blandes;
- Batterier må settes inn med korrekt polaritet;
- Utbrukte batterier skal fjernes fra apparatet og avhendes på en sikker måte;
- Batteriene bør tas ut hvis apparatet skal oppbevares ubrukt over en lengre periode;
- Batteripolene skal ikke kortsluttes.
- Installer AAA-batteriene med start fra minuspolen og fjern dem fra plusspolen.

Symboler



Kun for innendørs bruk



Les bruksanvisningen



EE-informasjon

Alle produktene utstyrt med symbolet er elektrisk og elektronisk avfall (EE-avfall som i direktiv 2012/19/EU) som ikke skal blandes med usortert husholdningsavfall. Du bør heller beskytte menneskers helse og miljøet ved å overlevere kassert utstyr til et utpekt innsamlingspunkt for resirkulering av elektrisk og elektronisk utstyr, utpekt av myndighetene eller lokale myndigheter. Riktig avhending og resirkulering bidrar til å forhindre mulige negative konsekvenser for miljøet og menneskers helse. Kontakt installatøren eller lokale myndigheter for mer informasjon om plasseringen, samt vilkår og betingelser for slike innsamlingssteder.

Pakkelliste

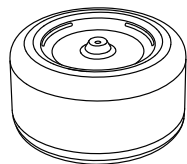

Hovedenhet



Trådløs vannpumpe



Rengjøringsbørste

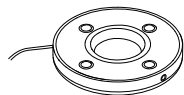

Base



Adapter*



Pumpefilter x 2



Filter x 2

Vannfontene for kjøledyr

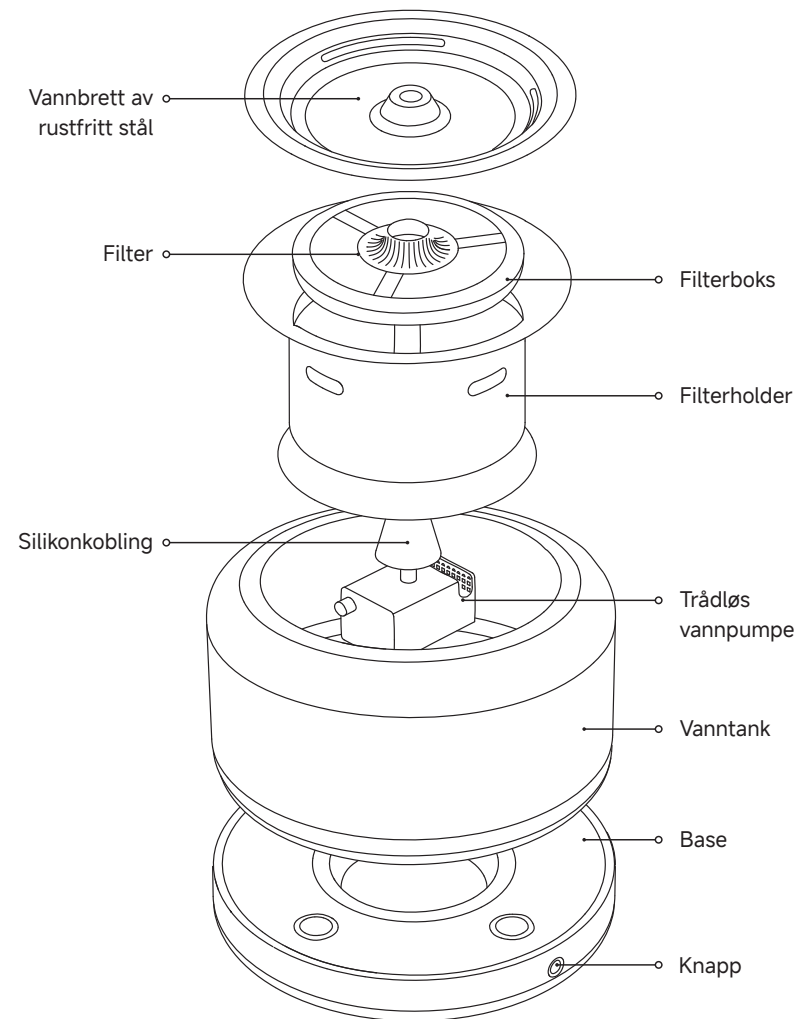

*Sørg for at alt tilbehør er inkludert, og skyll hovedenheten før installasjon og bruk.
 *Utseendet kan variere etter land/region. Bildet er kun for referanse, se det faktiske produktet.

NO Installasjon

1. Sett pumpefilteret inn i sporet på vannpumpen.

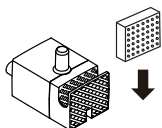

2. Koble vannpumpen til silikonkoblingen under filterholderen.

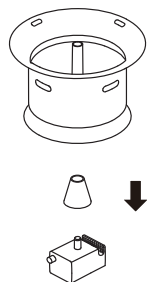

3. Tilsett rent vann i vanntanken til det når MAKS-linjen.



4. Plasser filterholderen på vanntanken.

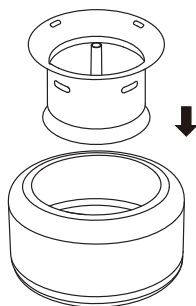

NO Installasjon

5. Vri av filterboksdekselet, sett filteret på innsiden, og lukk deretter boksen ved å vri dekselet godt på igjen. Plasser boksen på filterholderen.

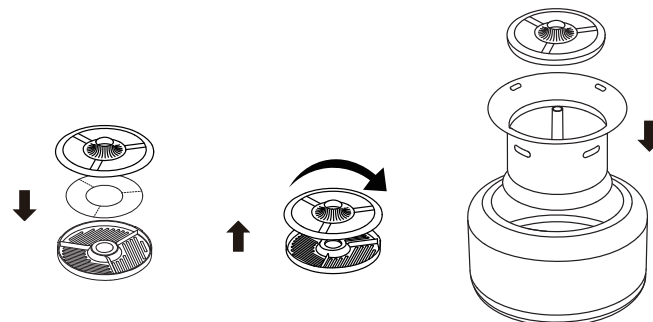

6. Plasser vannbrettet forsiktig oppå.

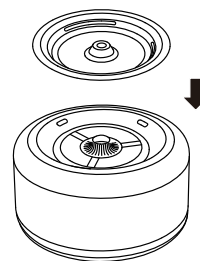

7. Plasser den sammensatte enheten på basen. Enheten er nå klar til bruk.

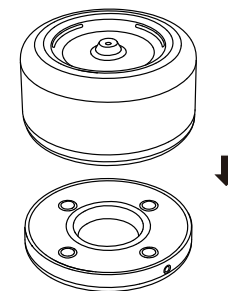

Daglig bruk (tilkoblet)

1. Koble enheten til en strømkilde ved hjelp av den medfølgende adapteren.

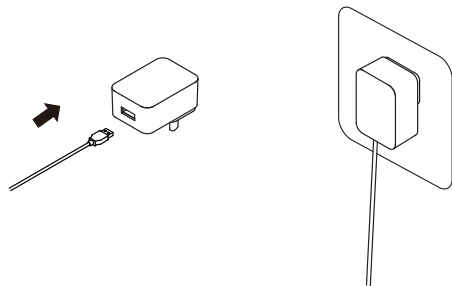

2. Enkelttrykk på knappen for å bytte mellom vanddispenseringsmoduser.

- Kontinuerlig modus: Hvitt lys på, kontinuerlig vannstrøm.
- Smartmodus: Blått lys på, vannet renner i 20 sekunder hvert 5. minutt.
- Strømsparingsmodus: Grønt lys lyser, vannet renner i 20 sekunder hvert 30. minutt.

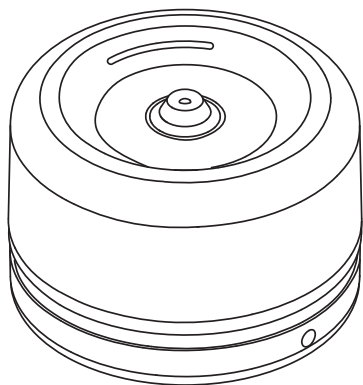

Nødbruk (batteridrevet)

Snu basen, vri av batteridekselet og sett inn 4 standard AAA-batterier. Vri dekselet tilbake for å feste det på plass.

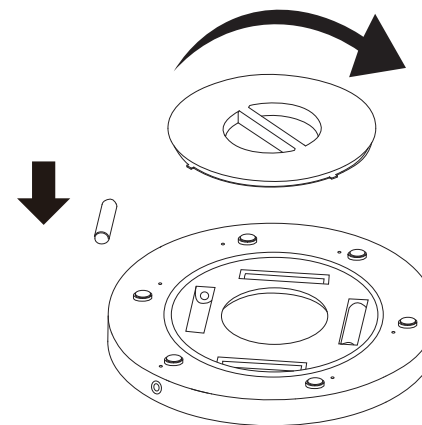

Merk:

1. Dette strømalternativet er ideelt for lengre fravær hjemmefra. Brukes med forsiktighet i andre situasjoner.
2. Under et strømbrudd bytter enheten automatisk til dette strømalternativet og aktiverer strømsparingsmodus.

Indikatorbeskrivelse

Strømalternativ	Tilstand	Lett	Beskrivelse	Løsning
Tilkoblet	Normal	Fast hvit	Kontinuerlig modus	/
		Fast blå	Smartmodus	/
		Fast grønn	Strømsparingsmodus	/
	Unormal	Fast rødt	Varsel om vannmangel	Tilsett rent vann for å få den tilbake til normal.
		Blinker rødt	Påminnelse om filterbytte	Dobbeltrykk på knappen for å tilbakestille den til normal.
Batteridrevet	/	/	Strømsparingsmodus (standard)	/

Pleie og vedlikehold**Filterbytte**

Det anbefales å bytte filteret hver 30. dag.

Merk: Ikke kast filterboksen.

Rengjøringsstrinn

1. Fjern vannbrettet, filterboksen, filterholderen og vannpumpen i rekkefølge. Vri av filterboksdekselet og bruk rengjøringsbørsten til å rengjøre hver del grundig.

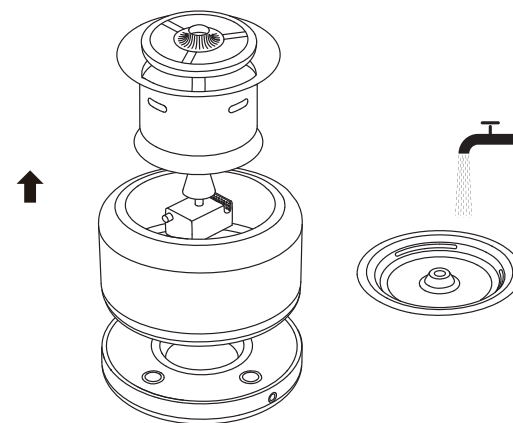

Merk:

1. Rengjøringsfrekvensen fastlås basert på kjøledyrets atferd og vannkvaliteten.
2. For å sikre at kjøledyret ditt har tilgang til trygt drikkevann, anbefales det å rengjøre vanntanken minst én gang i uken og utføre en grundig rengjøring en gang i måneden.

Feilsøking

Feilbeskrivelse	Foreslått handling
Vannpumpen fungerer ikke	Sørg for på at vannpumpen er riktig plassert i bunnsporet.
For lav vannpumpeeffekt	Se etter rusk eller hår som tetter vannpumpen. Rengjør pumpehjulet (innvendig) og pumpefilteret.
Vannpumpen lager uvanlige lyder	Sørg for at det er nok vann i vanntanken. Tilsett mer vann hvis det er lite.
	Se etter rusk eller hår som tetter vannpumpen. Rengjør vannpumpehjulet (innvendig) og pumpefilteret.
Høy støy fra vannstrøm	Sørg for at filterboksen er riktig plassert på filterholderen.
	Kontroller at filterholderen er riktig installert.
Vann renner ut på gulvet	Kontroller om filterboksen er tilstoppet med flytende rusk og skyll den under rennende vann.

Spesifikasjoner

Vannfontene for kjæledyr			
Modell	PWB10A	Nominell effekt	6 W
Nominell inngang	5 V === 1,2 A	Kapasitet	3 L
Batteriinnang		1,5 V === (AAA)*4	
Materiale		ABS, 304 rustfritt stål	
Beregnet på		Katter og små hunder	

Viktiga säkerhetsanvisningar

Läs den här bruksanvisningen noggrant före användning och spara den för framtida referens.

Tillämpa alltid grundläggande försiktighetsåtgärder när du använder elektriska apparater, bland annat följande:

LÄS ALLA INSTRUKTIONER INNAN ANVÄNDNING (AV APPARATEN). Underlåtenhet att följa varningar och instruktioner kan leda till elektriska stötar, brand och/eller allvarliga personskador.

VARNING — Håll basen torr.

- För att säkerställa säker användning och undvika risker bör den här apparaten inte utan en förälders eller vårdnadshavares överinseende användas av barn under åtta år, personer med fysiska, sensoriska eller intellektuella funktionsnedsättningar eller personer med begränsad erfarenhet eller kunskap. Rengöring och underhåll får inte utföras av barn utan tillsyn.
- Denna apparat ska endast användas i en torr miljö. Placera inte produkten i en fuktig miljö och sänk inte ner produktens bas i vatten.
- Använd inte den här produkten i badrum, toaletter, kök eller andra fuktiga utrymmen.
- Använd inte produkten i miljöer under 0 °C ; håll produkten borta från eld och värmekällor.
- Denna produkt måste demonteras och repareras av kvalificerad personal, annars kan den orsaka brand, elektriska stötar eller personskador.
- Trampa inte på produktens bas, eftersom detta kan orsaka skador.
- Tvätta inte produktens bas och torka inte av den med en våt trasa, utan använd en torr trasa för rengöring.
- Alla delar utom basen, adaptorn och nätsladden kan tvättas med vatten.
- Om basen av misstag hamnar i vatten ska du inte försöka slå på den, utan istället köpa ett nytt tillbehör till basen.
- Flytta inte huvuddelen genom att dra i nätsladden och tillsätt inte varmvatten över 50°C.
- Det är strängt förbjudet att placera metallföremål på basen, eftersom detta kan orsaka skador på produkten.
- Apparaten får endast användas med den strömförsörjningsenhet som följer med apparaten, eller AAA-batterier.
- Koppla alltid bort apparaten från elnätet före montering, demontering eller rengöring.
- Pumpar som saknar uppgift om att de är skyddade mot frysning får inte lämnas utomhus i minusgrader.

Viktiga säkerhetsanvisningar

Krav på batterier

- Icke-laddningsbara batterier får inte laddas;
- Olika typer av batterier eller nya och begagnade batterier får inte blandas;
- Batterier ska sättas i med rätt polaritet;
- Uttjänta batterier ska tas ut ur apparaten och kasseras på ett säkert sätt;
- Om apparaten ska förvaras oanvänd under en längre tid bör batterierna tas ur;
- Elförsörjningsterminalerna får inte kortslutas.
- Sätt i AAA-batterierna med minuspolen först och ta sedan bort dem från pluspolen.

Symboler



Endast för inomhusbruk



Läs bruksanvisningen



WEEE-information

Alla produkter som bär denna symbol räknas som elektrisk/elektronisk utrustning (WEEE enligt direktiv 2012/19/EU) och får inte slängas med osorterat hushållsavfall. Istället bör du skydda människors hälsa och miljön genom att överlämna din uttjänta utrustning till en lämplig återvinningscentral som har utsetts av berörda myndigheter för hantering av avfall från elektrisk och elektronisk utrustning. Korrekt avfallshantering och återvinning hjälper till att förhindra potentiella negativa konsekvenser för miljön och människors hälsa. Kontakta installatören eller lokala myndigheter om du vill ha mer information om platsen samt villkoren för sådana insamlingsställen.

Leveransomfattning

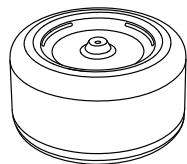

Huvudenhet

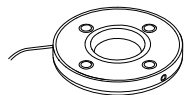

Bas



Trådlös vattenpump



Adapter*



Rengöringsborste



Pumpfilter x 2



Filter x 2

Vattenfontän för husdjur

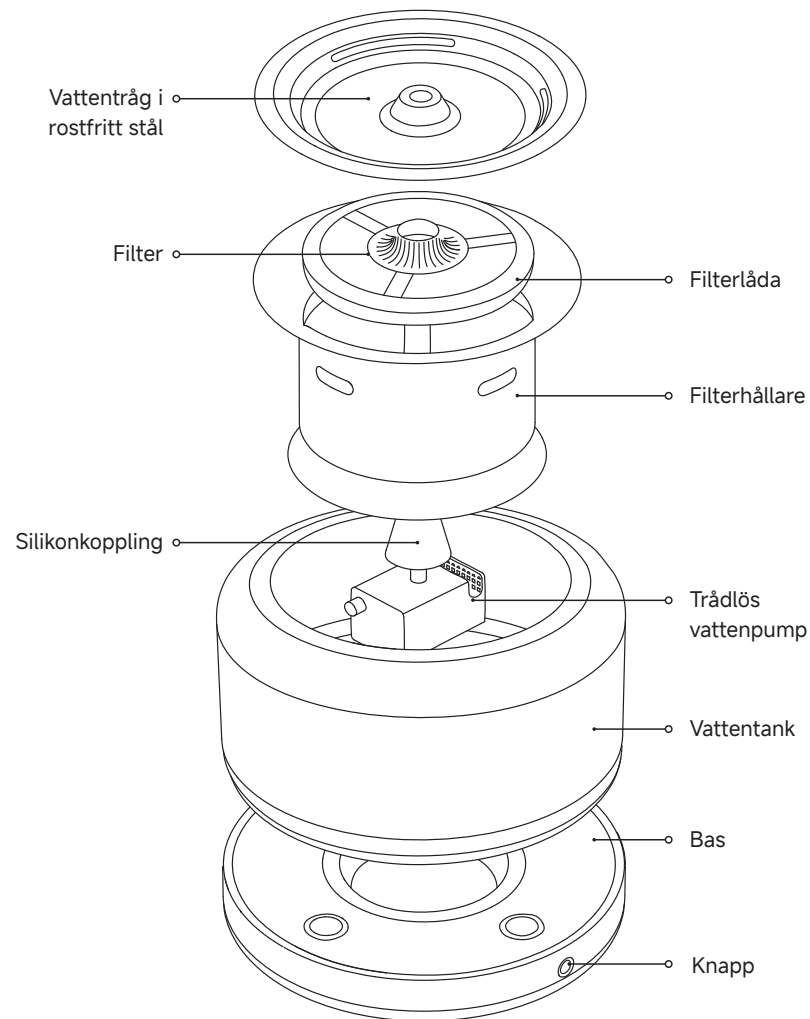

*Kontrollera att alla tillbehör medföljer och skölj huvudenheten före installation och användning.

*Utseendet kan variera beroende på land/region. Bilden är endast avsedd som referens; se den faktiska produkten.

Installation

1. Sätt i pumpfiltret i vattenpumpens öppning.

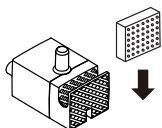

3. Fyll på rent vatten i vattentanken tills det når MAX-linjen.



2. Anslut vattenpumpen till silikonkopplingen under filterhållaren.

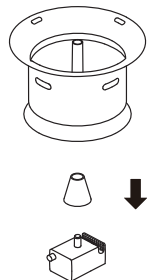

4. Placera filterhållaren på vattentanken.

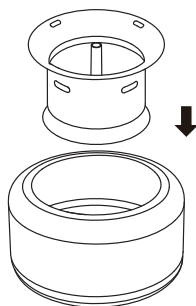

Installation

5. Vrid av locket till filterlådan, sätt i filtret och stäng sedan lådan genom att vrida tillbaka locket ordentligt. Placera lådan på filterhållaren.

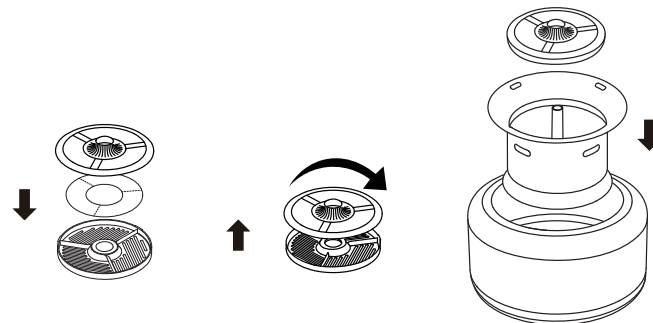

6. Placera vattentråget försiktigt ovanpå.

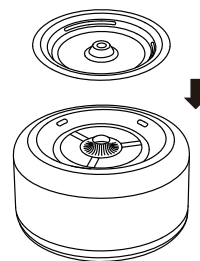

7. Placera den monterade enheten på basen. Enheten är nu klar för användning.

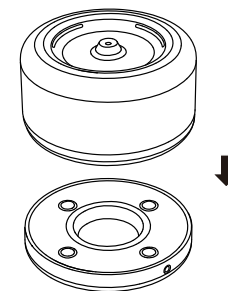

Daglig användning (inkopplad)

1. Anslut enheten till en strömkälla med hjälp av den medföljande adaptern.

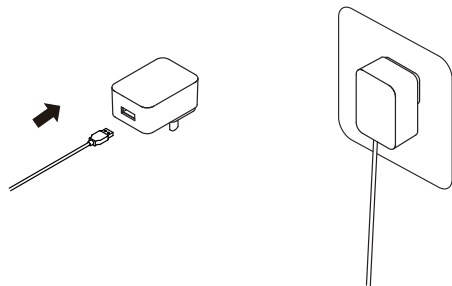

2. Tryck en gång på knappen för att växla mellan olika vattenutmatningslägen.

- Kontinuerligt läge: Vit lampa tänd, kontinuerligt vattenflöde.
- Smart läge: Blått ljus tänds, vatten rinner i 20 sekunder var 5:e minut.
- Energisparläge: Grönt ljus på, vatten rinner i 20 sekunder var 30:e minut.

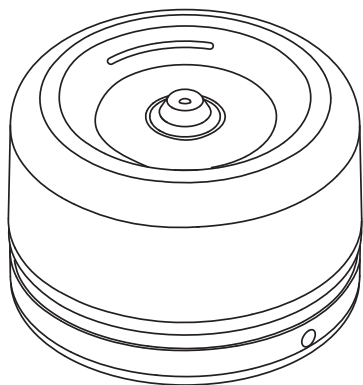

Användning i nödsituationer (batteridrivnen)

Vänd på basen, vrid bort locket till batterifacket och sätt i 4 vanliga AAA-batterier. Vrid tillbaka locket för att fästa det på plats.

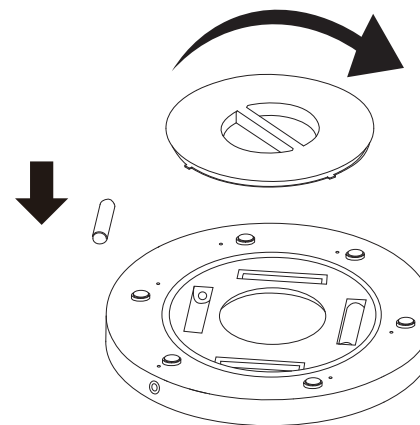

Obs:

1. Detta strömalternativ är idealiskt för längre frånvaro från hemmet. Används med försiktighet i andra situationer.
2. Vid strömavbrott växlar enheten automatiskt till detta strömalternativ och aktiverar energisparläget.

Indikator-beskrivning

Strömförsörjningsalternativ	Status	Lätt	Beskrivning	Lösning
Inkopplad	Normalt	Helt vit	Kontinuerligt läge	/
		Fast blå	Smart läge	/
		Fast grön	Energisparläge	/
	Onormalt	Fast röd	Varning för vattenbrist	Fyll på rent vatten för att återställa läget till det normala.
		Blinkande röd	Påminnelse om filterbyte	Tryck två gånger på knappen för att återställa till normalt läge.
Batteridrivet	/	/	Energisparläge (standard)	/

Skötsel och underhåll

Byte av filter

Vi rekommenderar att filtret byts ut var 30:e dag.

Obs: Kassera inte filterlådan.

Steg för rengöring

1. Ta bort vattentråget, filterboxen, filterhållaren och vattenpumpen i tur och ordning. Vrid av locket till filterboxen och använd rengöringsborsten för att rengöra varje del noggrant.

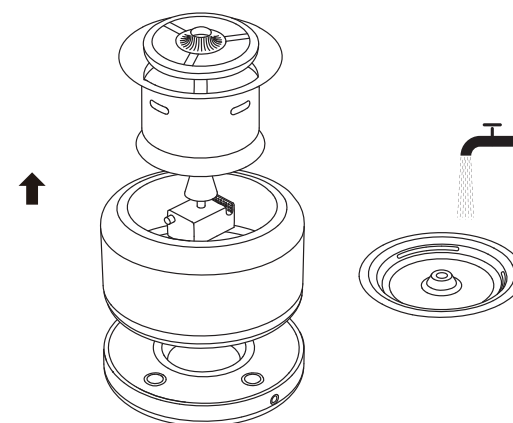

Obs:

1. Rengöringsfrekvensen kan bestämmas utifrån ditt husdjurs beteende och vattenkvaliteten.
2. För att säkerställa att ditt husdjur har tillgång till rent dricksvatten rekommenderas att du rengör vattentanken minst en gång i veckan och utför en grundlig rengöring en gång i månaden.

Felsökning

Beskrivning av felet	Föreslagen åtgärd
Vattenpumpen fungerar inte	Kontrollera att vattenpumpen sitter ordentligt på plats i bottenpåret.
Vattenpumpens uteffekt är för låg	Rengör pumphjulet (insidan) och pumpfiltret. Vattenpumpen ger ifrån sig ovanliga ljud.
Kontrollera att det finns tillräckligt med vatten i vattentanken	Fyll på mer vatten om det är för lite. Kontrollera om det finns skräp eller hår som täpper till vattenpumpen.
	Rengör pumphjulet (insidan) och pumpfiltret. Rengör vattenpumpens pumphjul (insidan) och pumpfiltret.
Högt ljud från vattenflödet	Kontrollera att filterboxen är korrekt placerad på filterhållaren.
	Kontrollera att filterhållaren är korrekt installerad.
Vatten spills ut på golvet	Kontrollera om filterboxen är igensatt av flytande skräp och skölj den under rinnande vatten.

Specifikationer

Vattenfontän för husdjur			
Modell	PWB10A	Nominell effekt	6 W
Nominell inspänning	5 V --- 1,2 A	Kapacitet	3 L
Batteri		1,5 V --- (AAA)*4	
Material		ABS, 304 rostfritt stål	
Avsedd för		katter och små hundar	

Tärkeitä turvallisuusohjeita

Lue tämä käyttöopas huolellisesti ennen laitteen käyttöä ja säilytä se myöhempiä tarvetta varten.

Aina sähkölaitetta käytettäessä tulee noudattaa perusturvallisuustoimia, joihin kuuluvat seuraavat:

LUE KAIKKI OHJEET ENNEN (TÄMÄN LAITTEEN) KÄYTTÖÄ. Varoitusten ja ohjeiden noudattamatta jättäminen saattaa aiheuttaa sähköiskun, tulipalon ja/tai vakavan loukkaantumisen.

VAROITUS — Pidä alusta kuivana.

- Tätä laitetta eivät saa käyttää ilman vanhemman tai huoltajan valvontaa alle 8-vuotiaat lapset tai henkilöt, joiden fyysinen, aisteihin liittyvä tai älyllinen toimintakyky on rajoittunut tai joilla on vähän kokemusta tai tietoa laitteiden käytöstä. Näin varmistetaan laitteen turvallinen käyttö ja vältetään mahdolliset riskit. Lapset eivät saa puhdistaa tai huoltaa laitetta ilman valvontaa.
- Tätä laitetta tulee käyttää vain kuivassa ympäristössä. Älä sijoita laitetta kosteaan ympäristöön äläkä upota tuotteen alustaaalustaa veteen.
- Älä käytät tätä laitetta kylpyhuoneissa, vessoissa, keittiöissä tai muissa kosteissa paikoissa.
- Älä käytä tätä laitetta alle 0 °C:n ympäristöissä ja pidä laite etäällä tulesta ja lämmönlähteistä.
- Tämän laitteen saa purkaa ja korjata vain pätevät henkilöt, muuten se voi aiheuttaa tulipalon, sähköiskun tai henkilövahingon.
- Älä astu laitteen alustan päälle, koska se voi vaurioitua.
- Älä pese laitteen alustaa tai pyyhi sitä märällä liinalla; käytä puhdistamiseen kuivaa liinaa.
- Kaikki osat paitsi asema, sovitin ja virtajohto voidaan pestä vedellä.
- Jos alusta upotetaan vahingossa veteen, älä yritä laittaa virtaa päälle vaan osta uusi alusta.
- Älä siirrä päärunkoa vetämällä virtajohdosta äläkä lisää yli 50 °C:sta vettä.
- Metalliesineiden asettaminen alustaan on kielletty, sillä tämä voi aiheuttaa vauriota laitteeseen.
- Tässä laitteessa saa käyttää vain sen mukana toimitettavaa virtayksikköä tai AAA-paristoja.
- Kytke laite aina irti virtalähteestä ennen kokoamista, purkamista tai puhdistamista.
- Pumppuja, joissa ei ole merkintää pakkasuojauksesta, ei saa jättää ulos pakkaseen.

Tärkeitä turvallisuusohjeita

Paristovaatimukset

- Ei-ladattavia paristoja ei saa ladata.
- Erityyppisiä paristoja tai uusia ja käytettyjä paristoja ei saa sekoittaa keskenään.
- Paristot on asetettava oikein päin napaisuus huomioiden.
- Loppuun käytetyt paristot on poistettava laitteesta ja hävitettävä turvallisesti.
- Jos laite aiotaan säilyttää käyttämättömänä pitkään, paristot tulisi poistaa.
- Virtalähteitä ei saa oikosulkea.
- Asenna AAA-paristot aloittaen miinusnavasta ja poista ne plusnavasta.

Symbolit



Ainoastaan sisäkäyttöön



Lue käyttöohjeet



WEEE-tiedot

Kaikki tällä symbolilla merkityt tuotteet ovat sähkö- ja elektroniikkalaiteromua (WEEE, direktiivin 2012/19/EU mukaisesti), eikä niitä saa hävittää kotitalouden sekajätteen mukana. Terveyden ja ympäristön suojelemiseksi vie hävitettävät laitteet sähkö- ja elektroniikkalaitteille tarkoitettuun, paikallisten viranomaisten määräämään keräys- ja kierrätyspisteeseen. Oikeaoppinen hävitys ja kierrätys ehkäisee haitallisia ympäristö- ja terveysvaikutuksia. Jos tarvitset lisätietoja keräyspisteiden sijainnista ja toiminnasta, ota yhteyttä asentajaan tai paikallisiin viranomaisiin.

Pakkauslista

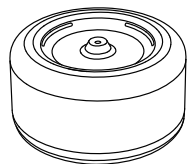

Pääyksikkö

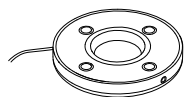

Alusta



Johdoton vesipumppu



Sovitin*



Puhdistusharja



Esisuodatin x 2



Suodatin x 2

* Varmista, että kaikki lisävarusteet ovat mukana, ja huuhtelee pääyksikkö ennen asennusta ja käyttöä.

* Ulkonäkö voi vaihdella maittain/alueittain. Kuva on vain viitteeksi, katso todellista tuotetta.

Lemmikin vesiautomaatti

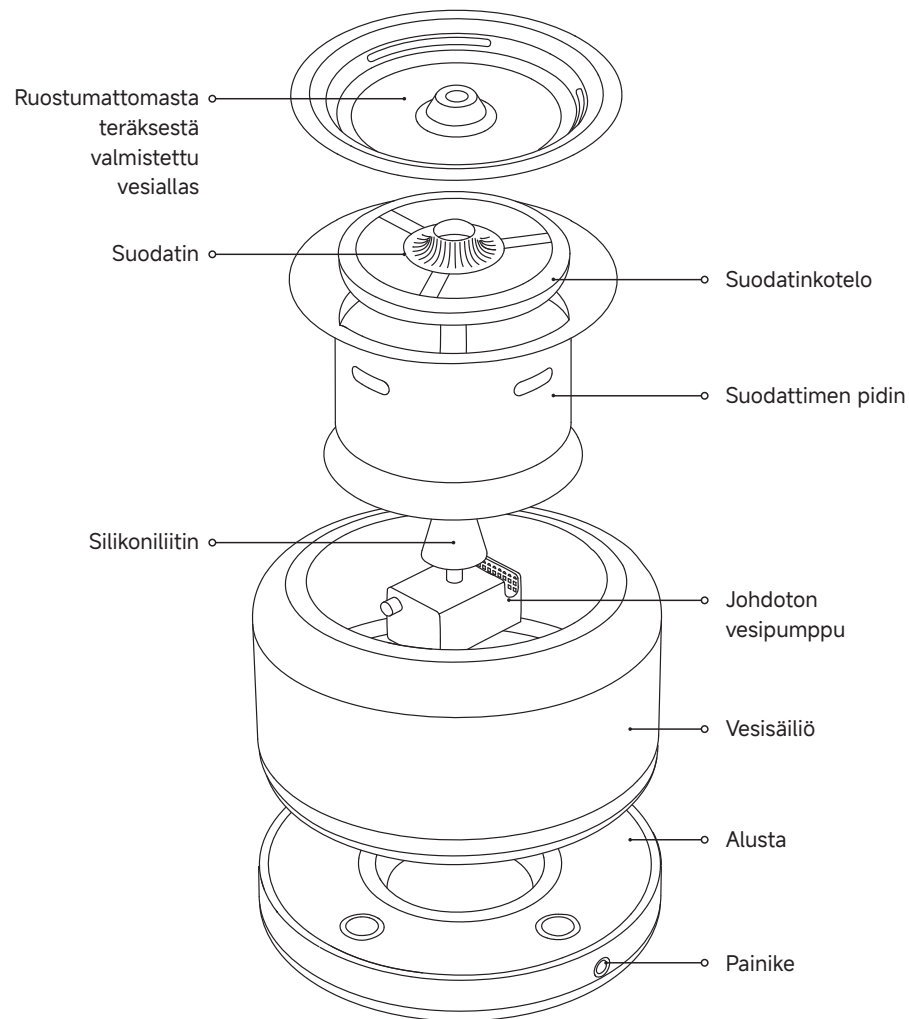

1. Laita vesipumpun esisuodatin vesipumpussa olevaan aukkoon.

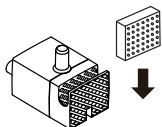

3. Lisää puhdasta vettä vesisäiliöön kunnes vesi saavuttaa MAX merkin.



2. Liitä vesipumppu suodattimen pitimen alla olevaan silikoniliittimeen.

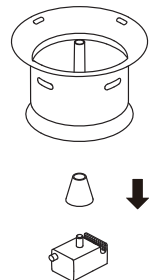

4. Aseta suodattimen pidin vesisäiliöön.

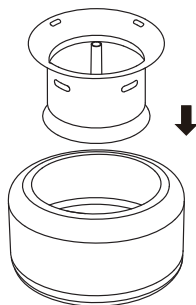

5. Kierrä suodatinkotelon kansi irti, aseta suodatin sisään ja sulje kotelo kiertämällä sen kannen tiukasti kiinni. Aseta kotelo suodattimen pitimeen.

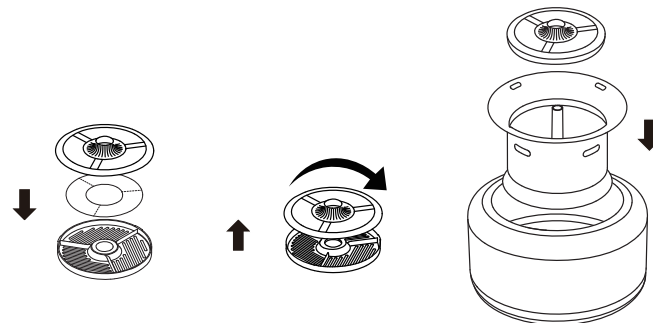

6. Aseta vesiallas varovasti päälle.

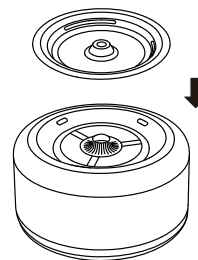

7. Aseta koottu yksikkö alustalle. Laite on nyt käyttövalmis.

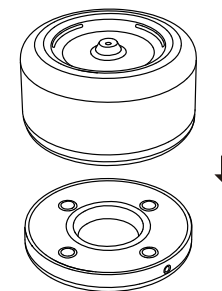

Käyttö

Päivittäinen käyttö (pistorasiaan kytkettynä)

1. Kytke laite virtalähteeseen mukana toimitetun sovittimen avulla.

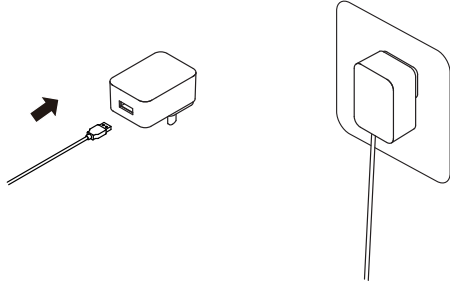

2. Vaihda veden annostelutilojen välillä painamalla painiketta kerran.

- Jatkuva toimintatila: Valkoinen valo päällä, jatkuva veden virtaus.
- Älykäs tila: Sininen valo palaa, vettä virtaa 20 sekunnin ajan 5 minuutin välein.
- Virransäästötila: Vihreä valo palaa, vettä virtaa 20 sekunnin ajan 30 minuutin välein.

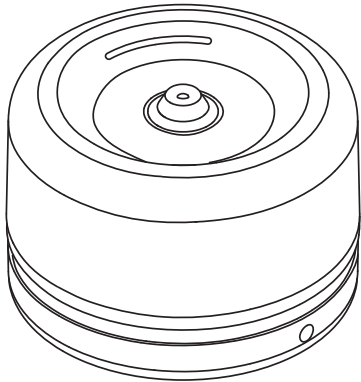

Käyttö

Hätäkäyttö (paristokäyttöinen)

Käännä alusta ympäri, kierrä paristolokeron kansi on irti ja aseta sisään 4 tavallista AAA-paristoa. Kierrä kansi takaisin paikalleen.

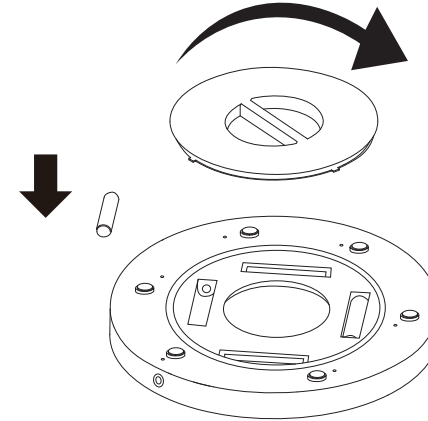

Huomautus:

1. Tämä virtavaihtoehto on ihanteellinen, kun ollaan pidempään poissa kotoa. Käytä varoen muissa tilanteissa.
2. Sähkökatkon aikana laite siirtyy automaattisesti tähän virtavaihtoehtoon ja aktivoi virransäästötilan.

Merkkivalon kuvaus

Virtavaihtoehto	Tila	vähäinen	Kuvaus	Ratkaisu
Pistorasiaan kytketty	Normaali	Jatkuva valkoinen valo	Jatkuva toimintatila:	/
		Jatkuva sininen	Älykäs tila	/
		Kiinteä vihreä	Virransäästötila	/
	Poikkeava	Jatkuva punainen	Varoitus vesipulasta	Lisää puhdasta vettä palauttaaksesi sen normaalitilaan.
		Vilkkuva punainen	Muistutus suodattimen vaihdosta	Palauta se normaalitilaan painamalla painiketta kahdesti.
Paristokäyttöinen	/	/	Virransäästötila (oletuksena)	/

Hoito ja ylläpito

Suodattimen vaihto

Suodatin on suositeltavaa vaihtaa 30 päivän välein.

Huomautus: Älä hävitä suodatinkotelo.

Puhdistusvaiheet

1. Irrota vesiallas, suodatinkotelo, suodattimen pidike ja vesipumppu peräkkäin. Kierrä suodatinkotelon kansi irti ja puhdista jokainen osa perusteellisesti puhdistusharjalla.

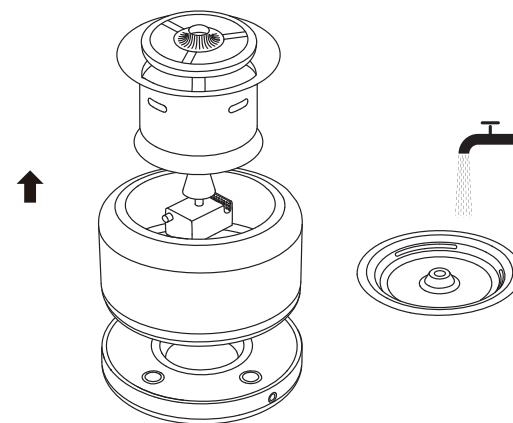

Huomautus:

1. Puhdistustiheys voidaan määrittää lemmikin käyttäytymisen ja veden laadun perusteella.
2. Jotta lemmikki saa turvallista juomavettä, vesisäiliö suositellaan puhdistettavaksi vähintään kerran viikossa ja perusteellisesti kerran kuukaudessa.

Vian kuvaus	Suosittelut toimenpiteet
Vesipumppu ei toimi	Varmista, että vesipumppu asettuu kunnolla pohjauraan.
Vesipumpun ulosvirtaus liian alhainen	Tarkista, onko vesipumpussa roskia tai hiuksia. Puhdista pumpun siipipyörä (sisäpuolelta) ja esisuodatin.
Vesipumppu pitää poikkeavaa ääntä	Varmista, että vesisäiliössä on tarpeeksi vettä. Jos vettä on liian vähän, lisää vettä.
	Tarkista, onko vesipumpussa roskia tai hiuksia. Puhdista pumpun siipipyörä (sisäpuolelta) ja esisuodatin.
Kova veden virtauksen ääni	Varmista, että suodatinkotelo on asetettu oikein suodattimen pitimeen.
	Varmista, että suodattimen pidin on asennettu oikein.
Vettä valuu lattialle	Tarkista, onko suodatinkotelo tukkeutunut kelluvista roskista, ja huuhtelee se juoksevan veden alla.

Lemmikin vesiautomaatti			
Malli	PWB10A	Nimellisteho	6 W
Nimellinen ottoteho	5 V --- 1,2 A	Tilavuus	3 litraa
Pariston tulojännite		1,5 V --- (AAA)*4	
Materiaali		ABS, 304 ruostumaton teräs	
Käyttötarkoitus		Kissat ja pienet koirat	

Қауіпсіздік туралы маңызды нұсқаулар

Қолданар алдында осы нұсқаулықты мұқият оқып шығыңыз және оны кейінірек пайдалану үшін сақтаңыз.

Электр құрылғысын пайдалану кезінде әрқашан негізгі сақтық шараларын сақтау керек, соның ішінде:

(ОСЫ ҚҰРЫЛҒЫНЫ) ҚОЛДАНУ АЛДЫНДА БАРЛЫҚ НҰСҚАУЛАРДЫ ОҚЫП ШЫҒЫҢЫЗ.

Ескертулерді және нұсқауларды орындамау электр тогының соғуына, өртке және/немесе ауыр жарақатқа әкелуі мүмкін.

ЕСКЕРТУ — Станцияны құрғақ күйде сақтаңыз.

- Қауіпсіз пайдалануды қамтамасыз ету және қандай да бір қауіп-қатердің алдын алу үшін бұл құрылғыны 8 жасқа толмаған балаларға, сондай-ақ физикалық, сенсорлық, интеллектуалдық кемістігі бар немесе тәжірибесі не білімі шектеулі адамдарға ата-анасының немесе қамқоршысының қарауынсыз пайдалануға болмайды. Балалар тазалау мен техникалық қызмет көрсету жұмыстарын қараусыз орындамауы тиіс.
- Бұл құрылғыны тек құрғақ ортада пайдалану керек. Өнімді ылғал ортаға қоймаңыз және өнімнің станциясын суға малмаңыз.
- Бұл құрылғыны жуынатын бөлмелерде, дәретханада, ас үйде немесе басқа ылғал жерлерде қолданбаңыз.
- Бұл құрылғыны 0°C төмен ортада қолданбаңыз; құрылғыныот пен жылу көздерінен алыс ұстаңыз.
- Бұл құрылғыны бөлшектеуді, жөндеуді тек білікті адамдар жасауы керек, әйтпесе бұл өртке, электр тогының соғуына немесе адамдардың жарақаттануына әкелуі мүмкін.
- Өнімнің станциясына аяқпен шықпаңыз, әйтпесе оған зақым келуі мүмкін.
- Өнімнің станциясын жууға немесе дымқыл шүберекпен сүртуге болмайды; тазалау үшін құрғақ шүберекті пайдаланыңыз.
- Негіз, адаптер және қуат сымынан басқа барлық бөлшектерді сумен жууға болады.
- Станция байқаусызда суға батып кетсе, оны қосуға тырыспаңыз; орнына жаңа станцияның керек-жарағын сатып алыңыз.
- Негізгі корпусты қуат сымынан тартып жылжытпаңыз және оған 50°C жоғары ыстық су құймаңыз.
- Станцияға металл заттарды қоюға қатаң тыйым салынады, себебі бұл өнімге зақым келтіруі мүмкін.
- Құрылғы тек құрылғымен жеткізілген қуаттау блогымен немесе AAA батареяларымен бірге пайдалануға арналған.
- Құрылғыны жинау, бөлшектеу немесе тазалауалдында қуат көзінен ажыратыңыз.
- Мұздау әсерінен қорғалған деген белгісі жоқ сорғыны аязды ауа райында сыртта қалдыруға болмайды.

Қауіпсіздік туралы маңызды нұсқаулар

Батареяға қойылатын талаптар

- Қайта зарядталмайтын батареяны зарядтауға болмайды;
- Әртүрлі батареяларды немесе жаңа мен ескі батареяны бірге пайдалануға болмайды;
- Батареяны дұрыс полярлығымен салу керек;
- Заряды біткен батареяны құрылғыдан шығарып, қауіпсіз жолмен жою керек;
- Құрылғыны ұзақ уақыт пайдаланбай сақтап қою қажет болса, батареяларын шығарып алу керек;
- Қуат сымының клеммалары қысқа тұйықталмауы тиіс.
- AAA батареяларын теріс клеммаларынан бастап орнатыңыз және шығарғанда оң клеммаларынан шығарыңыз.

Таңбалар



Тек үй-жай ішінде қолдануға арналған



Пайдаланушы нұсқаулығын оқыңыз



WEEE (Электр және электронды жабдықтың өндіріс қалдықтарын кәдеге жарату) туралы ақпарат

Осындай таңбасы бар барлық құрылғылар электр және электронды жабдықтардың қалдықтары болып табылады (2012/19/EU директивасына сәйкес – WEEE), оларды сұрыпталмаған тұрмыстық қалдықтармен араластыруға болмайды. Оның орнына, сіз пайдаланылған жабдықты үкімет немесе жергілікті билік тағайындаған қалдық электр және электронды жабдықты қайта өңдеу орнының арнайы жинау бекетіне тапсыру арқылы адам денсаулығы мен қоршаған ортаны қорғауыңыз керек. Қалдықтарды дұрыс жайғастыру және қайта өңдеу қоршаған ортаға және адам денсаулығына кері әсер тигізудің алдын алуға көмектеседі. Осындай жинау бекеттерінің орналасқан жерлері және олардың ережелері мен шарттары туралы қосымша ақпарат алу үшін орнатушы тарапқа немесе жергілікті билік органдарына хабарласыңыз.

Құрылғыға шолу

Қораптағы заттардың тізімі

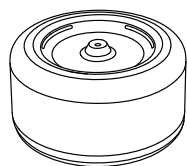

Негізгі блок

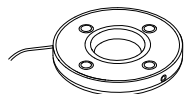

Станция



Сымсыз су сорғысы



Адаптер*



Тазалау қылшағы



Алдын ала тазалау сүзгісі x 2



Сүзгі x 2

*Барлық керек-жарақтары бар екеніне көз жеткізіңіз және негізгі блокты орнатып пайдаланар алдында шайыңыз.

*Сыртқы көрінісі елге/аймаққа байланысты әртүрлі болуы мүмкін. Суреті тек анықтама үшін берілген, нақты өнімнің өзін қараңыз.

Құрылғыға шолу

Жануарларға арналған су бұрқақ

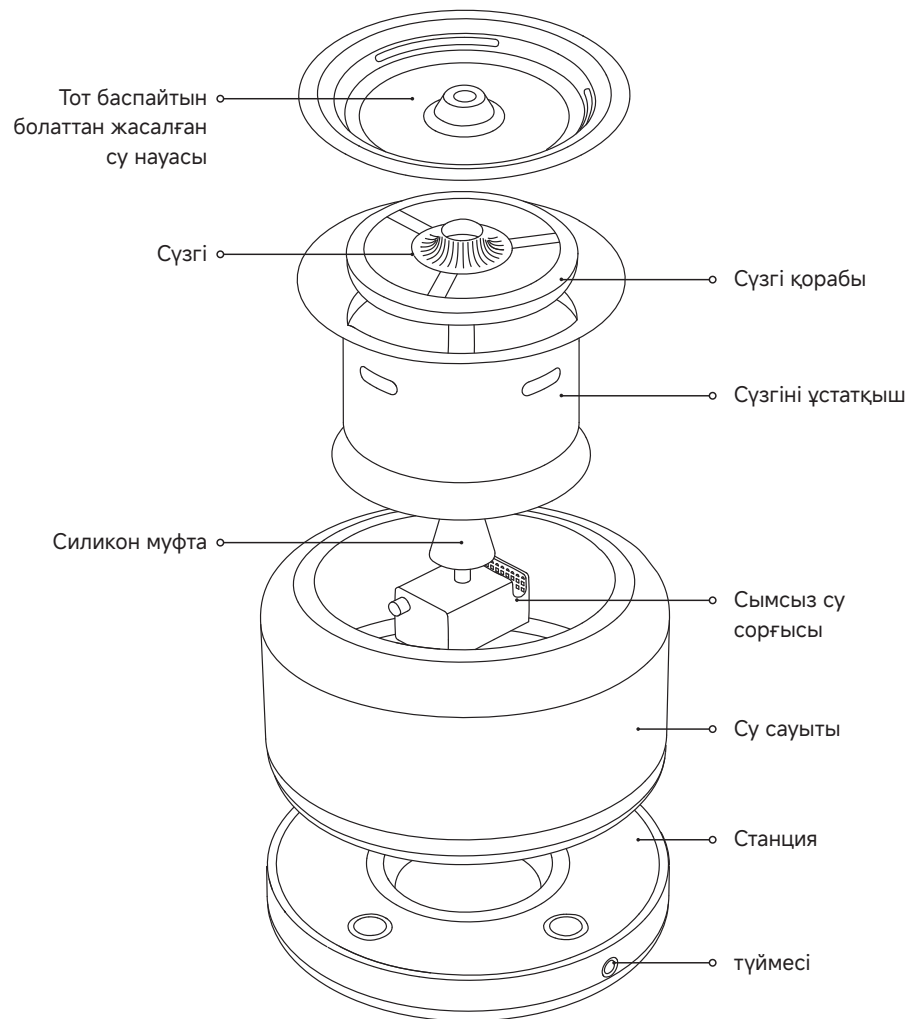

Орнату

1. Алдын ала тазалау сүзгісін су сорғысының ойығына салыңыз.

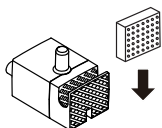

3. Су су сауытына таза суды MAX сызығына жеткізіп құйыңыз.



2. Су сорғысын сүзгі ұстатқышының арғы жағындағы силикон муфтаға қосыңыз.

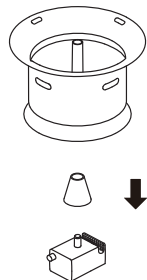

4. Сүзгіні ұстатқышты су сауытына қойыңыз.

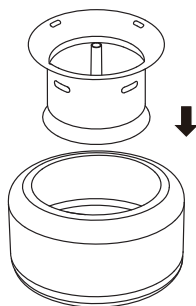

Орнату

5. Сүзгі қорабының қақпағын бұрап ашыңыз, сүзгіні ішіне салыңыз, содан кейін қораптың қақпағын жауып, қатты бұраңыз. Қорапты сүзгіні ұстатқышқа қойыңыз.

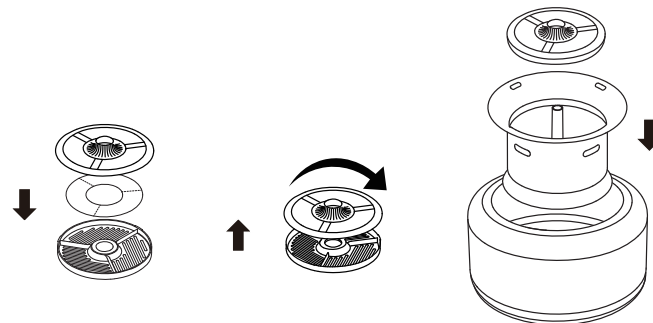

6. Су насосын ақырын үстіне қойыңыз.

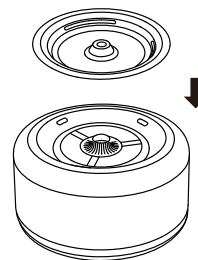

7. Жиналған блокты станцияға кері қойыңыз. Құрылғы енді пайдалануға дайын.

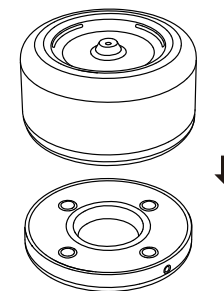

КК Пайдалану әдісі

Күнделікті пайдалану (қуат көзіне қосу)

1. Құрылғыны қуат көзіне бірге берілген адаптердің көмегімен қосыңыз.

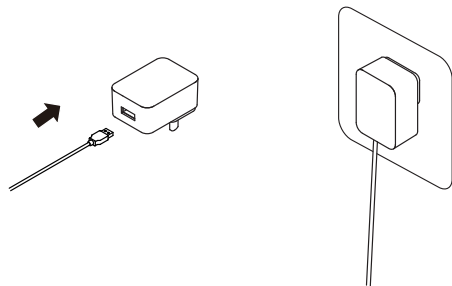

2. Суды бөлу режимдері арасында ауыстырып қосу үшін түймені бір рет басыңыз.

- Үздіксіз режим: Ақ түсті шам қосұлы, үздіксіз су ағыны.
- Смарт режимі: Көк түсті шам қосұлы, су ағыны 5 минут сайын 20 секунд ішінде.
- Қуатты үнемдеу режимі: Жасыл түсті шам қосұлы, су ағыны 30 минут сайын 20 секунд ішінде.

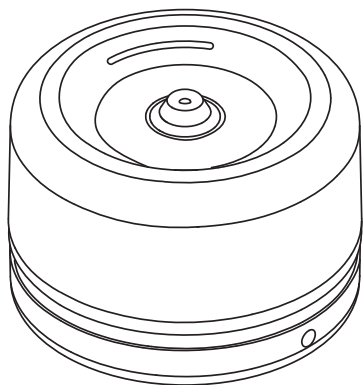

КК Пайдалану әдісі

Төтенше жағдайда пайдалану (батарея қосулы)

Станцияны төңкеріп, батарея бөлігінің қақпағын бұрап ашыңыз да, стандартты 4 AAA батареяны салыңыз. Қақпағын орнына бекіту үшін қайта бұраңыз.

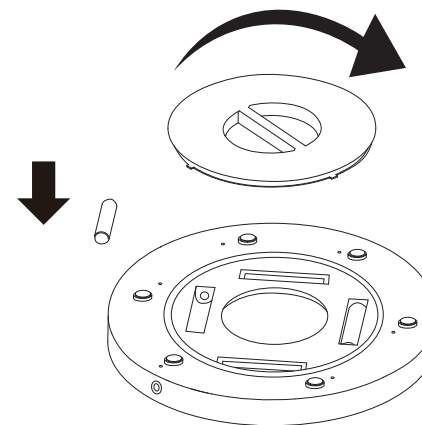

Ескертпе:

1. Бұл қуат нұсқасы үйде ұзақ уақыт болмаған кезде нағыз қолайлы. Басқа жағдайларда абайлап пайдаланыңыз.
2. Электр қуаты жоқ болған кезде құрылғы автоматты түрде осы қуат нұсқасына ауысып, Қуатты үнемдеу режимін іске қосады.

Индикатор сипаттамасы

Қуат нұсқасы	Күй	Шам	Сипаттама	Шешім
Қуатқа қосулы	Әдепкі	Тұрақты ақ түс	Үздіксіз режим	/
		Тұрақты көк түс	Смарт режимі	/
		Тұрақты жасыл түс	Қуатты үнемдеу режимі	/
	Әдеттен тыс	Тұрақты қызыл түс	Су азайғаны туралы ескерту	Әдепкі жағдайға қайтару үшін таза су қосып
		Жыпылықтайтын қызыл түс	Сүзгіні ауыстыру қажеттігін ескерту	Әдепкі жағдайға қайтару үшін түймені қайта басыңыз.
	Батарея қосулы	/	/	Қуатты үнемдеу режимі (әдепкі)

Күтім және техникалық қызмет көрсету

Сүзгіні ауыстыру

Сүзгіні әр 30 күн сайын ауыстыруға жөн.

Ескертпе: Сүзгі қорабын тастамаңыз.

Тазалау қадамдары

1. Су науасын, сүзгі қорабын, сүзгі ұстағышын және су сорғысын ретімен алыңыз. Сүзгі қорабының қақпағын бұрап алыңыз да, әрбір бөлікті мұқият тазалау үшін тазалау щеткасын пайдаланыңыз.

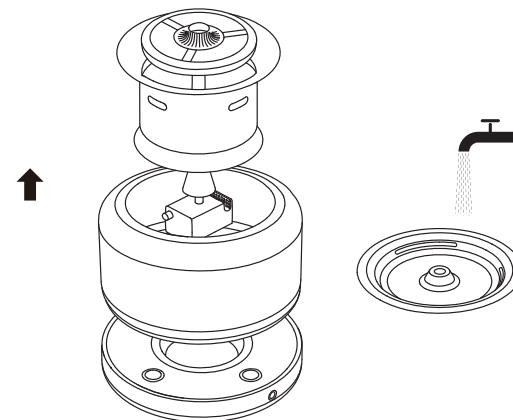

Ескертпе:

1. Тазалау жиілігін үй жануарыңыздың мінез-құлқы мен су сапасына қарай анықтауға болады.
2. Үй жануарыңыздың қауіпсіз ауыз суға қол жеткізуін қамтамасыз ету үшін су сауытын аптасына кемінде бір рет тазалап, айына бір рет мұқият тазалаған жөн.

Ақауларды анықтау және жою

Ақау сипаттамасы	Ұсынылатын әрекет
Су сорғысы жұмыс істемейді	Су сорғысының төменгі ойыққа дұрыс орнатылғанын тексеріңіз.
Су сорғысының шығысы тым төмен	Су сорғысын бітеп тастаған қоқыс немесе шаш жоғын тексеріңіз. Сорғы қалақшасын (ішінде) және алдын ала тазалау сүзгісін тазалаңыз.
Су сорғысы әдеттен тыс шу шығарады	Су сауытында жеткілікті су бар екеніне көз жеткізіңіз. Егер ол аз болса, көбірек су қосыңыз.
	Су сорғысын бітеп тастаған қоқыс немесе шаш жоғын тексеріңіз. Су сорғысының қалақшасын (ішінде) және алдын ала тазалау сүзгісін тазалаңыз.
Су ағынынан қатты шуыл шығады	Сүзгі қорабының сүзгі ұстағышына дұрыс орнатылғанын тексеріңіз.
	Сүзгі ұстағышының дұрыс орнатылғанын тексеріңіз.
Еденге су төгіліп жатыр	Сүзгі қорабының қалқымалы қоқыспен бітеліп қалғанын тексеріңіз және оны ағынды сумен шайыңыз.

Техникалық сипаттамасы

Жануарларға арналған су бұрқақ			
Үлгі	PWB10A	Есептелген қуат	6 W
Есептік кіріс	5 V === 1,2 A	Сыймдылық	3 L
Батарея кірісі		1,5 V === (AAA)*4	
Материал		ABS, 304 тот баспайтын болат	
Мақсаты		Мысықтар мен кішкентай иттер	

Важливі вказівки з техніки безпеки

Уважно прочитайте цей посібник перед використанням і збережіть його для подальшого використання.

Під час використання електроприладу завжди слід дотримуватися основних запобіжних заходів, зокрема таких:

ПЕРЕД ВИКОРИСТАННЯМ (ЦЬОГО ПРИЛАДУ) ПРОЧИТАЙТЕ ВСІ ІНСТРУКЦІЇ. Недотримання попереджень та інструкцій може призвести до ураження електричним струмом, пожежі та/або важких травм.

УВАГА! Тримайте зарядну базу сухою.

- Користуватись приладом можуть діти віком від 8 років, особи з погіршеними фізичними, чуттєвими чи розумовими здібностями, або люди, яким бракує знань чи досвіду, за умови нагляду батьків або опікунів для забезпечення безпечної експлуатації та уникнення будь-яких ризиків. Дітям без нагляду заборонено здійснювати очищення та поточне обслуговування.
- Прилад дозволено використовувати виключно в сухому середовищі. Слідкуйте, щоб виріб не потрапляв у вологе середовище. Не занурюйте зарядну базу виробу в воду.
- Не використовуйте виріб у ванній кімнаті, убиральні, на кухні та в інших вологих приміщеннях.
- Не використовуйте виріб за температури нижче 0°C; тримайте виріб подалі від вогню та джерел тепла.
- Розбирати й ремонтувати виріб має кваліфікований персонал. Порушення цього правила може спричинити пожежу, ураження електричним струмом або тілесні ушкодження.
- Не наступайте на зарядну базу виробу, щоб не пошкодити її.
- Не мийте зарядну базу виробу і не протирайте її вологою ганчіркою; для очищення використовуйте суху тканину.
- Мити водою можна всі деталі виробу, крім зарядної бази, адаптера і шнура живлення.
- Якщо зарядна база була невідомо занурена у воду, не намагайтеся ввімкнути її; натомість придбайте нову зарядну базу.
- Не тягніть за шнур живлення, щоб перемістити основний корпус, і не наливайте гарячу воду температурою вище 50°C.
- Суворо заборонено розміщувати на зарядній базі металеві предмети. Це може спричинити пошкодження виробу.
- Пристрій можна використовувати тільки разом із блоком живлення, який входить до комплекту або батарейками типорозміру AAA.
- Завжди відключайте прилад від джерела живлення перед тим як збирати, розбирати чи очищати його.
- Насоси, на яких не вказано, що вони захищені від замерзання, заборонено залишати надворі за морозної погоди.

Важливі вказівки з техніки безпеки

Вимоги до батарейок

- Заряджати батарейки, не призначені для повторного заряджання, заборонено;
- Не можна використовувати разом батарейки різних типів чи нові батарейки разом зі старими;
- Вставляючи батарейки, слід дотримуватися правильної полярності;
- Розряджені батарейки слід виймати з приладу й викидати безпечним способом;
- Якщо прилад потрібно покласти на тривале зберігання, протягом якого він не використовуватиметься, батарейки слід вийняти;
- Клеми живлення не повинні бути короткозамкненими.
- Вставляйте батарейки типорозміру AAA, починаючи з негативного полюсу, і виймайте їх, починаючи з позитивного полюсу.

Символи



Тільки для використання в приміщенні



Прочитайте посібник з експлуатації



Інформація щодо відходів електричного й електронного обладнання (WEEE)
Усі вироби, на які нанесено цей знак, являють собою відходи електричного й електронного обладнання (WEEE, згідно з Директивою 2012/19/EU), і їх не слід викидати разом із несорттованим побутовим сміттям. Натомість слід берегти здоров'я людей і довкілля, здаючи відходи обладнання до спеціального пункту збору відходів електричного та електронного обладнання, призначеного урядом або місцевими органами влади. Правильна утилізація і повторна переробка допоможе запобігти можливому негативному впливу на довкілля та здоров'я людей. Для отримання додаткової інформації щодо розташування й умов роботи таких пунктів збирання зверніться до спеціалістів, які займаються встановленням такого обладнання, або до місцевих органів влади.

Основна інформація про виріб

Комплект поставки

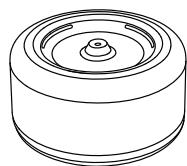

Головний блок

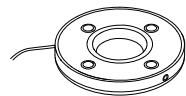

Зарядна база



Бездротовий водяний насос



Адаптер*



Щітка для чищення



Фільтр попереднього очищення x 2



Фільтр x 2

* Переконайтеся, що всі аксесуари є в наявності, і промийте головний блок перед установкою та використанням.

* Зовнішній вигляд може бути іншим, залежно від країни/регіону. Зображення наведено лише для довідки; ознайомтеся з наявним виробом.

Основна інформація про виріб

Питний фонтан для домашніх тварин

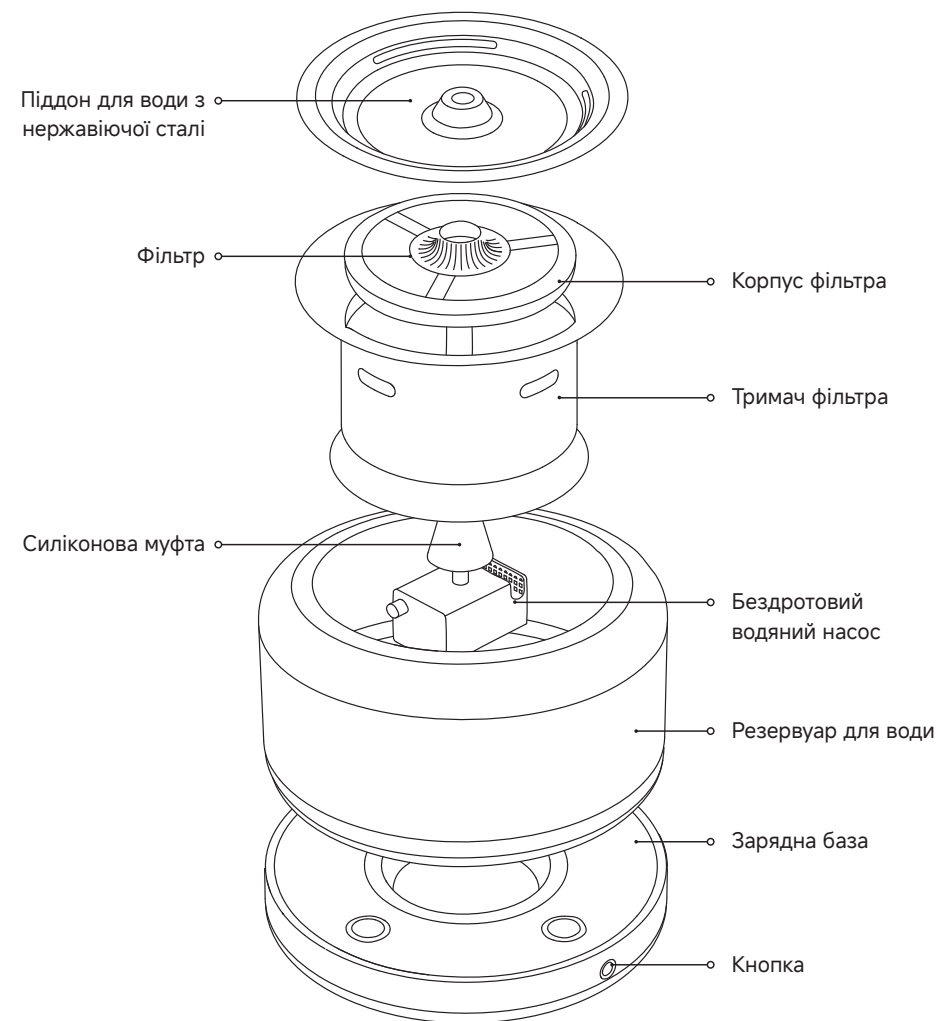

1. Вставте фільтр попереднього очищення в гніздо для фільтра в водяному насосі.

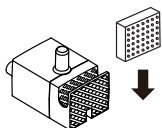

3. Налийте чисту воду в резервуар для води по лінію з позначкою MAX.



2. Під'єднайте водяний насос до силіконової муфти під тримачем фільтра.

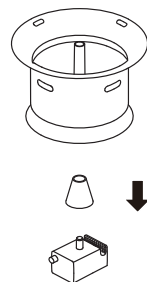

4. Установіть тримач фільтра на резервуар для води.

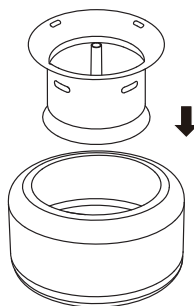

5. Відкрутіть кришку корпусу фільтра, вставте фільтр всередину, а потім закрийте корпус, щільно закрутивши кришку назад. Встановіть корпус на тримач фільтра.

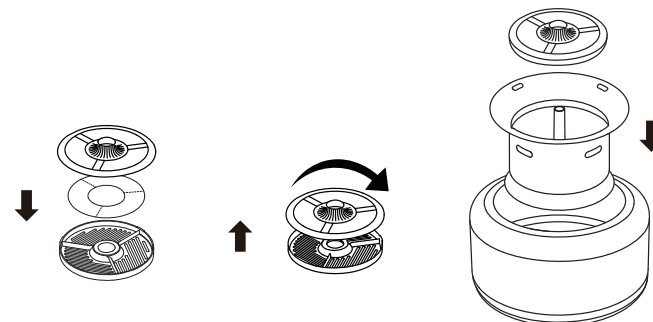

6. Обережно встановіть зверху піддон для води.

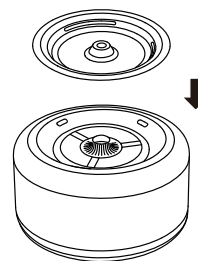

7. Встановіть пристрій у зборі на зарядну базу. Тепер пристрій готовий до використання.

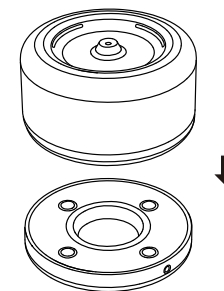

Щоденне використання (живлення від розетки)

1. Підключіть пристрій до джерела живлення за допомогою наданого адаптера.

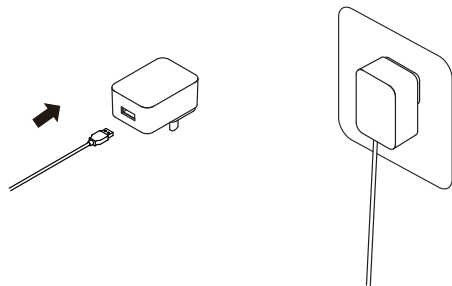

2. Одноразово натисніть кнопку, щоб переключити режими подачі води.

- Режим безперервної подачі води: Горить біле світло, вода тече безперервно.
- Розумний режим: Горить синє світло, вода тече протягом 20 секунд кожні 5 хвилин.
- Режим енергозбереження: Горить зелене світло, вода тече протягом 20 секунд кожні 30 хвилин.

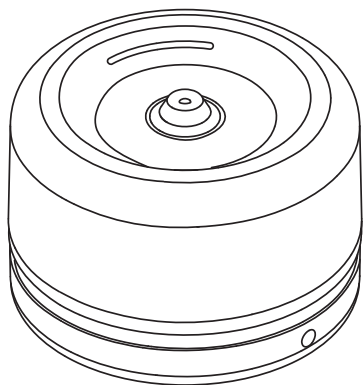

Екстрене використання

Переверніть зарядну базу, відкрутіть кришку батарейного відсіку та вставте 4 стандартні батарейки типу AAA. Закрутіть кришку назад, щоб зафіксувати її на місці.

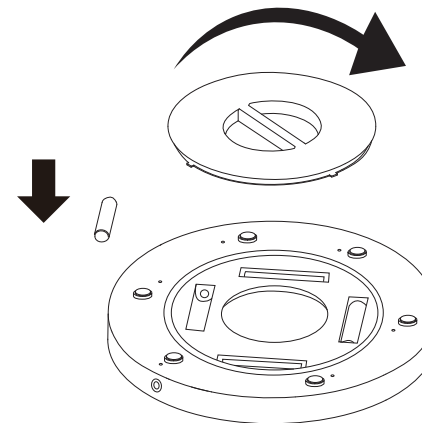

Примітка:

1. Цей варіант живлення ідеально підходить, коли вас немає вдома протягом тривалих періодів. В інших ситуаціях використовуйте цей режим з обережністю.
2. Під час відключення електроенергії пристрій автоматично переключиться на цей варіант живлення та активує режим енергозбереження.

Опис індикатора

Варіант живлення	Стан	Низький	Опис	Вирішення
Від розетки	Звичайна	Суцільний білий	Режим безперервної подачі води	/
		Постійно світиться синім кольором	Інтелектуальний режим	/
		Постійно світиться зеленим кольором	Режим енергозбереження	/
	Ненормальний	Постійно світиться червоним кольором	Попередження про нестачу води	Налийте чистої води, щоб нормалізувати роботу.
		Блимає червоним кольором	Нагадування про необхідність замінити фільтр	Натисніть кнопку двічі, щоб повернути пристрій до нормального стану.
	Живлення від батарейок	/	/	Режим енергозбереження (за замовчуванням)

Заміна фільтра

Рекомендується замінювати фільтр кожні 30 днів.

Примітка: Не викидайте корпус фільтра.

Покрокова інструкція з очищення

1. Зніміть один за одним піддон для води, корпус фільтра, тримач фільтра і водяний насос. Відкрутіть кришку корпусу фільтра і очистіть кожну деталь за допомогою щітки для чищення.

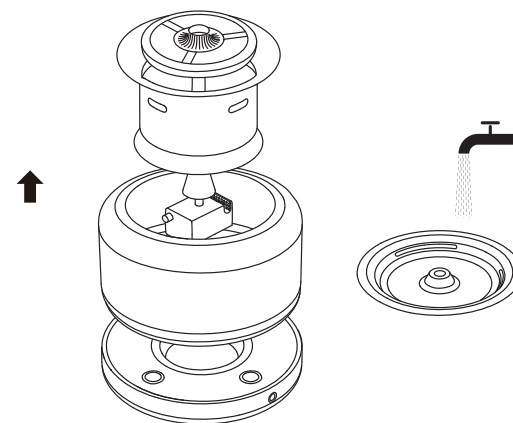

Примітка:

1. Частота очищення може визначитися залежно від поведінки вашого улюбленця та якості води.
2. Щоб забезпечити вашому улюбленцю доступ до безпечної питної води, рекомендується чистити резервуар для води щонайменше раз на тиждень і проводити ретельне очищення пристрою раз на місяць.

Пошук і усунення несправностей

Опис несправності	Рекомендована дія
Не працює водяний насос	Переконайтеся, що водяний насос правильно встановлено в виїмці днища.
Потужність водяного насоса занадто низька	Перевірте, чи не засмічений водяний насос сміттям або шерстю. Очистіть робоче колесо насоса (всередині) і фільтр попереднього очищення.
Водяний насос видає незвичний шум	Перевірте, чи достатньо води у резервуарі для води. Якщо рівень води низький, долийте води.
	Перевірте, чи не засмічений водяний насос сміттям або шерстю. Очистіть робоче колесо водяного насоса (всередині) і фільтр попереднього очищення.
Потік води видає гучний шум	Перевірте, чи правильно встановлено корпус фільтра на тримачі фільтра.
	Перевірте, чи правильно встановлено тримач фільтра.
Вода переливається на підлогу	Перевірте, чи не забитий корпус фільтра плаваючим сміттям і промийте його проточною водою.

Технічні характеристики

Питний фонтан для домашніх тварин			
Модель	PWB10A	Номинальна потужність	6 W
Номинальна вхідна напруга	5 V --- 1,2 A	Об'єм	3 L
Живлення від батарейок		1,5 V ---(AAA)*4	
Матеріал		АБС-пластик, нержавіюча сталь марки 304	
Призначення		Коти і невеликі собаки	