

DE Bedienungsanleitung

GB Operating Instructions

FR Mode d'emploi

ES Manual de instrucciones

NL Gebruiksaanwijzing

IT Istruzioni d'uso

CZ Návod k obsluze

PL Instrukcja obsługi

PT Manual de instruções

HR Priručnik s uputama

GR Οδηγίες Χρήσης

TR Kullanma kılavuzu

AR دليل الاستعمال



GO Europe GmbH
Zum Kraftwerk 1
45527 Hattingen
Germany
www.go-europe.com
service@go-europe.com

260 S PLUS

V 1.16.2
07/2025
ID: 12526

260 S Plus

DE Bedienungsanleitung	3
GB Operating Instructions	12
FR Mode d'emploi	20
ES Manual de instrucciones	29
NL Gebruiksaanwijzing.....	38
IT Istruzioni d'uso	47
CZ Návod k obsluze	56
PL Instrukcja obsługi	64
PT Manual de instruções.....	72
HR Priručnik s uputama.....	81
GR Οδηγίες Χρήσης	89
TR Kullanma kılavuzu.....	98
AR آلة تمزيق المستندات الأوتوماتيكية	114

260 S Plus

Automatischer Aktenvernichter

Bedienungsanleitung

Inhaltsverzeichnis

1.	Wichtige Sicherheitsvorschriften.....	4
2.	Bestimmungsgemäßer Gebrauch.....	5
3.	Bedienelemente.....	5
4.	Inbetriebnahme.....	6
5.	Bedienung.....	6
6.	Motorschutz.....	7
7.	Papierstau beseitigen.....	7
8.	Wartung und Pflege.....	7
9.	Technische Daten.....	8
10.	Problembehandlung.....	9
11.	Konformitätserklärung.....	9
12.	GS-Zeichen.....	9
13.	Symbole.....	9
14.	Entsorgung.....	10
15.	Fragen und Service.....	11
16.	Hersteller.....	11



Die Bedienungsanleitung ist Bestandteil dieses Geräts. Sie enthält wichtige Hinweise für Sicherheit, Gebrauch und Entsorgung. Machen Sie sich vor der Benutzung des Produkts mit allen Bedien- und Sicherheitshinweisen vertraut. Benutzen Sie das Produkt nur wie beschrieben und für die angegebenen Einsatzbereiche. Händigen Sie alle Unterlagen bei Weitergabe des Produkts an Dritte mit aus.











Um alle Funktionen Ihres Aktenvernichters nutzen zu können, lesen Sie bitte diese Anleitung vor Gebrauch des Geräts sorgfältig durch.

1. Wichtige Sicherheitsvorschriften

- Halten Sie das Gerät von Kindern und Haustieren fern!
Das Gerät darf nur von Erwachsenen bedient werden.
- Das Gerät darf jeweils nur von einer Person bedient werden.
- Schützen Sie das Gerät vor direkter Sonneneinstrahlung, extremer Hitze und Feuchtigkeit!
- Führen Sie während des Betriebs keine anderen Tätigkeiten am Gerät durch, wie z.B. Reinigen.
- Lassen Sie Reparaturen von qualifiziertem Fachpersonal durchführen.
- Legen Sie keine Gegenstände auf dem Gerät ab.

1.1 Sicherheitszeichen

 Um alle Funktionen Ihres Aktenvernichters nutzen zu können, lesen Sie bitte diese Anleitung vor Gebrauch des Geräts sorgfältig durch.

- | | |
|---|--|
|  Achtung: Die falsche Anwendung des Geräts kann zu schweren Verletzungen führen! |  Halten Sie Krawatten vom Bereich des Papiereinzugs fern! |
|  Halten Sie Schals, Schmuck und lose Kleidung vom Bereich des Papiereinzugs fern! |  Halten Sie Ihr Haar vom Bereich des Papiereinzugs fern! |
|  Das Gerät darf nicht von Kindern bedient werden!
Halten Sie Kinder von dem Gerät fern. |  Sprühen Sie keine entzündlichen Gase oder Öl auf das Gerät. Feuergefahr! |
|  Fassen Sie nicht mit den Händen in den Papiereinzug! |  Führen Sie keine Büroklammern in den Papiereinzug ein! |
|  Sprühen Sie keine brennbaren Gase in die Richtung Ihres Aktenvernichters. |  Vorsicht! Verletzungsgefahr durch scharfkantiges Schneidwerk! |

 **Warnung!** Verletzungsgefahr durch Einzugsmechanismus. Lose Gegenstände können sich im Einzug verfangen und Verletzungen hervorrufen. Halten Sie Finger, Haare, Schals, Krawatten, Schmuck etc. vom Einzug fern.

Achtung! Die Nichtbeachtung dieser Sicherheitszeichen kann ernste körperliche Verletzungen verursachen! Falls doch ein Gegenstand (Ärmel, Krawatte etc.) unbeabsichtigt in den Einzug gelangt, ziehen Sie sofort den Netzstecker aus der Steckdose!

Sicherheitshinweis! Die Steckdose muss in der Nähe des Geräts angebracht und leicht zugänglich sein. Sie können somit im Notfall das Gerät schnell vom Netz trennen.

1.2 Elektrische Sicherheitsrichtlinien

- Ziehen Sie den Netzstecker aus der Steckdose
 - vor einer längeren Nichtbenutzung
 - vor der Entleerung des Auffangbehälters

- vor der Reinigung des Geräts
- vor einem Umstellen des Geräts
- Nehmen Sie das Gerät bei einem Schaden am Netzkabel, am Netzstecker oder am Gerät selbst nicht mehr in Betrieb (Verletzungsgefahr)!
- Nehmen Sie keine Veränderung am Netzkabel vor, da es für die vorgegebene Netzspannung ausgelegt ist.
- Überlasten Sie nicht die empfohlene Kapazität der Steckdose oder eines gegebenenfalls angeschlossenen Verlängerungskabels!

Achtung! Das Öffnen des Schneidwerkaufsatzes zu Reparaturzwecken ist verboten. Lebensgefahr! Außerdem erlischt dadurch der Garantieanspruch.

2. Bestimmungsgemäßer Gebrauch

- Verwenden Sie den Aktenvernichter 260 S Plus nur zur Zerkleinerung von Papier und Kreditkarten! Das zu zerkleinernde Papier muss trocken sein und den im Kapitel „Technische Daten“ aufgeführten Anforderungen entsprechen! Die Zerkleinerung anderer Materialien kann dazu führen, dass Sie sich verletzen (durch Splintern fester Materialien etc.) oder Schäden am Gerät entstehen (z.B. Zerstörung des Schneidwerks).
- Entfernen Sie alle Büroklammern, bevor Sie dem Gerät das Papier zuführen!
- Das Gerät darf nur in trockenen geschlossenen Räumen benutzt werden.
- **Folgende Gegenstände niemals zerkleinern:** Umschläge mit Fenster oder geklebten Laschen, Klebstoffe wie Etiketten, Aufkleber oder geklebtes Papier, Zeitungspapier, Seidenpapier oder ähnliches dünnes Papier, Transparentfolien, Filme oder laminierte Dokumente. Vermeiden Sie auch das Zerkleinern von Endlosformularen, Papierrollen, Pappe, Wellpappe, Stoff und Kunststoff, da diese den Aktenvernichter verstopfen oder beschädigen können.

3. Bedienelemente

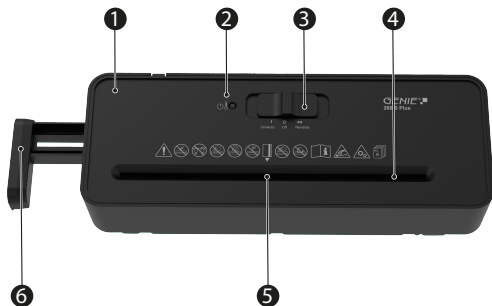

1 | Schneidwerkaufsatz

2 | LED On/Overheat

3 | Schiebeschalter

4 | Papiereinzug mit Schneidwerk

5 | Kreditkarteneinzug

6 | Auszug (zum Platzieren des Aktenvernichters auf größeren Auffangbehältern)

4. Inbetriebnahme

1. Entnehmen Sie das Gerät vorsichtig der Verpackung.



Achtung! Die Unterseite des Schneidwerkaufsatzes enthält scharfe Ecken. Verletzungsgefahr!

2. Platzieren Sie den Schneidwerkaufsatz auf einem geeigneten Auffangbehälter Ihrer Wahl mit ebener Oberfläche. Ziehen Sie dazu gegebenenfalls den Auszug so weit wie benötigt aus dem Schneidwerkaufsatz heraus.

Hinweis! Durch den Auszug passt das Gerät auf runde und eckige Papierkörbe von 29 bis 36 cm Ø.

Hinweis! Der Schneidwerkaufsatz darf nicht kippen!

Hinweis! Ein Auffangbehälter ist nicht Teil des Lieferumfangs.

3. Stellen Sie Auffangbehälter und Schneidwerkaufsatz auf einer ebenen Fläche auf.
4. Platzieren Sie das Gerät in der Nähe einer Steckdose. Stellen Sie Auffangbehälter und Schneidwerkaufsatz jedoch nicht in der Nähe einer Wärmequelle oder in der Nähe von Wasser auf.
5. Stecken Sie den Netzstecker in die Steckdose.

Hinweis! Achten Sie darauf, dass das Netzkabel nirgendwo im Weg ist, so dass Personen oder Tiere nicht darüber laufen oder andere Gegenstände darauf abgestellt werden können. Beachten Sie für die notwendigen Vorsichtsmaßnahmen die Angaben zur Energieversorgung auf der Rückseite des Geräts.

Sicherheitshinweis! Die Steckdose und der Netzanschluss des Geräts müssen aus Sicherheitsgründen in der Nähe des Geräts und frei zugänglich sein, damit die Stromversorgung im Notfall schnell getrennt werden kann!

5. Bedienung



Hinweis! Die im Kapitel „Technische Daten“ empfohlene Kapazität darf nicht überschritten werden, ansonsten entsteht ein Papierstau! Beachten Sie, dass sich die Dicke des Papiers beim Falten erhöht, dadurch kann die empfohlene Blattkapazität überschritten werden. Reduzieren Sie die Papiermenge auch bei grobfaserigem Papier.

5.1 Der Schiebeschalter

Mit dem Schiebeschalter steuern Sie das Schneidwerk des Aktenvernichters. Der Schiebeschalter kann in drei Positionen gestellt werden:

- Position **Reverse**: Dauerhafter Rückwärtslauf.
- Position **Off**: Aktenvernichter ausgeschaltet.
- Position **On/Auto**: In der Position **On/Auto** wird der Zerkleinerungsbetrieb des Schneidwerks automatisch gestartet, sobald Papier oder eine Kreditkarte durch den Papiereinzug eingeführt wird. Das Gerät schaltet auf Vorwärtslauf und zieht das Papier oder die Kreditkarte ein. Nach dem Zerkleinerungsvorgang läuft das Gerät noch ca. 2 bis 4 Sekunden weiter, dann schaltet das Gerät automatisch ab.

5.2 Gerät einschalten

1. Stecken Sie den Netzstecker in die Steckdose.
2. Stellen Sie den Schiebeschalter in die Position **On/Auto**.
3. Die LED On/Overheat leuchtet grün.

5.3 Papier oder Kreditkarte zuführen



Hinweis! Maximal 6 Blätter DIN A4 mit einem Gewicht von maximal 80 g/m².

1. Das Gerät ist an das Stromnetz angeschlossen und der Schiebeschalter befindet sich in der Position **On/Auto**.
2. Führen Sie das Papier gerade von oben in den Papiereinzug ein. Die Position zur Einführung der Kreditkarte ist durch einen Pfeil markiert. Führen Sie die Kreditkarte vertikal ein.

Hinweis! Stellen Sie sicher, dass sich der Schiebeschalter nach Beendigung der Zerkleinerungsvorgänge in der Position **Off** befindet.

5.4 Gerät ausschalten

- Ziehen Sie den Netzstecker aus der Steckdose.

6. Motorschutz

Der Motor schaltet bei Überhitzung automatisch ab. Die LED On/Overheat leuchtet rot. Ziehen Sie den Netzstecker aus der Steckdose und lassen Sie den Motor auf Raumtemperatur abkühlen. Stecken Sie den Netzstecker wieder in die Steckdose und setzen Sie den Betrieb fort.

Hinweis! Beachten Sie den im Kapitel „Technische Daten“ angegebenen kontinuierlichen Betrieb.

7. Papierstau beseitigen

Wenn dem Schneidwerk zu viel Papier zugeführt wurde, entsteht ein Papierstau. Bei einem Papierstau schaltet das Gerät automatisch ab.

Gehen Sie wie folgt vor:

1. Geben Sie das Papier über den Rückwärtslauf (**Reverse**) aus.
2. Befreien Sie den Einzug von Papierresten über den Vorwärtslauf (**On/Auto**).

Hinweis! Wenn durch den Rückwärts-/Vorwärtslauf die Blockade nicht beseitigt wurde, ziehen Sie den Netzstecker und entfernen Sie danach die Papierreste manuell aus dem Schneidwerk.

3. Stellen Sie den Schiebeschalter in die Position **On/Auto**.
4. Reduzieren Sie die zu zerkleinernde Papiermenge und setzen Sie den Zerkleinerungsvorgang fort.

7.1 Rückwärtslauf (Position Reverse)

Stellen Sie den Schiebeschalter in die Position **Reverse**, damit das Schneidwerk rückwärts läuft und das Papier wieder freigeht.

7.2 Vorwärtslauf (Position On/Auto)

Stellen Sie den Schiebeschalter in die Position **On/Auto**, um einen gegebenenfalls verbliebenen Papierrest zu zerkleinern und aus dem Schneidwerk zu entfernen.

8. Wartung und Pflege

Achtung! Wartungsarbeiten dürfen nur bei gezogenem Netzstecker vorgenommen werden!

8.1 Auffangbehälter leeren

1. Ziehen Sie den Netzstecker aus der Steckdose.
2. Nehmen Sie den Schneidwerkaufsatz vom Auffangbehälter ab.
3. Entleeren Sie den Inhalt des Auffangbehälters an geeigneter Stelle.
4. Platzieren Sie den Schneidwerkaufsatz wieder auf dem Auffangbehälter.

Hinweis! Es wird empfohlen, den Auffangbehälter nicht bis ans Schneidwerk heran zu füllen. Hierdurch vermeiden Sie einen Rückstau des Schnittguts in das Schneidwerk. Leeren Sie den Auffangbehälter regelmäßig.

8.2 Schneidwerk ölen

Damit Sie lange Freude an Ihrem Aktenvernichter haben, empfehlen wir Ihnen, das Schneidwerk regelmäßig von Rückständen zu befreien und etwas Spezialöl für Aktenvernichter auf das Schneidwerkzeug aufzutragen. Sie erhalten FCKW-freies Spezialöl bei Ihrem Fachhändler oder direkt bei unserem Service-Center in Hattingen. Sie verlängern hierdurch die Lebensdauer des Geräts.

- Nach jedem Leeren des Auffangbehälters Spezialöl in mehreren Querlinien auf ein passendes Blatt Papier auftragen und dieses Blatt in der Schiebeschalterposition **On/Auto** durch das Schneidwerk laufen lassen.
- Alternativ bieten wir Ölpapier an. Das Öl auf pflanzlicher Basis ist im Papier eingeschlossen und tritt erst beim Zerkleinerungsprozess aus. Damit ist eine einfache und saubere Handhabung gewährleistet. Einfach das Ölpapier-Blatt im Aktenvernichter zerkleinern lassen und anschließend das Gerät im Rückwärtslauf ca. 10 Sekunden laufen lassen. Danach ist der Aktenvernichter wieder einsatzbereit. 12 Ölpapierblätter befinden sich in einem Umschlag und sind unter der Artikelnummer 9130 im Handel oder bei unserem Service erhältlich.

Achtung! Die Verwendung von FCKW-haltigem Sprühflaschenöl ist verboten!

8.3 Reinigung

1. Schalten Sie das Gerät aus.
2. Ziehen Sie den Netzstecker aus der Steckdose.
3. Reinigen Sie die Gehäuseoberflächen mit einem weichen, trockenen, fusselfreien Tuch. Verwenden Sie keine Reinigungs- oder Lösungsmittel.

9. Technische Daten

	260 S Plus
	Nicht für die gewerbliche Nutzung
Schnittleistung	max. 6 Blätter DIN A4 (80 g/m ²) oder eine Kreditkarte
Schnittmethode, Schnittbreite	Streifenschnitt, 6 mm
Schnittgeschwindigkeit	2,2 m/min
Breite Papiereinzug	220 mm
Kontinuierlicher Betrieb	3 Min. AN/30 Min. AUS
Geräuschpegel	72 dB(A)
Bedienumfang	Autostart/Autostopp Rückwärtslauf Aus
Abmessungen (B x T x H)	293 × 108 × 69 mm
Gewicht	1,1 kg
Spannungsversorgung	220 - 240 V / 50/60 Hz / 160 W
Stromstärke	0,8 A

Konformitätserklärung der Sicherheitsstufe nach DIN 66399

Wir erklären, dass dieses Gerät bei der Vernichtung von Dokumenten die Voraussetzungen der Sicherheitsstufe P-2 nach DIN 66399 erfüllt.

P-2: Empfohlen für Datenträger mit internen Daten, die unlesbar gemacht werden sollen. Materialteilchenfläche ≤ 800 mm² oder Streifenbreite ≤ 6 mm Streifenlänge nicht begrenzt.

10. Problembehandlung

Problem	Diagnose & Ursache	Abhilfe
Gerät funktioniert nicht	Steckt der Netzstecker richtig in der Steckdose?	Stecken Sie den Netzstecker richtig in die Steckdose.
	Befindet sich der Schiebeschalter in der Position On/Auto ?	Stellen Sie den Schiebeschalter in die Position On/Auto .
	Startet der Motor nicht, wenn das Papier zugeführt wird?	Schieben Sie das Papier so in den jeweiligen Einlass, dass der Sensor in der Mitte berührt wird.
Gerät funktioniert nach längerem Betrieb nicht mehr oder stoppt während des Betriebs	War das Gerät für längere Zeit ununterbrochen in Betrieb? Ist die Oberfläche des Geräts warm? Dann ist vermutlich der zulässige kontinuierliche Betrieb überschritten worden.	Ziehen Sie den Netzstecker aus der Steckdose und lassen Sie den Motor auf Raumtemperatur abkühlen. Kontinuierlicher Betrieb, siehe Kapitel "Technische Daten".
Papierstau	Haben Sie mehr als die zulässige Papierkapazität zugeführt (siehe Kapitel "Technische Daten")? Ist das Papier nicht gerade in den Einzug geführt worden?	Entfernen Sie den Papierstau, siehe Kapitel "Papierstau beseitigen".

Hinweis! Wenn Sie den Fehler nicht selbstständig beheben können, kontaktieren Sie Ihren Händler oder rufen Sie die GO Europe Hotline an.

11. Konformitätserklärung



Das CE-Zeichen auf dem Gerät bestätigt die Konformität. Die Konformitätserklärung finden Sie unter www.go-europe.com.

12. GS-Zeichen



Das Siegel «Geprüfte Sicherheit» (GS-Zeichen) bescheinigt, dass das Produkt den Anforderungen des deutschen Produktsicherheitsgesetzes (ProdSG) entspricht.

Das GS-Zeichen zeigt an, dass bei bestimmungsgemäßer Verwendung und bei vorhersehbarer Fehlanwendung des gekennzeichneten Produkts die Sicherheit und Gesundheit des Nutzers nicht gefährdet sind. Es handelt sich hierbei um ein freiwilliges Sicherheitszeichen,

das durch ein geeignetes Prüfinstitut ausgestellt wurde.

13. Symbole

Die folgenden Symbole finden Sie auf der Verpackung oder dem Gerät selbst. In diesem Abschnitt erfahren Sie, was diese Symbole im Einzelnen bedeuten.



Das Symbol gibt an, dass die Bauart des Produkts der Schutzklasse II entspricht (doppelte Isolierung). Ein Sicherheitsanschluss an die elektrische Erdung (Masse) ist nicht erforderlich.



Verwenden Sie das Produkt nur in Innenräumen.

14. Entsorgung



Informieren Sie sich über die Möglichkeiten der unentgeltlichen Rücknahme von Altgeräten bei Ihrem Händler.



Das nebenstehende Symbol bedeutet, dass elektrische und elektronische Altgeräte aufgrund gesetzlicher Bestimmungen getrennt vom Hausmüll zu entsorgen sind. Entsorgen Sie Ihr Gerät bei der Sammelstelle Ihres kommunalen Entsorgungsträgers.



Die Verpackung besteht aus umweltfreundlichen Materialien, die Sie über die örtlichen Recyclingstellen entsorgen können. Informieren Sie sich bei Ihrer Kommune über die Möglichkeiten der korrekten Entsorgung.



Beachten Sie die Kennzeichnung des Verpackungsmaterials bei der Abfalltrennung, diese sind gekennzeichnet mit Abkürzungen (b) und Nummern (a) mit folgender Bedeutung: 1-7: Kunststoffe / 20-22: Papier und Pappe / 80-98: Verbundstoffe.

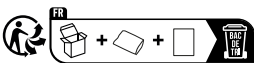

Points de collecte sur www.quefairedelesdechets.fr
Privilégiez la réparation ou le don de votre appareil !

Das Triman-Logo gilt nur für Frankreich.

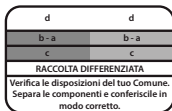

Das Logo gilt nur für Italien.



Das Logo gilt nur für Spanien.

15. Fragen und Service

Lieber Kunde,

wir freuen uns, dass Sie sich für dieses Gerät entschieden haben.

Bei Fragen und Problemen steht Ihnen unsere Service-Hotline unter der Telefonnummer **+49 (0)180 5 007514** (Kosten aus dem dt. Festnetz bei Drucklegung: 14ct/Min., mobil maximal 42ct/Min.) zur Verfügung.

Weitere Informationen finden Sie auch in unserem Retouren-Portal (RMA) im Bereich Support auf unserer Internetseite **rma.go-europe.com**.

Eine Rücksendung erfolgt unter Beifügung des Kaufbelegs und idealerweise in der Originalverpackung an:

WSG Wilhelmshavener Service Gesellschaft mbH

Krabbenweg 14

26388 Wilhelmshaven

Deutschland

16. Hersteller

GO Europe GmbH

Zum Kraftwerk 1

D-45527 Hattingen

Deutschland

www.go-europe.com

service@go-europe.com



260 S Plus

Automatic Paper Shredder

Operating Instructions

Contents

1.	Important Safety Regulations.....	13
2.	Intended Use.....	14
3.	Operating Elements.....	14
4.	Starting up.	15
5.	Operation.	15
6.	Motor Protection.....	16
7.	Clearing Paper Jams.	16
8.	Maintenance and service.	16
9.	Technical Data.....	17
10.	Troubleshooting.	18
11.	Declaration of Conformity.....	18
12.	GS tested safety mark.	18
13.	Symbols.....	18
14.	Disposal.	18
15.	Warranty.....	19
16.	Manufacturer.	19



The operating manual represents a component part of the device. It contains important information regarding safety, use and disposal. Familiarize yourself with all the operating and safety information before starting to use the device. Only use the device as described and for the purpose for which it is intended. Hand over all the documents with the device if it is transferred to third parties.

In order to be able to exploit all the functions provided by the shredder, please read this operating manual thoroughly before starting to use the device.

1. Important Safety Regulations

- Keep the device out of reach of children and pets!
The device may only be operated by adults.
- The device may only be used by one person at a time.
- Protect the equipment from direct sunlight, extreme heat and damp
- Do not carry out any other activities when operating the device, such as clean it.
- Repairs may only be carried out by properly trained specialists.
- Never place any objects on the device.

1.1 Safety labels

 In order to be able to exploit all the functions provided by the shredder, please read this operating manual thoroughly before starting to use the device.

 Attention: Improper use of the device can result in severe injury!

 Keep ties away from the area of the paper infeed!

 Keep scarves, jewellery and loose clothing away from the area of the paper infeed!



 Keep your hair away from the area of the paper infeed!

 The device must not be operated by children!
Keep children away from the device.

 Never spray any flammable gases or oil on the device. Risk of fire!

 Never insert your hands in the paper infeed!

 Never insert paper clips in the paper infeed!

  Do not spray any inflammable gases in the direction of the shredder.

 Caution! Risk of injury through sharp edge of cutting mechanism!

 **Warning!** Risk of injury through the insertion mechanism. Loose objects could be caught in the insertion slot and cause injuries. Keep fingers, hair, scarves, ties, jewellery etc. away from the insertion slot.

Attention! Failure to observe the safety labels can result in severe personal injury! If an object (sleeve, tie, etc.) does enter the infeed accidentally, disconnect the power plug from the power socket immediately!

Safety information! The power socket must be close to the unit and easily accessible. This enables you to disconnect the machine from the power supply quickly in an emergency.

1.2 Electrical safety guidelines

- Disconnect the power plug from the power socket:
 - if it will remain unused for a longer period,
 - before emptying the waste bin,
 - before cleaning the device,
 - before moving the device.

- Do not put the device into operation in the case of damage to the power cable, the power plug or the device itself (risk of injury)!
- Do not complete any modifications to the power cable because it is designed for the power supply specified.
- Never exceed the recommended load capacity of the power socket or any connected extension cables!

Attention! It is forbidden to open the cutting mechanism attachment for repair purposes. Risk of fatal accident! In addition, all claims under the terms of guarantee will be deemed null and void.

2. Intended Use

- Only use the 260 S Plus shredder to shred paper and credit cards! The paper to be shredded must be dry and comply with the requirements stipulated in Chapter "Technical Data"! Attempting to shred other material can lead to personal injury (e.g. through splinters from hard material, etc.) and damage to the equipment (e.g. damage to the cutting mechanism etc.).
- Remove all paper clips from paper before feeding it in the device!
- The unit may only be used in dry, indoor rooms.
- **Never shred the following items:** Envelopes with windows or adhesive flaps, adhesives such as labels, stickers or glued paper, newspaper, tissue paper or similar thin paper, transparent film, film or laminated documents. Also avoid shredding continuous forms, paper rolls, cardboard, corrugated cardboard, fabric and plastic, as these can clog or damage the shredder.

3. Operating Elements

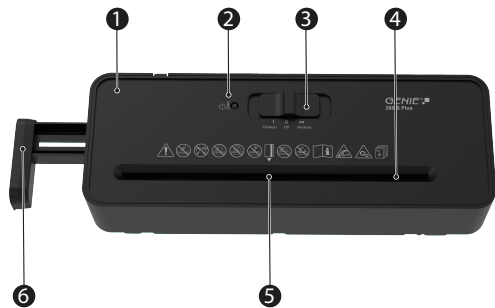

1 Shredder attachment

2 LED On/Overheat

3 Sliding switch

4 Paper infeed with cutting mechanism

5 Credit card infeed

6 Extension (to fit the shredder on larger waste bins)

4. Starting up

1. Remove the device carefully from the packaging.



Attention! The underside of the cutting mechanism attachment has sharp edges. Risk of injury!

2. Fit the shredder attachment on a suitable waste bin which has an even surface. Pull out the extension as far as necessary out of the cutting mechanism attachment.

Note! Thanks to the pull-out mechanism, the device fits round and square waste bins with a diameter of 29 to 36 cm.

Note! The shredder attachment must not wobble!

Note! A waste bin is not part of the equipment supplied.

3. Set the waste bin and shredder attachment on an even surface.
4. Position the device near a power socket. However, do not position the waste bin and shredder attachment near a source of heat or in the vicinity of water.
5. Connect the power plug to a power socket.

Note! Pay attention that the power cable is laid so that people or pets do not walk over it or that other objects can be set down on it. Pay attention to the information regarding power supply on the rear side of the device for the necessary precautions.

Safety information! For reasons of safety, the power socket to which the shredder power plug is connected must be near to the device and freely accessible so that the power supply can be disconnected quickly in an emergency!

5. Operation



Note! The recommended capacities stipulated in Chapter "Technical Data" must not be exceeded, otherwise paper will jam! Do not forget that the thickness of the paper increases when folded, as a result of which the recommended sheet capacity can be exceeded. Also reduce the quantity of paper when shredding coarse paper.

5.1 Sliding switch

The sliding switch is used to control the cutting mechanism in the paper shredder. The sliding switch can be set to three positions:

- Position **Reverse**: Continuous reverse running.
- Position **Off**: Paper shredder is switched off.
- **On/Auto**: In the **On/Auto** setting, the cutting mechanism starts automatically as soon as you feed paper or a credit card into the infeed slot. The shredder switches to forward running and draws in the paper or credit card. On completion of the shredding operation, the device continues running for approx. 2 to 4 seconds and then switches off automatically.

5.2 Switching the device on

1. Connect the power plug to a power socket.
2. Set the sliding switch to **On/Auto**.
3. The LED On/Overheat lights up green.

5.3 Feeding in paper or credit cards



Note! A maximum of 6 sheets of A4 paper with a weight of maximally 80 g/m² may be inserted in the paper infeed at a time.

1. The shredder is connected to the mains power outlet and the sliding switch is set to **On/Auto**.
2. The paper must be straight when inserted in the paper infeed. The position for inserting the credit card is marked with an arrow. Insert the credit card vertically.

Note! Ensure that the sliding switch is set to **Off** after the shredding operation has been completed.

5.4 Switching the device off

- Disconnect the power plug from the power socket.

6. Motor Protection

The motor switches off automatically when it overheats. The LED On/Overheat lights up red. First of all, disconnect the power plug from the power socket and allow the motor to cool down to room temperature. Then connect the power plug to the power socket again and continue operation.

Note! Observe the continuous operation time stipulated in Chapter "Technical Data".

7. Clearing Paper Jams

If too much paper is fed into the cutting mechanism, a paper jam occurs. The shredder switches off automatically in the event of a paper jam.

Proceed as follows:

1. Press the **Reverse** button to activate reverse operation and feed the paper back out.
2. Remove any residual paper from the infeed in forward feed (**On/Auto**).

Note! If the blockage has not been removed by the reverse/forward operation, pull out the mains plug and then remove the paper residue from the cutting unit manually.

3. Set the sliding switch to **On/Auto**.
4. Reduce the quantity of paper being shred and continue with the shredding process.

7.1 Reverse setting (reverse operation)

Set the sliding switch to **Reverse** so that the cutting mechanism runs in reverse and releases the paper.

7.2 Forward feed (On/Auto)

Set the sliding switch to **On/Auto** in order to ensure any residual paper is shredded and removed from the cutting mechanism.

8. Maintenance and service

Attention! Maintenance work may only be completed when the power plug has been disconnected from the power socket!

8.1 Emptying the Waste Bin

1. Disconnect the power plug from the power socket.
2. Remove the shredder attachment from the waste bin.
3. Empty the contents of the collection container in a suitable place.
4. Replace the shredder attachment back on the waste bin.

Note! It is recommended not to allow the waste bin to fill up against the cutting mechanism. This prevents the shredded paper congesting and jamming in the cutting mechanism. Empty the waste bin regularly.

8.2 Oiling the Cutting Mechanism

To ensure a long service life for your paper shredder, we recommend clearing any residue from the cutting mechanism regularly and applying a little special oil for paper shredders on the cutting tool. You can obtain the special CFC-free oil from your supplier or directly from our service centre in Hattingen. This helps lengthen the service life of the device.

- Each time the waste bin is emptied, apply several lines of the special oil in a lateral direction on a suitable sheet of paper and feed this sheet through the shredder by setting the sliding switch to **On/Auto**.
- As an alternative, we offer lubricant sheets. The oil, which is on a vegetable basis, is impregnated in the paper and only escapes during the shredding process. This ensures simple, clean use. Simply insert the lubricant sheet in the paper shredder infeed, shred it and then switch the device to reverse running for approx. 10 seconds. The shredder is then ready for operation again. There are 12 lubricant sheets enclosed in one envelope and they can be obtained under Article Number 9130 from retailers or our Service department.

Attention! It is forbidden to use oil spray from aerosol cans containing CFC!

8.3 Cleaning

1. Switch off the unit.
2. Disconnect the power plug from the power socket.
3. Clean the surface of the housing with a soft, dry, lint-free cloth. Do not use any solvents or cleaning agents.

9. Technical Data

	260 S Plus
	Not intended for commercial use.
Cutting capacity	Max. 6 sheets of A4 (80 g/m ²) or 1 credit card
Cutting method, cut width	Strip-cut, 6 mm
Shredding speed	2.2 m/min.
Width of paper infeed	220 mm
Continuous operation time	3 min. ON/30 min. OFF
Noise level	72 dB(A)
Range of operations	Auto start/Auto stop Reverse running Off
Dimensions (W x D x H)	293 x 108 x 69 mm
Weight	1.1 kg
Power supply	220 - 240 V / 50/60 Hz / 160 W
Amperage	0.8 A

Declaration of conformity with security level according to DIN 66399

We declare that, regarding shredding documents, this shredder complies with the requirements of security level P-2 according to DIN 66399.

P-2: Recommended for data media containing in-house data which should be rendered illegible. Material particle area $\leq 800 \text{ mm}^2$ or strip width $\leq 6 \text{ mm}$, strip length unlimited.

10. Troubleshooting

Problem	Diagnosis & Cause	Solution
Device does not work	Is the power plug connected properly in the power socket?	Connect the power plug in the power socket properly.
	Is the sliding switch set to On/Auto ?	Set the sliding switch to On/Auto .
	Does the motor fail to start when paper is inserted?	Slide the paper in the respective infeed slot so that it makes contact with the sensor in the middle.
Device no longer functions after a longer period out of service or stops during operation	Was the device shutdown for a longer time? Is the surface of the device hot? The permissible continuous operation time has probably been exceeded.	First of all, disconnect the power plug from the power socket and allow the motor to cool down to room temperature. For information on continuous operation, refer to Chapter "Technical Data".
Paper jam	Have you exceeded the permissible paper capacity (refer to Chapter "Technical Data")? Has the paper been fed in askew?	Clear the paper jam, refer to Chapter "Clearing Paper Jams".

Note! If you cannot clear the fault yourself, contact your dealer or call the GO Europe hotline.

11. Declaration of Conformity



The CE Mark on the device confirms conformity.

The Declaration of Conformity can be read online at www.go-europe.com.

12. GS tested safety mark



The «Geprüfte Sicherheit» mark (GS tested safety mark) certifies that the product satisfies the requirements defined by the German Product Safety Act (ProdSG).

The GS tested safety mark indicates that when implemented for its intended use and in the event of foreseeable misuse the identified product will not endanger the safety and health of the user. It concerns a voluntary safety mark which was issued by an authorized testing institute.

13. Symbols

The following symbols are provided on the packaging or on the device itself. This section explains the significance of the individual symbols.



The symbol indicates that the design of the product complies with Protection Class II (double insulation). A safety connection to the electrical earthing (ground) is not necessary.



Only use the product indoors.

14. Disposal



Find out about the possibilities of taking back used appliances free of charge from your dealer.



The adjacent symbol indicates laws dictate that electrical and electronic apparatus no longer required must be disposed of separate from domestic waste. Dispose of your device at a collection point provided by your local public waste authority. Packaging materials must be disposed of according to local regulations.



The packaging is made of environmentally friendly materials that you can dispose of at local recycling points. Advice on the options with which to dispose of your old device can be obtained from your municipal or local administration offices.



Observe the identification on the packaging materials during the waste sorting process; they are identified by abbreviations (b) and numbers (a) which have the following significance: 1-7: plastic/20-22: paper and cardboard/80-98: composite materials.

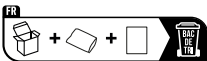

The Triman logo is only valid for France.



Points de collecte sur www.quefairemesdechets.fr
Privilégiez la réparation ou le don de votre appareil !

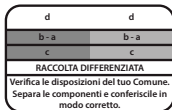

The logo is only applicable to Italy.



The logo is only valid in Spain.

15. Warranty

Dear customer,

We are delighted that you have chosen this equipment.

In the case of a defect, please return the device together with the receipt and original packing material to the point of sale.

16. Manufacturer

GO Europe GmbH

Zum Kraftwerk 1

D-45527 Hattingen

Germany

www.go-europe.com

service@go-europe.com

260 S Plus

Destructeur automatique de documents

Mode d'emploi

Table des matières

1.	Prescriptions importantes de sécurité.....	21
2.	Utilisation conforme aux prescriptions.....	22
3.	Éléments de commande.....	22
4.	Mise en service.....	23
5.	Utilisation.....	23
6.	Protection du moteur.....	24
7.	Éliminer un bourrage de papier.....	24
8.	Entretien et maintenance.....	24
9.	Données techniques.....	25
10.	Traitement des problèmes.....	26
11.	Déclaration de conformité.....	26
12.	Marquage GS.....	26
13.	Symboles.....	26
14.	Élimination.....	27
15.	Garantie.....	28
16.	Fabricant.....	28



Le mode d'emploi fait partie de l'appareil. Il contient des informations importantes pour votre sécurité, sur l'utilisation et l'élimination de l'appareil. Familiarisez-vous avec toutes les instructions d'utilisation et les consignes de sécurité avant d'utiliser le produit. N'utilisez celui-ci que comme décrit dans le mode d'emploi et pour les applications prévues. Si vous le transmettez à des tiers, remettez-leur l'ensemble de la documentation.











Afin de pouvoir tirer profit de toutes les fonctions de votre destructeur de documents, veuillez lire attentivement ce manuel avant d'utiliser l'appareil.

1. Prescriptions importantes de sécurité

- Ne maintenez pas l'appareil à proximité des enfants et des animaux domestiques ! Seuls des adultes sont autorisés à se servir de l'appareil.
- L'appareil ne doit être utilisé que par une personne à la fois.
- Protégez l'appareil contre l'ensoleillement direct, la chaleur extrême et l'humidité !
- Pendant la marche de l'appareil, n'effectuez aucune autre activité (nettoyage par ex.) que celle de le faire fonctionner.
- Faites effectuer les réparations par du personnel spécialisé et qualifié.
- Ne déposez aucun objet sur l'appareil.

1.1 Marques de sécurité

 Afin de pouvoir tirer profit de toutes les fonctions de votre destructeur de documents, veuillez lire attentivement ce manuel avant d'utiliser l'appareil.

- | | |
|--|--|
|  Attention : le mauvais emploi de l'appareil peut entraîner des blessures graves ! |  Maintenez les cravates à l'écart du secteur environnant l'introducteur de papier ! |
|  Maintenez les foulards, les bijoux et les vêtements non fermés à l'écart du secteur environnant l'introducteur de papier ! |  Maintenez vos cheveux à l'écart du secteur environnant l'introducteur de papier ! |
|  L'appareil ne doit pas être utilisé par les enfants ! Ne les laissez pas s'approcher de l'appareil. |  Ne vaporisez pas d'huile ou un gaz inflammable sur l'appareil. Danger d'incendie ! |
|  Ne mettez pas les mains dans l'introducteur de papier ! |  N'introduisez pas d'agrafes dans l'introducteur de papier ! |
|  Ne vaporisez pas de gaz combustibles dans sa direction. N'utilisez jamais de sprays à air comprimé. |  Prudence ! Risque de blessure dû au bloc de coupe à arêtes vives ! |

 **Advertissement !** Risque de blessure dû au mécanisme d'introduction ! Des objets non attachés peuvent se prendre dans l'introducteur et entraîner des blessures. Tenez doigts, cheveux, écharpes, cravates, bijoux, etc. éloignés de l'introducteur.

Attention ! La non observation de ces consignes de sécurité peut avoir des blessures corporelles graves comme conséquence ! Si jamais un objet (manche, cravate etc.) devait par inadvertance parvenir dans l'introducteur, retirez immédiatement la fiche de secteur de la prise de courant !

Instructions de sécurité ! La prise de courant doit se trouver dans les environs de l'appareil et être facile d'accès. Vous pouvez ainsi, en cas d'urgence, séparer rapidement l'appareil du réseau.

1.2 Directives relatives à la sécurité électrique

- Retirez la fiche de contact de la prise de courant

4. Mise en service

1. Retirez l'appareil de son emballage avec précaution.



Attention ! La face inférieure du cache du bloc de coupe est pourvue d'angles vifs. Risque de blessures !

2. Placez le cache du bloc de coupe sur une corbeille adéquate, à surface plane, de votre choix. À cet effet, tirez, le cas échéant, autant qu'il faut sur la rallonge pour la faire sortir du cache du bloc de coupe.

Remarque ! Grâce à son système coulissant, l'appareil s'adapte aux corbeilles à papier rondes et carrées de 29 à 36 cm de diamètre.

Remarque ! Le cache du destructeur ne doit pas culbuter !

Remarque ! Une corbeille ne fait pas partie du contenu du paquet.

3. Posez la corbeille et le cache du bloc de coupe sur une surface plane.
4. Placez l'appareil à proximité d'une prise de courant. Mais ne mettez toutefois pas la corbeille et le cache du bloc de coupe près d'une source de chaleur ou d'eau.
5. Introduisez la fiche dans la prise de courant.

Remarque ! Veillez à ce que le câble d'alimentation ne fasse jamais obstacle et que des personnes ou des animaux ne puissent pas marcher dessus ou que d'autres objets ne soient pas posés dessus. Tenez compte des données relatives à l'alimentation en énergie situées sur la face arrière de l'appareil, vous permettant ainsi de prendre les mesures de précaution nécessaires.

Instructions de sécurité ! La prise de courant et le branchement sur secteur de l'appareil doivent, pour des raisons de sécurité, se trouver à proximité de l'appareil et être faciles d'accès afin que l'alimentation en courant puisse être rapidement interrompue en cas d'urgence !

5. Utilisation



Remarque ! La capacité recommandée au chapitre „Données techniques” ne doit pas être dépassée car sinon un bourrage se produit ! Tenez compte du fait que l'épaisseur du papier augmente quand il est plié et que la capacité de feuilles recommandée peut ainsi être dépassée. Réduisez également la quantité de papier quand celui-ci est à grosses fibres.

5.1 L'interrupteur à coulisse

L'interrupteur à coulisse vous permet de commander le bloc de coupe du destructeur de documents. L'interrupteur à coulisse peut être mis dans trois positions :

- Position **Reverse** : Marche arrière continue.
- Position **Off** : Destructeur de documents désactivé.
- Position **On/Auto** : en position **On/Auto** le bloc de coupe démarre automatiquement le broyage dès que vous introduisez du papier ou une carte de crédit dans la fente. L'appareil commute sur marche avant et le papier est broyé. Après la destruction, l'appareil continue à tourner encore 2 à 4 secondes environ. Ensuite l'appareil s'éteint automatiquement.

5.2 Mettre l'appareil sous tension

1. Introduisez la fiche dans la prise de courant.
2. Mettez l'interrupteur à coulisse en position **On/Auto**.
3. Le voyant LED On/Overheat (Allumé/Surchauffe) s'allume en vert.

5.3 Alimentation en papier ou en carte de crédit



Remarque ! Maximum 6 feuilles DIN A4 d'un poids maximal de 80 g/m².

1. L'appareil est raccordé au réseau et l'interrupteur à coulisse se trouve en position **On/Auto**.

2. Insérez le papier droit à partir du haut dans l'introducteur de papier. La position d'insertion de la carte de crédit est indiquée par une flèche. Insérez la carte de crédit verticalement.

Remarque ! Assurez-vous que l'interrupteur à coulisse se trouve en position **Off** quand la destruction est terminée.

5.4 Débrancher l'appareil

- Retirez la fiche de secteur de la prise de courant.

6. Protection du moteur

Le moteur s'arrête automatiquement en cas de surchauffe. La LED On/Overheat s'allume en rouge. Retirez la fiche de la prise de courant et laissez refroidir le moteur jusqu'à ce qu'il soit à la température ambiante. Remettez la fiche de secteur dans la prise de courant et poursuivez l'opération.

Remarque ! Tenez compte du cycle de fonctionnement continu indiqué au chapitre „Données techniques”.

7. Éliminer un bourrage de papier

Quand trop de papier a été introduit vers le bloc de coupe, un bourrage se produit. En cas de bourrage, l'appareil s'éteint automatiquement.

Procédez comme suit :

1. Faites sortir le papier en utilisant la marche arrière (**Reverse**).
2. Libérez l'introducteur des restes de papier en vous servant de la marche avant (**On/Auto**).

Remarque ! Si le blocage n'a pas été éliminé par la marche arrière / marche avant, enlevez la fiche de secteur et retirez ensuite à la main les restes de papier se trouvant dans le bloc de coupe.

3. Mettez l'interrupteur à coulisse en position **On/Auto**.
4. Réduisez la quantité de papier à détruire et poursuivez la destruction.

7.1 Marche arrière (position Reverse)

Mettez l'interrupteur à coulisse en position **Reverse** afin que le bloc de coupe tourne en marche arrière et libère à nouveau le papier.

7.2 Marche avant (position On/Auto)

Mettez l'interrupteur à coulisse en position **On/Auto** pour détruire le papier resté, le cas échéant, et l'éliminer du bloc de coupe.

8. Entretien et maintenance

Attention ! W Les travaux de maintenance doivent uniquement être effectués quand la fiche de secteur est retirée !

8.1 Vidage de la corbeille

1. Retirez la fiche de secteur de la prise de courant.
2. Retirez le cache du bloc de coupe de la corbeille.
3. Vider le contenu du bac de récupération à un endroit approprié.
4. Placez à nouveau le cache du bloc de coupe sur la corbeille.

Remarque ! Il est recommandé de ne pas remplir la corbeille jusqu'au bloc de coupe. Vous évitez ainsi un reflux du papier détruit dans le bloc de coupe. Videz la corbeille régulièrement.

8.2 Huilage du bloc de coupe

Afin que vous profitiez longtemps de votre destructeur de documents, nous vous recommandons de retirer régulièrement les résidus se trouvant dans le bloc de coupe et de mettre un peu d'huile spéciale pour destructeur de documents sur les lames coupantes. Vous obtiendrez de l'huile spéciale sans CFC chez votre revendeur ou directement dans notre centre de services à Hattingen. Vous prolongerez ainsi la durée de vie de l'appareil.

- Après chaque vidage de la corbeille, appliquer de l'huile spéciale en traçant plusieurs lignes transversales sur une feuille de papier adéquate et la faire passer dans le bloc de coupe pendant que l'interrupteur à coulisse est en position **On/Auto**.
- Comme alternative, nous proposons des feuilles lubrifiantes. L'huile végétale est contenue dans le papier et ne s'écoule que pendant la destruction. Ceci garantit une manipulation simple et propre. Il suffit de faire détruire la feuille lubrifiante dans le destructeur et de faire fonctionner ensuite l'appareil en marche arrière pendant 10 secondes. Le destructeur est alors de nouveau prêt à l'emploi. 12 feuilles lubrifiantes se trouvent dans une enveloppe et sont disponibles dans le commerce ou auprès de notre service sous le numéro d'article 9130.

Attention ! L'utilisation d'atomiseur d'huile contenant du CFC est interdite !

8.3 Nettoyage

- Éteignez l'appareil.
- Retirez la fiche de secteur de la prise de courant.
- Nettoyez la surface du boîtier avec un chiffon doux, sec et non pelucheux. N'utilisez pas de produits d'entretien et de solvants.

9. Données techniques

	260 S Plus
	Non destiné à un emploi industriel.
Capacité de coupe	Max. 6 feuilles DIN A4 (80 g/m ²) et 1 carte de crédit
Méthode de coupe, largeur de coupe	Coupe en bandes, 6 mm
Vitesse de coupe	2,2 m/min.
Largeur de l'introducteur de papier	220 mm
Fonctionnement continu	3 min. ON/30 min. OFF
Niveau sonore	72 dB(A)
Étendue de la manipulation	Démarrage automatique/arrêt automatique Marche arrière Arrêt
Dimensions (l x p x h)	293 x 108 x 69 mm
Poids	1,1 kg
Alimentation en courant	220 - 240 V / 50/60 Hz / 160 W
Intensité du courant	0,8 A

Niveau de sécurité conforme à la norme DIN 66399.

Nous déclarons que cet appareil destructeur de documents répond aux conditions du niveau de sécurité P-2, conformément à la norme DIN 66399.

P-2 : Recommandé pour les supports de données internes devant être rendues illisibles. Surface des particules ≤ 800 mm² ou largeur de bandelette ≤ 6 mm Longueur de bandelette non limitée.

10. Traitement des problèmes

Problème	Diagnostic & Cause	Remède
L'appareil ne fonctionne pas	La fiche de secteur est-elle correctement introduite dans la prise de courant ?	Introduisez correctement la fiche dans la prise.
	L'interrupteur à coulisse se trouve-t-il en position On/Auto ?	Mettez l'interrupteur à coulisse en position On/Auto .
	Le moteur ne démarre pas quand le papier est introduit ?	Poussez le papier dans l'orifice d'introduction correspondant de manière à ce qu'il entre en contact avec le capteur au centre.
L'appareil ne fonctionne plus après un fonctionnement prolongé ou s'arrête pendant le fonctionnement	L'appareil a-t-il fonctionné sans interruption pendant longtemps ? La surface de l'appareil est-elle chaude ? C'est donc que le cycle de fonctionnement continu autorisé a probablement été dépassé.	Retirez la fiche de la prise de courant et laissez refroidir le moteur jusqu'à ce qu'il soit à la température ambiante. Fonctionnement continu, voir chapitre "Données techniques".
Bourrage	Avez-vous introduit une quantité de papier supérieure à la capacité autorisée (voir chapitre "Données techniques") ? Le papier n'a pas été introduit de manière droite dans l'introducteur ?	Supprimez le bourrage, voir chapitre "Éliminer un bourrage".

Remarque ! Si vous ne pouvez pas éliminer le défaut vous-même, contactez votre revendeur ou appelez la ligne directe GO Europe.

11. Déclaration de conformité

 La conformité est attestée sur l'appareil par le marquage CE. Vous trouverez la déclaration de conformité de ce produit sur le site www.go-europe.com.

12. Marquage GS



Le label « sécurité contrôlée » (marquage GS) certifie que ce produit répond aux exigences de la loi allemande sur la sécurité des produits (ProdSG).

Le marquage GS indique que la sécurité et la santé de l'utilisateur ne sont pas mises en danger lorsque le produit est utilisé conformément à l'usage prévu et en cas d'utilisation incorrecte prévisible. Il s'agit d'un marquage de sécurité non obligatoire émis par un contrôle technique approprié.

13. Symboles

Les symboles suivants se trouvent sur l'emballage ou sur l'appareil lui-même. Ce passage vous explique leur signification.



Ce symbole indique que la conception du produit correspond à la classe II de protection (double isolation). Un raccordement de sécurité de mise à la terre (masse) n'est pas nécessaire.



N'utilisez-le produit que dans des espaces intérieurs.

14. Élimination



Informez-vous sur les possibilités de reprise gratuite des appareils usagés chez de votre revendeur.



Le symbole ci-contre signifie qu'en raison de dispositions légales, les appareils électriques et électroniques usagés ne doivent pas être éliminés avec les ordures ménagères. Veuillez apporter votre appareil au centre de collecte de l'organisme d'élimination des déchets de votre commune. Éliminez les matériaux d'emballage conformément aux règlements locaux.



L'emballage est constitué de matériaux recyclables que vous pouvez apporter à des centres de collecte locaux qui se chargent de son recyclage. Renseignez-vous sur les possibilités d'élimination des déchets auprès de l'administration locale.



Tenez compte du marquage sur les emballages lorsque vous triez les déchets ; ceux-ci sont dotés d'abréviations (b) et de numéros (a) signifiant ce qui suit : 1-7 : plastiques / 20-22 : papiers et cartons / 80-98 : composites.

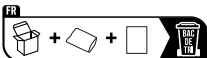

L'appareil et les matériaux d'emballage sont recyclables, éliminez-les séparément pour une meilleure gestion des déchets. Le logo Triman est valable en France et en Espagne uniquement.

Points de collecte sur www.quefairedemesdechets.fr
Privilégiez la réparation ou le don de votre appareil !



Points de collecte sur www.quefairedemesdechets.fr
Privilégiez la réparation ou le don de votre appareil !

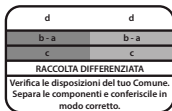

Ce logo n'est valable que pour l'Italie.



Le logo n'est valable que pour l'Espagne.

15. Garantie

Cher client,

nous sommes très heureux que vous ayez choisi cet appareil.

En cas de défaut, veuillez retourner l'appareil dans son emballage d'origine et accompagné du bon d'achat au magasin où vous l'avez acheté.

16. Fabricant

GO Europe GmbH

Zum Kraftwerk 1

D-45527 Hattingen

Allemagne

www.go-europe.com

service@go-europe.com

260 S Plus

Destructora automática de documentos

Manual de instrucciones

Índice de materias

1.	Prescripciones de seguridad importantes.....	30
2.	Uso previsto.....	31
3.	Elementos de mando.....	31
4.	Puesta en servicio.....	32
5.	Manejo.....	32
6.	Protección del motor.....	33
7.	Eliminar un atasco de papel.....	33
8.	Mantenimiento y cuidado.....	33
9.	Datos técnicos.....	34
10.	Solución de problemas.....	35
11.	Declaración de conformidad.....	35
12.	Marca GS.....	35
13.	Símbolos.....	36
14.	Eliminación.....	36
15.	Garantía.....	37
16.	Fabricante.....	37



El manual de instrucciones forma parte de este producto. Incluye advertencias importantes referentes a la seguridad, el uso y la eliminación. Familiarícese con todas las advertencias de manejo y seguridad antes de usar el producto. Utilice el producto solo según lo descrito y para los campos de aplicación indicados. Entregue toda la documentación cuando traspase el producto a terceras personas.

Para aprovechar de una manera óptima todas sus funciones, es necesario leer detenidamente las presentes instrucciones antes de utilizar su destructora de documentos.

1. Prescripciones de seguridad importantes

- ¡Mantenga el aparato fuera del alcance de los niños y animales domésticos!
El aparato solo debe ser manejado por adultos.
- El aparato debe ser manejado en cada momento por una sola persona.
- ¡Proteja el aparato frente a la radiación solar directa, calor extremo y humedad!
- No ejecute ninguna otra actividad en el aparato como, por ejemplo, la limpieza durante el funcionamiento del mismo.
- Encomiende las reparaciones exclusivamente a personal especializado cualificado.
- No coloque objetos sobre el aparato.

1.1 Símbolos de seguridad

 Para aprovechar de una manera óptima todas sus funciones, es necesario leer detenidamente las presentes instrucciones antes de utilizar su destructora de documentos.

 **Atención:** ¡La incorrecta manipulación del aparato puede provocar lesiones de carácter grave!

 ¡Mantenga las corbatas apartadas de la zona de entrada de papel!

 ¡Mantenga los objetos colgantes, bufandas, joyería, y ropa suelta, apartados de la zona de entrada de papel!

 ¡Mantenga el pelo apartado de la zona de entrada de papel!

 ¡El aparato no debe ser manejado por los niños! Mantenga a los niños fuera del alcance del aparato.

 No emplee aerosoles o aceites sobre o cerca del aparato. ¡Peligro de incendio!

 ¡No introduzca las manos en la entrada de papel!

 ¡No introduzca clips en la entrada de papel!

 No proyecte gases inflamables en sentido a la destructora de documentos. Jamás utilice aerosoles de aire a presión.

 ¡Precaución! ¡Peligro de lesiones provocado por el cabezal destructor afilado!

 **¡Aviso!** Peligro de lesiones provocado por el mecanismo de arrastre. Los objetos sueltos se pueden quedar enganchados en la entrada de papel y provocar lesiones. Mantenga alejados de la entrada los dedos, el pelo, bufandas, corbatas, bisutería, etc.

¡Atención! ¡El incumplimiento de estos símbolos de seguridad puede provocar serias lesiones físicas! ¡Si a pesar de toda precaución entrara algún objeto (manga, corbata, etc.) accidentalmente en la entrada de papel, deberá desenchufar inmediatamente la clavija de alimentación de la toma de corriente!

¡Advertencia de seguridad! La caja de enchufe debe estar instalada cerca del aparato y ser fácilmente accesible. De este modo podrá separar el aparato rápidamente de la red en cualquier caso de emergencia.

1.2 Directrices de seguridad eléctrica

- Desenchufe la clavija de alimentación de la toma de corriente en las siguientes situaciones:
 - Antes de un período prolongado de no utilización.

- Antes de vaciar el depósito de recogida.
- Antes de realizar la limpieza del aparato.
- Antes de cambiar el aparato de lugar.
- ¡No utilice la destructora en caso de deterioro del cable, de la clavija de alimentación o del propio aparato (peligro de lesiones)!
- No realice cambios del cable de red, ya que éste está concebido para la tensión de red especificada.
- ¡Respete en todo caso la capacidad recomendada para la toma de corriente y para el cable de prolongación (en el supuesto de que exista)!

¡Atención! Queda expresamente prohibido abrir la cubierta del cabezal destructor para fines de reparación. ¡Peligro de muerte! Además se extinguirá cualquier derecho de garantía.

2. Uso previsto

- ¡Utilice la destructora de documentos 260 S Plus solo para destruir papel y tarjetas de crédito! ¡El papel a destruir debe estar seco y cumplir los requisitos que figuran en el capítulo "Datos técnicos"! La destrucción de otros materiales puede dar lugar a que usted sufra lesiones (debido al astillado de materiales sólidos, etc.) o a que se produzcan daños en el aparato (por ejemplo, la rotura del cabezal destructor).
- ¡Retire todos los clips antes de introducir el papel en el aparato!
- El aparato solo debe utilizarse en locales cerrados que estén secos.
- **Nunca triture los siguientes objetos:** sobres con ventanas o solapas pegadas, adhesivos como etiquetas, pegatinas o papel pegado, papel de periódico, papel de seda o papel fino similar, láminas transparentes, películas o documentos laminados. Evite también triturando formularios continuos, rollos de papel, cartón, cartón ondulado, tela y plástico, ya que pueden obstruir o dañar la trituradora de documentos.

3. Elementos de mando

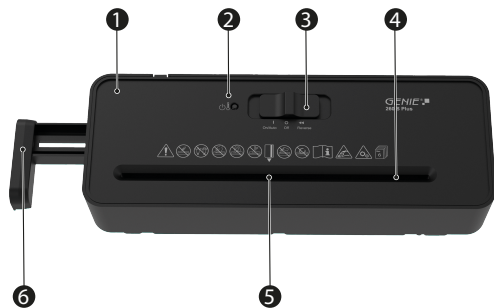

1 Cubierta del cabezal destructor

2 LED On/Overheat

3 Interruptor deslizante

4 Entrada de papel con cabezal destructor

5 Entrada de tarjetas de crédito

6 Extracto (para colocar la trituradora de documentos sobre contenedores de recogida más grandes)

4. Puesta en servicio

1. Retire el aparato con cuidado del embalaje.



¡Atención! La parte inferior de la cubierta del cabezal destructor tiene esquinas afiladas. ¡Peligro de lesiones!

2. Coloque la cubierta del cabezal destructor sobre un depósito de recogida adecuado de su elección con una superficie nivelada. Si fuera necesario, extraiga el acoplador de la cubierta del cabezal destructor hasta donde sea necesario.

¡Nota! Gracias a su extracción, el dispositivo se adapta a papeleras redondas y cuadradas de 29 a 36 cm de diámetro.

¡Nota! ¡La cubierta del cabezal destructor no debe inclinarse!

¡Nota! El depósito de recogida no forma parte del volumen de suministro.

3. Coloque el depósito de recogida y la cubierta del cabezal destructor sobre una superficie nivelada.
4. Posicione el aparato cerca de una toma de corriente. No obstante, debe evitar colocar los depósitos de recogida y la cubierta del cabezal destructor cerca de una fuente de calor o cerca de agua.
5. Enchufe el cable de alimentación a la toma de corriente.

¡Nota! Preste atención a que el cable de alimentación no suponga ningún obstáculo de modo que ni las personas ni los animales puedan pasar por encima de él o que se puedan colocar otros objetos encima de él. Tome las medidas de precaución necesarias, para ello tenga en cuenta las indicaciones con respecto a la alimentación eléctrica situadas en la parte trasera del aparato.

¡Advertencia de seguridad! ¡Por motivos de seguridad, la toma de corriente y la conexión a la red del aparato deben encontrarse cerca del aparato y estar en un lugar de fácil acceso para que sea posible desenchufar la alimentación eléctrica rápidamente en caso de emergencia!

5. Manejo



¡Nota! No debe superarse la capacidad recomendada en el capítulo «Datos técnicos», de lo contrario se producirá un atasco de papel. Tenga en cuenta que el espesor del papel aumenta si se dobla lo que puede provocar que se sobrepase la capacidad de hojas recomendada. Reduzca el volumen de papel también en caso de papel de fibra gruesa.

5.1 El interruptor deslizante

El interruptor deslizante sirve para controlar el mecanismo de corte de la trituradora de documentos. El interruptor deslizante tiene tres posiciones:

- Posición **Reverse**: retroceso permanente.
- Posición **Off**: destructora de documentos desconectada.
- Posición **On/Auto**: Posición Auto: En la posición **On/Auto**, el servicio de destrucción del cabezal destructor se inicia automáticamente en el momento en el que se introduce papel o una tarjeta de crédito en la entrada de papel. El aparato inicia el avance y arrastra el papel o la tarjeta de crédito. Una vez finalizado el proceso de destrucción, el aparato sigue en marcha durante aproximadamente 2 a 4 segundos. Después, el aparato se desconecta automáticamente.

5.2 Conectar el aparato

1. Enchufe el cable de alimentación a la toma de corriente.
2. Coloque el interruptor deslizante en la posición **On/Auto**.
3. El LED On/Overheat se ilumina en verde.

5.3 Suministrar papel o una tarjeta de crédito



¡Nota! Como máximo 6 hojas del tamaño DIN A4 con un peso máximo de 80 g/m².

1. El aparato está conectado a la toma de corriente y el interruptor deslizante se encuentra en la posición **On/Auto**.
2. Introduzca el papel recto desde arriba en la entrada de papel. La posición para introducir la tarjeta de crédito está marcada con una flecha. Introduzca la tarjeta de crédito en posición vertical.

¡Nota! Asegúrese de que el interruptor deslizante se encuentre en la posición **Off** después de finalizar los procesos de destrucción.

5.4 Desconectar el aparato

- Desconecte el cable de alimentación de la toma de corriente.

6. Protección del motor

El motor se apaga automáticamente en caso de sobrecalentamiento. El LED On/Overheat se ilumina en rojo. Desenchufe la clavija de alimentación de la toma de corriente y deje que el motor se enfríe a temperatura ambiente. Vuelva a enchufar la clavija de red a la toma de corriente y continúe con el servicio.

¡Nota! Tenga en cuenta el servicio continuo indicado en el capítulo "Datos técnicos".

7. Eliminar un atasco de papel

Si se suministra demasiado papel al cabezal destructor, se produce un atasco de papel. El aparato se desconecta automáticamente, en caso de atasco de papel.

Proceda como sigue:

1. Distribuya el papel a través del retroceso (**Reverse**).
2. Elimine los restos de papel de la entrada a través del avance (**On/Auto**).

¡Nota! Si no ha sido posible eliminar el atasco con retroceso/avance, desconecte el cable de alimentación y retire a continuación los restos de papel manualmente del cabezal destructor.

3. Coloque el interruptor deslizante en la posición **On/Auto**.
4. Reduzca el volumen de papel a destruir y continúe con el proceso de destrucción.

7.1 Retroceso (posición Reverse)

Coloque el interruptor deslizante en la posición **Reverse** para que el cabezal destructor inicie el retroceso y libere de este modo el papel.

7.2 Avance (posición On/Auto)

Coloque el interruptor deslizante en la posición **On/Auto** para destruir y retirar los posibles restos de papel del cabezal destructor.

8. Mantenimiento y cuidado

¡Atención! ¡Los trabajos de mantenimiento solo deben llevarse a cabo con la clavija de alimentación desenchufada!

8.1 Vaciado del depósito de recogida

1. Desconecte el cable de alimentación de la toma de corriente.
2. Retire la cubierta del cabezal destructor del depósito de recogida.
3. Vacíe el contenido del depósito de recogida en un lugar adecuado.
4. Vuelva a colocar la cubierta del cabezal destructor sobre el depósito de recogida.

¡Nota! Se recomienda no llenar el depósito de recogida hasta el cabezal destructor. De este modo, se evita que el material cortado se acumule en el cabezal destructor. Vacíe regularmente el depósito de recogida.

8.2 Lubricación del cabezal destructor

Para que pueda disfrutar durante mucho tiempo de su destructora de documentos, recomendamos que limpie el cabezal destructor periódicamente de los restos de material y que aplique un poco de aceite especial para destructoras de documentos. Podrá conseguir un aceite especial libre de CFC, en tiendas especializadas o directamente a través de nuestro Centro de Servicio Técnico en Hattingen. De este modo prolongará la vida útil del aparato.

- Cada vez que se vacíe el depósito de recogida, aplicar el aceite especial sobre una hoja de papel formando varias líneas transversales y pasar por el cabezal destructor esta hoja en la posición del interruptor deslizante **On/Auto**.
- Como alternativa ofrecemos papel aceitado. El aceite sobre base vegetal está incluido en el papel y no sale antes de que comience el proceso de destrucción. De este modo se garantiza un manejo sencillo y limpio. Simplemente deje que la destructora de documentos destruya la hoja de papel aceitado y a continuación dejar que el aparato funcione durante unos 10 segundos en retroceso. A continuación la destructora de documentos vuelve a estar en disposición de servicio. 12 hojas de papel aceitado se encuentran en un sobre que se puede pedir con el número de artículo 9130 en el comercio o a nuestro Servicio Técnico.

¡Atención! ¡Queda prohibida la utilización de aceite en aerosol que contenga CFC!

8.3 Limpieza

1. Apague la unidad.
2. Desenchufe el cable de alimentación de la toma de corriente.
3. Limpie la superficie de la carcasa con un paño suave y libre de hilachas que esté seco. No utilice detergentes no disolventes.

9. Datos técnicos

	260 S Plus
	No para uso industrial.
Capacidad de corte	Como máximo 6 hojas del tamaño DIN A4 (80 g/m ²) o una tarjeta de crédito
Método de corte, anchura de corte	Corte en tiras, 6 mm
Velocidad de corte	2,2 m/min.
Anchura de la entrada de papel	220 mm
Servicio continuo	3 min. ENCENDIDO/30 min. APAGADO
Nivel de ruido	72 dB(A)
Volumen de manejo	Arranque automático/parada automática Retroceso Desconectado
Dimensiones (Anchura x Fondo x Altura)	293 × 108 × 69 mm
Peso	1,1 kg
Alimentación de tensión	220 - 240 V / 50/60 Hz / 160 W
Amperaje	0,8 A

Declaración de conformidad del nivel de seguridad según norma DIN 66399

Declaramos que este dispositivo cumple con los requisitos de nivel de seguridad P-2 según DIN 66399 al destruir documentos.

P-2: Recomendado para soportes con datos internos que se deben hacer ilegibles. Área de partículas de material $\leq 800 \text{ mm}^2$ o ancho de tira $\leq 6 \text{ mm}$, longitud de tira no limitada.

10. Solución de problemas

Problema	Diagnóstico y causa	Solución
El aparato no se pone en marcha	¿La clavija de alimentación está enchufada correctamente a la toma de corriente?	Enchufe la clavija de alimentación correctamente en la caja de enchufe.
	¿El interruptor deslizante se encuentra en la posición On/Auto ?	Coloque el interruptor deslizante en la posición On/Auto .
	¿El motor no arranca cuando se suministra papel?	Introduzca el papel en la entrada correspondiente, de tal modo que establezca contacto con el sensor en el centro.
El aparato deja de funcionar al cabo de un funcionamiento prolongado o se detiene durante el servicio	¿El aparato ha estado en servicio ininterrumpidamente durante mucho tiempo? ¿La superficie del aparato está caliente? Entonces se ha excedido el servicio continuo admisible.	Desenchufe la clavija de alimentación de la toma de corriente y deje que el motor se enfríe a temperatura ambiente. Para el servicio continuo, véase el capítulo "Datos técnicos".
Atasco de papel	¿Se ha suministrado más que la capacidad de papel admisible (ver el capítulo "Datos técnicos")? ¿El papel no ha sido introducido de forma recta en la entrada de papel?	Elimine el atasco de papel, ver el capítulo "Eliminar un atasco de papel".

¡Nota! Si no consigue resolver el problema, comuníquese con su distribuidor o póngase en contacto con la línea de asistencia telefónica de GO Europe.

11. Declaración de conformidad



El símbolo CE en el aparato confirma la conformidad.
Encontrará la declaración de conformidad en www.go-europe.com.

12. Marca GS



www.tuv.com
ID: 100000000



El sello "Seguridad probada" (marca GS) certifica que el producto cumple con los requisitos de la Ley alemana de seguridad de productos (ProdSG).

La marca GS indica que la seguridad y la salud del usuario no están en peligro si el producto etiquetado se utiliza según lo previsto o si se produce una aplicación errónea previsible. Se trata de una marca de seguridad voluntaria emitida por un instituto de pruebas adecuado.

13. Símbolos

Encontrará los siguientes símbolos en el embalaje o en el dispositivo. Este apartado explicará en detalle el significado de los diferentes símbolos.



El símbolo indica que el diseño del producto corresponde al tipo de protección II (doble aislamiento). No se requiere una conexión de seguridad a la puesta a tierra eléctrica (masa).



Utilice el producto solo en habitaciones interiores.

14. Eliminación



Infórmese sobre las posibilidades de recuperar los aparatos usados sin coste en su distribuidor.



El símbolo adjunto significa que, debido a las disposiciones legales, los aparatos eléctricos y electrónicos usados deben eliminarse separándolos de la basura doméstica. Elimine el aparato a través del punto de recogida de su organismo de eliminación competente.



El embalaje está hecho con materiales ecológicos que se pueden eliminar en los centros de reciclaje locales. Infórmese en su municipio sobre las posibilidades de la correcta eliminación.



En el etiquetado del material de embalaje, observe la clasificación de los residuos identificados con abreviaturas (a) y números (b) con el significado siguiente: 1-7: plástico / 20-22: papel y cartón / 80-98: materiales compuestos.

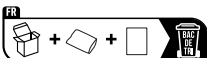

El logotipo Triman sólo es válido para Francia.



Points de collecte sur www.quefairedesdechets.fr
Privilégiez la réparation ou le don de votre appareil !

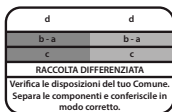

El logotipo solo es aplicable a Italia.



El aparato y los materiales de embalaje pueden reciclarse. Elimínelos por separado para una mejor gestión de los residuos.

15. **Garantía**

Estimado cliente:

Nos alegramos de que usted se haya decidido por este aparato.

En caso de un defecto devuelva el aparato junto con el justificante de compra y el embalaje original al lugar donde lo ha adquirido.

16. **Fabricante**

GO Europe GmbH

Zum Kraftwerk 1

D-45527 Hattingen

Alemania

www.go-europe.com

service@go-europe.com

260 S Plus

Automatische papiervernietiger

Gebruiksaanwijzing

Inhoudsopgave

1.	Belangrijke veiligheidsvoorschriften.	39
2.	Beoogd gebruik.....	40
3.	Bedieningselementen.	40
4.	Apparaat in gebruik nemen.....	41
5.	Bediening.....	41
6.	Motorbeveiliging.	42
7.	Papierblokkade verhelpen.	42
8.	Onderhoud en verzorging.....	42
9.	Technische gegevens.....	43
10.	Problemen oplossen.	44
11.	Verklaring van overeenstemming.....	44
12.	GS-keurmerk.	44
13.	Symbolen.	44
14.	Gescheiden inzameling.	45
15.	Garantie.....	46
16.	Fabrikant.	46



De gebruiksaanwijzing maakt deel uit van dit product. Ze bevat belangrijke informatie over de veiligheid, het gebruik en de verwijdering. Maak uzelf vóór het gebruik van het product vertrouwd met alle bedienings- en veiligheidsinstructies. Gebruik het product alleen zoals beschreven en voor de opgegeven toepassingen. Overhandig de complete documentatie bij doorgave van het product aan

derden.

Lees deze gebruiksaanwijzing vóór het gebruik van de papiervernietiger alstublieft aandachtig door om alle functies van het apparaat te kunnen gebruiken.

1. Belangrijke veiligheidsvoorschriften

- Houd het apparaat uit de buurt van kinderen en huisdieren!
Het apparaat mag alleen worden bediend door volwassenen.
- Het apparaat mag slechts door één persoon tegelijk worden bediend.
- Bescherm het apparaat tegen directe zonnestraling, extreme hitte en vocht!
- Voer geen andere werkzaamheden aan het apparaat uit (bijv. reinigen), als het apparaat in werking is.
- Laat reparaties altijd uitvoeren door een vakman.
- Leg geen voorwerpen op het apparaat.

1.1 Veiligheidssymbolen



Lees deze gebruiksaanwijzing vóór het gebruik van de papiervernietiger alstublieft aandachtig door om alle functies van het apparaat te kunnen gebruiken.



Let op: Verkeerd gebruik van het apparaat kan leiden tot ernstig persoonlijk letsel!



Houd stropdassen uit de buurt van de papierinvoer!



Houd sjaals, sieraden en loszittende kleding uit de buurt van de papierinvoer!



Houd uw haar uit de buurt van de papierinvoer!



Het apparaat mag niet worden gebruikt door kinderen! Houd kinderen weg van het apparaat.



Spuut geen ontvlambare gassen of olie op het apparaat. Brandgevaar!



Houd uw handen uit de buurt van de papierinvoer!



Voer geen paperclips in de papierinvoer in!



Spuut geen ontvlambare gassen in de richting van de papierversnipperaar. Gebruik nooit persluchtspays.



Voorzichtig! Gevaar voor letsel door de scherpe randen van de snijneheid!



Waarschuwing! Gevaar voor persoonlijk letsel door het intrekmechanisme. Losse voorwerpen kunnen in de intrekrichting klem komen te zitten en persoonlijk letsel veroorzaken. Houd uw vingers, haar, sjaal, stropdas, sieraden enz. van de intrekrichting weg.

Voorzichtig! Negeren van deze veiligheidssymbolen kan leiden tot ernstig lichamelijk letsel! Trek direct de stekker uit het stopcontact, als onverhoopt toch een voorwerp (mouw, stropdas enzovoort) in de invoersleuf terecht komt!

Veiligheidsinstructie! Het stopcontact moet in de buurt van het apparaat aangebracht en goed toegankelijk zijn. U kunt zodoende in geval van nood het apparaat snel van de netspanning scheiden.

1.2 Elektrische veiligheidsrichtlijnen

- Trek de stekker uit het stopcontact
 - vóór langere stilstand
 - vóór lediging van de opvangbak
 - vóór reiniging van het apparaat

- vóór verplaatsing van het apparaat
- Neem het apparaat bij schade aan het netsnoer, aan de stekker of aan het apparaat zelf niet meer in gebruik (kans op persoonlijk letsel)!
- Voer geen wijzigingen aan het netsnoer uit, omdat dit speciaal voor de voorgeschreven netspanning ontworpen is.
- Voorkom overbelasting van het stopcontact of van een aangesloten verlengkabel!

Voorzichtig! Het openen van de snijwerkopbouw voor reparatiedoeleinden is verbodsbepalingen. Levensgevaar! Daarnaast vervalt hierdoor de garantie.

2. Beoogd gebruik

- Gebruik de shredder 260 S Plus alleen voor het versnipperen van papier en creditcards! Het te versnipperen papier moet droog zijn en de in het hoofdstuk "Technische gegevens" genoemde kenmerken hebben! Versnipperen van andere materialen kan persoonlijk letsel veroorzaken (bijv. door versplintering van vaste materialen) of schade aan het apparaat (bijv. beschadiging van het snijwerk).
- Verwijder alle paperclips, voordat u papier in het apparaat invoert!
- Het apparaat mag alleen worden gebruikt in droge, gesloten ruimten.
- **De volgende voorwerpen mogen nooit worden versnipperd:** enveloppen met vensters of geplakte flappen, kleefstoffen zoals etiketten, stickers of geplakt papier, krantenpapier, zijdepapier of soortgelijk dun papier, transparante folies, films of gelamineerde documenten. Vermijd ook het versnipperen van doorlopende formulieren, papierrollen, karton, golfkarton, stof en kunststof, omdat deze de papierversnipperaar kunnen verstopen of beschadigen.

3. Bedieningselementen

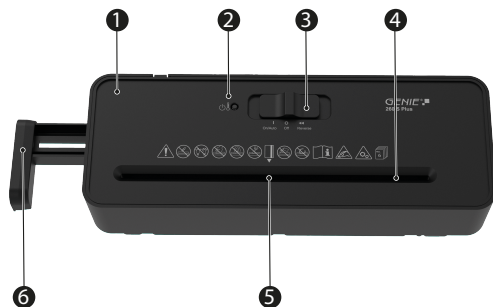

- | | |
|----------|------------------|
| 1 | Snijeenheid |
| 2 | LED On/Overheat |
| 3 | Schuifschakelaar |

- | | |
|----------|--|
| 4 | Papierinvoer met snijwerk |
| 5 | Creditcard-invoeropening |
| 6 | Uittrekvoorziening (voor plaatsing van de papiervernietiger op grotere opvangbakken) |

4. Apparaat in gebruik nemen

1. Neem het apparaat voorzichtig uit de verpakking.



Voorzichtig! De onderkant van de snijwerkopbouw heeft scherpe hoeken. Gevaar voor letsell

2. Plaats de snijwerkopbouw op een geschikte opvangbak naar keuze met vlak oppervlak. Trek hiervoor indien nodig de breedteverstelling zo ver als nodig uit de snijwerkopbouw.

Let op! Door de uitschuifbare steun past het apparaat op ronde en hoekige prullenbakken met een diameter van 29 tot 36 cm.

Let op! De snijwerkopbouw mag niet wiebelen!

Let op! Een opvangbak wordt niet bijgeleverd.

3. Plaats de opvangbak en snijwerkopbouw op een vlakke ondergrond.
4. Plaats het apparaat in de buurt van een stopcontact. Plaats de opvangbak en snijwerkopbouw echter niet in de buurt van een warmtebron of in de buurt van water.
5. Steek de stekker in het stopcontact.

Let op! Zorg ervoor dat het netsnoer nergens in de weg ligt, zodat personen of dieren er niet overheen kunnen lopen of voorwerpen erop kunnen worden neergezet. Houd u aan de informatie over de energievoorziening op de achterkant van het apparaat voor de vereiste veiligheidsmaatregelen.

Veiligheidsinstructie! Het stopcontact en de lichtnet aansluiting van het apparaat moeten veiligheidshalve in de buurt van het apparaat en vrij toegankelijk zijn, zodat de voeding in geval van nood snel kan worden gescheiden!

5. Bediening



Let op! De in het hoofdstuk "Technische gegevens" aanbevolen hoeveelheid papier mag niet worden overschreden, omdat het papier anders vast komt te zitten! Houd er rekening mee dat de dikte van het papier bij het vouwen toeneemt. Hierdoor kan het aanbevolen maximale aantal bladen papier worden overschreden. Verminder het aantal bladen papier ook als het papier een grove vezel heeft.

5.1 De schuifschakelaar

Met de schuifschakelaar bestuurt u het snijwerk van de papiervernietiger. De schuifschakelaar kan in drie standen worden gezet:

- Stand **Reverse**: Continu achteruit draaien.
- Positie **Off**: Papiervernietiger uitgeschakeld.
- Positie **On/Auto**: In de positie **On/Auto** wordt de vernipperfunctie van het snijmechanisme automatisch gestart zodra er papier of een creditcard in de invoeropening wordt geplaatst. Het apparaat schakelt naar vooruit draaien en trekt het papier of de creditcard naar binnen. Na vernippering blijft het apparaat nog zo'n 2 tot 4 seconden lopen dan schakelt het automatisch uit.

5.2 Apparaat inschakelen

1. Steek de stekker in het stopcontact.
2. Schuif de schakelaar in de stand **On/Auto**.
3. De LED On/Overheat brandt groen.

5.3 Papier of creditcard invoeren



Let op! Maximaal 6 vel DIN A4 met een gewicht van maximaal 80 g/m².

1. Het apparaat is aangesloten op het lichtnet en de schuifschakelaar staat in de stand **On/Auto**.

2. Voer het papier altijd recht van boven in de papierinvoer in. De positie voor het invoeren van de creditcard is gemarkeerd met een pijl. Voer de creditcard verticaal in.

Let op! Overtuig uzelf ervan dat de schuifschakelaar na het versnipperen in de stand **Off** staat.

5.4 Apparaat uitschakelen

- Trek de stekker uit het stopcontact.

6. Motorbeveiliging

De motor schakelt automatisch uit bij oververhitting. De LED On/Overheat brandt rood. Trek de stekker uit het stopcontact en laat de motor afkoelen tot kamertemperatuur. Steek de stekker weer in het stopcontact en ga verder met versnipperen.

Let op! Houd u aan de in het hoofdstuk "Technische gegevens" genoemde continue gebruiksduur.

7. Papierblokkade verhelpen

Als het snijwerk te veel papier te verwerken heeft gekregen, ontstaat een papierblokkade. Bij een papierblokkade schakelt het apparaat automatisch uit.

Ga als volgt te werk:

1. Laat het apparaat achteruit draaien (**Reverse**) om het papier uit te voeren.
2. Laat het apparaat vooruit draaien (**On/Auto**) om resten papier uit de invoer te verwijderen.

Let op! Als door het achteruit/vooruit draaien de blokkade niet verholpen is, trekt u de stekker uit het stopcontact en verwijdert u vervolgens de resten papier met de hand uit het snijwerk.

3. Schuif de schakelaar in de stand **On/Auto**.
4. Verklein de te versnipperen hoeveelheid papier en hervat het versnipperen.

7.1 Achteruit draaien (stand Reverse)

Schuif de schakelaar in de stand **Reverse**, zodat het snijwerk achteruit loopt en het papier weer vrijgeeft.

7.2 Vooruit lopen (stand On/Auto)

Schuif de schakelaar in de stand **On/Auto** om een eventuele rest papier te versnipperen en uit het snijwerk te verwijderen.

8. Onderhoud en verzorging

Voorzichtig! Onderhoudswerkzaamheden mogen alleen met eruit getrokken netstekker worden uitgevoerd!

8.1 Opvangbakken leegmaken

1. Trek de stekker uit het stopcontact.
2. Neem de snijwerkopbouw van de opvangbak af.
3. Leeg de inhoud van de opvangbak op een geschikte plaats.
4. Plaats de snijwerkopbouw weer op de opvangbak.

Let op! Wij adviseren om de opvangbak niet tot aan het snijwerk vol te laten lopen. Zo voorkomt u oploop van snippers in het snijwerk. Maak de opvangbak regelmatig leeg.

8.2 Snijeenheid oliën

Om zo lang mogelijk plezier te hebben van uw papierenietiger adviseren wij u om de snijwerken regelmatig schoon te maken en spaarzaam in te oliën met speciale olie voor papierenietigers. U koopt deze cfc-vrije speciale olie bij de dealer of direct bij ons servicecenter in Hattingen (D). U verlengt hierdoor de levensduur van het apparaat.

- Na elke lediging van de opvangbak moet u enkele strepen olie voor papiervernietigers dwars op een vel papier spuiten en dit vel met de schuifschakelaar in de stand **On/Auto** door het snijwerk laten lopen.
- Als alternatief bieden we oliepapier aan. De olie op plantaardige basis is in het papier ingesloten en komt pas bij het versnipperingsproces vrij. Hierdoor is een eenvoudige en schone omgang gewaarborgd. Eenvoudig het blad oliepapier in de papiervernietiger laten versnipperen en vervolgens het apparaat ong. 10 seconden achteruit laten lopen. Vervolgens is de papiervernietiger weer klaar voor gebruik. 12 vellen oliepapier bevinden zich in een envelop en zijn onder het artikelnummer 9130 in de handel of bij onze service verkrijgbaar.

Voorzichtig! Gebruik van cfk-houdende olie in sproeiflacons is verbodsbepalingen!

8.3 Reiniging

1. Schakel het toestel uit.
2. Trek de stekker uit het stopcontact.
3. Reinig het oppervlak van de behuizing met een zachte, droge, niet-pluizende doek. Gebruik geen reinigings- of oplosmiddelen.

9. Technische gegevens

	260 S Plus
	Niet voor commercieel gebruik.
Snijcapaciteit	max. 6 vel DIN A4 (80 g/m ²) of 1 creditcard
Snijmethode, snijbreedte	Stroken, 6 mm
Snij snelheid	2,2 m/min.
Breedte papierinvoer	220 mm
Continu gebruik	3 min. AAN/30 min. UIT
Geluidsniveau	72 dB(A)
Bedieningsfuncties	Autostart/Autostop Achteruit draaien Uit
Afmetingen (b x h x d)	293 × 108 × 69 mm
Gewicht	1,1 kg
Voedingsspanning	220 - 240 V / 50/60 Hz / 160 W
Stroomsterkte	0,8 A

Verklaring van overeenstemming van het veiligheidsniveau volgens DIN 66399

Wij verklaren dat dit apparaat bij het vernietigen van documenten voldoet aan de voorwaarden van veiligheidsniveau P-2 volgens DIN 66399.

P-2: Aanbevolen voor gegevensdragers met interne gegevens die leesbaar moeten worden gemaakt. Materiaaloppervlak ≤ 800 mm² of strookbreedte ≤ 6 mm strooklengte niet beperkt.

10. Problemen oplossen

Probleem	Diagnose en oorzaak	Maatregel
Apparaat werkt niet	Zit de netstekker op de juiste manier in het stopcontact?	Steek de stekker op de juiste manier in het stopcontact.
	Staat de schuifschakelaar in de stand On/Auto ?	Schuif de schakelaar in de stand On/Auto .
	Start de motor niet als papier wordt ingevoerd?	Schuif het papier zo in de invoersleuf dat de sensor in het midden wordt geraakt.
Apparaat werkt na langer gebruik niet meer of stopt tijdens gebruik	Is het apparaat langere tijd continu in gebruik geweest? Is de buitenkant van het apparaat warm? In dat geval is vermoedelijk de toelaatbare continue gebruiksduur overschreden.	Trek de stekker uit het stopcontact en laat de motor afkoelen tot kamertemperatuur. Continu gebruik zie het hoofdstuk "Technische gegevens".
Papierblokkade	Hebt u meer dan het toelaatbaar aantal vellen ingevoerd (zie het hoofdstuk "Technische gegevens")? Werd het papier niet recht in de invoersleuf ingevoerd?	Verhelp de papierblokkade, zie het hoofdstuk "Papierblokkade verhelpen".

Let op! Als u de fout niet zelf kunt verhelpen, neemt u contact op met de dealer of belt u de GO Europe hotline op.

11. Verklaring van overeenstemming



De CE-markering op het apparaat bevestigt de overeenstemming. De verklaring van overeenstemming vindt u op www.go-europe.com.

12. GS-keurmerk



Het zegel "Geteste veiligheid" (GS-keurmerk) certificeert dat het product voldoet aan de eisen van de Duitse wet op de productveiligheid (ProdSG).

Het GS-keurmerk geeft aan dat de veiligheid en gezondheid van de gebruiker niet in gevaar komen als het product wordt gebruikt zoals bedoeld en bij te verwachten verkeerd gebruik. Dit is een vrijwillig veiligheidskeurmerk dat door een geschikt testinstituut is afgegeven.

13. Symbolen

De volgende symbolen vindt u op de verpakking of het apparaat zelf. In dit gedeelte leest u wat deze symbolen in detail betekenen.



Het symbool geeft aan dat het ontwerp van het product overeenstemt met beschermingsklasse II (dubbele isolatie). Een veiligheidsaansluiting op de elektrische aarding (massa) is niet vereist.



Gebruik het product alleen binnenshuis.

14. Gescheiden inzameling



Informeer bij uw dealer naar de mogelijkheden om oude apparaten gratis terug te nemen.



Het symbool hiernaast betekent dat oude elektrische en elektronische apparaten op grond van wettelijke bepalingen gescheiden van het huishoudelijk afval moeten worden afgevoerd. Breng uw apparaat naar het inzamelpunt van uw gemeentelijke afvalverwijderingsdienst.



De verpakking bestaat uit milieuvriendelijke materialen, die kunnen worden ingeleverd bij de plaatselijke inzamelpunten. Informeer bij uw gemeente naar de mogelijkheden voor correcte verwijdering.



Let op de markering van de verpakingsmaterialen tijdens het scheiden van afval, deze zijn gemarkeerd met afkortingen (b) en nummers (a) met de volgende betekenis: 1-7: kunststoffen / 20-22: papier en karton / 80-98: composietmaterialen.

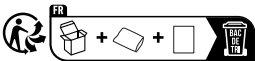

Points de collecte sur www.quefairedemesdechets.fr
Privilégiez la réparation ou le don de votre appareil !

Het Triman-logo is alleen geldig voor Frankrijk.

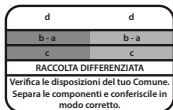

Het logo is alleen van toepassing op Italië.



Het logo is alleen geldig voor Spanje.

15. Garantie

Geachte klant,

het verheugt ons dat u voor dit apparaat hebt gekozen.

Geef het apparaat in geval van een defect met de kassabon en de originele verpakking terug in de zaak, waar u het gekocht heeft.

16. Fabrikant

GO Europe GmbH

Zum Kraftwerk 1

D-45527 Hattingen

Alemania

www.go-europe.com

service@go-europe.com

260 S Plus

Distruggidocumenti automatico

Istruzioni d'uso

Indice

1.	Disposizioni di sicurezza importanti.....	48
2.	Uso conforme.....	49
3.	Elementi di comando.....	49
4.	Messa in funzione.....	50
5.	Esercizio.....	50
6.	Protezione del motore.....	51
7.	Eliminazione di inceppi.....	51
8.	Manutenzione e cura.....	51
9.	Dati tecnici.....	52
10.	In caso di problemi.....	53
11.	Dichiarazione di conformità.....	53
12.	Marchio GS.....	53
13.	Simboli.....	53
14.	Smaltimento.....	54
15.	Garanzia.....	55
16.	Produttore.....	55



Le istruzioni per l'uso sono parte integrante di questo apparecchio. Contiene informazioni importanti sulla sicurezza, l'uso e lo smaltimento. Familiarizzare con tutte le istruzioni operative e di sicurezza prima di usare il prodotto. Usare il prodotto solo come descritto e per le aree di impiego. Consegnare tutti i documenti quando si passa il prodotto a terzi.

Prima dell'impiego del dispositivo, leggere con attenzione le presenti istruzioni in modo da poter successivamente usufruire di tutte le funzioni del distruggidocumenti.

1. Disposizioni di sicurezza importanti

- Tenere il dispositivo lontano dai bambini e da animali domestici. Il dispositivo va utilizzato esclusivamente da persone adulte.
- Il dispositivo va utilizzato solo da una persona per volta.
- Proteggere il dispositivo dai raggi solari diretti, da calore estremo e dall'umidità.
- Non eseguire durante l'esercizio dell'apparecchio altri interventi come ad es. di pulizia.
- Affidare eventuali riparazioni solo a personale tecnico qualificato.
- Non poggiare oggetti di alcun tipo sul dispositivo.

1.1 Simboli di sicurezza



Prima dell'impiego del dispositivo, leggere con attenzione le presenti istruzioni in modo da poter successivamente usufruire di tutte le funzioni del distruggidocumenti.



Attenzione: Un impiego errato del dispositivo può causare gravi lesioni!



Tenere lontano cravatte dalla fessura di inserimento della carta!



Tenere lontano scarpe, gioielli e indumenti larghi dalla fessura di inserimento della carta!



Tenere lontano i propri capelli dalla fessura di inserimento della carta!



Non è consentito l'utilizzo dell'apparecchio da parte dei bambini! Tenere l'apparecchio lontano dalla portata dei bambini.



Non spruzzare oli o gas infiammabili sul dispositivo. Pericolo di incendi!



Non introdurre le mani nella fessura di introduzione della carta!



Non inserire graffette nel vassoio di alimentazione della carta!



Non puntare o spruzzare gas infiammabili in direzione del vostro distruggidocumenti. Non utilizzare mai spray ad aria compressa.



Attenzione! Pericolo di lesioni dovuto al gruppo di taglio affilato!



Avvertenza! Pericolo di lesioni dovuto al meccanismo di caricamento! Oggetti mobili possono incastrarsi nella fessura di caricamento e causare lesioni. Tenere lontano dita, capelli, scarpe, cravatte, bigiotteria ecc. dalla fessura di caricamento.

Attenzione! L'inosservanza dei simboli di sicurezza può causare gravi lesioni fisiche! In caso di introduzione accidentale di un oggetto (manica, cravatta ecc.) nella fessura di inserimento, scollegare immediatamente la spina dalla presa di corrente!

Indicazione di sicurezza! La presa di corrente deve trovarsi in prossimità dell'apparecchio ed essere facilmente accessibile. In caso d'emergenza è così possibile scollegare rapidamente il dispositivo dalla rete.

1.2 Direttive per la sicurezza elettrica

- Estrarre la spina di alimentazione dalla presa di corrente
 - in previsione di un periodo prolungato di inutilizzo

- prima di svuotare il recipiente di raccolta
- prima di sottoporre il dispositivo a pulizia
- prima di cambiare posto al dispositivo
- Non utilizzare ulteriormente il dispositivo in caso di danni al cavo di rete, alla spina di alimentazione o all'apparecchio stesso (pericolo di lesioni)!
- Non compiere modifiche al cavo di rete visto che risulta progettato per la tensione di rete indicata.
- Evitare un eccesso di carico rispetto alla potenza della presa di corrente consigliata o di un cavo di prolunga eventualmente allacciato!

Attenzione! È vietato aprire la copertura del gruppo di taglio a scopo di riparazione. Pericolo di vita! In caso di inosservanza cessa il diritto di garanzia.

2. Uso conforme

- Utilizzare il distruggidocumenti 260 S Plus solo per la frantumazione di carta e carte di credito! La carta da frantumare deve essere asciutta e conforme ai requisiti indicati nel capitolo „Specifiche tecniche“! La frantumazione di altri materiali può essere causa di lesioni (ad es. dovute alla scheggiatura di materiali rigidi ecc.) o danni al dispositivo (ad es. distruzione del gruppo di taglio).
- Rimuovere tutte le graffe prima di introdurre la carta nel dispositivo!
- L'apparecchio va usato esclusivamente in ambienti chiusi e asciutti.
- **Non distruggere mai i seguenti oggetti:** buste con finestre o linguette incollate, adesivi come etichette, adesivi o carta incollata, carta di giornale, carta velina o carta sottile simile, pellicole trasparenti, pellicole o documenti laminati. Evitare inoltre di triturare moduli continui, rotoli di carta, cartone, cartone ondulato, tessuti e plastica, poiché potrebbero ostruire o danneggiare il distruggidocumenti.

3. Elementi di comando

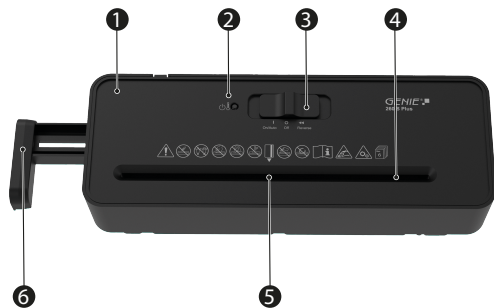

1 Copertura del gruppo di taglio

2 LED On/Overheat

3 Selettore scorrevole

4 Caricatore carta con gruppo di taglio

5 Caricatore carte di credito

6 Estensione (per il posizionamento del distruggidocumenti su recipienti di raccolta più grandi)

4. Messa in funzione

1. Liberare l'apparecchio con cautela dall'imballaggio.



Attenzione! Il lato inferiore del gruppo di taglio presenta angoli appuntiti. Pericolo di lesioni!

2. Posizionare la copertura del gruppo di taglio su un apposito recipiente di raccolta a scelta con superficie piana. Sfilare se occorre l'estensione dalla copertura del gruppo di taglio per quanto necessario.

Nota! Grazie al sistema di estrazione, il dispositivo si adatta a cestini rotondi e angolari con un diametro compreso tra 29 e 36 cm.

Nota! Il gruppo di taglio non deve barcollare!

Nota! Il recipiente di raccolta non è incluso nella confezione.

3. Posizionare il recipiente di raccolta e la copertura del gruppo di taglio su un piano stabile.
4. Posizionare il dispositivo nelle vicinanze di una presa di corrente. Ad ogni modo evitare di ubicare il recipiente di raccolta e la copertura del gruppo di taglio in prossimità di una sorgente di calore o in prossimità di acqua.
5. Introdurre di nuovo il connettore di rete nella presa di corrente.

Nota! Evitare la posa del cavo di alimentazione nei punti di passaggio in modo da evitare che persone o animali lo possano calpestare o che vi vengano poggiati sopra altri oggetti. Osservare le indicazioni sull'alimentazione elettrica riportate sul retro del dispositivo applicando le dovute precauzioni.

Indicazione di sicurezza! Per motivi di sicurezza è necessario assicurare che presa di corrente e porta di alimentazione del dispositivo si trovino nelle vicinanze del dispositivo e che siano liberamente accessibili in modo da poter scollegare rapidamente, in caso d'emergenza, l'alimentazione elettrica!

5. Esercizio



Nota! Non è consentito superare la capacità descritta nel capitolo "Dati tecnici" visto altrimenti il pericolo che il materiale si inceppi! Si prega inoltre di tenere presente che lo spessore della carta aumenta in presenza di pieghe, circostanza che riduce la capacità di distruzione dei fogli. Ridurre la quantità di carta anche se si desidera distruggere carta grezza.

5.1 Selettore scorrevole

Il selettore scorrevole aziona il gruppo di taglio del distruggidocumenti. Il selettore scorrevole ha tre posizioni:

- Posizione **Reverse**: retromarcia antinceppamento continua.
- Posizione **Off**: il distruggidocumenti è spento.
- Posizione **On/Auto**: in posizione **On/Auto** il gruppo di taglio procede automaticamente con la frantumazione appena introdotta carta o una carta di credito nella fessura di inserimento. Il dispositivo marcia in avanti e trascina la carta ovvero la carta di credito. Una volta conclusa la frantumazione, l'apparecchio rimane in funzione per ca. 2 - 4 secondi, dopodiché si spegne automaticamente.

5.2 Accensione dell'apparecchio

1. Introdurre di nuovo il connettore di rete nella presa di corrente.
2. Passare con il selettore scorrevole in posizione **On/Auto**.
3. Il LED On/Overheat è verde.

5.3 Inserimento di carta o carta di credito



Nota! Max. 6 fogli in formato DIN A4 con un peso max. 80 g/m².

1. Il dispositivo è collegato alla rete e il selettore scorrevole si trova in posizione **On/Auto**.
2. Introdurre la carta sempre dall'alto in modo diritto nella fessura di inserimento della carta. La posizione per l'inserimento della carta di credito è contrassegnata da una freccia. Inserisci la carta di credito in posizione verticale.

Nota! Alla fine della frantumazione, assicurarsi che il selettore scorrevole si trovi in posizione **Off**.

5.4 Spegnimento dell'apparecchio

- Estrarre il connettore di rete dalla presa di corrente.

6. Protezione del motore

Il motore si spegne automaticamente in caso di surriscaldamento. Il LED **On/Overheat** si illumina di rosso. Scollegare la spina di alimentazione dalla presa elettrica e lasciare raffreddare il motore fino a quando non avrà di nuovo raggiunto la temperatura ambiente. Ricollegare la spina di alimentazione alla presa e proseguire l'esercizio.

Nota! Osservare le informazioni sul ciclo di esercizio indicate nel capitolo "Dati tecnici".

7. Eliminazione di inceppi

Se la quantità di carta introdotta nel gruppo di taglio è eccessiva, questa di inceppa. In caso di intasamento l'apparecchio si spegne quindi automaticamente.

Procedere come segue:

1. Espellere la carta selezionando la retromarcia (**Reverse**).
2. Eliminare i residui di carta dalla fessura di inserimento selezionando la marcia in avanti (**On/Auto**).

Nota! Nel caso in cui non fosse possibile rimuovere l'inceppamento azionando la retromarcia e la marcia in avanti, scollegare la spina di alimentazione e rimuovere manualmente i residui di carta dal gruppo di taglio.

3. Passare con il selettore scorrevole in posizione **On/Auto**.
4. Ridurre la quantità di carta da frantumare e riprendere quindi la procedura di frantumazione.

7.1 Retromarcia (posizione Reverse)

Passare con il selettore scorrevole in posizione **Reverse** facendo procedere il gruppo di taglio in retromarcia e sbloccando il materiale incastrato.

7.2 Marcia in avanti (posizione On/Auto)

Portare il selettore scorrevole in posizione **On/Auto** per frantumare eventuali residui di carta e rimuoverli dal gruppo di taglio.

8. Manutenzione e cura

Attenzione! I lavori di manutenzione vanno eseguiti solo con spina di alimentazione scollegata!

8.1 Svuotamento del recipiente di raccolta

1. Estrarre il connettore di rete dalla presa di corrente.
2. Smontare la copertura del gruppo di taglio dal recipiente di raccolta.
3. Svuotare il contenuto del contenitore di raccolta in un luogo adatto.
4. Rimontare la copertura del gruppo di taglio sul recipiente di raccolta.

Nota! Si consiglia di evitare che il recipiente di raccolta si riempia fino a toccare il gruppo di taglio. In questo modo si evitano inceppi all'interno del gruppo di taglio causati dal materiale frantumato. Svuotare regolarmente il recipiente di raccolta.

8.2 Lubrificazione del gruppo di taglio

In modo da poter utilizzare a lungo il distruggidocumenti, si consiglia di ripulire regolarmente il gruppo di taglio da residui applicando sul gruppo di taglio una minima quantità di olio speciale per distruggidocumenti. L'olio speciale esente da FCKW può essere acquistato presso un rivenditore di fiducia o direttamente dal nostro centro di assistenza clienti di Hattingen, Germania. Tale precauzione allunga la durata utile del dispositivo.

- Ogni volta che si svuota il recipiente di raccolta, applicare l'olio speciale su un foglio di carta disegnando diverse linee orizzontali e introdurre il foglio così predisposto con selettore in posizione **On/Auto** nel gruppo di taglio.
- In alternativa è possibile usare carta oliata. L'olio vegetale è racchiuso nella carta e fuoriesce solo una volta avviato il processo di frantumazione. In questo modo è possibile intervenire in modo semplice e pulito. Frantumare il foglio di carta oliata nel distruggidocumenti, quindi fare procedere il dispositivo in retromarcia per ca. 10 secondi. Fatto questo il distruggidocumenti è di nuovo pronto all'uso. Un plico contiene 12 fogli di carta oliata e può essere ordinato con codice 9130 in commercio o presso il nostro servizio di assistenza.

Attenzione! È vietato l'uso di bombolette di olio a base di FCKW!

8.3 Pulizia

1. Spegnerne l'unità.
2. Estrarre il connettore di rete dalla presa di corrente.
3. Pulire le superfici dell'involucro esterno con un panno morbido, asciutto e antipilling. Non utilizzare detergenti o solventi. Gebruik geen reinigings- of oplosmiddelen.

9. Dati tecnici

	260 S Plus
	Non per uso commerciale.
Spessore di taglio	Max. 6 fogli DIN A4 (80 g/m ²) o carta di credito
Metodo di taglio, larghezza di taglio	Taglio a strisce, 6 mm
Velocità di taglio	2,2 m/min.
Larghezza caricatore carta	220 mm
Esercizio continuo	3 min. ON/30 min. OFF
Livello di rumorosità	72 dB(A)
Funzioni	Avvio/Arresto automatico Retromarcia OFF
Dimensioni (L x P x A)	293 x 108 x 69 mm
Peso	1,1 kg
Alimentazione	220 - 240 V / 50/60 Hz / 160 W
Amperaggio	0,8 A

Dichiarazione di conformità del livello di protezione ai sensi di DIN 66399

Si dichiara che durante la distruzione di documenti il dispositivo soddisfa il livello di protezione P-2 ai sensi di DIN 66399.

P-2: consigliato per supporti dati con dati interni che devono essere resi illeggibili. Dimensione del frammento di materiale ≤ 800 mm² o larghezza della striscia ≤ 6 mm, lunghezza della striscia non limitata.

10. In caso di problemi

Problema	Diagnosi & Causa	Rimedio
Il dispositivo non funziona	La spina di alimentazione è inserita correttamente nella presa di corrente?	Collegare la spina correttamente alla presa di corrente.
	Il selettore scorrevole è in posizione On/Auto ?	Passare con il selettore scorrevole in posizione On/Auto .
	Il motore non parte nonostante venga introdotta carta?	Spingere la carta nella rispettiva fessura in modo da sfiorare il sensore posizionato al centro.
L'apparecchio non funziona dopo un esercizio prolungato oppure si ferma durante il funzionamento	Il dispositivo è stato in funzione ininterrottamente per un periodo prolungato? La superficie dell'apparecchio è calda? Probabilmente è stata oltrepassata la durata massima prevista per l'esercizio continuo.	Scollegare la spina di alimentazione dalla presa elettrica e lasciare raffreddare il motore fino a quando non avrà di nuovo raggiunto la temperatura ambiente. Funzionamento continuo, vedi capitolo "Dati tecnici".
Carta inceppata	È stata introdotta più carta di quanto consentito (si veda il capitolo "Specifiche tecniche")? La carta non è stata introdotta nella fessura in modo diritto?	Rimuovere l'intasamento, si veda il capitolo "Eliminazione di inceppi".

Nota! In caso non risultasse possibile rimuovere l'anomalia autonomamente, contattare il proprio rivenditore o il servizio telefonico di assistenza GO Europe.

11. Dichiarazione di conformità



Il marchio CE sull'apparecchio attesta la conformità.

La dichiarazione di conformità è disponibile su www.go-europe.com.

12. Marchio GS



Il marchio GS «Geprüfte Sicherheit» (Sicurezza verificata) certifica che il prodotto soddisfa i requisiti della Legge tedesca sulla sicurezza dei prodotti e degli apparecchi (ProdSG).

Il marchio GS indica che la sicurezza e la salute dell'utilizzatore non sono compromessi quando il prodotto contrassegnato viene usato secondo gli usi previsti e nei casi di uso improprio ragionevolmente prevedibili. Si tratta di un marchio di certificazione volontario, rilasciato da un organo di controllo idoneo.

13. Simboli

La confezione o il dispositivo riportano dei simboli. Il seguente paragrafo illustra in dettaglio il significato dei vari simboli.



Il simbolo indica che il design costruttivo del prodotto corrisponde alla classe di protezione II. (doppio isolamento). Non è necessario prevedere un collegamento di sicurezza con messa a terra (massa).



Utilizzare il prodotto solo in ambienti interni.

14. Smaltimento



Informarti sulle possibilità di ritirare gratuitamente gli apparecchi usati dal tuo rivenditore.



Il simbolo qui accanto indica che per legge non è consentito smaltire apparecchi elettrici ed elettronici in disuso insieme ai normali rifiuti domestici. Smaltire l'apparecchio presso un punto di raccolta istituito dalla propria società di smaltimento rifiuti comunale.



I materiali d'imballo sono ecocompatibili e si lasciano riciclare nei centri di raccolta differenziata locali. Si consiglia di informarsi presso il proprio comune circa le possibilità di uno smaltimento corretto.



Osservare in sede di raccolta differenziata i codici riportati sui materiali d'imballo, composti da sigle (b) e cifre (a) con il seguente significato: 1-7: materiale plastico / 20-22: carta e cartone / 80-98: materiali compositi.

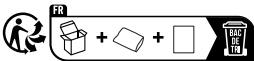

Il logo Triman è valido solo per Francia.

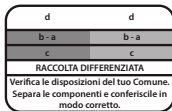

L'apparecchio e i materiali d'imballo sono riciclabili, smaltirli pertanto separatamente per un migliore trattamento dei rifiuti. Si consiglia di informarsi presso il proprio comune circa le possibilità di uno smaltimento corretto. Osservare i seguenti codici riportati sui materiali d'imballo: (a) cifre, (b) sigle e (c) materiale con il seguente significato: 1-7: materiale plastico / 20-22: carta e cartone / 80-98: materiali compositi e (d) tipo di imballaggio. Il logo vale solo per l'Italia.



Il logo è valido solo per la Spagna.

15. **Garanzia**

Gentile cliente,

grazie per aver acquistato questo prodotto di qualità.

In caso di difetti si prega di ritornare l'apparecchio, completo di imballo originale e scontrino di acquisto, al punto vendita dove è stato effettuato l'acquisto.

16. **Produttore**

GO Europe GmbH

Zum Kraftwerk 1

D-45527 Hattingen

Germania

www.go-europe.com

service@go-europe.com

260 S Plus

Automatický skartovače

Návod k obsluze

Obsah

1.	Důležité bezpečnostní předpisy.....	57
2.	Použití k danému účelu.....	58
3.	Ovládací prvky.....	58
4.	Uvedení do provozu.....	58
5.	Obsluha.....	59
6.	Ochrana motoru.....	59
7.	Odstranit vzpříčený papír.....	60
8.	Údržba a ošetřování.....	60
9.	Technické údaje.....	61
10.	Řešení problémů.....	61
11.	Prohlášení o shodě.....	62
12.	Značka GS.....	62
13.	Symboly.....	62
14.	Likvidace.....	62
15.	Záruka.....	63
16.	Výrobce.....	63



Návod k obsluze je součástí tohoto produktu. Návod obsahuje důležitá upozornění pro bezpečnost, použití a likvidaci. Se všemi pokyny k obsluze a bezpečnostními upozorněními se seznamte před použitím produktu. Produkt používejte pouze podle popisu a k uvedenému účelu. V případě předání produktu další osobě ji odevzdejte i veškeré podklady.











Před použitím přístroje si prosím pozorně přečtete tento návod, abyste mohli využívat všechny funkce vašeho skartovače.

1. Důležité bezpečnostní předpisy

- Udržujte přístroj mimo dosah dětí a domácích zvířat! Přístroj smí být obsluhován pouze dospělými osobami.
- Přístroj smí obsluhovat vždy jen jedna osoba.
- Chraňte přístroj před přímým slunečním zářením, extrémním horkem a vlhkostí
- Během provozu neprovádějte na přístroji žádné jiné činnosti, jako např. čištění.
- Opravy dovozte provádět pouze kvalifikovanému personálu.
- Neodkládejte na přístroj žádné předměty.

1.1 Bezpečnostní symboly

 Před použitím přístroje si prosím pozorně přečtete tento návod, abyste mohli využívat všechny funkce vašeho skartovače.

- | | |
|---|--|
|  Pozor: Špatné zacházení s přístrojem může vést k vážným poraněním! |  Kravaty udržujte v bezpečné vzdálenosti od vstupního otvoru! |
|  Šály, šperky a volné součásti oděvu udržujte v bezpečné vzdálenosti od vstupního otvoru! |  Vaše vlasy udržujte v bezpečné vzdálenosti od vstupního otvoru! |
|  Přístroj nesmí být obsluhován dětmi! Nedovoďte dětem zdržovat se v blízkosti přístroje. |  Nepostříkujte přístroj žádnými vznětlivými plyny ani olejem. Nebezpečí požáru! |
|  Nesahejte rukama do vstupního otvoru! |  Nevkládejte do podavače papíru kancelářské sponky! |
|   Hořlavé plyny nestříkejte směrem ke skartovači. Nikdy nepoužívejte spreje pod tlakem. |  Opatrně! Nebezpečí poranění o řezací mechanismus s ostrými hranami! |

 **Varování!** Nebezpečí poranění zaváděcím mechanismem. Volné předměty se mohou zachytit v zaváděcím otvoru a způsobit poranění. Vyvarujte se toho, abyste prsty, vlasy, šály, kravaty, šperky atd. měli v blízkosti zaváděcího otvoru.

Pozor! Nerespektování těchto bezpečnostních symbolů může zapříčinit vážná tělesná poranění! V případě, že se neopatřením dostane nějaký předmět (rukáv, kravata atd.) do vstupního otvoru, okamžitě vytáhněte zástrčku ze zásuvky!

Bezpečnostní upozornění! Zásuvka se musí nacházet v blízkosti přístroje a být snadno přístupná. Jen tak můžete v nouzovém případě přístroj rychle odpojit ze sítě.

1.2 Elektrické bezpečnostní směrnice

- Vytáhněte zástrčku ze zásuvky
 - před delším nepoužíváním
 - před vyprázdněním sběrné nádoby
 - před čištěním přístroje
 - před manipulací s přístrojem

- Při poškození síťového kabelu, zástrčky nebo samotného přístroje neuvádějte sami přístroj do provozu (nebezpečí zranění)!
- Neprovádějte žádné úpravy na síťovém kabelu, tento je dimenzován pro stanovené síťové napětí.
- Nepřetěžujte doporučenou kapacitu zásuvky ani případně připojeného prodlužovacího kabelu!

Pozor! Otevírání nástavce s řezacím mechanismem je zakázáno. Životu nebezpečné! Kromě toho tím zaniká nárok na záruku.

2. Použití k danému účelu

- Použijte skartovač 260 S Plus pouze ke skartování papíru a kreditních karet! Skartovaný papír musí být suchý a musí odpovídat požadavkům uvedeným v odstavci „Technické údaje“! Skartace jiných materiálů může způsobit Vaše poranění (tříštěním pevných materiálů atd.) nebo poškození přístroje (např. zničení řezacího mechanismu).
- Před vložením papíru do zařízení odstraňte všechny kancelářské sponky!
- Přístroj lze používat pouze v suchých, uzavřených prostorách.
- **Nikdy nedrže následující předměty:** obálky s okénkem nebo lepenými páskami, lepidla jako etikety, samolepky nebo lepený papír, novinový papír, hedvábný papír nebo podobný tenký papír, průhledné fólie, filmy nebo laminované dokumenty. Vyhněte se také drcení nekonečných formulářů, papírových rolí, lepenky, vlnité lepenky, textilu a plastů, protože mohou skartovačku ucpat nebo poškodit.

3. Ovládací prvky

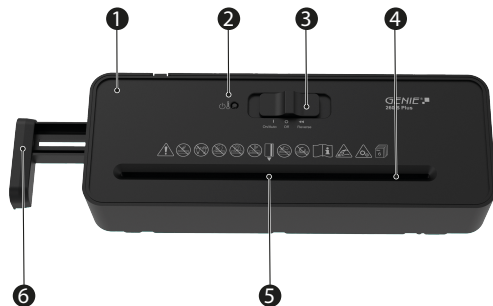

1 Nástavec s řezným mechanismem

2 LED On/Overheat

3 Posuvný přepínač

4 Otvor pro zavádění papíru s řezacím mechanismem

5 Otvor pro zavádění kreditních karet

6 Výsuvná část (pro umístění skartovačky na větší sběrné nádoby)

4. Uvedení do provozu

1. Opatrně vyjměte přístroj z obalu.



Pozor! Spodní část nástavce s řezacím mechanismem má ostré rohy. Nebezpečí zranění!

2. Umístěte nástavec s řezacím mechanismem na vhodnou sběrnou nádobu dle Vašeho výběru a s rovným povrchem. Vytáhněte podle potřeby výsuvnou část z nástavce s řezacím mechanismem.

Pokyn! Díky výsuvnému mechanismu se zařízení hodí do kulatých i hranatých košů na papír o průměru 29 až 36 cm.

Pokyn! Nástavec s řezacím mechanismem se nesmí převrhnout!

Pokyn! Sběrná nádoba není součástí dodávky.

3. Postavte sběrnou nádobu a nástavec s řezacím mechanismem na rovnou plochu.
4. Umístěte přístroj blízko zásuvky. Přesto neumísťujte sběrnou nádobu a nástavec s řezacím mechanismem blízko tepelného zdroje ani vody.
5. Sifovou zástrčku zasunout do zásuvky.

Pokyn! Dbejte na to, aby síťový kabel nepřekážel v cestě a to tak, aby nemohl být překračován lidmi ani zvířaty a aby nebylo možné na něj pokládat jakékoliv předměty. Neopomeňte z důvodu nutného preventivního bezpečnostního opatření respektovat údaje ke zdroji energie na zadní části přístroje.

Bezpečnostní upozornění! Z bezpečnostních důvodů musí být zásuvka a síťová přípojka spotřebiče v blízkosti spotřebiče a volně přístupná, aby bylo možné v případě nouze rychle odpojit napájení!

5. Obsluha



Pokyn! V odstavci "Technické údaje" doporučená kapacita nesmí být překročena, jinak dojde ke vzpříčení papíru! Mějte na vědomí, že složením papíru se zvětšuje jeho objem a tím může dojít k překročení doporučené kapacity listů. Zredukujte množství papíru též při použití papíru s hrubým vláknem.

5.1 Posuvný prepínač

Posuvným prepínačem ovládáte řezací mechanismus skartovače. Posuvný prepínač je možno uvést do tří poloh:

- Poloha **Reverse**: nepřetržitý zpětný chod
- Poloha **Off**: skartovač vypnutý.
- Poloha **On/Auto**: V poloze **On/Auto** se automaticky spustí řezací mechanismus do provozu skartování, jakmile je papír nebo kreditní karta zaveden do vstupního otvoru. Přístroj se zapne do chodu vpřed a vtáhne papír nebo kreditní karta. Po skartaci běží přístroj dál ještě asi 2 až 4 sekundy, pak se automaticky vypne

5.2 Přístroj zapnout

1. Sifovou zástrčku zasunout do zásuvky.
2. Uvedte posuvný prepínač do polohy **On/Auto**.
3. LED kontrolka On/Overheat svítí zeleně.

5.3 Zavedení papíru nebo kreditní karty



Pokyn! Maximálně 6 listů DIN A4 s hmotností maximálně 80 g/m².

1. Přístroj je zapojen do elektrické sítě a posuvný prepínač se nachází v poloze **On/Auto**.
2. Zaveďte papír shora rovně do vstupního otvoru. Poloha pro vložení kreditní karty je označena šipkou. Vložte kreditní kartu vsle.

Pokyn! Ujistěte se, že se posuvný prepínač po dokončení skartace nachází v poloze **Off**.

5.4 Přístroj vypnout

- Vytáhněte zástrčku ze zásuvky.

6. Ochrana motoru

Při přehřátí se motor automaticky vypne. LED kontrolka On/Overheat svítí červeně. Vytáhněte síťovou zástrčku ze zásuvky a motor nechte vychladnout na pokojovou teplotu. Zasuňte zástrčku zpět do zásuvky a pokračujte v provozu.

Pokyn! Respektujte nepřetržitý provoz uvedený v kapitole „Technické údaje“.

7. Odstranit vzpříčený papír

Je-li do řezacího mechanismu zavedeno příliš mnoho papíru, dojde ke vzpříčení papíru. V případě vzpříčení papíru se přístroj automaticky vypne.

Postupujte následovně:

1. Zapnutím zpětného chodu (**Reverse**) vysuňte papír.
2. Spuštěním chodu vpřed odstraníte zbytky papíru ze vstupního otvoru (**On/Auto**).

Pokyn! Pokud nebyl vzpříčený papír pomocí zpětného chodu/chodu vpřed odstraněn, vytáhněte zástrčku a poté manuálně odstraňte zbytky papíru z řezacího mechanismu.

3. Uvedte posuvný přepínač do polohy **On/Auto**.
4. Zredukuje množství papíru určeného ke skartaci a pokračujte ve skartaci.

7.1 Zpětný chod (poloha Reverse)

Uvedte posuvný přepínač do polohy **Reverse**, spustí se tím zpětný chod řezacího mechanismu a papír se uvolní.

7.2 Chod vpřed (poloha On/Auto)

Uvedte posuvný přepínač do polohy **On/Auto**, odstraní tím případně se vyskytující zbytek papíru z řezacího mechanismu a skartujete jej.

8. Údržba a ošetřování

Pozor! Údržbu můžete provádět jen v vytažené síťové zástrčce!

8.1 Vyprázdnění sběrné nádoby

1. Vytáhněte zástrčku ze zásuvky.
2. Sejměte nástavec s řezacím mechanismem ze sběrné nádoby.
3. Vyprázdněte sběrnou nádobu na vhodném místě.
4. Nasaďte nástavec s řezacím mechanismem zpět na sběrnou nádobu.

Pokyn! Doporučujeme nezaplnit sběrnou nádobu až k řezacímu mechanismu. Zabráníte tak vzpříčení řezaného materiálu v řezacím mechanismu. Sběrnou nádobu pravidelně vyprazdňujte.

8.2 Naolejování řezného mechanismu

Chcete-li být co nejdéle spokojeni s Vaším skartovačem, doporučujeme pravidelně odstraňovat zbytky z řezacího mechanismu a nanést na něj trochu speciálního oleje pro skartovače. Speciální olej bez chlor-fluorovaných uhlovodíků obdržíte u Vašeho prodejce nebo přímo v našem servisním centru v Hattingenu. Tím prodloužíte životnost přístroje.

- Po každém vyprázdnění sběrné nádoby naneste speciální olej v příčných linkách na vhodný list papíru a tento list nechte v poloze posuvného přepínače **On/Auto** projít řezacím mechanismem.
- Alternativně nabízíme olejovaný papír. Olej na rostlinné bázi je uzavřen v papíru a vystoupí až při procesu skartování. Tím je zajištěna jednoduchá a čistá manipulace. List olejovaného papíru lze jednoduše skartovat ve skartovači, poté se nechá přístroj běžet ve zpětném chodu asi 10 sekund. Poté je skartovač opět připraven k provozu. 12 listů olejovaného papíru se nachází v obálce a jsou v obchodě nebo u našeho servisu k dostání pod číslem položky 9130.

Pozor! Použití olejů v rozstříkovačích s obsahem chlor-fluorovaných uhlovodíků je zakázáno!

8.3 Čištění

1. Vypněte přístroj.
2. Vytáhněte zástrčku ze zásuvky.
3. Povrch skříňe vyčistěte měkkou a suchou utěrkou nepouštějící vlákná. Nepoužívejte žádné čisticí prostředky nebo rozpouštědla.

9. Technické údaje

	260 S Plus
	Není určeno k podnikatelskému účelu.
Řezný výkon	max. 6 listů DIN A4 (80 g/m ²) nebo 1 kreditní karty
Způsob řezu, šíře řezu	řez v prouzcích, 6 mm
Rychlost řezání	2,2 m/min.
Šíře otvoru pro zavádění papíru	220 mm
Nepřetržitý provoz	3 minuty zapnuto/30 minut vypnuto
Hladina hluku	72 dB(A)
Rozsah ovládání	Autostart/Autostop Zpětný chod Vyp.
Rozměry (Š x H x V)	293 × 108 × 69 mm
Hmotnost	1,1 kg
Napájení	220 - 240 V / 50/60 Hz / 160 W
Ampér	0,8 A

Prohlášení o shodě bezpečnostního stupně dle DIN 66399

Prohlašujeme, že tento přístroj při skartování dokumentů splňuje předpoklady bezpečnostního stupně P-2 dle DIN 66399.

P-2: Doporučeno pro datové nosiče s interními daty, která by měla být nečitelná. Plocha částic materiálu ≤ 800 mm² nebo šířka pásu ≤ 6 mm, délka pásu není omezena.

10. Řešení problémů

Závada	Zjištění & příčina	Řešení
Přístroj nefunguje	Je síťová zástrčka správně v zásuvce?	Zástrčku zasuňte správně do zásuvky.
	Nachází se posuvný přepínač v poloze On/Auto ?	Uvedte posuvný přepínač do polohy On/Auto .
	Nestartuje motor, když zavádíte papír?	Zasuňte papír do daného vstupního otvoru tak, abyste se dotkli senzoru uprostřed.
Přístroj po delším provozu již nefunguje nebo se při provozu zastavuje	Byl přístroj po delší dobu bez přerušení v provozu? Je povrch přístroje teplý? Pak byla pravděpodobně překročena přípustná doba nepřetržitého provozu.	Vytáhněte síťovou zástrčku ze zásuvky a motor nechte vychladnout na pokojovou teplotu. Nepřetržitý provoz viz kapitulu „Technické údaje“.
Vzprčení papíru	Zavedli jste větší množství papíru než je přípustné (viz odstavec „Technické údaje“? Nebyl papír zaveden rovně do vstupního otvoru?	Odstraňte vzprčiený papír, viz odstavec "Odstranit vzprčiený papír"

Pokyn! Pokud nemůžete závadu sami odstranit, kontaktujte Vašeho prodejce nebo volejte horkou linku GO Europe.

11. Prohlášení o shodě



Značka CE na zařízení potvrzuje jeho shodu.
Prohlášení o shodě najdete na www.go-europe.com.

12. Značka GS



Pečeť „Geprüfte Sicherheit“ (testovaná bezpečnost) (značka GS) potvrzuje, že produkt splňuje požadavky německého zákona o bezpečnosti produktů (ProdSG).

Značka GS znamená, že není ohrožena bezpečnost a zdraví uživatele, pokud je produkt používán v souladu s určením a pokud je předvidatelné, že není používán nesprávně. Toto je dobrovolná bezpečnostní značka, kterou vydal vhodný zkušební ústav.

13. Symboly

Na obalu nebo samotném zařízení najdete následující symboly. V této části se dozvíte, co znamenají tyto jednotlivé symboly.



Symbol označuje, že konstrukce výrobku odpovídá třídě ochrany II (dvojitá izolace). Bezpečnostní připojení k elektrickému uzemnění (zem) není nutné.



Produkt provozujte jen ve vnitřních prostorách.

14. Likvidace



Informati sulle possibilità di ritirare gratuitamente gli apparecchi usati dal tuo. Informujte se o možnostech bezplatného zpětného odběru použitých spotřebičů u prodejce.



Vedle uvedený symbol znamená, že staré elektrické a elektronické přístroje musíte podle zákonných ustanovení zlikvidovat mimo domovní odpad. Přístroj nechte zlikvidovat na sběrném místě vašeho likvidátora komunálního odpadu.



Obal je vyroben z ekologických materiálů, které můžete odevzdat v místním recyklačním centru. Zeptejte se svého místního úřadu na možnosti správné likvidace.



Při třídění odpadu si všimněte označení obalového materiálu. Tyto jsou označeny zkratkami (b) a čísly (a) v následujícím významu: 1–7: plasty / 20–22: papír a lepenka / 80–98: kompozitní materiály.

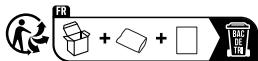

Logo Triman platí pouze pro Francii.

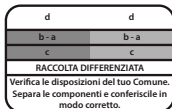

Logo je platné pouze pro Itálii.



Logo je platné pouze pro Španělsko.

15. Záruka

Vážený zákazník,

těší nás, že jste se rozhodli pro tento přístroj.

V případě vzniku závady odevzdejte přístroj spolu s pokladničním dokladem a originálním obalem v prodejně, kde jste přístroj zakoupili.

16. Výrobce

GO Europe GmbH

Zum Kraftwerk 1

D-45527 Hattingen

Německo

www.go-europe.com

service@go-europe.com

260 S Plus

Automatyczna niszczarka dokumentów

Instrukcja obsługi

Spis treści

1.	Ważne przepisy bezpieczeństwa.....	65
2.	Użytkowanie zgodne z przeznaczeniem.....	66
3.	Elementy sterujące.....	66
4.	Uruchomienie.....	67
5.	Działanie.....	67
6.	Ochrona silnika.....	68
7.	Usuwanie zatoru.....	68
8.	Konserwacja i pielęgnacja.....	68
9.	Parametry techniczne.....	69
10.	Rozwiązywanie problemów.....	70
11.	Deklaracja zgodności.....	70
12.	Symbol GS.....	70
13.	Symbole.....	70
14.	Utylizacja.....	70
15.	Gwarancja.....	71
16.	Producent.....	71





Instrukcja obsługi stanowi integralną część tego urządzenia. Zawiera ważne informacje dotyczące bezpieczeństwa, użytkowania i utylizacji. Przed użyciem produktu należy zapoznać się ze wszystkimi instrukcjami obsługi i bezpieczeństwa. Produkt należy stosować wyłącznie zgodnie z opisem i w określonych obszarach zastosowania. Przekazać wszystkie dokumenty przy przekazywaniu produktu osobom trzecim. Aby móc korzystać ze wszystkich funkcji niszczarki dokumentów, przed użyciem urządzenia należy uważnie przeczytać niniejszą instrukcję.



1. Ważne przepisy bezpieczeństwa

- Urządzenia nie przechowywać w pobliżu dzieci i zwierząt domowych! Urządzenie mogą obsługiwać jedynie dorośli.
- Urządzenie może obsługiwać każdorazowo tylko jedna osoba.
- Urządzenie chronić przed bezpośrednim promieniowaniem słonecznym, ekstremalnym upałem i wilgocią!
- Podczas eksploatacji urządzenia nie przeprowadzać innych czynności na urządzeniu, np. nie czyścić.
- Naprawy należy zlecać wykwalifikowanemu personelowi.
- Nie odkładać żadnych przedmiotów na urządzenie.

1.1 Symbole bezpieczeństwa

 Aby móc korzystać ze wszystkich funkcji niszczarki dokumentów, przed użyciem urządzenia należy uważnie przeczytać niniejszą instrukcję.

 Uwaga: Nieprawidłowe użytkowanie urządzenia może prowadzić do poważnych obrażeń!  Trzymaj opaski z dala od obszaru podawania papieru!

 Trzymaj szaliki, biżuterię i luźne ubrania z dala od obszaru podawania papieru!  Trzymaj włosy z dala od obszaru podawania papieru!

 Urządzenie nie może być obsługiwane przez dzieci! Dzieci należy trzymać z dala od urządzenia.  Nie rozpylać łatwopalnych gazów lub oleju na urządzenie. Zagrożenie pożarem!

 Nie wkładaj rąk do podajnika papieru!  Nie wkładaj spinaczy biurowych do podajnika papieru!

  Nie rozpylać palnych gazów w kierunku niszczarki dokumentów.  Ostrożnie! Niebezpieczeństwo doznania obrażeń ciała w wyniku ostrych krawędzi urządzenia tnącego!

 **Ostrzeżenie!** Niebezpieczeństwo doznania obrażeń ciała w wyniku działania mechanizmu wciągania. Luźne przedmioty mogą uwikłać się w podajniku i wywołać skaleczenia. Trzymać palce, włosy, szale, krawaty, biżuterię itp. poza zasięgiem podajnika.

Uwaga! Nieprzestrzeganie tego znaku bezpieczeństwa może spowodować poważne obrażenia ciała. Jeśli jakiś przedmiot (rękaw, krawat itp.) przypadkowo dostanie się jednak do podajnika, należy natychmiast wyjąć wtyczkę z gniazdka!

Wskazówka dotycząca bezpieczeństwa! Wtyczka powinna znajdować się w pobliżu urządzenia i być swobodnie dostępna. Umożliwia to szybkie odłączenie urządzenia od sieci w sytuacji awaryjnej.

1.2 Elektryczne wtyczne dotyczące bezpieczeństwa

- Wtyczkę sieciową odłączyć od gniazdka
 - przed długim nieużytkowaniem
 - przed opróżnieniem zbiornika

- przed czyszczeniem urządzenia
- przed przestawieniem urządzenia
- Jeśli kabel sieciowy, wtyczka sieciowa lub samo urządzenie są uszkodzone, nie wolno ponownie używać urządzenia (ryzyko obrażeń)!
- Nie dokonywać żadnych zmian na kablu sieciowym.
- Nie przekraczać zalecanej wydajności wtyczki lub, jeżeli dotyczy, załączonego przedłużacza!

Uwaga! Zabrania się otwierania mocowania jednostki tnącej w celu naprawy. Zagrożenie dla życia! Ponadto w takim przypadku wygasa roszczenie gwarancji.

2. Użytkowanie zgodne z przeznaczeniem

- Niszczarka dokumentów 260 S Plus służy wyłącznie do niszczenia papieru i kart kredytowych! Papier przeznaczony do rozdrabniania musi być suchy i spełniać wymagania wymienione w rozdziale "Dane techniczne". Rozdrabnianie innych materiałów może spowodować obrażenia ciała (odpryski materiałów stałych itp.) lub uszkodzenie urządzenia (np. zniszczenie mechanizmu tnącego).
- Przed włożeniem papieru do urządzenia należy usunąć wszystkie spinacze biurowe!
- Urządzenie może być używane wyłącznie w suchych, zamkniętych pomieszczeniach.
- **Nigdy nie niszczyć następujących przedmiotów:** koperty z okienkiem lub zaklejonymi kłapkami, kleje, takie jak etykiety, naklejki lub przyklejony papier, papier gazetowy, bibułka lub podobny cienki papier, folie przezroczyste, filmy lub laminowane dokumenty. Należy również unikać rozdrabniania formularzy ciągłych, rolek papieru, tektury falistej, tkanin i tworzyw sztucznych, ponieważ mogą one zablokować lub uszkodzić niszczarkę.

3. Elementy sterujące

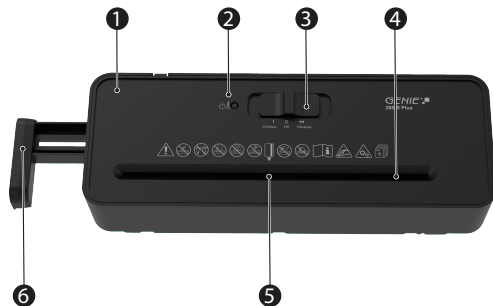

1 Nasadka mechanizmu tnącego

2 LED On/Overheat

3 Przelącznik suwakowy

4 Podawanie papieru z obcinarką

5 Podajnik do kart kredytowych

6 Wysuwana (do umieszczania niszczarki dokumentów na większych pojemnikach zbiorczych)

4. Uruchomienie

1. Ostrożnie wyjmij urządzenie z opakowania.



Uwaga! Spód nasadki tnącej ma ostre krawędzie. Ryzyko obrażeń!

2. Umieść nasadkę tnącą na wybranym pojemniku zbiorczym o płaskiej powierzchni. W razie potrzeby należy wyciągnąć wysuwkę do oporu z elementu tnącego.

Wskazówka! Dzięki wysuwanej konstrukcji urządzenie pasuje do okrągłych i kwadratowych koszy na śmieci o średnicy od 29 do 36 cm.

Wskazówka! Urządzenie tnące nie może się przechylać!

Wskazówka! Tacka ociekowa nie wchodzi w zakres dostawy.

3. Umieść pojemnik zbiorczy i przystawkę tnącą na równej powierzchni.
4. Umieść urządzenie w pobliżu gniazdka elektrycznego. Nie należy jednak umieszczać pojemnika zbiorczego i nasadki tnącej w pobliżu źródeł ciepła lub wody.
5. Włóż wtyczkę sieciową do gniazdka.

Wskazówka! Upewnij się, że kabel sieciowy nie znajduje się w żadnym miejscu, tak aby ludzie lub zwierzęta nie mogli po nim przejść lub aby nie można było na nim umieścić innych przedmiotów. Należy przestrzegać informacji dotyczących zasilania znajdujących się z tyłu urządzenia, aby zachować niezbędne środki ostrożności.

Wskazówka dotycząca bezpieczeństwa! Ze względów bezpieczeństwa gniazdo i przyłącze sieciowe urządzenia muszą znajdować się w pobliżu urządzenia i być swobodnie dostępne, aby można było szybko odłączyć zasilanie w sytuacji awaryjnej!

5. Działanie



Wskazówka! Nie wolno przekraczać pojemności zalecanej w rozdziale "Dane techniczne", w przeciwnym razie może dojść do zacięcia papieru! Należy pamiętać, że grubość papieru zwiększa się podczas składania, co może spowodować przekroczenie zalecanej pojemności arkusza. Zredukować ilość papieru nawet w przypadku papieru o zwiększonej gramaturze.

5.1 Przełącznik suwakowy

Użyj przełącznika suwakowego do sterowania zespołem tnącym niszczarki. Przełącznik suwakowy można ustawić w trzech pozycjach:

- Pozycja **Reverse**: ciągły bieg do tyłu.
- Pozycja **Off**: niszczarka dokumentów jest wyłączona.
- Pozycja **On/Auto**: W pozycji **On/Auto** operacja niszczenia przez zespół tnący jest uruchamiana automatycznie po włożeniu papieru lub karty kredytowej przez podajnik papieru. Urządzenie przełącza się na tryb pracy do przodu i podaje papier lub kartę kredytową. Po zakończeniu procesu rozdrażniania urządzenie pracuje jeszcze przez około 2 do 4 sekund, a następnie wyłącza się automatycznie.

5.2 Włączanie urządzenia

1. Włóż wtyczkę sieciową do gniazdka.
2. Ustaw przełącznik suwakowy w pozycji **On/Auto**.
3. Dioda LED On/Overheat świeci na zielono.

5.3 Podawanie papieru lub karty kredytowej



Wskazówka! Maksymalnie 6 arkuszy A4 o gramaturze maksymalnie 80 g/m².

1. Urządzenie jest podłączone do zasilania, a przełącznik suwakowy znajduje się w pozycji **On/Auto**.

2. Papier wkładać prosto do podajnika papieru od góry. Miejsce włożenia karty kredytowej jest oznaczone strzałką. Włóż kartę kredytową pionowo.

Wskazówka! Upewnij się, że przełącznik suwakowy znajduje się w pozycji **Off**.

5.4 Wyłączenie urządzenia

- Odlączyć wtyczkę z gniazdka wtykowego.

6. Ochrona silnika

W przypadku przegrzania silnik wyłącza się automatycznie. Dioda LED On/Overheat świeci na czerwono. Odlączyć wtyczkę zasilania od gniazda i pozwolić silnikowi ostygnąć do temperatury pokojowej. Ponownie podłączyć wtyczkę sieciową do gniazda i kontynuować pracę.

Wskazówka! Należy przestrzegać warunków pracy ciągłej określonych w rozdziale "Dane techniczne".

7. Usuwanie zatoru

Jeśli do mechanizmu tnącego zostanie podana zbyt duża ilość papieru, dojdzie do zatoru papieru. Jeśli dojdzie do zacięcia papieru, urządzenie wyłączy się automatycznie.

Wykonaj następujące czynności:

1. Podaj papier za pomocą odwrotnej strony (**Reverse**), aby wyprowadzić papier.
2. Wyczyść podajnik z resztek papieru za pomocą podawania do przodu (**On/Auto**).

Wskazówka! Jeśli blokada nie została usunięta przez ruch do tyłu/do przodu, należy wyciągnąć wtyczkę sieciową, a następnie ręcznie usunąć resztki papieru z zespołu tnącego.

3. Ustaw przełącznik suwakowy w pozycji **On/Auto**.
4. Zredukować ilość papieru do zniszczenia i kontynuować proces niszczenia.

7.1 Rewers (pozycja Reverse)

Ustaw przełącznik suwakowy w pozycji **Reverse** aby zespół tnący poruszał się do tyłu i ponownie zwolnił papier.

7.2 Jazda do przodu (pozycja On/Auto)

Ustaw przełącznik suwakowy w pozycji **On/Auto**, aby rozdrobnić pozostały papier i usunąć go z zespołu tnącego.

8. Konserwacja i pielęgnacja

Uwaga! Prace konserwacyjne mogą być wykonywane wyłącznie przy odłączonej wtyczce sieciowej!

8.1 Opróżnianie pojemnika zbiorczego

1. Odlączyć wtyczkę z gniazdka wtykowego.
2. Wyjmij nasadkę tnącą z pojemnika zbiorczego.
3. Opróżnić zawartość pojemnika zbiorczego w odpowiednim miejscu.
4. Umieść nasadkę tnącą z powrotem na pojemniku zbiorczym.

Wskazówka! Zaleca się, aby pojemnik zbiorczy nie był napełniony aż do jednostki tnącej. Zapobiega to cofaniu się ścinoków do zespołu tnącego. Regularnie opróżniać pojemnik zbiorczy.

8.2 Smarowanie mechanizmu tnącego

Aby zapewnić długi czas użytkowania niszczarki dokumentów, zalecamy regularne usuwanie wszelkich pozostałości z mechanizmu tnącego i stosowanie specjalnego oleju do niszczarek dokumentów. Specjalny olej niezawierający freonu można nabyć u autoryzowanego sprzedawcy lub bezpośrednio w naszym centrum serwisowym w Hattingen. Wydłuży to żywotność urządzenia.

- Po opróżnieniu pojemnika zbiorczego natóż specjalny olej w kilku poprzecznych liniach na odpowiedni arkusz papieru i umieść ten arkusz w pozycji przełącznika suwakowego **On/Auto** przez jednostkę tnącą.

- Alternatywnie oferujemy papier olejowany. Olej roślinny jest zamknięty w papierze i wydostaje się na zewnątrz tylko podczas procesu rozdrabniania. Zapewnia to prostą i czystą obsługę. Wystarczy pozostawić arkusz naoliwionego papieru do rozdrobnienia w niszczarce dokumentów, a następnie uruchomić urządzenie na biegu wstecznym na około 10 sekund. Niszczarka dokumentów jest gotowa do ponownego użycia. 12 arkuszy naoliwionego papieru znajduje się w kopercie i jest dostępnych w sklepach lub w naszym dziale serwisowym pod numerem 9130.

Uwaga! Używanie oleju w butelkach z rozpylaczem zawierającego CFC jest zabronione!

8.3 Czyszczenie

1. Wyłącz urządzenie.
2. Odląć wtyczkę z gniazdka wtykowego.
3. Oczyścić powierzchnie korpusu za pomocą miękkiej, suchej, nie strzępiącej się ściěrki. Nie stosować środków czyszczących lub rozpuszczalników.

9. Parametry techniczne

	260 S Plus
	Nie do użytku komercyjnego
Wydajność cięcia	maks. 6 arkuszy DIN A4 (80 g/m ²) lub karta kredytowa
Metoda cięcia, szerokość ścinki	Taśma cięta, 6 mm
Prędkość cięcia	2,2 m/min.
Szerokość podajnika papieru	220 mm
Praca ciągła	3 minuty włączone/30 minut wyłączone
Poziom szumu	72 dB(A)
Zakres obsługi	Autostart/autostop Wsteczny Wył.
Wymiary (szer. x gł. x wys.)	293 × 108 × 69 mm
Masa	1,1 kg
Zasilanie elektryczne	220 - 240 V / 50/60 Hz / 160 W
Natężenie prądu	0,8 A

Deklaracja zgodności poziomu bezpieczeństwa zgodnie z normą DIN 66399

Oświadczamy niniejszym, że urządzenie to spełnia przy niszczeniu dokumentów warunki stopnia bezpieczeństwa P-2 według DIN 66399.

P-2 Zalecane dla nośników danych z wewnętrznymi danymi, które powinny być nieczytelne. Powierzchnia cząstek materiału ≤ 800 mm² lub szerokość taśmy ≤ 6 mm Długość taśmy nie jest ograniczona.

10. Rozwiązywanie problemów

Problem	Diagnoza i przyczyna	Rozwiązanie
Urządzenie nie działa	Czy wtyczka sieciowa jest prawidłowo włożona do gniazdka?	Prawidłowo włóż wtyczkę sieciową do gniazda.
	Jeśli przełącznik suwakowy znajduje się w pozycji On/Auto ?	Ustaw przełącznik suwakowy w pozycji On/Auto .
	Czy silnik nie uruchamia się po podaniu papieru?	Wsuń papier do odpowiedniego wlotu tak, aby dotknął czujnika pośrodku.
Urządzenie przestaje działać po dłuższym czasie pracy lub zatrzymuje się podczas pracy	Czy urządzenie działa nieprzerwanie od dłuższego czasu? Czy powierzchnia urządzenia jest ciepła? Prawdopodobnie został przekroczony dopuszczalny czas pracy ciągłej.	Odłącz wtyczkę zasilania od gniazda i pozwól silnikowi ostygnąć do temperatury pokojowej. Praca ciągła, patrz rozdział "Dane techniczne".
Zator papieru	Czy podano więcej papieru niż dozwolona pojemność (patrz rozdział "Dane techniczne")? Czy papier nie został właśnie włożony do podajnika?	Usuń zacięcie papieru, patrz rozdział "Usuwanie zacięcia papieru".

Wskazówka! Jeśli nie można usunąć usterki, należy skontaktować się ze sprzedawcą lub zadzwonić na infolinię GO Europe.

11. Deklaracja zgodności



Znak CE na urządzeniu potwierdza zgodność.

Deklaracja zgodności jest dostępna pod adresem www.go-europe.com.

12. Symbol GS



Symbol «Geprüfte Sicherheit/sprawdzone bezpieczeństwo» (symbol GS) poświadcza, że produkt ten spełnia wymogi niemieckiej ustawy dot. bezpiecznej eksploatacji produktów (ProdSG). Symbol GS wskazuje na to, iż w przypadku zastosowania zgodnego z przeznaczeniem i przewidywalnego nieprawidłowego zastosowania oznakowanego produktu bezpieczeństwo i zdrowie użytkownika nie są zagrożone. Jest to dobrowolne oznakowanie bezpieczeństwa, wydawane przez odpowiednie instytucje kontrolne.

13. Symbole

Poniższe symbole znajdują się na opakowaniu lub na samym urządzeniu. Poniższy rozdział zawiera informacje o znaczeniu tych symboli.



Symbol ten wskazuje na to, że rodzaj konstrukcji produktu odpowiada klasie zabezpieczenia II (podwójna izolacja).

Przyłącze zabezpieczające do elektrycznego uziemienia (uziemienie) nie jest konieczne.



Produkt należy stosować jedynie w pomieszczeniach wewnętrznych.

14. Utylizacja



Dowiedz się o możliwości bezpłatnego odbioru zużytych urządzeń od sprzedawcy.



To urządzenie jest oznaczone zgodnie z Dyrektywą Europejską 2012/19/UE oraz polską Ustawą o użytych sprzęcie elektrycznym i elektronicznym symbolem przekreślonego kontenera na odpady.

Ten symbol na produkcie lub jego opakowaniu oznacza, że produkt nie może być traktowany jako odpad komunalny, lecz powinno się go dostarczyć do odpowiedniego punktu zbiórki sprzętu elektrycznego i elektronicznego, w celu recyklingu. Odpowiednie zadysonowanie zużytego produktu zapobiega potencjalnym

negatywnym wpływom na środowisko oraz zdrowie ludzi, jakie mogłyby wystąpić w przypadku niewłaściwego zagospodarowania odpadów. Recykling materiałów pomaga chronić środowisko naturalne. W celu uzyskania bardziej szczegółowych informacji na temat recyklingu tego produktu, należy skontaktować się z lokalną jednostką samorządu terytorialnego, ze służbami zagospodarowywania odpadów lub ze sklepem, w którym zakupiony został ten produkt.



Opakowanie składa się z materiałów przyjaznych dla środowiska, które można utylizować w miejscowych punktach recyklingu. Informacje dotyczące możliwości poprawnego usuwania odpadów dostępne są w administracji gminy.



Przy segregacji materiału opakowania należy dostosować się do jego oznakowania, które zostało opisane za pomocą skrótów (b) i numerów (a) o poniższym znaczeniu: 1-7: tworzywa sztuczne / 20-22: papier i tektura / 80-98: materiały kompozytowe.

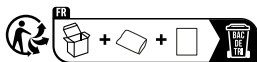

Logo Triman jest ważne tylko we Francji.



Points de collecte sur www.quefairedemesdechets.fr
Privilégiez la réparation ou le don de votre appareil !

Ten znak graficzny obowiązuje jedynie dla Włoch.

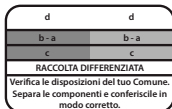

Logo jest ważne tylko w Hiszpanii.

15. Gwarancja

Drogi Kliencie,

decyzja zakupu właśnie tego urządzenia sprawiła nam szczególną radość.

W przypadku defektu prosimy o oddanie urządzenia w oryginalnym opakowaniu wraz z potwierdzeniem zakupu w tej placówce handlowej, w której dokonano zakupu.

16. Producent

GO Europe GmbH, Zum Kraftwerk, D-45527 Hattingen, Niemcy

www.go-europe.com

service@go-europe.com

260 S Plus

Destruidor automático de documentos

Manual de instruções

Índice

1.	Importantes instruções de segurança.....	73
2.	Utilização conforme as especificações.....	74
3.	Elementos de comando.....	74
4.	Colocação em funcionamento.....	74
5.	Comando.....	75
6.	Disjuntor do motor.....	76
7.	Resolver a obstrução por papel.....	76
8.	Manutenção e conservação.....	76
9.	Dados técnicos.....	77
10.	Resolução de problemas.....	78
11.	Declaração de conformidade.....	78
12.	Marca GS.....	78
13.	Símbolos.....	78
14.	Eliminação.....	79
15.	Garantia.....	80
16.	Fabricante.....	80



O manual de instruções é parte integrante deste aparelho. Contém informações importantes sobre segurança, utilização e eliminação. Familiarize-se com todas as instruções de funcionamento e de segurança antes de utilizar o produto. Utilizar o produto apenas como descrito e para as áreas de aplicação especificadas. Entregar todos os documentos aquando da transmissão do produto a terceiros.

Para poder desfrutar de todas as funções do seu destruidor de documentos, por favor, leia com atenção este manual antes da utilização do seu aparelho.

1. Importantes instruções de segurança

- Mantenha o aparelho longe das crianças e dos animais domésticos! Apenas adultos podem utilizar este aparelho.
- Só uma pessoa cada vez deve utilizar o aparelho.
- Deve proteger o aparelho de insolação directa, calor extremo e humidade!
- Durante o funcionamento não deve realizar outras tarefas no aparelho, como p.ex. a limpeza.
- Deixe pessoal qualificado realizar as respectivas reparações.
- Nunca coloque objetos em cima do aparelho.

1.1 Sinais de segurança



 Para poder desfrutar de todas as funções do seu destruidor de documentos, por favor, leia com atenção este manual antes da utilização do seu aparelho.

 **Atenção:** Uma utilização errada do aparelho pode causar ferimentos graves!

 Mantenha xailes, joias e roupa larga longe da área do alimentador de papel!

 O aparelho não deve ser utilizado por crianças! Mantenha as crianças longe do aparelho.

 Nunca ponha as mãos no alimentador de papel!

  Não dirigir gases inflamáveis contra o seu destruidor de documentos.

 **Advertência!** Risco de lesão através do mecanismo de alimentação. Objetos soltos podem ficar presos no lado de entrada e causar lesões. Mantenha os dedos, o cabelo, os cachecóis, as gravatas, a joalharia, etc. afastados da alimentação.

Atenção! A não-observação destes sinais de segurança pode causar ferimentos graves! Mesmo assim, caso um objeto (manga, gravata, etc.) entre sem querer na entrada de alimentação, tire imediatamente a ficha da tomada!

Aviso de segurança! A tomada deve estar perto do aparelho e de fácil acesso. Assim o aparelho pode ser desligado da rede rapidamente numa emergência.

1.2 Diretivas de segurança elétrica

- Tire a ficha da tomada
 - antes de um período prolongado de não utilização
 - antes de esvaziar o recipiente de recolha
 - antes de limpar o aparelho
 - antes de deslocar o aparelho

- Nunca coloque o aparelho em funcionamento se haver danos visíveis no cabo, na ficha ou no próprio aparelho (perigo de ferimento)!
- Não deve realizar qualquer alteração no cabo apto para a tensão elétrica prescrita.
- Não deve sobrecarregar a capacidade recomendada da tomada nem um cabo de extensão eventualmente ligado!

Atenção! É proibido de abrir o dispositivo de corte para ser reparado. Perigo de vida! Além disso, cessará a garantia.

2. Utilização conforme as especificações

- Utilize a destruidora de documentos 260 S Plus apenas para destruir papel e cartões de crédito! O papel a ser destruído deve ser seco e corresponder aos requisitos indicados no capítulo „Dados técnicos“! A destruição de outros materiais pode levar a ferimentos (devido a lascas de materiais duros) ou danificar o aparelho (p.ex. destruir o dispositivo de corte).
- Remova todos os cliques de papel antes de colocar o papel no aparelho!
- O aparelho só pode ser utilizado em espaços secos e fechados.
- **Nunca triture os seguintes itens:** envelopes com janelas ou abas coladas, adesivos como etiquetas, auto-colantes ou papel colado, papel de jornal, papel de seda ou papel fino semelhante, folhas transparentes, filmes ou documentos laminados. Evite também triturar formulários contínuos, rolos de papel, cartão, cartão ondulado, tecido e plástico, pois estes podem obstruir ou danificar a trituradora de documentos.

3. Elementos de comando

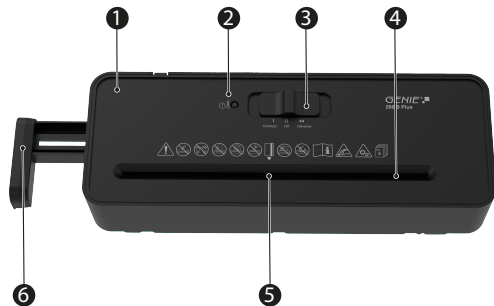

- | | |
|--|---|
| <p>1 Dispositivo de corte</p> <p>2 LED On/Overheat</p> <p>3 Interruptor de correção</p> | <p>4 Entrada de inserção de papel com mecanismo de corte</p> <p>5 Alimentação de cartões de crédito</p> <p>6 Extensível (para colocar a destruidora de documentos em contentores de recolha maiores)</p> |
|--|---|

4. Colocação em funcionamento

1. Tire o aparelho da embalagem com cuidado.



Atenção! A parte inferior do dispositivo de corte apresenta arestas afiadas. Risco de ferimento!

- Colocar o acessório de corte num recipiente de recolha adequado à sua escolha, com uma superfície plana. Se necessário, puxar o extrator o mais possível para fora do adaptador do cortador.

Aviso! Graças à sua extensão, o dispositivo adapta-se a cestos de papel redondos e quadrados com um diâmetro de 29 a 36 cm.

Aviso! O acessório de corte não deve inclinar-se!

Aviso! O tabuleiro de recolha de água não está incluído no âmbito da entrega.

- Colocar o recipiente de recolha e o acessório de corte numa superfície plana.
- Monte o aparelho perto de uma tomada. No entanto, não coloque o recipiente coletor e o acessório de corte perto de uma fonte de calor ou de água.
- Coloque a ficha na tomada.

Aviso! Certifique-se de que o cabo de alimentação não está no caminho de nada, de modo a que as pessoas ou os animais não possam passar por cima dele ou que outros objectos possam ser colocados sobre ele. Tenha em atenção as necessárias medidas de prevenção conforme as indicações de alimentação eléctrica no verso do aparelho.

Aviso de segurança! Por razões de segurança, a tomada de corrente e a ligação à rede eléctrica do aparelho devem estar próximas do aparelho e livremente acessíveis, para que a alimentação eléctrica possa ser desligada rapidamente em caso de emergência!

5. Comando



Aviso! A capacidade recomendada no capítulo "Dados técnicos" não deve ser excedida, caso contrário pode ocorrer um encravamento do papel! Por favor, tenha em atenção, que ao dobrar o papel a espessura também aumentará. Isto pode causar um excesso da capacidade de folhas recomendada. Deve reduzir também a quantidade de papel em caso de papel de fibra grossa.

5.1 O interruptor de correção

Utilize o interruptor deslizante para controlar a unidade de corte do triturador. O interruptor deslizante pode ser colocado em três posições:

- Posição **Reverse**: modo de retrocesso contínuo.
- Posição **Off**: destruidor de documentos desligado.
- Posição **On/Auto**: Na posição **On/Auto** a operação de trituração da unidade de corte é iniciada automaticamente assim que o papel ou um cartão de crédito é introduzido através do alimentador de papel. O aparelho passa para o modo de avanço e introduz o papel ou o cartão de crédito. Após o processo de trituração, o aparelho continua a funcionar durante cerca de 2 a 4 segundos e desliga-se automaticamente.

5.2 Ligar o aparelho

- Coloque a ficha na tomada.
- Colocar o interruptor deslizante na posição **On/Auto**.
- O LED **On/Overheat** acende a verde.

5.3 Alimentar papel ou cartão de crédito



Aviso! Máximo de 6 folhas A4 com um peso máximo de 80 g/m².

- O aparelho está ligado à rede eléctrica e o interruptor deslizante está na posição **On/Auto**.
- Coloque direitinho o papel na entrada de alimentação para papel. A posição para inserir o cartão de crédito está marcada com uma seta. Insira o cartão de crédito na vertical.

Aviso! Certifique-se de que o interruptor deslizante está na posição desligado na posição **Off**.

5.4 Desligar o aparelho

- Tire a ficha de rede da tomada.

6. Disjuntor do motor

O motor desliga automaticamente em caso de sobreaquecimento. O LED On/Overheat acende a vermelho. Retire a ficha da tomada e deixe que o motor arrefeça até à temperatura ambiente. Coloque a ficha novamente na tomada e continue a operação.

Aviso! Tenha em atenção ao funcionamento contínuo indicado no capítulo "Dados técnicos".

7. Resolver a obstrução por papel

Ao alimentar o dispositivo de corte com demasiado papel, é causada uma obstrução por papel. Se ocorrer um encravamento de papel, o aparelho desliga-se automaticamente.

Siga da seguinte forma:

1. Alimentar o papel pelo lado inverso (**Reverse**) para emitir o papel.
2. Limpar o alimentador de restos de papel utilizando a alimentação para a frente (**On/Auto**).

Aviso! Se a obstrução não tiver sido removida com o movimento de marcha atrás/para a frente, puxar a ficha de alimentação e retirar manualmente os resíduos de papel da unidade de corte.

3. Colocar o interruptor deslizante na posição **On/Auto**.
4. Reduza a quantidade de papel a ser triturada e continua o processo de trituração.

7.1 Marcha atrás (posição Reverse)

Colocar o interruptor deslizante na posição **Reverse** para que a unidade de corte se desloque para trás e liberte novamente o papel.

7.2 Deslocação para a frente (posição On/Auto)

Coloque o interruptor deslizante na posição **On/Auto** para triturar qualquer papel restante e retire-o da unidade de corte.

8. Manutenção e conservação

Atenção! Sempre realizar os trabalhos de manutenção com a ficha retirada da tomada!

8.1 Esvaziar o recipiente de recolha

1. Tire a ficha de rede da tomada.
2. Retirar o acessório de corte do recipiente de recolha.
3. Esvaziar o conteúdo do recipiente de recolha num local adequado.
4. Voltar a colocar o acessório de corte no recipiente coletor.

Aviso! Recomenda-se que o recipiente de recolha não seja enchido até à unidade de corte. Deste modo, evitará uma contrapressão do material cortado contra o dispositivo de corte. Esvazie regularmente o recipiente de recolha.

8.2 Olear o dispositivo de corte

Para gozar do seu destruidor de documentos durante muito tempo recomendamos a limpeza regular dos resíduos do dispositivo de corte e aplicar um pouco do óleo especial para destruidores de documentos no dispositivo de corte. Pode obter óleo especial sem FCKW no seu comerciante qualificado ou directamente no nosso centro de assistência em Hattingen. Deste modo, prolongará a vida útil do seu aparelho.

- Depois de esvaziar o recipiente de recolha, aplicar óleo especial em várias linhas transversais numa folha de papel adequada e colocar esta folha na posição do interruptor deslizante **On/Auto** através da unidade de corte.

- Em alternativa, oferecemos papel oleado. O óleo de origem vegetal está fechado no papel e só sai durante o processo de trituração. Isto garante um manuseamento simples e limpo. Basta deixar que a folha de papel oleado seja triturada na destruidora de documentos e, em seguida, colocar o aparelho em marcha-atrás durante cerca de 10 segundos. A destruidora de documentos está então pronta a ser utilizada novamente. 12 folhas de papel oleado estão contidas num envelope e estão disponíveis nas lojas ou no nosso serviço de assistência técnica sob o número 9130.

Atenção! É proibida a utilização de óleo de garrafa pulverizadora que contenha CFC!

8.3 Limpeza

1. Desligar o aparelho.
2. Tire a ficha de rede da tomada.
3. Limpar as superfícies da caixa com um pano macio, seco e sem soltar fiapos. Não deve utilizar qualquer detergente ou solvente.

9. Dados técnicos

	260 S Plus
	Não se destina a utilização comercial
Capacidade de corte	máx. 6 folhas DIN A4 (80 g/m ²) ou um cartão de crédito
Método de corte, largura de corte	Corte em tiras, 6 mm
Velocidade do corte	2,2 m/min.
Entrada de alimentação de papel larga	220 mm
Funcionamento contínuo	3 min. LIGADO/30 min. DESLIGADO
Nível sonoro	72 dB(A)
Elementos de comando	Auto-arranque/autostop Inversão de marcha Off
Medidas (L x P x A)	293 x 108 x 69 mm
Peso	1,1 kg
Alimentação de tensão	220 - 240 V / 50/60 Hz / 160 W
Amperagem	0,8 A

Declaração de conformidade do nível de proteção conforme DIN 66399

Declaramos que este aparelho para destruir documentos cumpre os pré-requisitos do nível de segurança P-2 conforme DIN 66399.

P-2 Recomendado para suportes de dados com dados internos que devem ser tornados ilegíveis. Área de partículas do material ≤ 800 mm² ou largura da tira ≤ 6 mm Comprimento da tira não limitado.

10. Resolução de problemas

Problema	Diagnóstico & Causa	Resolução
O aparelho não funciona	A ficha está corretamente inserida na tomada?	Coloque a ficha corretamente na tomada.
	Se o interruptor deslizante estiver na posição On/Auto ?	Colocar o interruptor deslizante na posição On/Auto .
	O motor não arranca ao alimentar papel?	Insira o papel na abertura de modo a que este entre em contacto com o sensor no centro.
O aparelho já não funciona após um período prolongado ou para durante a operação	Utilizou o aparelho ininterruptamente durante um período prolongado? A superfície do aparelho está quente? Nesse caso, é provável que o funcionamento contínuo admissível tenha sido ultrapassado.	Retire a ficha da tomada e deixe que o motor arrefeça até à temperatura ambiente. Funcionamento contínuo, ver capítulo "Dados técnicos".
Obstrução por papel	Introduziu mais papel do que a capacidade permitida (ver capítulo "Dados técnicos")? Não inseriu o papel de forma linear na entrada?	Retirar o papel encravado, ver capítulo "Retirar o papel encravado".

Aviso! Se não conseguir resolver o erro sozinho, por favor, contacte o seu comerciante ou ligue para a linha de assistência de GO Europe.

11. Declaração de conformidade



A marcação CE no aparelho confirma a conformidade.

A declaração de conformidade pode ser lida em www.go-europe.com.

12. Marca GS



O selo "Segurança testada" (marca GS) certifica que o produto cumpre as exigências da legislação alemã relativa à segurança dos produtos (ProdSG).

A marca GS indica que a segurança e a saúde do utilizador não correm riscos se o produto certificado for utilizado conforme a sua finalidade, tendo em conta a má utilização razoavelmente previsível. Trata-se de um símbolo de segurança dado de livre vontade e

emitido por um instituto de ensaios adequado.

13. Símbolos

Encontrará os seguintes símbolos na embalagem ou na própria unidade. Esta secção diz-lhe o que estes símbolos significam em pormenor.



O símbolo significa que o tipo do produto corresponde à classe de proteção II (duplo isolamento). Não é necessária alguma conexão de segurança com ligação elétrica à terra (massa).



Utilize o produto apenas em recintos interiores.

14. Eliminação



Informe-se sobre as possibilidades de retomar os aparelhos usados gratuitamente junto do seu revendedor.



O símbolo que segue significa que os aparelhos elétricos e eletrónicos antigos devem ser eliminados separadamente dos resíduos domésticos em conformidade com as normas legais. Elimine o seu aparelho num centro de recolha da sua entidade de reciclagem comunal.



A embalagem é feita de materiais biodegradáveis, que podem ser eliminados nas instituições de reciclagem locais. Informe-se sobre as possíveis eliminações corretas no seu município.



Na separação de resíduos, tenha atenção à identificação do material de embalagem, identificados pelas abreviaturas (b) e os números (a) com o seguinte significado: 1-7: plásticos / 20-22: papel e papelão / 80-98: compósitos.

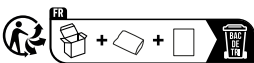

O logótipo Triman só é válido para França.

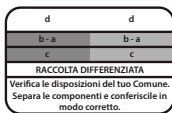

O logótipo é válido apenas na Itália.



O logótipo só é válido para Espanha.

15. Garantia

Prezado cliente,

apraz-nos saber que optou em favor desse aparelho.

Caso surja um defeito, queira devolver o aparelho, junto com o comprovante de compra e a embalagem original, ao mercado onde adquiriu.

Vale o prazo de garantia legal.

16. Fabricante

GO Europe GmbH

Zum Kraftwerk 1

D-45527 Hattingen

Alemanha

www.go-europe.com

service@go-europe.com

260 S Plus

Automatski uništavač dokumenata

Priručnik s uputama

Sadržaj

1.	Važni sigurnosni propis.....	82
2.	Namjena.....	83
3.	Kontrole.....	83
4.	Puštanje u rad.....	83
5.	Servis.....	84
6.	Zaštita motora.....	84
7.	Uklonite zaglavljene papire.....	85
8.	Održavanje i njega.....	85
9.	Tehnički podaci.....	86
10.	Rješavanje problema.....	86
11.	Izjava o sukladnosti.....	87
12.	Oznaka GS.....	87
13.	Simboli.....	87
14.	Zbrinjavanje.....	87
15.	Pitanja i servis.....	88
16.	Proizvođač.....	88



Upute za uporabu dio su ovog uređaja. Sadrži važne informacije za sigurnost, uporabu i odlaganje. Prije uporabe proizvoda upoznajte se sa svim uputama za rad i sigurnost. Koristite proizvod samo kako je opisano i za navedena područja primjene. Prilikom prosljeđivanja proizvoda trećim osobama predajte sve dokumente.











Kako biste mogli koristiti sve funkcije vašeg uništavača dokumenata, pažljivo pročitajte ove upute prije uporabe uređaja.

1. Važni sigurnosni propis

- Držite uređaj podalje od djece i kućnih ljubimaca!
- Uređajem smiju rukovati samo odrasle osobe.
- Uređajem smije istovremeno upravljati samo jedna osoba.
- Zaštitite uređaj od izravne sunčeve svjetlosti, ekstremne vrućine i vlage!
- Nemojte provoditi nikakve druge radnje na uređaju tijekom rada, poput čišćenja.
- Neka popravke izvrši kvalificirano stručno osoblje.
- Ne stavljajte nikakve predmete na uređaj.

1.1 Sigurnosni znak

 Kako biste mogli koristiti sve funkcije vašeg uništavača dokumenata, pažljivo pročitajte ove upute prije uporabe uređaja.

- | | |
|---|---|
|  Pažnja: nepravilna uporaba uređaja može dovesti do ozbiljnih ozljeda! |  Držite vezice podalje od područja uvlačenja papira! |
|  Držite šalove, nakit i široku odjeću dalje od područja za ulaganje papira! |  Držite kosu podalje od područja uvlačenja papira! |
|  Uređajem ne smiju rukovati djeca! Držite djecu dalje od uređaja. |  Nemojte prskati zapaljive plinove ili ulje na uređaj. Opasnost od požara! |
|  Ne stavljajte ruke u ulagač papira! |  Nemojte umetati spajalice u otvor za uvlačenje papira! |
|   Ne raspršujte zapaljive plinove u smjeru drobilice. |  Oprez! Opasnost od ozljeda od oštrica mehanizma za rezanje! |

 **Upozorenje!** Opasnost od ozljeda zbog mehanizma za uvlačenje. Nevezani predmeti mogu se uhvatiti za hranilicu i uzrokovati ozljede. Držite prste, kosu, šalove, kravate, nakit itd. dalje od ulaza.

Opasnost! Nepoštivanje ovih sigurnosnih znakova može uzrokovati ozbiljne tjelesne ozljede! Ako neki predmet (rukav, kravata, itd.) slučajno uđe u ladicu, odmah izvucite utikač iz utičnice!

Obavijest o sigurnosti! Utičnica se mora nalaziti blizu uređaja i biti lako dostupna. To znači da možete brzo isključiti uređaj iz mreže u hitnim slučajevima.

1.2 Smjernice za električnu sigurnost

- Izvadite utikač iz utičnice
- prije dužeg nekorištenja
- prije pražnjenja spremnika za sakupljanje
- prije čišćenja uređaja
- prije pomicanja uređaja

- Ako je kabel za napajanje, utikač ili sam uređaj oštećen, nemojte više koristiti uređaj (opasnost od ozljeda)!
- Nemojte raditi nikakve promjene na kabelu za napajanje jer je dizajniran za navedeni mrežni napon.
- Nemojte preoptereti preporučeni kapacitet utičnice ili bilo kojeg produžnog kabela koji se može priključiti!

Opasnost! Zabranjeno je otvaranje reznog nastavka u svrhu popravka. Opasnost po život! Ovo također poništava jamstvo.

2. Namjena

- Koristite 260 S Plus usitnivač dokumenata samo za uništavanje papira i kreditnih kartica! Papir koji se usitnjava mora biti suh i ispunjavati zahtjeve navedene u poglavlju "Tehnički podaci"! Usitnjavanje drugih materijala može dovesti do ozljeda (zbog krhotina čvrstih materijala itd.) ili oštećenja uređaja (npr. uništenje reznog mehanizma).
- Uklonite sve spajalice prije umetanja papira u uređaj!
- Uređaj se smije koristiti samo u suhim, zatvorenim prostorijama.
- **Sljedeće predmete nikada ne treba usitnjavati:** omotnice s prozorčićima ili zalijepljenim preklopima; ljepljiva poput etiketa, naljepnica ili zalijepljenog papira; novine, papirnate maramice ili sličan tanki papir; prozirne folije, folije ili laminirane dokumente. Također izbjegavajte usitnjavanje beskonačnog papira, rola papira, kartona, valovitog kartona, tkanine i plastike, jer oni mogu začeptiti ili oštetiti usitnivača.

3. Kontrole

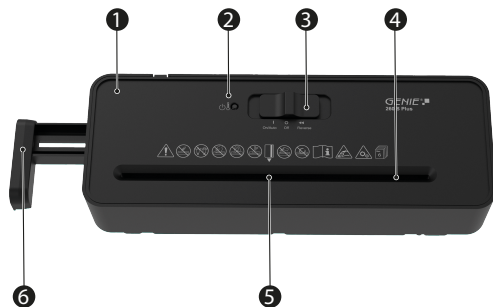

1 Dodatak za rezanje

2 LED On/Overheat

3 Klizni prekidač

4 Uvlačenje papira s mehanizmom za rezanje

5 Naplata kreditnih kartica

6 Izvlačenje (za postavljanje sjeckalice na veće spremnike za sakupljanje)

4. Puštanje u rad

1. Pažljivo izvadite uređaj iz pakiranja.



Opasnost! Donja strana nastavka za rezanje sadrži oštre kutove. Opasnost od ozljeda!

2. Stavite nastavak za rezanje na odgovarajući spremnik za sakupljanje po vašem izboru s ravnom površinom. Da biste to učinili, ako je potrebno, izvucite nastavak iz nastavka jedinice za rezanje koliko god je potrebno.

Obavijest! Izvlačna ladica omogućuje uređaju da u njega stanu okrugle i četvrtaste koševе za smeće promjera od 29 do 36 cm.

Obavijest! Rezni nastavak ne smije se klatiti!

Obavijest! Sabirni spremnik nije dio opsega isporuke.

3. Postavite spremnik za sakupljanje i nastavak za rezanje na ravnu površinu.
4. Postavite uređaj blizu utičnice. Međutim, ne postavljajte posudu za sakupljanje i rezni nastavak blizu izvora topline ili blizu vode.
5. Utaknite utikač u utičnicu.

Obavijest! Pazite da kabel za napajanje ne smeta tako da ljudi ili životinje ne mogu hodati preko njega ili stavljati druge predmete na njega. Kako biste poduzeli potrebne mjere opreza, obratite pozornost na informacije o napajanju na stražnjoj strani uređaja.

Obavijest o sigurnosti! Iz sigurnosnih razloga, utičnica i mrežni priključak uređaja moraju biti blizu uređaja i slobodno dostupni kako bi se u hitnim slučajevima moglo brzo isključiti napajanje!

5. Servis



Obavijest! Kapacitet preporučen u poglavlju "Tehnički podaci" ne smije se prekoračiti, inače će doći do zaglavljivanja papira! Imajte na umu da se debljina papira povećava kada se savija, što može premašiti preporučeni kapacitet listova. Smanjite količinu papira, čak i s grubo zrnatim papirom.

5.1 Klizni prekidač

Mehanizmom za rezanje uništavača dokumenata možete upravljati pomoću klizne sklopke. Klizni prekidač se može postaviti u tri položaja:

- Pozicija **Reverse**: Trajni obrnuti.
- Pozicija **Off**: Uništavač isključen.
- Pozicija **On/Auto**: U položaju **On/Auto** jedinica za rezanje počinje automatski uništavati čim se papir ili kreditna kartica umetnu kroz ulagač papira. Uređaj se prebacuje u način rada naprijed i uvlači papir ili kreditnu karticu. Nakon procesa usitnjavanja, uređaj nastavlja raditi otprilike 2 do 4 sekunde, a zatim se automatski isključuje.

5.2 Uključite uređaj

1. Utaknite utikač u utičnicu.
2. Postavite klizni prekidač na položaj **On/Auto**.
3. LED lampica za uključivanje/pregrijavanje svijetlit će zeleno.

5.3 Umetnite papir ili kreditnu karticu



Obavijest! Maksimalno 6 listova DIN A4 težine maksimalno 80 g/m².

1. Uređaj je priključen na električnu mrežu, a klizni prekidač je u položaju **On/Auto**.
2. Umetnite papir ravno u ulagač papira s gornje strane. Položaj za umetanje kreditne kartice označen je strelicom. Umetnite kreditnu karticu okomito.

Obavijest! Provjerite je li klizni prekidač u položaju nakon završetka postupka usitnjavanja **Off**.

5.4 Isključite uređaj

- Izvadite utikač iz utičnice.

6. Zaštita motora

Motor se automatski isključuje ako se pregrije. LED lampica Uključeno/Pregrijavanje svijetli crveno. Isključite kabel za napajanje i ostavite motor da se ohladi na sobnu temperaturu. Ponovno uključite utikač u utičnicu i nastavite s radom.

Obavijest! Imajte na umu kontinuirani rad naveden u poglavlju "Tehnički podaci".

7. Uklonite zaglavljani papir

Ako je u rezač stavljeno previše papira, doći će do zastoja papira. Ako se papir zaglavi, uređaj se automatski isključuje.

Postupite na sljedeći način:

1. Izbacite papir pomoću obrnutog uvlačenja (**Reverse**).
2. Upotrijebite (**On/Auto**) uvlačenje papira kako biste očistili uvlačenje od ostataka papira.

Obavijest! Ako kretanje unatrag/naprijed ne ukloni blokadu, isključite kabel za napajanje i zatim ručno uklonite sav preostali papir iz jedinice za rezanje. Postavite klizni prekidač na položaj **Auto**. Smanjite količinu papira za cijepanje i nastavite s rezanjem.

3. Postavite klizni prekidač na položaj **On/Auto**.
4. Smanjite količinu papira za cijepanje i nastavite s rezanjem.

7.1 Vožnja unatrag (pozicija Reverse)

Postavite klizni prekidač u položaj **Reverse**, tako da rezač krene unatrag i ponovno oslobodi papir.

7.2 Trčanje prema naprijed (pozicija On/Auto)

Postavite klizni prekidač na položaj **On/Auto** kako biste isjeckali sav preostali papir i uklonili ga iz jedinice za rezanje.

8. Održavanje i njega

Opasnost! Radove na održavanju smijete izvoditi samo s isključenim mrežnim utikačem!

8.1 Ispraznite spremnik za sakupljanje

1. Izvadite utikač iz utičnice.
2. Uklonite nastavak za rezanje iz spremnika za sakupljanje.
3. Ispraznite sadržaj spremnika za prikupljanje na prikladno mjesto.
4. Vratite nastavak za rezanje na spremnik za sakupljanje.

Obavijest! Preporuča se ne puniti sabirnu posudu do jedinice za rezanje. To će spriječiti vraćanje isječka u jedinicu za rezanje. Redovito praznite spremnik za sakupljanje.

8.2 Nauljite jedinicu za rezanje

Kako biste bili sigurni da ćete dugo uživati u svom uništavaču dokumenata, preporučujemo da redovito uklanjate ostatke s reznog mehanizma i nanosite neko specijalno ulje za uništavače dokumenata na alat za rezanje. Specijalno ulje bez CFC-a možete nabaviti kod vašeg specijaliziranog trgovca ili izravno u našem servisnom centru u Hattingenu. To će produžiti životni vijek uređaja.

- Svaki put kada se spremnik za prikupljanje isprazni, nanesite specijalno ulje u nekoliko poprečnih linija na odgovarajući list papira i pustite da taj list prođe kroz jedinicu za rezanje u položaju **On/Auto** provucite kroz jedinicu za rezanje.
- Alternativno nudimo nauljeni papir. Biljno ulje je zatvoreno u papiru i izlazi tek kada se isjecka. To osigurava jednostavno i čisto rukovanje. Jednostavno isječakajte list papira za pečenje u sjeckalici i zatim pokrenite stroj unatrag oko 10 sekundi. Uništavač dokumenata tada je ponovno spreman za uporabu. U koverti se nalazi 12 listova uljanog papira koji su dostupni u trgovinama ili u našem servisu pod brojem 9130.

Opasnost! Zabranjena je uporaba ulja za prskanje koje sadrži CFC!

8.3 Čišćenje

1. Isključite uređaj.
2. Izvucite utikač iz utičnice.
3. Površine kućišta čistite mekom i suhom krpom koja ne ostavlja vlakna. Nemojte koristiti sredstva za pranje i otapala.

9. Tehnički podaci

	260 S Plus
	Nije za komercijalnu upotrebu
Performanse rezanja	max 6 listova DIN A4 (80 g/m ²) ili kreditnom karticom
Način rezanja, širina rezanja	Trakasti rez, 6 mm
Brzina rezanja	2,2 m/min.
Široko uvlačenje papira	220 mm
Kontinuirani rad	3 min. UKLJUČENO/30 min. ISKLJUČENO
Razina buke	72 dB(A)
Opseg djelovanja	Autostart/autostop Vožnja unatrag Od
Dimenzije (Š x D x V)	293 × 108 × 69 mm
Težina	1,1 kg
Napajanje	220 - 240 V / 50/60 Hz / 160 W
Snaga struje	0,8 A

Izjava o sukladnosti razine sigurnosti prema DIN 66399

Izjavljujemo da ovaj uređaj ispunjava zahtjeve razine sigurnosti P-2 prema DIN 66399 kada su dokumenti uništeni.

P-2: Preporučuje se za nosače podataka s internim podacima koji trebaju biti nečitli. Površina čestica materijala ≤ 800 mm² ili širina trake ≤ 6 mm duljina trake nije ograničena.

10. Rješavanje problema

Problem	Dijagnoza i uzrok	Pravni lijek
Uređaj ne radi	Je li utikač ispravno umetnut u utičnicu?	Ispravno umetnite utikač u utičnicu.
	Je li klizni prekidač u položaju On/Auto ?	Postavite klizni prekidač na položaj On/Auto .
	Ne pokreće li se motor kad se uvuče papir?	Gurnite papir u svaki ulaz tako da dodiruje senzor u sredini.
Uređaj više ne radi nakon dužeg rada ili se zaustavlja tijekom rada	Je li uređaj korišten neprekidno dulje vrijeme? Je li površina uređaja topla? Tada je vjerojatno prekoračen dopušteni kontinuirani rad.	Isključite kabel za napajanje i ostavite motor da se ohladi na sobnu temperaturu. Kontinuirani rad, vidi poglavlje "Tehnički podaci".

Zastoj papira	Jeste li uložili više od dopuštenog kapaciteta papira (pogledajte poglavlje "Tehnički podaci")? Nije li papir upravo ušao u ulagač?	Uklonite zaglavljene papir, pogledajte poglavlje "Uklanjanje zagavljenog papira".
---------------	---	---

Obavijest! Ako ne možete sami riješiti pogrešku, obratite se svom prodavaču ili nazovite GO Europe hotline

11. Izjava o sukladnosti



Oznaka CE na uređaju je potvrda sukladnosti.

Izjava o sukladnosti dostupna je na www.go-europe.com.

12. Oznaka GS



Pečat «Proverjena sigurnost» (oznaka GS) potvrđuje da proizvod ispunjava zahtjeve njemačkog Zakona o sigurnosti proizvoda (ProdSG). Oznaka GS označava da sigurnost i zdravlje nisu ugroženi ako se proizvod koristi kako je predviđeno i ako se koristi na predvidljivo pogrešan način. Riječ je o dobrovoljnoj sigurnosnoj oznaci koju je izdao odgovarajući institut za ispitivanje.

13. Simboli

Sljedeći simboli nalaze se na pakiranju ili na samom uređaju. U ovom odjeljku doznat ćete što koji simbol znači.



Simbol označava da dizajn proizvoda odgovara klasi zaštite II (dvostruka izolacija). Sigurnosni priključak na električno uzemljenje (masa) nije potreban.



Rabite proizvod isključivo u zatvorenim prostorima.

14. Zbrinjavanje



Saznajte više o opcijama za besplatno preuzimanje starih uređaja od svog prodavača.



Simbol pored znači da se stari električni i elektronički uređaji zbog zakonskih propisa moraju zbrinjivati odvojeno od otpada iz kućanstva. Zbrinite Vaš uređaj na sabirnom mjestu Vašeg komunalnog poduzeća za zbrinjavanje otpada.



Ambalaža je napravljena od materijala koji ne štete okolišu i koje možete zbrinuti preko lokalnih reciklažnih dvorišta. Raspitajte se kod lokalnih vlasti o mogućnostima ispravnog zbrinjavanja.



Prilikom odvajanja otpada obratite pažnju na oznake na ambalažnom materijalu, odnosno kratice (b) i brojeve (a) sa sljedećim značenjem: 1-7: plastika / 20-22: papir i karton / 80-98: kompozitni materijali.

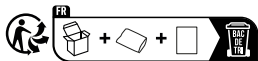

Logotip Triman vrijedi samo u Francuskoj.

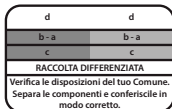

Logotip vrijedi samo za Italiju.



Logotip velja samo za Španiju.

15. Pitanja i servis

Poštovani kupče,

veseli nas što ste se odlučili za ovaj uređaj. U slučaju kvara uređaj zajedno sa potvrdom o kupnji i u originalnoj ambalaži odnesite u trgovinu, u kojoj ste ga kupili.

16. Proizvođač

GO Europe GmbH

Zum Kraftwerk 1

D-45527 Hattingen

Njemačka

www.go-europe.com

service@go-europe.com

260 S Plus

Αυτόματος καταστροφέας εγγράφων

Οδηγίες Χρήσης

Πίνακας περιεχομένων

1.	Σημαντικοί κανονισμοί ασφαλείας.....	90
2.	Ενδεδειγμένη χρήση.....	91
3.	Στοιχεία ελέγχου.....	91
4.	Έναρξη λειτουργίας.....	92
5.	Επιχείρηση.....	92
6.	Προστασία κινητήρα.....	93
7.	Αντιμετώπιση συμφόρησης χαρτιού.....	93
8.	Συντήρηση και φροντίδα.....	93
9.	Τεχνικά στοιχεία.....	94
10.	Αντιμετώπιση προβλημάτων.....	95
11.	Δήλωση συμμόρφωσης.....	95
12.	Σήμα GS.....	95
13.	Σύμβολα.....	95
14.	Αποκομιδή.....	96
15.	Εγγύηση.....	97
16.	Κατασκευαστής.....	97



Οι οδηγίες χρήσης αποτελούν αναπόσπαστο μέρος αυτής της συσκευής. Περιέχει σημαντικές πληροφορίες σχετικά με την ασφάλεια, τη χρήση και τη διάθεση. Εξοικειωθείτε με όλες τις οδηγίες λειτουργίας και ασφάλειας πριν χρησιμοποιήσετε το προϊόν. Χρησιμοποιείτε το προϊόν μόνο όπως περιγράφεται και για τις καθορισμένες περιοχές εφαρμογής. Να παραδίδετε όλα τα έγγραφα κατά τη μεταβίβαση του προϊόντος σε τρίτους. Για να μπορέσετε να χρησιμοποιήσετε όλες τις λειτουργίες του καταστροφέα εγγράφων, διαβάστε προσεκτικά τις παρούσες οδηγίες πριν χρησιμοποιήσετε τη συσκευή.

1. Σημαντικοί κανονισμοί ασφαλείας

- Διατηρείτε τη συσκευή μακριά από παιδιά και κατοικίδια ζώα! Μόνο ενήλικες επιτρέπεται να χειρίζονται τη συσκευή.
- Μόνο ένα άτομο επιτρέπεται να χειρίζονται τη συσκευή κάθε φορά.
- Προστατεύστε τη συσκευή από απευθείας έκθεση στον ήλιο, ακραία θερμότητα και υγρασία!
- Κατά τη λειτουργία μην εκτελείτε άλλες εργασίες στη συσκευή, όπως π.χ. καθαρισμό.
- Επισκευές επιτρέπεται να εκτελούνται από εξειδικευμένο τεχνικό προσωπικό.
- Μην τοποθετείτε αντικείμενα πάνω στη συσκευή.

1.1 Σήματα ασφαλείας



Για να μπορέσετε να χρησιμοποιήσετε όλες τις λειτουργίες του καταστροφέα εγγράφων, διαβάστε προσεκτικά τις παρούσες οδηγίες πριν χρησιμοποιήσετε τη συσκευή.



Προσοχή! Η εσφαλμένη χρήση της συσκευής μπορεί να οδηγήσει σε σοβαρούς τραυματισμούς!



Κρατήστε τις γραβάτες μακριά από την περιοχή τροφοδοσίας χαρτιού!



Κρατήστε τα κασκόλ, τα κοσμήματα και τα φαρδιά ρούχα μακριά από την περιοχή τροφοδοσίας χαρτιού!



Κρατήστε τα μαλλιά σας μακριά από την περιοχή τροφοδοσίας χαρτιού!



Η συσκευή δεν πρέπει να χρησιμοποιείται από παιδιά! Κρατήστε τα παιδιά μακριά από τη συσκευή.



Μην ψεκάζετε εύφλεκτα αέρια ή λάδι πάνω στη συσκευή. Κίνδυνος πυρκαγιάς!



Μην βάζετε τα χέρια σας στην τροφοδοσία χαρτιού!



Μην εισάγετε συνδετήρες στη δοχείο χαρτιού!



Μην ψεκάζετε εύφλεκτα αέρια προς την κατεύθυνση του καταστροφέα εγγράφων.



Προσοχή! Κίνδυνος τραυματισμού από τον αιχμηρό μηχανισμό κοπής!



Προειδοποίηση! Κίνδυνος τραυματισμού από τον μηχανισμό τροφοδοσίας. Μη στερεωμένα αντικείμενα μπορεί να εμπλακούν στην τροφοδοσία και να προκαλέσουν τραυματισμούς. Διατηρείτε τα δάκτυλα, τα μαλλιά, κασκόλ, γραβάτες, κοσμήματα κτλ. μακριά από την τροφοδοσία.

Προσοχή! Η μη τήρηση αυτών των σημάτων ασφαλείας μπορεί να προκαλέσει βαρύτατους σωματικούς τραυματισμούς! Αν παρόλα αυτά εισέλθει ακούσια ένα αντικείμενο (μανίκι, γραβάτα κτλ.) στην τροφοδοσία, αποσυνδέστε αμέσως το φιλτράρισμα από την πρίζα!

Υπόδειξη ασφαλείας! Η πρίζα πρέπει να βρίσκεται κοντά στη συσκευή και να είναι εύκολα προσβάσιμη. Αυτό σας επιτρέπει να αποσυνδέσετε γρήγορα τη συσκευή από το ηλεκτρικό δίκτυο σε περίπτωση έκτακτης ανάγκης.

1.2 Οδηγίες ηλεκτρικής ασφαλείας

- Τραβήξτε το φις τροφοδοσίας από την πρίζα
- πριν από ένα παρατεταμένο διάστημα μη χρήσης
- πριν από την εκκένωση του δοχείου συλλογής

- πριν από τον καθαρισμό της συσκευής
- πριν από μια αλλαγή ρύθμισης της συσκευής
- Μην θέτετε τη συσκευή σε λειτουργία σε περίπτωση που έχει υποστεί ζημιά το καλώδιο τροφοδοσίας, το φις τροφοδοσίας ή η ίδια η συσκευή (κίνδυνος τραυματισμού)!
- Μην τροποποιείτε το καλώδιο τροφοδοσίας, καθώς σχεδιάστηκε για την προβλεπόμενη τάση δικτύου.
- Μην υπερφορτώνετε τη συνιστώμενη χωρητικότητα της πρίζας ή ενός ενδεχομένως συνδεδεμένου καλωδίου επέκτασης!

Προσοχή! Απαγορεύεται το άνοιγμα του ένθετου μηχανισμού κοπής για σκοπούς επισκευής. Κίνδυνος για τη ζωή! Επίσης έτσι ακυρώνεται η εγγύηση.

2. Ενδειγμένη χρήση

- Χρησιμοποιήστε τον καταστροφέα εγγράφων 260 S Plus μόνο για τον τεμαχισμό χαρτιού και πιστωτικών καρτών! Το χαρτί που πρόκειται να τεμαχιστεί πρέπει να είναι στεγνό και να πληροί τις απαιτήσεις που αναφέρονται στο κεφάλαιο "Τεχνικά στοιχεία"! Ο τεμαχισμός άλλων υλικών μπορεί να προκαλέσει τραυματισμούς (από θραύσματα στερεών υλικών κ.λπ.) ή ζημιά στη συσκευή (π.χ. καταστροφή του μηχανισμού κοπής).
- Αφαιρέστε όλους τους συνδετήρες πριν τοποθετήσετε το χαρτί στη συσκευή!
- Η συσκευή επιτρέπεται να χρησιμοποιείται μόνο σε ξηρούς, κλειστούς χώρους.
- **Μην καταστρέψετε ποτέ τα ακόλουθα αντικείμενα:** φακέλους με παράθυρο ή κολλημένες γλωπίδες, κόλλες όπως επικέτες, αυτοκόλλητα ή κολλημένο χαρτί, εφημερίδες, χαρτί μεταξίου ή παρόμοιο λεπτό χαρτί, διαφάνειες, φιλμ ή πλαστικοποιημένα έγγραφα. Αποφύγετε επίσης να τεμαχίζετε ατέρμονα έντυπα, ρολά χαρτιού, χαρτόνι, κυματοειδές χαρτόνι, ύφασμα και πλαστικό, καθώς αυτά μπορεί να φράξουν ή να καταστρέψουν τον καταστροφέα εγγράφων.

3. Στοιχεία ελέγχου

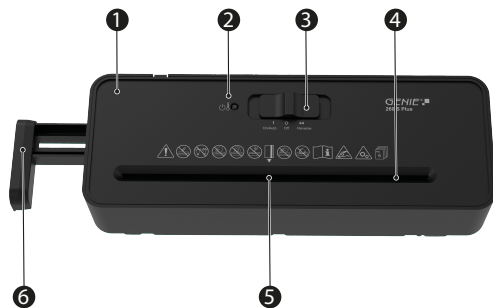

1 Καπάκι μηχανισμού κοπής

2 LED On/Overheat

3 Διακόπτης ολίσθησης

4 Τροφοδοσία χαρτιού με κόφτη

5 Τροφοδοσία πιστωτικών καρτών

6 Pull-out (για την τοποθέτηση του καταστροφέα εγγράφων σε μεγαλύτερα δοχεία συλλογής)

4. Έναρξη λειτουργίας

1. Αφαιρέστε προσεκτικά τη συσκευή από τη συσκευασία.



Προσοχή! Η κάτω πλευρά του ένθετου μηχανισμού κοπής διαθέτει αιχμηρές γωνίες. Κίνδυνος τραυματισμού!

2. Τοποθετήστε το εξάρτημα κοπής σε ένα κατάλληλο δοχείο συλλογής της επιλογής σας με επίπεδη επιφάνεια. Εάν είναι απαραίτητο, τραβήξτε το εξάρτημα όσο χρειάζεται έξω από το εξάρτημα κοπής.

Υπόδειξη! Χάρη στο εξάρτημα εξαγωγής, η συσκευή ταιριάζει σε στρογγυλά και γωνιακά καλάθια αχρήστων χαρπών με διάμετρο από 29 έως 36 cm.

Υπόδειξη! Το εξάρτημα κοπής δεν πρέπει να γέρνει!

Υπόδειξη! Ο δίσκος σταγόνων δεν περιλαμβάνεται στο αντικείμενο της παράδοσης.

3. Τοποθετήστε το δοχείο συλλογής και το εξάρτημα κοπής σε μια επίπεδη επιφάνεια.

4. Τοποθετήστε τη συσκευή κοντά σε πρίζα. Ωστόσο, μην τοποθετείτε το δοχείο συλλογής και το εξάρτημα κοπής κοντά σε πηγή θερμότητας ή κοντά σε νερό.

5. Εισάγετε το φιν τροφοδοσίας στην πρίζα.

Υπόδειξη! Βεβαιωθείτε ότι το καλώδιο δικτύου δεν βρίσκεται στη μέση, ώστε να μην μπορούν να περπατήσουν πάνω του άνθρωποι ή ζώα ή να τοποθετηθούν πάνω του άλλα αντικείμενα. Λάβετε υπόψη τις πληροφορίες σχετικά με την παροχή ρεύματος στο πίσω μέρος της συσκευής για τις απαραίτητες προφυλάξεις.

Υπόδειξη ασφαλείας! Για λόγους ασφαλείας, η πρίζα και η σύνδεση του δικτύου της συσκευής πρέπει να βρίσκονται κοντά στη συσκευή και να είναι ελεύθερα προσβάσιμες, ώστε να είναι δυνατή η γρήγορη αποσύνδεση της παροχής ρεύματος σε περίπτωση έκτακτης ανάγκης!

5. Επιχείρηση



Υπόδειξη! Η χωρητικότητα που συνιστάται στο κεφάλαιο "Τεχνικά στοιχεία" δεν πρέπει να ξεπεραστεί, διαφορετικά θα προκληθεί εμπλοκή χαρτιού! Προσέξτε ότι το πάχος του χαρτιού αυξάνεται όταν είναι διπλωμένο, έτσι μπορεί να ξεπεραστεί η συνιστώμενη χωρητικότητα φύλλων. Μειώστε την ποσότητα χαρτιού και σε χοντρό χαρτί.

5.1 Ο συρόμενος διακόπτης

Χρησιμοποιήστε τον συρόμενο διακόπτη για να ελέγξετε τη μονάδα κοπής του καταστροφέα. Ο συρόμενος διακόπτης μπορεί να ρυθμιστεί σε τρεις θέσεις:

- Θέση **Reverse**: Συνεχής αντίστροφη λειτουργία.
- Θέση **Off**: Καταστροφέας εγγράφων απενεργοποιημένος.
- Θέση **On/Auto**: Στη θέση **On/Auto** θέση, η λειτουργία τεμαχισμού της μονάδας κοπής ξεκινά αυτόματα μόλις εισαχθεί χαρτί ή πιστωτική κάρτα μέσω της τροφοδοσίας χαρτιού. Η συσκευή μεταβαίνει σε λειτουργία εμπροσθοπορείας και εισάγει το χαρτί ή την πιστωτική κάρτα. Μετά τη διαδικασία τεμαχισμού, η συσκευή συνεχίζει να λειτουργεί για περίπου 2 έως 4 δευτερόλεπτα και στη συνέχεια απενεργοποιείται αυτόματα.

5.2 Ενεργοποίηση της συσκευής

1. Εισάγετε το φιν τροφοδοσίας στην πρίζα.
2. Ρυθμίστε τον συρόμενο διακόπτη στο **On/Auto**.
3. Η λυχνία LED On/Overheat ανάβει με πράσινο χρώμα.

5.3 Τροφοδοτήστε χαρτί ή πιστωτική κάρτα



Υπόδειξη! Μέχρι 6 φύλλα A4 με βάρος μέχρι 80 g/m².

1. Η συσκευή είναι συνδεδεμένη στο ηλεκτρικό δίκτυο και ο συρόμενος διακόπτης βρίσκεται στη θέση **On/Auto**.

2. Εισάγετε το χαρτί ίσια από πάνω στην τροφοδοσία χαρτιού. Η θέση εισαγωγής της πιστωτικής κάρτας επισημαίνεται με ένα βέλος. Εισαγάγετε την πιστωτική κάρτα κάθετα.

Υπόδειξη! Βεβαιωθείτε ότι ο συρόμενος διακόπτης βρίσκεται στην **Off** θέση.

5.4 Απενεργοποιήστε τη συσκευή

- Τραβήξτε το φιν από την πρίζα.

6. Προστασία κινητήρα

Ο κινητήρας απενεργοποιείται αυτόματα σε περίπτωση υπερθέρμανσης. Η λυχνία LED **On/Overheat** ανάβει με κόκκινο χρώμα. Αποσυνδέστε το φιν από την πρίζα και αφήστε τον κινητήρα να κρυώσει σε θερμοκρασία δωματίου. Εισάγετε το φιν τροφοδοσίας ξανά στην πρίζα και συνεχίστε τη λειτουργία.

Υπόδειξη! Προσέξτε τη συνεχή λειτουργία που περιγράφεται στο κεφάλαιο «Τεχνικά χαρακτηριστικά».

7. Αντιμετώπιση συμφόρησης χαρτιού

Όταν στον μηχανισμό κοπής έχει τροφοδοτηθεί πολύ μεγάλη ποσότητα χαρτιού, δημιουργείται συμφόρηση χαρτιού. Εάν παρουσιαστεί εμπλοκή χαρτιού, η συσκευή απενεργοποιείται αυτόματα.

Προχωρήστε ως εξής:

1. Τροφοδοτήστε το χαρτί από την ανάποδη (**Reverse**) για να εξάγετε το χαρτί.
2. Καθαρίστε τον τροφοδότη από υπολείμματα χαρτιού χρησιμοποιώντας την εμπρόσθια τροφοδοσία (**On/Auto**).

Υπόδειξη! Εάν το μπλοκάρισμα δεν έχει απομακρυνθεί με την κίνηση προς τα πίσω/προς τα εμπρός, τραβήξτε το φιν από το ρεύμα και, στη συνέχεια, αφαιρέστε τα υπολείμματα χαρτιού από τη μονάδα κοπής με το χέρι.

3. Ρυθμίστε τον συρόμενο διακόπτη στο **On/Auto**.
4. Μειώστε την προς τεμαχισμό ποσότητα χαρτιού και συνεχίστε τη διαδικασία τεμαχισμού.

7.1 Όπισθεν (θέση Reverse)

Ρυθμίστε τον συρόμενο διακόπτη στο **Reverse** έτσι ώστε η μονάδα κοπής να τρέξει προς τα πίσω και να απελευθερώσει ξανά το χαρτί.

7.2 Μπροστά (Αυτόματη θέση)

Θέστε τον συρόμενο διακόπτη στη θέση **On/Auto** (Αυτόματο) για να τεμαχίσετε το χαρτί που έχει απομείνει και να το αφαιρέσετε από τη μονάδα κοπής.

8. Συντήρηση και φροντίδα

Προσοχή! Οι εργασίες συντήρησης επιτρέπεται να εκτελούνται μόνο με αποσυνδεδεμένο το φιν από το δίκτυο!

8.1 Εκκένωση δοχείου συλλογής

1. Τραβήξτε το φιν από την πρίζα.
2. Αφαιρέστε το εξάρτημα κοπής από το δοχείο συλλογής.
3. Αδειάστε το περιεχόμενο του δοχείου συλλογής σε κατάλληλο μέρος.
4. Τοποθετήστε ξανά το εξάρτημα κοπής στο δοχείο συλλογής.

Υπόδειξη! Συνιστάται να μην γεμίζετε το δοχείο συλλογής μέχρι τη μονάδα κοπής. Αυτό αποτρέπει την επιστροφή των κομμένων αντικειμένων στη μονάδα κοπής. Να αδειάζετε το δοχείο συλλογής τακτικά.

8.2 Λάδωμα μηχανισμού κοπής

Για να διασφαλίσετε ότι θα απολαμβάνετε τον καταστροφέα εγγράφων σας για μεγάλο χρονικό διάστημα, σας συνιστούμε να αφαιρείτε τακτικά τυχόν υπολείμματα από τον μηχανισμό κοπής και να εφαρμόζετε στο εργαλείο κοπής κάποιο ειδικό λάδι για καταστροφείς εγγράφων. Μπορείτε να προμηθευτείτε το ειδικό λάδι χωρίς CFC από τον εξειδικευμένο αντιπρόσωπό σας ή απευθείας από το κέντρο σέρβις στο Hattingen. Αυτό θα παρατείνει τη διάρκεια ζωής της συσκευής.

- Αφού αδειάσετε το δοχείο συλλογής, απλώστε το ειδικό λάδι σε πολλές εγκάρσιες γραμμές σε ένα κατάλληλο φύλλο χαρτιού και τοποθετήστε το φύλλο αυτό στη θέση του ολισθαίνοντος διακόπτη. **On/Auto** θέση μέσω της μονάδας κοπής.
- Εναλλακτικά, προσφέρουμε λαδωμένο χαρτί. Το φυτικό έλαιο είναι κλεισμένο στο χαρτί και διαφεύγει μόνο κατά τη διαδικασία τεμαχισμού. Αυτό εξασφαλίζει απλό και καθαρό χειρισμό. Απλώς αφήστε το φύλλο λαδωμένου χαρτιού να τεμαχιστεί στον καταστροφέα εγγράφων και, στη συνέχεια, θέστε τη συσκευή σε λειτουργία με την όπισθεν για περίπου 10 δευτερόλεπτα. Στη συνέχεια, ο καταστροφέας εγγράφων είναι έτοιμος για χρήση. 12 φύλλα λαδωμένου χαρτιού περιέχονται σε φάκελο και διατίθενται στα καταστήματα ή από το τμήμα εξυπηρέτησης με τον αριθμό 9130.

Προσοχή! Απαγορεύεται η χρήση λαδιού σε μπουκάλια ψεκασμού που περιέχουν CFC!

8.3 Καθαρισμός

1. Απενεργοποιήστε τη συσκευή.
2. Τραβήξτε το φιν από την πρίζα.
3. Καθαρίστε τις επιφάνειες του περιβλήματος με ένα μαλακό, στεγνό πανί που δεν αφήνει χνούδι. Μην χρησιμοποιείτε απορριπτικά ή διαλύτες.

9. Τεχνικά στοιχεία

	260 S Plus
	Όχι για εμπορική χρήση
Απόδοση κοπής	6 φύλλα DIN A4 (80 g/m ²) ή μια πιστωτική κάρτα
Μέθοδος κοπής, πλάτος κοπής	Κοπή λωρίδας, 6 mm
Ταχύτητα κοπής	2,2 m/min.
Πλάτος τροφοδοσίας χαρτιού	220 mm
Συνεχής λειτουργία	3 λεπτά ENERGO/30 λεπτά ANENERGO
Στάθμη θορύβου	72 dB(A)
Λειτουργίες χειρισμού	Αυτόματη εκκίνηση/αυτόματη διακοπή Αντίστροφη λειτουργία Απενεργοποίηση
Διαστάσεις (Π x Β x Υ)	293 × 108 × 69 mm
Βάρος	1,1 kg
Τροφοδοσία τάσης	220 - 240 V / 50/60 Hz / 160 W
Ένταση ρεύματος	0,8 A

Δήλωση συμμόρφωσης του επιπέδου ασφαλείας κατά DIN 66399

Δηλώνουμε, ότι η παρούσα συσκευή πληροί κατά την καταστροφή εγγράφων τις προϋποθέσεις του επιπέδου ασφαλείας P-2 κατά DIN 66399.

P-2 Συνιστάται για φορείς δεδομένων με εσωτερικά δεδομένα που πρέπει να καταστούν μη αναγνώσιμα. Επιφάνεια σωματιδίων υλικού $\leq 800 \text{ mm}^2$ ή πλάτος λωρίδας $\leq 6 \text{ mm}$ Το μήκος της λωρίδας δεν περιορίζεται.

10. Αντιμετώπιση προβλημάτων

Πρόβλημα	Διάγνωση & αιτία	Αντιμετώπιση
Η συσκευή δεν λειτουργεί	Είναι το φινιρίσμα σωστά τοποθετημένο στην πρίζα;	Τοποθετήστε το φινιρίσμα σωστά στην πρίζα.
	Εάν ο συρόμενος διακόπτης βρίσκεται στην On/Auto ?	Ρυθμίστε τον συρόμενο διακόπτη στο On/Auto .
	Ο κινητήρας δεν εκκινείται όταν εισάγεται το χαρτί;	Σπρώξτε το χαρτί στην αντίστοιχη είσοδο έτσι ώστε να ακουμπήσει τον αισθητήρα στο κέντρο.
Η συσκευή δεν λειτουργεί πλέον μετά από μεγαλύτερο διάστημα λειτουργίας ή σταμάτα κατά τη λειτουργία	Λειτουργεί η συσκευή συνεχώς για μεγάλο χρονικό διάστημα; Είναι ζεστή η επιφάνεια της συσκευής; Τότε η επιτρεπόμενη συνεχής λειτουργία έχει πιθανότητα ξεπεραστεί.	Αποσυνδέστε το φινιρίσμα από την πρίζα και αφήστε τον κινητήρα να κρυώσει σε θερμοκρασία δωματίου. Συνεχής λειτουργία, βλέπε κεφάλαιο "Τεχνικά στοιχεία".
Συμφόρηση χαρτιού	Έχετε τροφοδοτήσει περισσότερο από την επιτρεπόμενη χωρητικότητα χαρτιού (βλ. κεφάλαιο "Τεχνικά στοιχεία"); Το χαρτί δεν έχει μόλις εισαχθεί στον τροφοδότη;	Αφαιρέστε την εμπλοκή χαρτιού, βλέπε κεφάλαιο "Αφαίρεση της εμπλοκής χαρτιού".

Υπόδειξη! Εάν δεν μπορείτε να αποκαταστήσετε τη βλάβη μόνοι σας, παρακαλούμε επικοινωνήστε με τον αντιπρόσωπό σας ή καλέστε την τηλεφωνική γραμμή της GO Europe.

11. Δήλωση συμμόρφωσης

 Το σήμα CE στη συσκευή επιβεβαιώνει τη συμμόρφωση.

Η δήλωση συμμόρφωσης διατίθεται στη διεύθυνση www.go-europe.com.

12. Σήμα GS



Η σφραγίδα «Ελεγμένη ασφάλεια» (σήμα GS) πιστοποιεί, ότι το προϊόν πληροί τις απαιτήσεις του γερμανικού νόμου για την ασφάλεια των προϊόντων (ProdSG).

Το σήμα GS δείχνει, ότι κατά τη χρήση σύμφωνα με τον προορισμό και σε περίπτωση προβλεπόμενης λανθασμένης χρήσης του προϊόντος που φέρει το σήμα, δεν κινδυνεύουν η ασφάλεια και υγεία του χρήστη. Πρόκειται για ένα προαιρετικό σήμα ασφαλείας, το

οποίο εκδόθηκε από ένα κατάλληλο πιστοποιημένο δοκιμών.

13. Σύμβολα

Θα βρείτε τα ακόλουθα σύμβολα στη συσκευασία ή στην ίδια τη μονάδα. Αυτή η ενότητα σας ενημερώνει λεπτομερώς για το τι σημαίνουν αυτά τα σύμβολα.



Το σύμβολο δηλώνει, ότι ο τρόπος κατασκευής του προϊόντος ανταποκρίνεται στην κατηγορία προστασίας II (διπλή μόνωση). Δεν απαιτείται σύνδεση ασφαλείας με την ηλεκτρική γείωση (γείωση).



Χρησιμοποιείτε το προϊόν μόνο σε εσωτερικούς χώρους.

14. Αποκομιδή



Ενημερωθείτε για τις δυνατότητες δωρεάν επιστροφής μεταχειρισμένων συσκευών από τον αντιπρόσωπό σας.



Το παρακάτω σύμβολο σημαίνει ότι οι ηλεκτρικές και ηλεκτρονικές παλιές συσκευές και οι μπαταρίες θα πρέπει να απορρίπτονται ξεχωριστά από τα οικιακά απορρίμματα, λόγω της ισχύουσας νομοθεσίας. Απορρίψτε τη συσκευή στο σημείο συλλογής του δημοτικού φορέα διαχείρισης απορριμμάτων.



Η συσκευασία αποτελείται από φιλικό προς το περιβάλλον υλικό, το οποίο μπορείτε να απορρίψετε στα τοπικά σημεία ανακύκλωσης. Ενημερωθείτε από τον δήμο σας για τις επιλογές σωστής απόρριψης.



Προσέξτε τη σήμανση του υλικού συσκευασίας κατά την ταξινόμηση των απορριμμάτων, τα οποία επισημαίνονται με συντομογραφίες (b) και αριθμούς (a) με την παρακάτω επεξήγηση: 1-7: πλαστικά / 20-22: χαρτί και χαρτόνι / 80-98: σύνθετα υλικά.

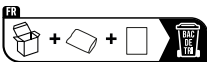

Το λογότυπο Triman ισχύει μόνο για τη Γαλλία.



Points de collecte sur www.quefairede mesdechets.fr
Privilégiez la réparation ou le don de votre appareil !

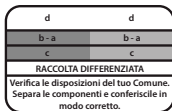

Το λογότυπο ισχύει μόνο για την Ιταλία.



Το λογότυπο ισχύει μόνο για την Ισπανία.

15. Εγγύηση

Αξιότιμε πελάτη,

Χαιρόμαστε που επιλέξατε αυτή τη συσκευή.

Σε περίπτωση βλάβης επιστρέψτε παρακαλώ αυτή τη συσκευή μαζί με την απόδειξη αγοράς της και συσκευασμένη στη γνήσια συσκευασία της εκεί όπου την αγοράσατε.

16. Κατασκευαστής

GO Europe GmbH

Zum Kraftwerk 1

D-45527 Hattingen

Γερμανία

www.go-europe.com

service@go-europe.com

260 S Plus

Otomatik belge öğütücü

Kullanma kılavuzu

İçindekiler tablosu

1.	Önemli güvenlik talimatları.....	99
2.	Talimatlara uygun kullanım.....	100
3.	Kontrol elemanları.....	100
4.	Devreye alma.....	101
5.	Operasyon.....	101
6.	Motor koruması.....	102
7.	Kağıt sıkışmasının giderilmesi.....	102
8.	Bakım ve temizlik.....	102
9.	Teknik veriler.....	103
10.	Sorun giderme.....	104
11.	Uygunluk beyanı.....	104
12.	GS işareti.....	104
13.	Semboller.....	104
14.	Tasfiye.....	104
15.	Garanti.....	105
16.	Üretici.....	105



Kullanım kılavuzu bu cihazın ayrılmaz bir parçasıdır. Güvenlik, kullanım ve imha ile ilgili önemli bilgiler içerir. Ürünü kullanmadan önce tüm çalıştırma ve güvenlik talimatlarını öğrenin. Ürünü sadece tarif edildiği şekilde ve belirtilen uygulama alanları için kullanın. Ürünü üçüncü şahıslara devrederken tüm belgeleri teslim edin.











Evrak imha makinenizin tüm fonksiyonlarını kullanabilmek için, cihazı kullanmadan önce lütfen bu talimatları dikkatlice okuyun.

1. Önemli güvenlik talimatları

- Cihazı çocuklardan ve ev hayvanlarından uzak tutunuz!
Cihaz sadece yetişkinler tarafından kullanılmalıdır.
- Cihaz sadece bir kişi tarafından kullanılmalıdır.
- Cihazı direkt güneş ışınlarından, aşırı ısıdan ve nemden koruyunuz!
- Çalışma sırasında cihazda örn. temizlik gibi hiçbir çalışma yapmayınız.
- Onarımları kalifiye uzman personele yaptırınız.
- Cihazın üzerine hiçbir cisim koymayınız.

1.1 Güvenlik işaretleri

 Evrak imha makinenizin tüm fonksiyonlarını kullanabilmek için, cihazı kullanmadan önce lütfen bu talimatları dikkatlice okuyun.

-  **Dikkat:** Cihazın yanlış kullanımı ciddi yaralanmalara yol açabilir!
-  Bağları kağıt besleme alanından uzak tutun!
-  Eşarplarını, takıları ve bol giysileri kağıt besleme alanından uzak tutun!
-  Saçınızı kağıt besleme alanından uzak tutun!
-  Cihaz çocuklar tarafından kullanılmalıdır!
Çocukları cihazdan uzak tutun.
-  Cihazın üzerine yanıcı gazlar veya yağ püskürtmeyin. Yangın tehlikesi!
-  Ellerinizi kağıt beslemesinin içine sokmayın!
-  Ataşları kağıt besleme bölmesine sokmayın!
-  Evrak imha makinesine doğru yanıcı gazlar püskürtmeyiniz.
-  **Dikkat!** Keskin kenarlı kesme düzeneği nedeniyle yaralanma tehlikesi!
-  **Uyarı!** Doldurma mekanizması nedeniyle yaralanma tehlikesi. Gevşek nesnelere sıkışabilir ve yaralanmalara neden olabilir. Parmaklarınızı, saçlarınızı, atkı, kravat, takı, vb. gibi nesnelere doldurma ünitesinden uzak tutunuz.

Dikkat! Bu güvenlik işaretlerine uyulmaması, ciddi bedensel yaralanmalara neden olabilir! Doldurma ünitesine yanlışlıkla bir nesne (çeket kolu, kravat, vb.) girerse, elektrik fişini derhal prizden çekiniz!

Güvenlik uyarısı! Priz, cihazın yakınına takılmalı ve kolayca ulaşılabilir olmalıdır. Bu, acil bir durumda cihazın şebeke bağlantısını hızlı bir şekilde kesmenize olanak tanır.

1.2 Elektriksel güvenlik direktifleri

- Aşağıdaki durumlarda elektrik fişini prizden çekiniz:
 - cihazı uzun süre kullanmayacaksınız
 - toplama kabını boşaltmadan önce
 - cihazı temizlemeden önce
 - cihazın yerini değiştirmeden önce

- Elektrik kablosu, elektrik fişi veya cihazın kendisinde hasar varsa cihazı çalıştırmayınız (yaralanma tehlikesi)!
- Belirtilen şebeke gerilimine göre tasarlandığı için, elektrik kablosunda hiçbir değişiklik yapmayınız.
- Prizin veya duruma bağlı olarak bağlı bir uzatma kablosunun önerilen kapasitesini aşmayınız!

Dikkat! Kesme düzeneği adaptörünün onarım için açılması yasaktır. Hayati tehlike! Ayrıca bunun sonucunda garanti talepleri de geçerliliğini yitirir.

2. Talimatlara uygun kullanım

- 260 S Plus belge imha makinesini sadece kağıt ve kredi kartlarını imha etmek için kullanın! Parçalanacak kağıt kuru olmalı ve "Teknik veriler" bölümünde listelenen gereklilikleri karşılamalıdır! Diğer malzemelerin parçalanması yaralanmalara (katı maddelerin parçalanması vb.) veya cihazın hasar görmesine (örn. kesme mekanizmasının tahrip olması) neden olabilir.
- Cihaza kağıt beslemeden önce tüm ataşları çıkarın!
- Cihaz sadece kuru ve kapalı odalarda kullanılmalıdır.
- **Aşağıdaki nesnelere asla parçalamayın:** Pencereli veya yapıştırılmış kapaklı zarflar, etiketler, yapıştırıcılar veya yapıştırılmış kağıtlar, gazete kağıdı, ipek kağıt veya benzeri ince kağıtlar, şeffaf folyolar, filmler veya laminasyonlu belgeler. Sürekli formlar, kağıt rulolar, karton, oluklu mukavva, kumaş ve plastik gibi nesnelere parçalamaktan da kaçının, çünkü bunlar kağıt öğütücüyü tıkayabilir veya hasar verebilir.

3. Kontrol elemanları

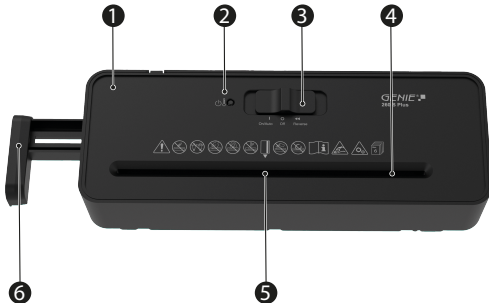

1 Kesme düzeneği adaptörü

2 LED On/Overheat

3 Kayar anahtar

4 Kesici ile kağıt besleme

5 Kredi kartı doldurma ünitesi

6 Pull-out (belge imha makinesini daha büyük toplama kaplarına yerleştirmek için)

4. Devreye alma

1. Cihazı ambalajından dikkatlice çıkarın.



Dikkat! Kesme düzeneği adaptörünün alt tarafı keskin kenarlı köşeler içerir. Yaralanma riski!

2. Kesici ataşmanı düz bir yüzeye sahip seçtiğiniz uygun bir toplama kabının üzerine yerleştirin. Gerekirse, çekip çıkarmayı kesici ataşmanından gerektiği kadar dışarı çekin.

Not! Çekmece sayesinde, cihaz 29 ila 36 cm çapındaki yuvarlak ve köşeli kağıt sepetlerine sığar.

Not! Kesici ataşmanı eğilmemelidir!

Not! Damlama tepsi teslimat kapsamına dahil değildir.

3. Toplama kabını ve kesici ataşmanı düz bir yüzeye yerleştirin.
4. Cihazı bir elektrik prizinin yakınına yerleştirin. Ancak, toplama kabını ve kesici ataşmanı bir ısı kaynağının veya suyun yakınına koymayın.
5. Fişi prize takınız.

Not! Şebeke kablosunun, insanların veya hayvanların üzerinden geçemeyeceği veya üzerine başka nesnelere konulmayacağı şekilde herhangi bir şeyin önünde olmadığından emin olun. Gerekli önlemler için cihazın arkasındaki güç kaynağı bilgilerini dikkate alın.

Güvenlik uyarısı! Güvenlik nedeniyle, priz ve cihazın şebeke bağlantısı, acil bir durumda güç kaynağının hızlı bir şekilde kesilebilmesi için cihaza yakın ve serbestçe erişilebilir olmalıdır!

5. Operasyon



Not! "Teknik veriler" bölümünde önerilen kapasite aşılmamalıdır, aksi takdirde kağıt sıkışması meydana gelir! Katlama sırasında kağıdın kalınlığının arttığına ve bunun sonucunda, önerilen yaprak kapasitesinin aşılabacağına dikkat ediniz. Kalın lifli kağıtlarda kağıt miktarını azaltınız.

5.1 Sürgülü anahtar

Parçalayıcının kesme ünitesini kontrol etmek için sürgülü anahtarı kullanın. Kayar anahtar üç konuma ayarlanabilir:

- **Reverse** konumu: Sürekli geri hareket.
- **Off** konumu: Evrak imha makinesi kapalı.
- Pozisyon **On/Auto**: Pozisyonda **On/Auto** konumuna getirildiğinde, kağıt veya kredi kartı kağıt beslemesine yerleştirilir yerleştirilmez kesme ünitesinin parçalama işlemi otomatik olarak başlatılır. Cihaz ileri işleme geçer ve kağıdı veya kredi kartını içeri besler. Parçalama işleminden sonra cihaz yaklaşık 2 ila 4 saniye çalışmaya devam eder ve ardından otomatik olarak kapanır.

5.2 Cihazı açın

1. Fişi prize takınız.
2. Sürgülü anahtarı **On/Auto**.
3. LED Açık/Aşırı Isınma yeşil renkte yanar.

5.3 Kağıt veya kredi kartı besleme



Not! Maksimum 80 g/m² ağırlığında maksimum 6 A4 sayfa.

1. Cihaz şebekeye bağlı ve sürgülü anahtar **On/Auto**.
2. Kağıdı üstten kağıt besleme ünitesine sokunuz. Kredi kartının takılacağı yer bir ok ile işaretlenmiştir. Kredi kartını dikey olarak takın.

Not! Sürgülü anahtarın **Off** Pozisyon.

5.4 Cihazı kapatın

- Elektrik fişini prizden çekiniz.

6. Motor koruması

Motor aşırı ısındığında otomatik olarak kapanır. LED On/Overheat (Açık/Aşırı Isınma) kırmızı renkte yanar. Elektrik fişini prizden çekin ve motorun oda sıcaklığına kadar soğumasını bekleyin. Elektrik fişini prize takınız ve çalışmayı devam ettiriniz.

Not! "Teknik veriler" bölümünde belirtilen süreklî çalışmaya dikkat ediniz.

7. Kağıt sıkışmasının giderilmesi

Kesme düzeneğine çok fazla kağıt beslenirse bir kağıt sıkışması oluşur. Bir kağıt sıkışması meydana gelirse, cihaz otomatik olarak kapanır.

Aşağıdaki şekilde devam edin:

1. Kağıdı tersinden besleyin (**Reverse**) kağıdın çıktısını almak için.
2. İleri beslemeyi kullanarak besleyicideki kağıt kalıntılarını temizleyin (**On/Auto**).

Not! Tıkanıklık geri/ileri hareketle giderilmediyse, elektrik fişini çekin ve ardından kağıt kalıntılarını kesme ünitesinden manuel olarak çıkarın.

3. Sürgülü anahtarı **On/Auto**.
4. Parçalanacak kağıt miktarını azaltınız ve parçalama işlemini devam ettiriniz.

7.1 Geri vites (Reverse konumu)

Sürgülü anahtar **Reverse** konumuna getirin, böylece kesme ünitesi geriye doğru çalışır ve kağıdı tekrar serbest bırakır.

7.2 İleri hareket (On/Auto konum)

Kalan kağıtları parçalamak ve kesme ünitesinden çıkarmak için sürgülü anahtarı Otomatik konumuna getirin.

8. Bakım ve temizlik

Dikkat! Bakım çalışmaları sadece elektrik fişi çekilmiş haldeyken yapılabilir!

8.1 Atık kutusunun boşaltılması

1. Elektrik fişini prizden çekiniz.
2. Kesici ataşmanı toplama kabından çıkarın.
3. Toplama kabının içındekileri uygun bir yere boşaltın.
4. Kesici ataşmanı tekrar toplama kabına yerleştirin.

Not! Toplama kabının kesme ünitesine kadar doldurulmaması tavsiye edilir. Bu, kırpıntıların kesme ünitesine geri dönmesini önler. Toplama kabını düzenli olarak boşaltın.

8.2 Kesme düzeneğinin yağlanması

Belge imha makinenizden uzun süre yararlanabilmeniz için, kesme mekanizmasındaki kalıntıları düzenli olarak temizlemenizi ve kesme aletine belge imha makineleri için özel bir yağ sürmenizi öneririz. CFC içermeyen özel yağ uzman satıcınızdan veya doğrudan Hattingen'deki servis merkezimizden temin edebilirsiniz. Bu, cihazın kullanım ömrünü uzatacaktır.

- Toplama kabını boşalttıktan sonra, uygun bir kağıda birkaç enine çizgi halinde özel yağ sürün ve bu kağıdı sürgülü anahtar konumuna yerleştirin **Auto** kesme ünitesi boyunca konumlandırın.

- Alternatif olarak yağlı kağıt da sunuyoruz. Bitkisel bazlı yağ kağıdının içine hapsedilmiştir ve yalnızca parçalama işlemi sırasında dışarı çıkar. Bu, basit ve temiz kullanım sağlar. Yağlanmış kağıt yaprağının belge imha makinesinde parçalanmasına izin verin ve ardından cihazı yaklaşık 10 saniye boyunca ters yönde çalıştırın. Belge imha makinesi daha sonra tekrar kullanıma hazırdır. 12 yaprak yağlı kağıt bir zarf içinde bulunur ve mağazalardan veya 9130 ürün numarasıyla servis departmanımızdan temin edilebilir.

Dikkat! CFC içeren sprey şişe yağı kullanımı yasaktır!

8.3 Temizleme

1. Cihazı kapatın.
2. Elektrik fişini prizden çekiniz.
3. Gövde yüzeylerini yumuşak, kuru, havsız bir bezle temizleyiniz. Temizlik maddesi veya çözücü maddeler kullanmayınız.

9. Teknik veriler

	260 S Plus
	Ticari kullanım için değil
Kesme kapasitesi	maks. 6 yaprak DIN A4 (80 g/m ²) veya bir kredi kartı
Kesme yöntemi, Kesme genişliği	Şerit kesim, 6 mm
Kesme hızı	2,2 m/dak
Kağıt besleme ünitesinin genişliği	220 mm
Sürekli çalışma	3 dakika AÇIK/30 dakika KAPALI
Ses seviyesi	72 dB(A)
Kullanım kapsamı	Otomatik çalışma/otostop Ters Kapalı
Boyutlar (G x D x Y)	293 x 108 x 69 mm
Ağırlık:	1,1 kg
Güç kaynağı	220 - 240 V / 50/60 Hz / 160 W
Amperaj	0,8 A

DIN 66399 uyarınca güvenlik seviyesinin uygunluk beyanı

İşbu beyanla, dokümanların imha edilmesi sırasında bu cihazın DIN 66399 uyarınca P-2 güvenlik kademesinin önkoşullarını karşıladığını beyan ederiz.

P-2 Okunamaz hale getirilmesi gereken dahili verilere sahip veri taşıyıcıları için önerilir. Malzeme parçacık alanı ≤ 800 mm² veya şerit genişliği ≤ 6 mm Şerit uzunluğu sınırlı değildir.

10. Sorun giderme

Sorun	Teşhis ve neden	Yardım
Cihaz çalışmıyor	Elektrik fişi prize doğru şekilde takılmış mı?	Elektrik fişini prize doğru şekilde takın.
	Eğer sürgülü anahtar On/Auto ?	Sürgülü anahtarı On/Auto .
	Kağıt beslendiğinde motor çalışmıyor mu?	Kağıdı, ortadaki sensöre temas edecek şekilde ilgili girişe itin.
Uzun süreli çalışmadan sonra cihaz artık çalışmıyor veya çalışma sırasında duruyor	Cihaz uzun süredir sürekli çalışıyor mu? Cihazın yüzeyi sıcak mı? O zaman izin verilen sürekli çalışma muhtemelen aşılmıştır.	Elektrik fişini prizden çekin ve motorun oda sıcaklığına kadar soğumasını bekleyin. Sürekli çalışma, bkz. bölüm "Teknik veriler".
Kağıt sıkışması	İzin verilen kağıt kapasitesinden daha fazlasını mı beslediniz (bkz. Bölüm "Teknik veriler")? Kağıt daha yeni besleyiciye beslenmedi mi?	Kağıt sıkışmasını giderin, bkz. bölüm "Kağıt sıkışmasını giderme".

Not! Hatayı kendi başınıza gidermezseniz, yetkili satıcınızla iletişime geçiniz veya GO Europe destek hattını arayınız.

11. Uygunluk beyanı



Cihazın üzerindeki CE işareti, uygunluğu teyit eder.

Uygunluk beyanını, www.go-europe.com adresinde bulabilirsiniz.

12. GS işareti



«Test edilmiş güvenlik» mührü (GS işareti), ürünün, Alman Üretim Güvenliği Yasası'nın (ProdSG) gerekliliklerini karşıladığı anlamına gelir.

GS işareti, amacına uygun kullanım ve tanımlanan ürünün öngörülebilen hatalı kullanımı durumunda kullanıcının güvenliği ve sağlığına yönelik bir tehlike oluşmayacağı anlamına gelir. Burada, uygun bir test kurumu tarafından düzenlenen ve isteğe bağlı bir güvenlik

işareti söz konusudur.

13. Semboller

Aşağıdaki sembolleri ambalajın veya makinenin üzerinde bulabilirsiniz. Bu alt bölümde, münferit semboller hakkında bilgi edineceksiniz.



Sembol, ürünün tasarımının Koruma sınıfı II'ye uygun olduğunu belirtir (çift izolasyon). Elektriksel toprağa (şasi) bir emniyet bağlantısı gerekli değildir.



Ürünü sadece iç mekanlarda kullanınız.

14. Tasfiye



Bayinizden eski cihazları ücretsiz olarak geri alma seçenekleri hakkında bilgi edinin.



Yandaki sembol, elektrikli ve elektronik eski cihazların yasal düzenlemeler nedeniyle evsel atıklardan ayrı olarak tasfiye edilmesi gerektiği anlamına gelir. Cihazınızı, yerel tasfiye yüklenicisinin toplama noktasında tasfiye ediniz.



Ambalaj, yerel geri dönüşüm noktalarında tasfiye edebileceğiniz çevre dostu malzemelerden oluşur. Doğru tasfiye hakkında yerel makamlardan bilgi edininiz.



Atık ayırma sırasında ambalaj malzemesindeki işarete dikkat ediniz, bunlar, şu anlama sahip kısaltmalar (b) ve numaralardır; (a): 1-7: Plastikler / 20-22: Kağıt ve karton / 80-98: Kompozit maddeler.

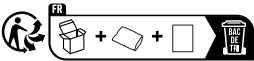

Triman logosu sadece Fransa için geçerlidir.

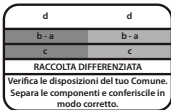

Logo, sadece İtalya için geçerlidir.



Logo sadece İspanya için geçerlidir.

15. Garanti

Değerli Müşterimiz,

bu cihazı tercih ettiğiniz için teşekkür ederiz.

Herhangi bir arıza durumunda cihazı kasa fişi ve orijinal ambalajı ile birlikte satın almış olduğunuz satış noktasına teslim ediniz.

16. Üretici

GO Europe GmbH

Zum Kraftwerk 1

D-45527 Hattingen

Almanya

www.go-europe.com

service@go-europe.com

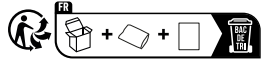

شعار Triman صالح فقط لفرنسا.



الشعار ساري فقط في إيطاليا.



الشعار صالح لإسبانيا فقط.



الأسئلة والخدمة

عزيزي العميل،

شكراً لك على اختيارك لهذا المنتج إذا لم يعمل المنتج بالشكل الذي تتوقعه أو إذا كان به عيب، فالرجاء الاتصال بالتاجر الذي اشترت منه هذا المنتج.

الشركة المنتجة

ش.ذ.م.م. GO Europe شركة

Zum Kraftwerk 1

-45527 هاتينغن ألمانيا

www.go-europe.com

service@go-europe.com

إرشاد! إذا لم تتمكن من إصلاح الخطأ بنفسك، فاتصل بالموزع أو اتصل بالخط الساخن لشركة GO Europe. احفظ الجهاز بعيداً عن متناول الأطفال والحيوانات الأليفة! لا يجوز تشغيل الجهاز إلا بواسطة البالغين.

إعلان المطابقة

تؤكد علامة على المطابقة مع المعايير الأوروبية. CE

www.go-europe.com. ستجد إعلان المطابقة على الرابط.



علامة GS

يؤكد ختم "فحص السلامة" (علامة GS) على أن المنتج يفي بمتطلبات قانون سلامة المنتجات الألماني (ProdSG).

تشير علامة GS إلى أن سلامة وصحة المستخدم غير معرضة للخطر إذا تم استخدام المنتج على النحو المطابق للتعليمات وإذا لم يتم استخدامه بطريقة خاطئة. يدور الأمر حول علامة سلامة تضاف بشكل تطوعي صادرة عن معهد اختبار مناسب.



الرموز

تجد الرموز التالية على العبوة أو على الجهاز نفسه. تتعرف في هذا المقطع على معنى هذه الرموز بالتفصيل.

يشير الرمز إلى أن تصميم المنتج يتوافق مع فئة الحماية II (العزل المزدوج).

لا يلزم وجود وصلة سلامة بوسلة التأسيس الكهربائي (وصلة الأرضي).



استخدم المنتج إلا في الغرف الداخلية.



تصرف

تعرف على خيارات استعادة الأجهزة القديمة من الموزع الخاص بك مجاًلاً.

الرمز المتواجد على اليسار يعني أنه يجب التخلص من الأجهزة الكهربائية والإلكترونية القديمة بشكل منفصل عن النفايات المنزلية وفقاً للوائح القانونية السارية. تخلص من جهازك في مركز تجميع النفايات التابعة للهيئة البلدية للتخلص من النفايات. تخلص من مواد التعبئة وفقاً للوائح المحلية.



العبوة تتكون من مواد صديقة للبيئة، والتي يُمكنك التخلص منها عبر نقاط إعادة التدوير المحلية. احصل على المعلومات من الجهة البلدية المختصة بك حول إمكانيات التخلص الصحيح من الجهاز.



قم بمراجعة ملصقات مواد التعبئة والتغليف عند فصل النفايات، حيث تم تمييزها بالاختصارات (b) والأرقام (a) بالمعنى التالي: 1-7: المواد البلاستيكية / 20-22: الورق والكرتون / 80-98: المواد المركبة.



التشغيل المستمر	3 دقائق تشغيل / 30 دقيقة إيقاف
مستوى الضوضاء	72 ديسيبل (A)
نطاق الاستعمال	تشغيل تلقائي/إيقاف تلقائي الرجوع للخلف إيقاف التشغيل
الأبعاد (العرض × العمق × الارتفاع)	69 × 108 × 293 مم
الوزن	1,1 كجم
مزود الطاقة	220 - 240 فولت / 60/50 هرتز / 160 واط
الأميرية	A0,8

إعلان مطابقة مستوى الأمان وفقاً للمواصفة DIN 66399

نؤكد أن هذا الجهاز يفي بمتطلبات مستوى السلامة P-X وفقاً للمعيار DIN 66399 عند إتلاف المستندات.

P-2: يوصى به لحاملات البيانات التي تحتوي على بيانات داخلية غير قابلة للقراءة. مساحة الجسيمات المادية ≥ 800 مم² أو عرض الشريط ≥ 6 مم، طول الشريط غير محدود.

علاج المشكلة

المسألة	التشخيص والسبب	المساعدة
الجهاز لا يعمل	هل قابس التيار الكهربائي موصول بشكل صحيح بالمقبس؟	أدخل قابس التيار الكهربائي بشكل صحيح في المقبس.
	هل مفتاح الانزلاق في الوضع On/Auto ؟	
	هل المحرك لا يعمل عند إدخال الورق؟	اضبط مفتاح مفتاح الانزلاق إلى الوضع On/Auto .
		ادفع الورق في المدخل المعني بحيث يلامس المستشعر في المنتصف.
لم يعد الجهاز يعمل بعد فترة تشغيل طويلة أو يتوقف أثناء التشغيل	هل الجهاز في حالة تشغيل مستمر لفترة طويلة؟ هل سطح الجهاز دافئ؟ إذن من المحتمل أن يكون قد تم تجاوز الحد المسموح به للتشغيل المستمر.	افصل قابس التيار الكهربائي من المقبس واترك المحرك يبرد إلى درجة حرارة الغرفة. للتشغيل المستمر، انظر الفصل "البيانات الفنية".
انحسار الورق	هل قمت بتغذية أكثر من سعة الورق المسموح بها (انظر الفصل "البيانات الفنية")؟ أم يتم تلقيم الورق في وحدة التغذية؟	قم بإزالة انحسار الورق، انظر الفصل "إزالة انحسار الورق".

تفريغ وعاء التجميع

- 1 اسحب قابس الطاقة من المقبس.
- 2 قم بإزالة مرفق القاطع من حاوية التجميع.
- 3 أفرغ محتويات حاوية التجميع في مكان مناسب.
- 4 ضع ملحق القاطع مرة أخرى على حاوية التجميع.

إرشاد! يوصى بعدم ملء حاوية التجميع حتى وحدة القص. فهذا سيمنع القصاصات من الارتداد إلى وحدة القص. أفرغ حاوية التجميع بانتظام.

قم بتزيت وحدة التقطع

لضمان استمتاعك بألة تمزيق المستندات لفترة طويلة، نوصيك بإزالة أي بقايا من آلية القطع بانتظام ووضع بعض الزيت الخاص بألات تمزيق المستندات على أداة القطع. يمكنك الحصول على زيت خاص خالٍ من مركبات الكربون الكلورية فلورية من وكيلك المتخصص أو مباشرةً من مركز الخدمة الخاص بنا في هاتينجن. سيؤدي ذلك إلى إطالة عمر خدمة الجهاز.

- بعد إفراغ حاوية التجميع، ضع زيتًا خاصًا في عدة خطوط عرضية على ورقة مناسبة ومرر هذه الورقة عبر وحدة القطع في وضع مفتاح الانزلاق **On/Auto** من خلال وحدة القطع.
- بدلاً من ذلك، نقدم ورقاً مزيّناً. يتم وضع الزيت النباتي داخل الورق ولا يخرج إلا أثناء عملية التقطع. وهذا يضمن معالجة سهلة ونظيفة. ما عليك سوى تمزيق ورقة الورق المدهون بالزيت في آلة تمزيق المستندات ثم قم بتشغيل الآلة في الاتجاه المعاكس لمدة ١٠ ثوانٍ تقريبًا. بعد ذلك تصبح آلة تمزيق المستندات جاهزة للاستخدام مرة أخرى. توجد ١٢ ورقة من الورق المزيّن في مغلف وهي متوفرة في المتاجر أو من قسم الخدمة لدينا تحت رقم ٩١٢٠.

تحذير! يحظر استخدام زيت زجاجة الرش المحتوية على مركبات الكربون الكلورية فلورية

التنظيف

- 1 قم بإيقاف تشغيل الجهاز.
- 2 اسحب قابس الطاقة من المقبس.
- 3 نظف سطح المبيت بقطعة قماش ناعمة وجافة وخالية من الوبور. لا تستخدم سوائل التنظيف أو المحاليل.

المواصفات الفنية

260 S Plus	
ليس للاستخدام التجاري	
6 ورقات كحد أقصى DIN A4 (80 جم/م ²) أو بطاقة ائتمان	عزم التقطع
قطع الشريط، 6 مم	طريقة التقطع، عرض التقطع
2.2 م/دقيقة	سرعة التقطع
220 مم	عرض وحدة التغذية

تغذية الورق أو بطاقة الائتمان

إرشاد! بحد أقصى ٦ ورقات DIN A4 بحد أقصى للوزن بحد أقصى للوزن 80 جم/م².



- 1 الجهاز متصل بمصدر الطاقة ومفتاح الانزلاق في الوضع **On/Auto**.
- 2 أدخل الورق بشكل مستقيم في وحدة تغذية الورق من الأعلى. موضع إدخال بطاقة الائتمان محدد بعلامة سهم. أدخل بطاقة الائتمان عمودياً.

إرشاد! التشغيل عند اكتمال عملية التمزيق. **Off** تأكد من أن مفتاح الانزلاق في وضع.

إيقاف تشغيل الجهاز

- اسحب قابس الطاقة من المقبس.

حماية المحرك

يتم إيقاف تشغيل المحرك تلقائياً في حالة ارتفاع درجة الحرارة. تضيء مؤشر LED On/Overheat باللون الأحمر. افصل قابس التيار الكهربائي من مقبس التيار الكهربائي واترك المحرك يبرد حتى يصل إلى درجة حرارة الغرفة. أعد توصيل قابس التيار الكهربائي بمقبس التيار الكهربائي واستأنف التشغيل.

إرشاد! يرجى مراعاة شروط التشغيل المستمر المذكورة في فصل "البيانات الفنية".

إزالة انحشار الورق

إذا تمت تغذية كمية كبيرة جداً من الورق في وحدة التقطيع، فسيحدث انحشار للورق. في حالة حدوث انحشار للورق، يتم إيقاف تشغيل الجهاز تلقائياً.

تابع على النحو التالي:

- 1 أخرج الورق باستخدام التغذية العكسية (**Reverse**).
- 2 قم بتنظيف وحدة التغذية من بقايا الورق باستخدام التغذية الأمامية (**On/Auto**).

إرشاد! إذا لم تتم إزالة الانسداد عن طريق تشغيل الماكينة إلى الأمام/الخلف، اسحب قابس التيار الكهربائي ثم قم بإزالة بقايا الورق من وحدة القص يدوياً.

- 3 اضغط مفتاح الانزلاق على الوضع **On/Auto**.

- 4 قلل كمية الورق المراد تمزيقها واستمر في عملية التقطيع.

عكسي (المنصب Reverse)

بحيث تعمل وحدة القص إلى الخلف وتحرر الورق مرة أخرى. **Reverse**. اضغط مفتاح الانزلاق على وضع

الجري إلى الأمام (المنصب On/Auto)

اضبط مفتاح الانزلاق على الموضع **On/Auto**. لتمزيق أي ورق متبقٍ وإزالته من وحدة التقطيع.

الصيانة والعناية

تنبيه! لا يجوز إجراء أعمال الصيانة إلا بعد فصل قابس التيار الكهربائي!

بدء التشغيل

1 قم بإزالة الجهاز بعناية من العبوة.



تنبيه! يحتوي الجانب السفلي من وحدة التقطع على زوايا حادة. خطر الإصابة!

2 ضع مرفق القاطع على حاوية تجمع جميع مناسبة من اختيارك ذات سطح مستو. إذا لزم الأمر، اسحب الدرج خارج مرفق القاطع بقدر ما هو مطلوب.

إرشاد! ملاحظة! بفضل قابلية السحب، يتناسب الجهاز مع سلال المهملات الدائرية والمربعة التي يتراوح قطرها بين ٢٩ و ٣٦ سم.

إرشاد! يجب ألا يميل مرفق القاطع!

إرشاد! لا يتم تضمين صينية التنظيف في نطاق التسليم.

3 ضع حاوية التجميع وملحق القاطع على سطح مستو.

4 ضع الجهاز بالقرب من مقبس الطاقة. ومع ذلك، لا تضع حاوية التجميع وملحق القاطع بالقرب من مصدر حرارة أو بالقرب من الماء

5. قم بتوصيل قابس الطاقة في المقبس.

إرشاد! تأكد من عدم وجود كابل التيار الكهربائي في طريق أي شيء بحيث لا يمكن للأشخاص أو الحيوانات المشي فوقه أو وضع أشياء أخرى عليه. لاحظ معلومات مصدر الطاقة على ظهر الجهاز لمعرفة الاحتياطات اللازمة.

إرشاد السلامة! لأسباب تتعلق بالسلامة، يجب أن يكون مخرج المقبس ووصلة التيار الكهربائي للجهاز قريبة من الجهاز ويمكن الوصول إليها بحرية بحيث يمكن فصل التيار الكهربائي بسرعة في حالات الطوارئ!

العملية

إرشاد! يجب عدم تجاوز السعة الموصى بها في فصل "البيانات الفنية"، وإلا سيحدث انحسار للورق! يرجى ملاحظة أن سماك الورقة يزداد عند طيها، وبذلك يمكن تجاوز السعة الموصى بها لعدد الأوراق. قم بتقليل كمية الورق، حتى مع الورق خشن الحبيبات.



مفتاح الانزلاق

استخدم المفتاح المنزلق للتحكم بوحدة التقطع في آلة التقطع. يمكن ضبط مفتاح الانزلاق على ثلاثة أوضاع:

- الوضع **Reverse**: تشغيل مستمر إلى الخلف.
- الوضع **Off**: آلة تمزيق الورق متوقفة عن العمل.
- التلقائي **On/Auto**: التلقائي: في الوضع التلقائي، تبدأ عملية التقطع لوحدة التقطع تلقائيًا بمجرد إدخال الورق أو بطاقة الائتمان من خلال تغذية الورق. يتحول الجهاز إلى التشغيل الآماني ويسحب الورق أو بطاقة الائتمان. بعد عملية التقطع، يستمر الجهاز في العمل لمدة 2 إلى 4 ثوانٍ تقريبًا، ثم يتم إيقاف التشغيل تلقائيًا.

قم بتشغيل الجهاز

1 قم بتوصيل قابس الطاقة في المقبس.

2 اضبط مفتاح الانزلاق على الوضع **On/Auto**.

3 يضيء مؤشر LED On/Overheat باللون الأخضر.

تنبيه! يحظر فتح وحدة التقطيع لأغراض الإصلاح. خطر على الحياة وهذا من شأنه أيضًا إلغاء الحق في المطالبة بالضمان.

الاستخدام المطابق للشروط

- استخدم فقط آلة تمزيق المستندات 260 S Plus لتمزيق الورق وبطاقات الائتمان! يجب أن يكون الورق المراد تمزيقه جافًا ومستويًا للمتطلبات المذكورة في فصل "البيانات الفنية"! قد يؤدي تمزيق المواد الأخرى إلى حدوث إصابة (بسبب انشقاق المواد الصلبة وما إلى ذلك) أو تلف الجهاز (على سبيل المثال تدمير وحدة التقطيع).
- قم بإزالة جميع الدبابيس قبل إدخال الورق في الجهاز!
- لا يجوز استخدام الجهاز إلا في غرف جافة ومغلقة.
- لا تقم أبدًا بتقطيع المواد التالية: المغلفات ذات النوافذ أو الأشرطة اللاصقة، المواد اللاصقة مثل الملصقات أو الأشرطة اللاصقة أو الورق الملصق، ورق الجرائد، ورق الحرير أو الورق الرقيق المائل، الأغشية الشفافة، الأفلام أو المستندات المصححة. تجنب أيضًا تقطيع النماذج المستمرة، ولفائف الورق، والكرتون، والكرتون المضلع، والأقمشة والبلاستيك، لأنها قد تسد أو تتلف آلة تقطيع الملفات.

عناصر التحكم

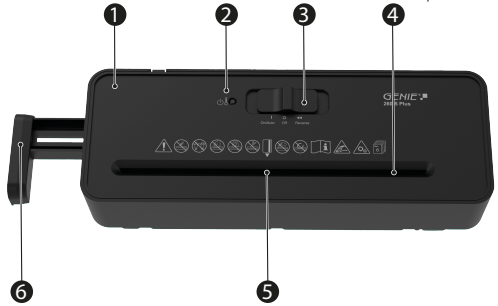

مرفق وحدة التقطيع	1
LED On/Overheat	2
مفتاح الانزلاق	3
تغذية الورق بالقاطع	4
تحصيل بطاقة الائتمان	5
سحب للخارج (وضع آلة تمزيق المستندات على حاويات التجميع الكبيرة)	6



تُعد تعليمات التشغيل جزءاً لا يتجزأ من هذا الجهاز. وهي تحتوي على معلومات مهمة عن السلامة والاستخدام والتخلص من المنتج. تعرّف على جميع تعليمات التشغيل والسلامة قبل استخدام المنتج. استخدم المنتج فقط كما هو موصوف في مجالات الاستخدام المحددة. تسليم جميع المستندات عند تحرير المنتج إلى أطراف ثالثة.

تستمكن من استخدام جميع وظائف آلة تمزيق المستندات، يرجى قراءة هذه التعليمات بعناية قبل استخدام الجهاز

اللائحة المهمة للسلامة

- احفظ الجهاز بعيداً عن متناول الأطفال والحيوانات الأليفة! لا يجوز تشغيل الجهاز إلا بواسطة البالغين.
- لا يجوز تشغيل الجهاز في كل مرة إلا بواسطة البالغين.
- يتعين عليك حماية الجهاز من أشعة الشمس المباشرة والحرارة والرطوبة الشديدة!
- أثناء تشغيل الجهاز لا تقم بأي أنشطة أخرى على الجهاز مثل التنظيف.
- لا تطلب إجراء إصلاحات إلا من موظفين مؤهلين.
- لا تضع أي أشياء على الجهاز.

علامة السلامة

تستمكن من استخدام جميع وظائف آلة تمزيق المستندات، يرجى قراءة هذه التعليمات بعناية قبل استخدام الجهاز.



احتفظ برطبات العنق بعيداً عن منطقة تغذية الورق!



تحذير: قد يؤدي الاستخدام غير الصحيح للجهاز إلى إصابات خطيرة!



أبقِ شعرك بعيداً عن منطقة تغذية الورق!



احتفظ بالأوشحة والمجوهرات والملابس الفضفاضة بعيداً عن منطقة تغذية الورق!



لا ترش الغازات القابلة للاشتعال أو الزيت على الجهاز. خطر الحريق!



يجب عدم تشغيل الجهاز من قبل الأطفال! يجب إبعاد الأطفال عن الجهاز.



لا تدخل الدبابيس في وحدة إدخال الورق!



لا تضع يديك في تغذية الورق!



احترس! خطر الإصابة من شفرات وحدة التقطيع ذات الحواف الحادة!



لا ترش الغازات القابلة للاشتعال باتجاه آلة تمزيق الورق.



تحذير! خطر الإصابة بسبب ميكانيكية السحب. يمكن أن تعلق الأجسام السائبة في الدرج وتتسبب في حدوث إصابات. ابقِ أصابعك وشعرك والأوشحة وربطات العنق والمجوهرات وما إلى ذلك بعيداً عن منطقة السحب.



تنبيه! عدم اتباع علامات السلامة هذه يمكن أن يؤدي إلى حدوث إصابات جسدية خطيرة! إذا دخل أي شيء (الأكمام، ربطة عنق، وما إلى ذلك) إلى الدرج عن طريق الخطأ، فاسحب قابس الطاقة من المقبس على الفور!

إرشاد السلامة! يجب أن يكون المقبس قريباً من الجهاز ويجب أن يكون الوصول إليه متاحاً بسهولة. يتيح لك فصل الجهاز عن التيار الكهربائي بسرعة في حالات الطوارئ.

إرشادات السلامة الكهربائية

- اسحب قابس الطاقة من المقبس
- قبل عدم الاستخدام لفترة طويلة
- قبل تفريغ حاوية التجميع
- قبل تنظيف الجهاز
- قبل تحريك الجهاز من مكانه
- في حالة حدوث تلف في كابل الطاقة أو قابس الطاقة أو في الجهاز نفسه، لا تستخدم الجهاز مرة أخرى (خطر الإصابة)!
- لا تقم بإجراء أي تغييرات على كابل الطاقة لأنه مصمم لجهد التيار الكهربائي المحدد.
- لا تفرط في استخدام السعة الموصى بها للمقبس أو لأي كابل من كابلات التمديد التي ربما تكون متصلة به!

260 S Plus

آلة تمزيق المستندات الأوتوماتيكية

دليل الاستعمال

جدول المحتويات

106	الأسئلة والخدمة
106	الشركة المنتجة
107	GS علامة
107	الرموز
107	تصرف
108	علاج المشكلة
108	إعلان المطابقة
109	المواصفات الفنية
110	حماية المحرك
110	إزالة انحشار الورق
110	الصيانة والعناية
111	بدء التشغيل
111	العملية
112	الاستخدام المطابق للشروط
112	عناصر التحكم
113	اللوائح المهمة للسلامة

GENIE[®] 

GO Europe GmbH

Zum Kraftwerk 1
45527 Hattingen
Deutschland

V 1.16.2
07/2025
ID: 12526