

# GRUNDEL

## RollClean Aspirador



## Manual de Instrucciones Instruction Manual

Modelo: ASP-ROLLER



ES Manual de instrucciones

EN Instruction manual

PT Manual de instruções

IT Manuale di istruzioni

FR Manuel d'instruction

DE Gebrauchsanweisung

**Asistencia Técnica:**  
**+34 954 185 320**

[pae@spvelectronica.com](mailto:pae@spvelectronica.com)

SERVICIO POSTVENTA  
DE ELECTRÓNICA S.L.

c/Torre de los Herberos, 15  
41703 Dos Hermanas (Sevilla)

## GRACIAS POR ESCOGER ESTE PRODUCTO GRUNKEL

GRUNKEL pone a su disposición productos innovadores, duraderos y prácticos. Bajo un uso responsable y con el mantenimiento adecuado, le proporcionará una larga vida útil y contribuirá a hacer del día a día una tarea mucho más sencilla.

Agradecemos su confianza y esperamos que disfrute de él.

Descubra el resto de nuestra gama en [www.grunkel.com](http://www.grunkel.com)



Este manual es fiel reproducción en cuanto a características, funcionamiento y estética del producto que usted ha adquirido salvo error tipográfico, de imprenta o traducción. La especificación, funcionamiento y características de este aparato están sujetos a cambios sin previo aviso.



## ANTES DE PONER EL APARATO EN FUNCIONAMIENTO

- Por favor, lea detenidamente las instrucciones de uso de este manual al completo antes de ponerlo en funcionamiento.
- Preste especial atención a las indicaciones de seguridad.
- Conserve este manual de instrucciones. Si cede el dispositivo a un tercero, estas instrucciones también deben ser entregadas.
- Guarde también la garantía, el ticket o factura de compra y, si es posible, la caja con el embalaje interior para posibles solicitudes en el futuro.

### Medidas de seguridad para su uso

Antes de utilizar el aparato asegúrese de que el voltaje utilizado se corresponde con el mostrado en la etiqueta del aparato. Conecte siempre el enchufe a una fuente de suministro apropiada.

Para prevenir riesgos eléctricos, no sumerja el cable, el enchufe o el aparato en agua u otro líquido. Consulte detenidamente las instrucciones para la limpieza.

No utilice accesorios no autorizados. Esto anulará la garantía y puede provocar accidentes.

No deje que el cable cuelgue del borde de una mesa o estantería. Aléjelo de superficies calientes. No permita que entre en contacto con objetos cortantes o contundentes. No lo ponga en funcionamiento si el cable o el enchufe están dañados o si observa que el aparato no funciona correctamente.

No deje el aparato en funcionamiento sin vigilancia. Apague siempre el aparato o deséchelo (tirando del enchufe, no del cable). Para desconectar, sujete el enchufe y retírelo de la toma de corriente. No desconecte nunca tirando del cable.

En caso de cualquier reparación, sustitución de cable o ajuste, por favor consulte a un técnico cualificado, o lleve el aparato al Servicio Técnico Oficial.



**PRECAUCIÓN:** Para la seguridad de sus niños no deje material de embalaje (bolsas de plástico, cartón, polietileno etc.) a su alcance.

Supervise siempre el aparato cuando sea utilizado cerca de niños. Nunca deje el aparato en funcionamiento sin vigilancia.

Utilice el aparato sólo para el uso previsto.

El aparato no está destinado a ser operado por medio de un temporizador externo o un sistema separado de control remoto.

Nunca utilice un tenedor ni otro objeto afilado para limpiar el aparato, ya que podría causar daños graves o provocar un accidente.

No sumerja el aparato en agua ni ningún otro líquido. No manipule el aparato con las manos mojadas.

Antes de limpiar el aparato compruebe que está desconectado de la red eléctrica.

En caso de necesitar una copia del manual de instrucciones, póngase en contacto con el Servicio Técnico Oficial.

No use el aparato de forma incorrecta. Podría producir lesiones graves. En caso de presentar un mal uso por parte del cliente, el aparato quedaría fuera de garantía.

No lo use al aire libre.

No deje el aparato encendido sin vigilancia.

No sujete el aparato con el compartimento de suciedad hacia arriba. No sacuda el aparato.

Este aparato no es apto para absorber cenizas, escombros, materiales de construcción, líquidos o partículas metálicas. No utilizar sobre animales.

No utilice el aparato sobre superficies irregulares o ásperas, como asfalto o cemento.

Nunca utilice el aparato sin el sistema de filtrado instalado.

Detenga el aparato inmediatamente si advierte una reducción drástica de la potencia de succión o emite un sonido estridente durante el funcionamiento. Asegúrese que los conductos de ventilación no están obstruidos.

Evite aspirar objetos grandes o afilados durante la limpieza, ya que podrían dañar el depósito o el sistema de filtrado del aparato.

Mantenga el aparato alejado de materiales inflamables, explosivos o líquidos.

Se debe supervisar a los niños para asegurarse de que no juegan con este aparato.

Mantenga el aparato y el cable fuera del alcance de los niños menores de 8 años.



**ADVERTENCIA:** Este aparato electrodoméstico es exclusivamente para uso DOMÉSTICO. No ha sido fabricado para uso industrial.



**ATENCIÓN**

**LOS NIÑOS MENORES DE 8 AÑOS NO DEBEN UTILIZAR NI LIMPIAR ESTE APARATO SIN LA SUPERVISIÓN DE UN ADULTO. TAMPOCO PUEDE SER UTILIZADO NI LIMPIADO POR PERSONAS CON CAPACIDADES FÍSICAS, MENTALES O SENSORIALES REDUCIDAS, SIN EXPERIENCIA O CONOCIMIENTO DEL USO DEL MISMO, O QUE NO HAYAN RECIBIDO LA FORMACIÓN ADECUADA BAJO LA SUPERVISIÓN DIRECTA DE UNA PERSONA CAPACITADA.**

## Descripción de partes

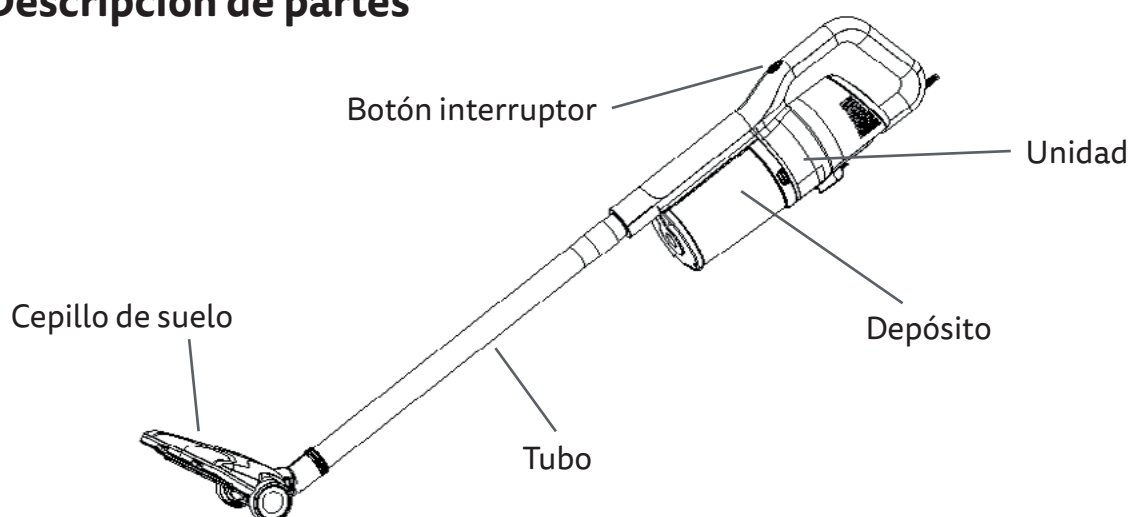

## Instalación

Inserte el tubo en la abertura de succión de la unidad. A continuación conecte el cepillo de suelo al otro extremo del tubo.

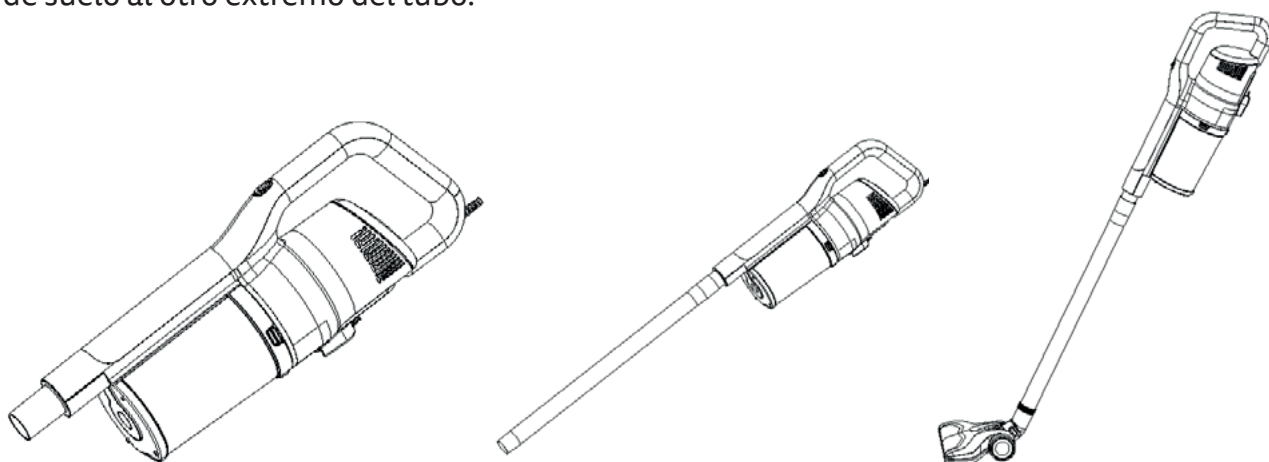

## Funcionamiento

Conecte el cable del aparato a una toma de corriente eléctrica adecuada. Para utilizar el aparato únicamente debe presionar el botón interruptor. Para apagar el aparato presione de nuevo el botón interruptor.

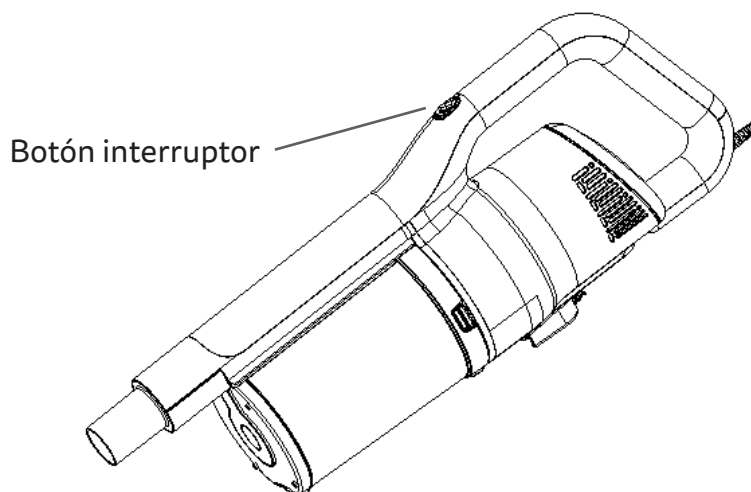

## Limpieza del depósito

Sujete la unidad con una mano y presione el botón de liberación del depósito con la otra mano. A continuación puede extraer el depósito de la unidad.

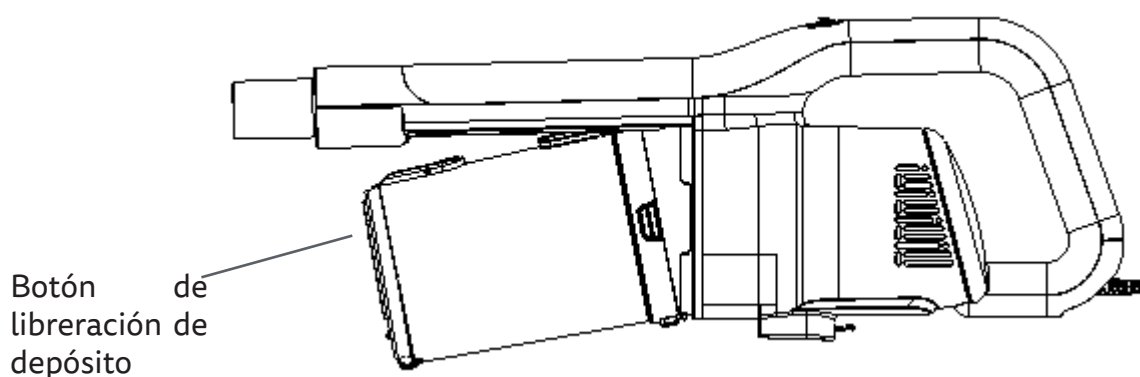

Pulse el botón de apertura de tapa para extraer la suciedad y el polvo almacenados en el depósito. Deposite el contenido en una papelerera o recipiente adecuado para residuos.

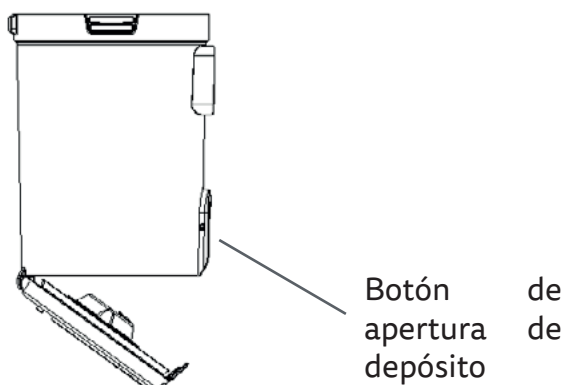

Para la limpieza del filtro HEPA, sujete el filtro bajo un chorro de agua para enjuagarlo. No utilice jabón ni detergente. Permita que el filtro se seque durante al menos 24 horas antes de volver a colocarlo en el aparato.

Una vez se haya secado por completo, introduzca de nuevo el filtro en el soporte. A continuación, coloque el soporte con el filtro de nuevo en el depósito del aparato.

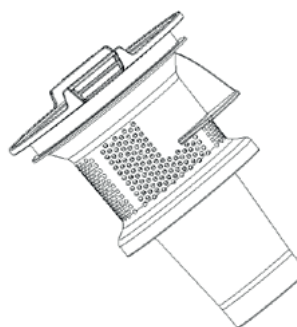

NOTA: Se recomienda reemplazar el filtro HEPA cada 6 meses aproximadamente.

## Limpeza y mantenimiento

Desenchufe el aparato de la toma de corriente eléctrica antes de limpiar, desmontar o manipular el aparato o cualquiera de sus partes.

Utilice un paño suave y ligeramente humedecido para limpiar la superficie del aparato.

No sumerja nunca el aparato en agua ni ningún otro líquido. No lo coloque bajo una corriente de agua. No introduzca el aparato ni ninguna de sus partes en el lavavajillas.

No utilice detergentes ni productos agresivos. No emplee cepillos ni utensilios metálicos o puntiagudos para la limpieza.



**Este aparato está destinado al uso doméstico. No lo utilice para uso comercial. De lo contrario, la garantía quedará invalidada.**

**220-240V ~50/60Hz / 600W**

## Resolución de problema

Problema	Posible causa	Solución
El aspirador no funciona	<ol style="list-style-type: none"><li>1. El cable de alimentación no está firmemente enchufado a la toma de corriente</li><li>2. Fusible fundido o disyuntor disparado.</li><li>3. Necesita reparación.</li><li>4. Protector térmico activado.</li></ol>	<ol style="list-style-type: none"><li>1. Enchufe la unidad firmemente.</li><li>2. Compruebe el fusible o el disyuntor de la vivienda. Sustituya el fusible y restablezca el disyuntor.</li><li>3. Póngase en contacto con el servicio técnico.</li><li>4. Deje que la limpiadora se enfríe durante 30 minutos.</li></ol>
El aspirador no recoge o succiona poco.	<ol style="list-style-type: none"><li>1. La taza de suciedad no está instalada correctamente.</li><li>2. Vaso de suciedad lleno.</li><li>3. Cepillo desgastado.</li><li>4. Correa rota o desgastada.</li><li>5. Filtro obstruido.</li><li>6. Boquilla/escobilla obstruidas</li><li>7. Manguera obstruida.</li></ol>	<ol style="list-style-type: none"><li>1. Revisar la extracción y sustitución de la copa de suciedad.</li><li>2. Vacíe el depósito de suciedad.</li><li>3. Vuelva a colocar la escobilla.</li><li>4. Sustituya la correa.</li><li>5. Quitar el filtro y limpiar.</li><li>6. Comprobar boquilla / rodillo de cepillado; eliminar obstrucción / atasco.</li><li>7. Retire la manguera y las herramientas; elimine la obstrucción.</li></ol>
Sale polvo del aspirador.	<ol style="list-style-type: none"><li>1. Vaso de suciedad lleno.</li><li>2. El depósito de suciedad no está instalado correctamente.</li><li>3. La manguera no está instalada correctamente.</li><li>4. Filtro mal instalado</li></ol>	<ol style="list-style-type: none"><li>1. Vacíe la taza de suciedad.</li><li>2. Revise la extracción y sustitución del depósito de suciedad.</li><li>3. Revise la instalación de la manguera.</li><li>4. Repasar el desmontaje y la sustitución del filtro.</li></ol>

## Eliminación de la unidad



Normas sobre los residuos de los aparatos eléctricos según la DIRECTIVA RAEE 2002/96/EC. Este símbolo significa que el presente producto no puede ser tratado como residuos domésticos normales, sino que debe ser devuelto al distribuidor, o entregarse en el correspondiente punto de recogida de equipos eléctricos o electrónicos, o llevarlo a un punto de recogida habilitado a tal fin con objeto de que sus componentes sean reciclados y no se mezclen con la basura doméstica.

También puede avisar al servicio de recogida de su municipio para que sea recogido y tratado de la forma correspondiente, siguiendo las instrucciones de protección al medio ambiente o para que le aconsejen como hacerlo. La eliminación de un electrodoméstico significa evitar posibles consecuencias negativas para el medio ambiente y la salud. Una eliminación adecuada permite obtener un ahorro importante de energía y recursos.

Como un recordatorio de la necesidad de eliminar por separado los electrodomésticos, en el producto aparece un cubo de basura con ruedas tachado



## NORMAS DE GARANTIA

COINTER ELECTRÓNICA S.L. emite el presente documento como garantía de calidad del producto que ha adquirido en los términos legalmente establecidos durante un periodo de tres años a partir de la fecha de la compra, por lo que se recomienda guardar el ticket o factura de compra original.

Esta garantía cubre la reparación de aparato por cualquier fallo causado por defectos de fabricación. No cubre las deficiencias o desperfectos ocasionados por negligencias, golpes, mal uso o manipulaciones indebidas, tensión o instalación incorrecta efectuada por instaladores ajenos al Servicio Técnico autorizado o por un Servicio Técnico No Autorizado. Tampoco cubre materiales sometidos a desgaste por su uso normal.

Ante incidencias que justifiquen el uso de esta garantía, se optará por la reparación, en los términos legalmente establecidos.

Esta garantía quedará invalidada:

Si no se presenta el ticket o factura de compra original del aparato

Si se modifican, alteran o sustituyen alguno de los datos de la misma, del justificante o ticket de compras.

Si se manipulan o reparan tanto, el número o modelo, el número de serie o el propio aparato garantizado sin conocimiento del Servicio Técnico autorizado.

Si carece de la firma o sello del establecimiento donde se ha adquirido.

Ante cualquier incidencia que pudiera surgir, podrá dirigirse al establecimiento donde lo ha adquirido o al Servicio Técnico oficial llamando al número que se menciona a continuación  
Atención al Cliente: Tfno: 902 110 909  
Email: tecnico@cointer.com

### TARJETA DE CONTROL PARA EL CLIENTE

Marca \_\_\_\_\_ No. de serie \_\_\_\_\_  
Modelo \_\_\_\_\_ Fecha de compra \_\_\_\_\_  
Género adquirido en \_\_\_\_\_  
Firma del distribuidor \_\_\_\_\_



### TARJETA DE CONTROL PARA REMITIR POR CORREO

Marca \_\_\_\_\_ No. de serie \_\_\_\_\_  
Modelo \_\_\_\_\_ Fecha de compra \_\_\_\_\_  
Nombre del comprador \_\_\_\_\_  
Dirección \_\_\_\_\_  
Población \_\_\_\_\_ Provincia \_\_\_\_\_  
Teléfono \_\_\_\_\_ Adquirido en \_\_\_\_\_  
Firma del distribuidor \_\_\_\_\_ Firma del usuario \_\_\_\_\_



Para Obtener asistencia Técnica puede contactar con

**954 185 320**

**SERVICIO POSTVENTA DE ELECTRÓNICA S.L**

c/Torre de los Herberos, 15 - P.I La Isla

41703 Dos Hermanas (Sevilla)

pae@svpelectronica.com

**GRUNKEL**

[www.grunkel.com](http://www.grunkel.com)



## THANK YOU FOR CHOOSING THIS GRUNKEL PRODUCT

GRUNKEL puts at your disposal innovative, durable and practical products. When used responsibly and with proper maintenance, it will provide you with a long useful life and will help make everyday life a much easier task.

We appreciate your trust and hope you enjoy it.

Discover the rest of our range at [www.grunkel.com](http://www.grunkel.com)



This manual is a faithful reproduction in terms of characteristics, operation and aesthetics of the product you have purchased, except for typographical, printing or translation errors. The specification, operation and features of this appliance are subject to change without notice.



## BEFORE PUTTING THE APPLIANCE ON WORKING

- Please read carefully the instructions for use of this manual in its entirety before putting it into operation.
- Pay special attention to safety instructions.
- Keep this instruction manual. If you give the device to a third party, these instructions must also be given.
- Also keep the guarantee, the purchase receipt or invoice and, if possible, the box with the inner packaging for possible future requests.

### Safety measures for its use

Before using the appliance, make sure that the voltage used corresponds to that shown on the appliance's label. Always connect the plug to a suitable power source.

To prevent electrical hazards, do not immerse cord, plug, or appliance in water or other liquid. Please read the cleaning instructions carefully.

Do not use unauthorized accessories. This will void the warranty and may cause accidents.

Do not let cord hang over edge of table or shelf. Keep it away from hot surfaces. Do not allow it to come into contact with sharp or blunt objects. Do not operate if the cord or plug is damaged or if you notice that the appliance is not working properly.

Do not leave the appliance running unattended. Always switch off the appliance or unplug it (by pulling the plug, not the cable). To disconnect, grasp plug and remove from outlet. Never disconnect by pulling on the cable.

In case of any repair, cable replacement or adjustment, please consult a qualified technician, or take the device to the Official Technical Service.



**CAUTION:** For the safety of your children, do not leave packing materials (plastic bags, cardboard, polyethylene, etc.) within their reach.

Always supervise the appliance when it is used in the vicinity of children. Never leave the appliance running unattended.

Use the appliance only for its intended use.

The appliance is not intended to be operated by means of an external timer or a separate remote control system.  
separate remote control system.

Never use a fork or other sharp object to clean the appliance, as this could cause serious damage or lead to an accident.

Do not immerse the appliance in water or any other liquid. Do not handle the unit with wet hands.

Before cleaning the appliance, make sure that it is disconnected from the mains.

If you need a copy of the instruction manual, please contact an authorized service center.

Do not use the appliance incorrectly. Serious injury could result. In case of misuse by the customer, the appliance will be out of warranty.

Do not use it outdoors.

Do not leave the unit unattended.

Do not hold the unit with the dirt compartment facing upwards. Do not shake the appliance.

This appliance is not suitable for absorbing ashes, debris, building materials, liquids or metal particles. Do not use on animals.

Do not use the appliance on uneven or rough surfaces, such as asphalt or concrete.

Never use the appliance without the filter system installed.

Stop the appliance immediately if you notice a drastic reduction in suction power or if it emits a shrill sound during operation. Make sure that the ventilation ducts are not obstructed.

Avoid vacuuming large or sharp objects during cleaning, as they may damage the tank or the filtering system of the appliance.

Keep the appliance away from flammable, explosive or liquid materials.

Children should be supervised to ensure that they do not play with this appliance.

Keep the device and cord out of the reach of children under 8 years of age.



**WARNING: This appliance is for DOMESTIC use only. It is not intended for industrial use.**



**CAUTION**

**THIS APPLIANCE SHOULD NOT BE USED OR CLEANED BY CHILDREN UNDER 8 YEARS OF AGE WITHOUT ADULT SUPERVISION. IT IS ALSO NOT INTENDED FOR USE OR CLEANING BY PERSONS WITH REDUCED PHYSICAL, SENSORY OR MENTAL CAPABILITIES, OR LACK OF EXPERIENCE OR KNOWLEDGE IN THE USE OF THE APPLIANCE, OR WHO HAVE NOT RECEIVED ADEQUATE TRAINING UNDER THE DIRECT SUPERVISION OF A QUALIFIED PERSON.**

## Description of parts

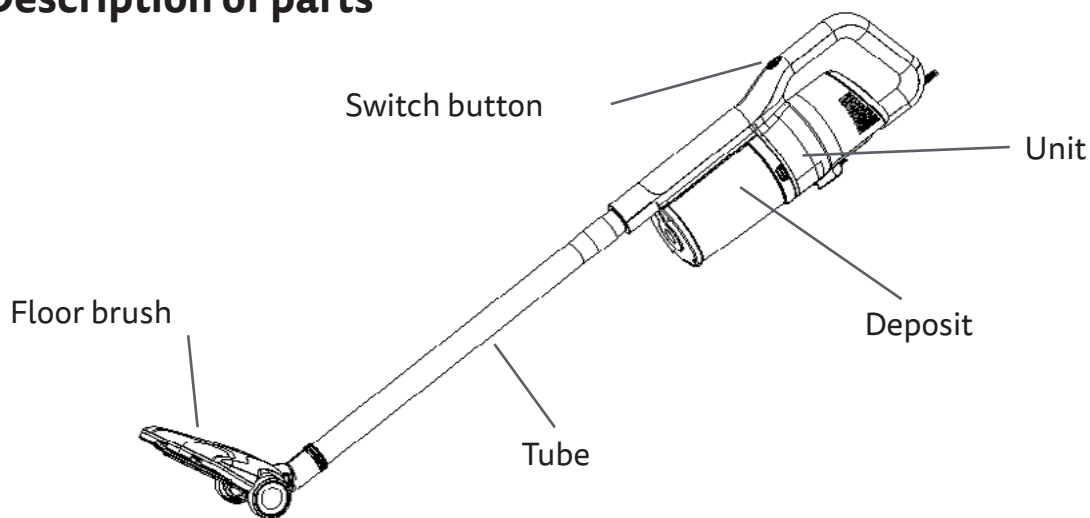

## Installation

Insert the tube into the suction opening of the unit. Then connect the floor brush to the other end of the tube.

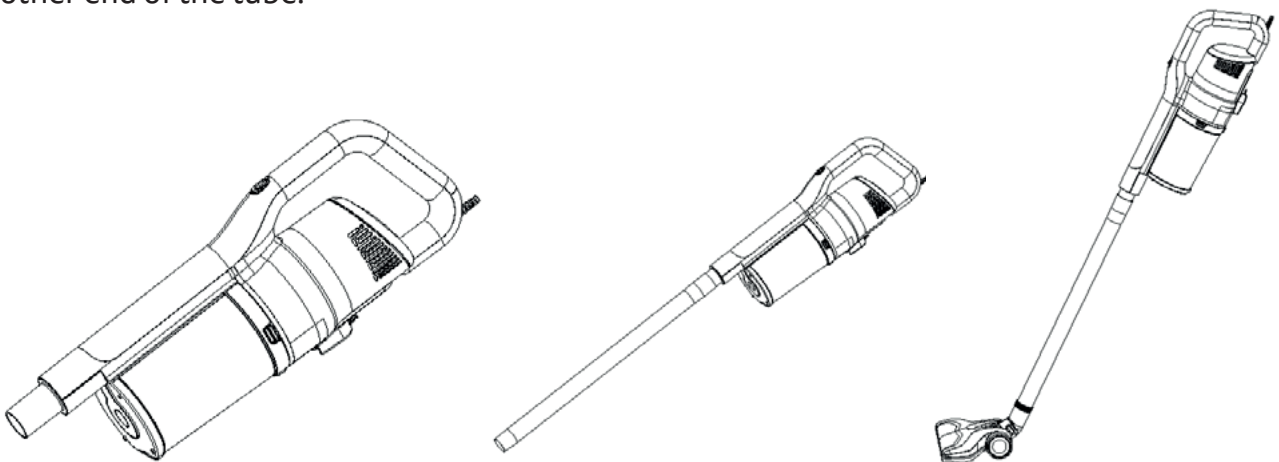

## Operation

Connect the power cord of the device to a suitable electrical outlet.  
To use the device, simply press the switch button.  
To turn off the device, press the switch button again.

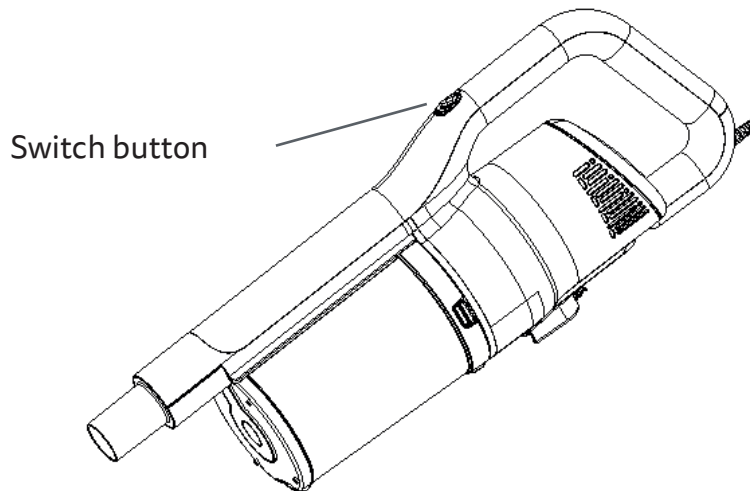

## Tank cleaning

Hold the unit with one hand and press the tank release button with the other hand. The tank can then be removed from the unit.

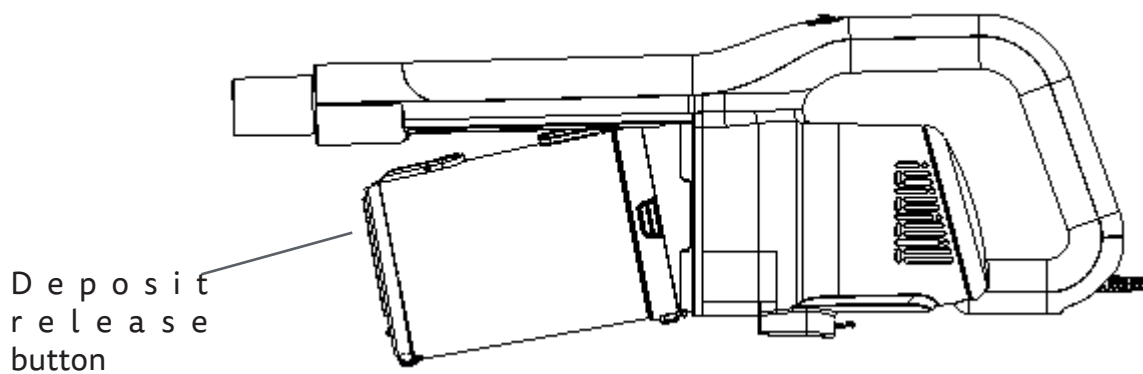

Press the lid release button to remove the dirt and dust stored in the tank. Deposit the contents in a suitable waste garbage can or container.

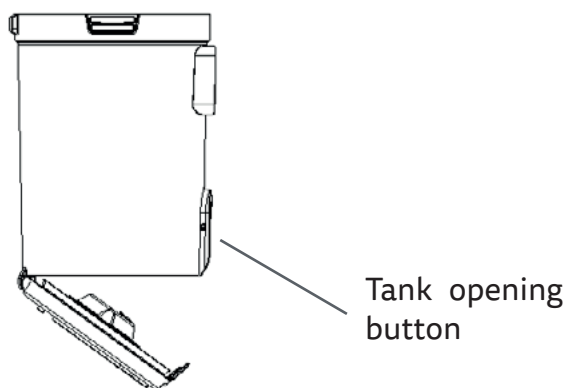

To clean the HEPA filter, hold the filter under running water to rinse it. Do not use soap or detergent. Allow the filter to dry for at least 24 hours before replacing it in the unit.

Once completely dry, insert the filter back into the holder. Then place the filter holder with the filter back into the unit's reservoir.

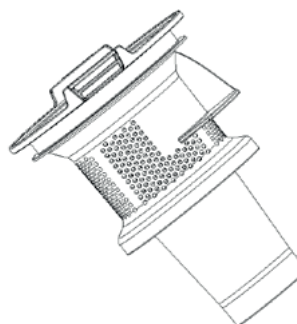

NOTE: It is recommended that the HEPA filter be replaced approximately every 6 months.

## Cleaning and maintenance

Unplug the appliance from the electrical outlet before cleaning, disassembling or handling the appliance or any of its parts.

Use a soft, slightly damp cloth to clean the surface of the appliance.

Never immerse the appliance in water or any other liquid. Do not place it under running water. Do not put the appliance or any of its parts in the dishwasher.

Do not use detergents or aggressive products. Do not use brushes or metallic or sharp utensils for cleaning.  
or pointed utensils for cleaning.



**This appliance is intended for household use. Do not use it for commercial use. Failure to do so will invalidate the warranty.**

**220-240V ~50/60Hz / 600W**

## Troubleshooting

Problem	Possible cause	cSolution
Vacuum cleaner does not work	<ol style="list-style-type: none"><li>1. Power cord not firmly plugged into outlet</li><li>2. Fuse blown or circuit breaker tripped.</li><li>3. Needs repair.</li><li>4. Thermal protector tripped.</li></ol>	<ol style="list-style-type: none"><li>1. Enchufe la unidad firmemente.</li><li>2. Compruebe el fusible o el disyuntor de la vivienda. Sustituya el fusible y restablezca el disyuntor.</li><li>3. Póngase en contacto con el servicio técnico.</li><li>4. Deje que la limpiadora se enfríe durante 30 minutos.</li></ol>
The vacuum cleaner does not pick up or sucks little.	<ol style="list-style-type: none"><li>1. Dirt cup not installed correctly.</li><li>2. Dirt cup full.</li><li>3. Worn brush.</li><li>4. Broken or worn belt.</li><li>5. Filter clogged.</li><li>6. Nozzle/brush clogged.</li><li>7. Clogged hose.</li></ol>	<ol style="list-style-type: none"><li>1. Check the removal and replacement of the dirt cup.</li><li>2. Empty the dirt cup.</li><li>3. Replace the brush.</li><li>4. Replace the belt.</li><li>5. Remove the filter and clean.</li><li>6. Check nozzle / brush roller; remove clogging / jam.</li><li>7. Remove hose and tools; remove clogging.</li></ol>
Dust comes out of the vacuum cleaner.	<ol style="list-style-type: none"><li>1. Filled dirt cup.</li><li>2. Dirt cup not installed correctly.</li><li>3. Hose not installed correctly.</li><li>4. Filter improperly installed.</li></ol>	<ol style="list-style-type: none"><li>1. Empty the dirt cup.</li><li>2. Check the removal and replacement of the dirt cup.</li><li>3. Check hose installation.</li><li>4. Review the removal and replacement of the filter.</li></ol>

## Removal of the unit



Waste electrical equipment regulations according to the WEEE DIRECTIVE 2002/96/EC. This symbol means that this product must not be treated as normal household waste, but must be returned to the distributor, or handed over to the appropriate collection point for electrical or electronic equipment, or taken to a collection point set up for this purpose so that its components can be recycled and not mixed with household waste.

You can also notify the collection service of your municipality so that it can be collected and treated in the appropriate manner, following the instructions for environmental protection or for advice on how to do so. The disposal of a household appliance means avoiding possible negative consequences for the environment and health. Proper disposal will result in significant energy and resource savings.

As a reminder of the need for separate disposal of electrical appliances, a crossed-out wheeled dustbin appears on the product.

To obtain technical assistance you can contact

**954 185 320**

**SERVICIO POSTVENTA DE ELECTRÓNICA S.L**

c/Torre de los Herberos, 15 - P.I La Isla

41703 Dos Hermanas (Sevilla)

pae@svpelectronica.com

**GRUNKEL**

[www.grunkel.com](http://www.grunkel.com)



## OBRIGADO POR ESCOLHER ESTE PRODUTO GRUNKEL

A GRUNKEL coloca à sua disposição produtos inovadores, duráveis e práticos. Quando usado com responsabilidade e com manutenção adequada, ele proporcionará uma longa vida útil e ajudará a tornar a vida cotidiana muito mais fácil.

Agradecemos a confiança e esperamos que goste.

Descubra a restante gama em [www.grunkel.com](http://www.grunkel.com)



Este manual é uma reprodução fiel em termos de características, funcionamento e estética do produto que adquiriu, salvo erros tipográficos, de impressão ou de tradução. As especificações, operação e recursos deste aparelho estão sujeitos a alterações sem aviso prévio.



## ANTES DE COLOCAR O APARELHO FUNCIONAMENTO

- Leia atentamente as instruções de uso deste manual em sua totalidade antes de colocá-lo em operação.
- Preste atenção especial às instruções de segurança.
- Guarde este manual de instruções. Se você der o dispositivo a terceiros, essas instruções também devem ser fornecidas.
- Guarde também a garantia, o talão de compra ou factura e, se possível, a caixa com a embalagem interior para eventuais pedidos futuros.

### Medidas de segurança para seu uso

Antes de utilizar o aparelho, certifique-se de que a voltagem utilizada corresponde à indicada na etiqueta do aparelho. Ligue sempre a ficha a uma fonte de alimentação adequada.

Para evitar riscos elétricos, não mergulhe o cabo, plugue ou aparelho em água ou outro líquido. Leia atentamente as instruções de limpeza.

Não use acessórios não autorizados. Isso anulará a garantia e poderá causar acidentes.

Não deixe o fio pendurado na borda da mesa ou prateleira. Mantenha-o longe de superfícies quentes. Não permita que ele entre em contato com objetos pontiagudos ou pontiagudos. Não opere se o cabo ou plugue estiver danificado ou se você perceber que o aparelho não está funcionando corretamente.

Não deixe o aparelho funcionando sem vigilância. Desligue sempre o aparelho ou retire-o da tomada (puxando pela ficha e não pelo cabo). Para desconectar, segure o plugue e remova-o da tomada. Nunca desconecte puxando pelo cabo.

Em caso de qualquer reparo, troca de cabo ou ajuste, consulte um técnico qualificado, ou leve o aparelho ao Serviço Técnico Oficial.



**CUIDADO:** Para a segurança de seus filhos, não deixe materiais de embalagem (sacos de plástico, papelão, polietileno, etc.) ao alcance deles.

O aparelho deve ser sempre vigiado quando for utilizado perto de crianças. Nunca deixar o aparelho a funcionar sem vigilância.

Utilizar o aparelho apenas para o fim a que se destina.

O aparelho não se destina a ser operado por meio de um temporizador externo ou de um sistema de controlo remoto separado.

Nunca utilize um garfo ou outro objeto afiado para limpar o aparelho, pois pode provocar danos graves ou um acidente.

Não mergulhar o aparelho em água ou em qualquer outro líquido. Não manusear o aparelho com as mãos molhadas.

Antes de limpar o aparelho, certifique-se de que está desligado da rede eléctrica.

Se necessitar de uma cópia do manual de instruções, contacte o Serviço Técnico Oficial.

Não utilize o aparelho de forma incorrecta. Poderão ocorrer ferimentos graves. Em caso de utilização incorrecta por parte do cliente, o aparelho fica fora da garantia.

Não utilizar o aparelho ao ar livre.

No deje el aparato encendido sin vigilancia.

Não segurar o aparelho com o compartimento de sujidade virado para cima. Não agitar o aparelho.

Este aparelho não é adequado para absorver cinzas, detritos, materiais de construção, líquidos ou partículas metálicas. Não utilizar em animais.

Não utilizar o aparelho em superfícies irregulares ou rugosas, como asfalto ou betão.

Nunca utilizar o aparelho sem o sistema de filtragem instalado.

Pare imediatamente o aparelho se notar uma redução drástica do poder de sucção ou um som agudo durante o funcionamento. Certifique-se de que as condutas de ventilação não estão obstruídas.

Evitar aspirar objectos grandes ou pontiagudos durante a limpeza, pois podem danificar o depósito ou o sistema de filtragem do aparelho.

Manter o aparelho afastado de materiais inflamáveis, explosivos ou líquidos.

As crianças devem ser vigiadas para garantir que não brincam com este aparelho.

Manter o aparelho e o cabo fora do alcance de crianças com menos de 8 anos de idade.



**ADVERTÊNCIA:** Este aparelho destina-se exclusivamente ao uso DOMÉSTICO. Não se destina a uma utilização industrial.



**AVISO**

**ESTE APARELHO NÃO SE DESTINA A SER UTILIZADO OU LIMPO POR CRIANÇAS COM MENOS DE 8 ANOS DE IDADE SEM A SUPERVISÃO DE UM ADULTO. TAMBÉM NÃO SE DESTINA A SER UTILIZADO OU LIMPO POR PESSOAS COM CAPACIDADES FÍSICAS, SENSORIAIS OU MENTAIS REDUZIDAS, OU COM FALTA DE EXPERIÊNCIA E CONHECIMENTOS NA UTILIZAÇÃO DO APARELHO, OU QUE NÃO TENHAM RECEBIDO FORMAÇÃO ADEQUADA SOB A SUPERVISÃO DIRECTA DE UMA PESSOA QUALIFICADA.**

## Descrição das peças

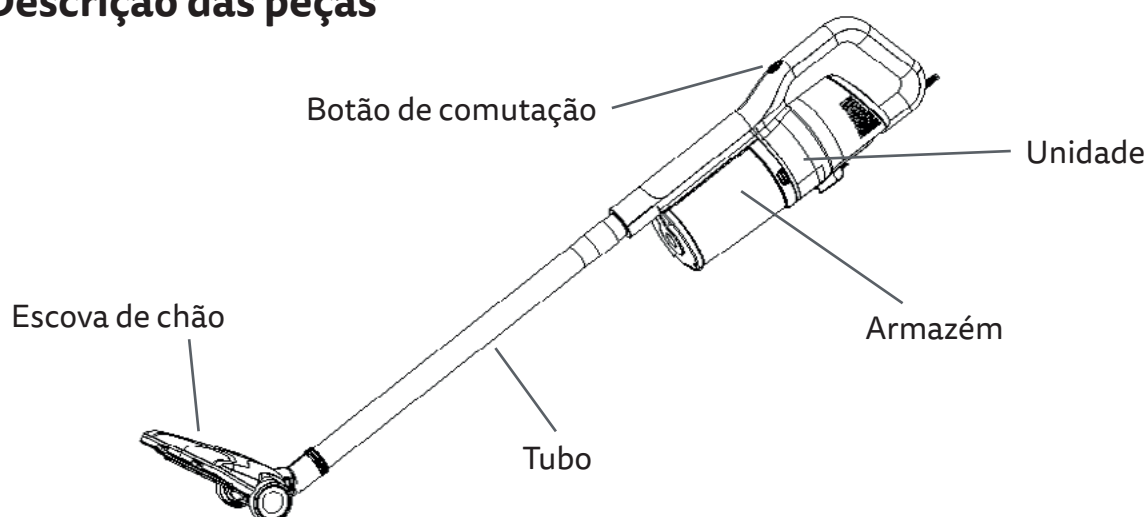

## Instalação

Introduzir o tubo na abertura de aspiração do aparelho. Em seguida, ligue a escova para pavimentos à outra extremidade do tubo.

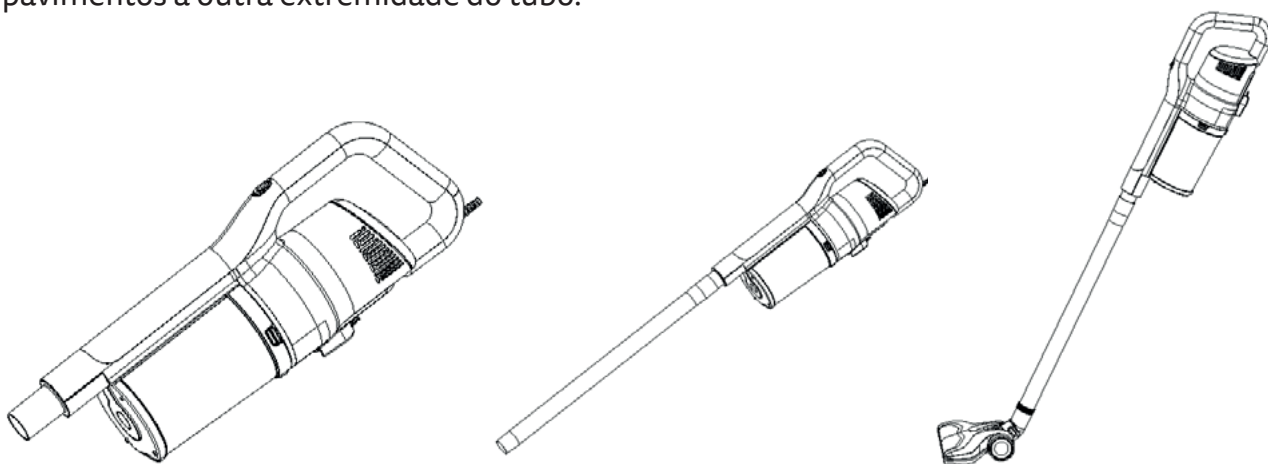

## Funcionamento

Ligar o cabo de alimentação do aparelho a uma tomada eléctrica adequada.  
Para utilizar o aparelho, basta premir o botão de ligação.  
Para desligar o aparelho, premir novamente o botão de ligação.

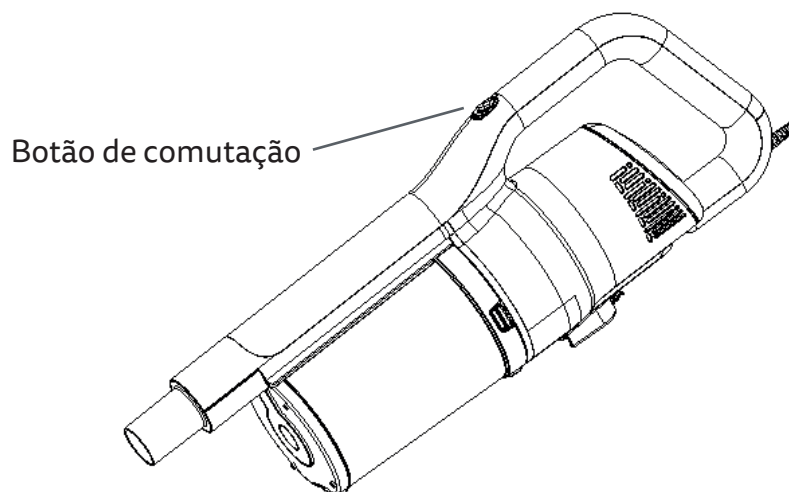

## Limpeza dos depósitos

Segure a unidade com uma mão e prima o botão de libertação do depósito com a outra mão.  
O depósito pode então ser retirado da unidade.

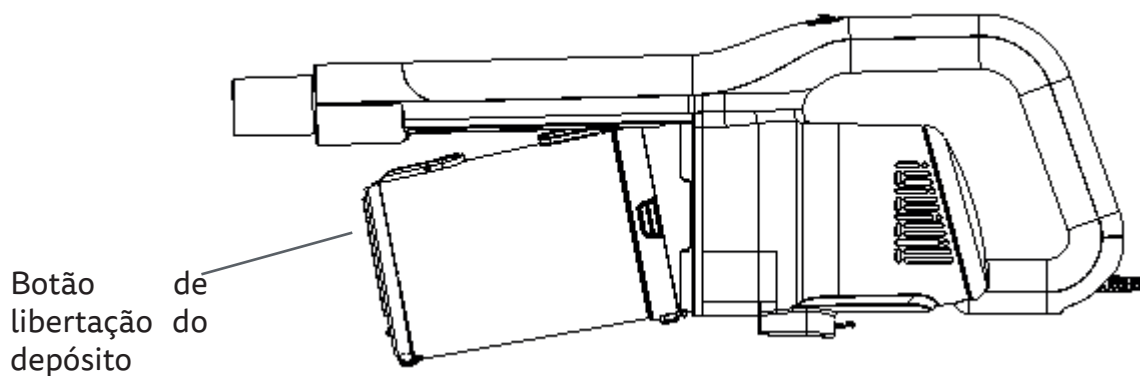

Premir o botão de abertura da tampa para retirar a sujidade e o pó armazenados no depósito.  
Depositar o conteúdo num caixote do lixo ou num contentor adequado.

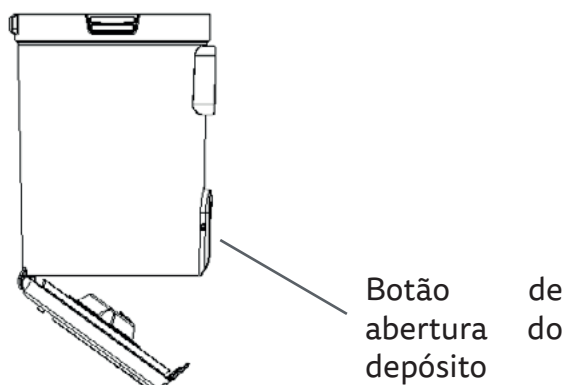

Para limpar o filtro HEPA, coloque o filtro debaixo de água corrente para o enxaguar. Não utilizar sabão ou detergente. Deixar secar o filtro durante pelo menos 24 horas antes de o voltar a colocar no aparelho.

Quando estiver completamente seco, voltar a colocar o filtro no suporte. Em seguida, voltar a colocar o suporte do filtro com o filtro no depósito do aparelho.

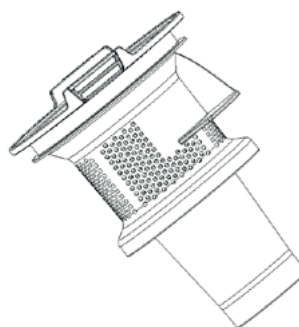

NOTA: Recomenda-se que o filtro HEPA seja substituído aproximadamente de 6 em 6 meses.

## Limpeza e manutenção

Desligue o aparelho da tomada eléctrica antes de limpar, desmontar ou manusear o aparelho ou qualquer um dos seus componentes.

Utilizar um pano macio e ligeiramente húmido para limpar a superfície do aparelho.

Nunca mergulhe o aparelho em água ou em qualquer outro líquido. Não o coloque debaixo de água corrente. Não colocar o aparelho ou as suas peças na máquina de lavar louça.

Não utilizar detergentes ou produtos agressivos. Não utilizar escovas ou utensílios metálicos ou pontiagudos para a limpeza.



**Este aparelho destina-se a uma utilização doméstica. Não o utilize para fins comerciais. Se não o fizer, a garantia será anulada.**

**220-240V ~50/60Hz / 600W**

## Resolução de problemas

Problema	Causa possível	Solução
O aspirador não funciona	<ol style="list-style-type: none"><li>1. O cabo de alimentação não está firmemente ligado à tomada.</li><li>2. fusível queimado ou disjuntor desativado.</li><li>3. precisa de ser reparado.</li><li>4. O protetor térmico disparou.</li></ol>	<ol style="list-style-type: none"><li>1. Ligar a unidade firmemente.</li><li>2. Verifique o fusível ou o disjuntor na caixa. Substitua o fusível e reponha o disjuntor.</li><li>3. Contacte o serviço de assistência técnica.</li><li>4. Deixe a máquina de limpeza arrefecer durante 30 minutos.</li></ol>
O aspirador não recolhe ou aspira pouco.	<ol style="list-style-type: none"><li>1. O copo para sujidade não está corretamente instalado.</li><li>2. copo de sujidade cheio.</li><li>3. A escova está gasta.</li><li>4. Correia partida ou gasta.</li><li>5. Filtro entupido.</li><li>6. Bocal/escova entupido.</li><li>7. Mangueira entupida.</li></ol>	<ol style="list-style-type: none"><li>1) Verificar a remoção e a substituição do copo de recolha de sujidade.</li><li>2. esvaziar o copo de sujidade.</li><li>3. substituir a escova do limpa para-brisas.</li><li>4. Substitua a correia.</li><li>5. Retire o filtro e limpe-o.</li><li>6. Verifique o bocal / rolo da escova; remova o bloqueio / entupimento.</li><li>7. Retire a mangueira e as ferramentas; elimine o entupimento.</li></ol>
O pó sai do aspirador.	<ol style="list-style-type: none"><li>1. copo cheio de sujidade.</li><li>2. O recipiente de sujidade não está corretamente instalado.</li><li>3. A mangueira não está instalada corretamente.</li><li>4. O filtro não está instalado corretamente</li></ol>	<ol style="list-style-type: none"><li>1. esvaziar o copo de recolha de sujidade.</li><li>2. verificar a remoção e a substituição do copo de sujidade.</li><li>3. Verifique a instalação da mangueira.</li><li>4. Rever a remoção e substituição do filtro.</li></ol>

## Desmontagem da unidade



Regulamentação relativa aos resíduos de equipamentos eléctricos de acordo com a DIRECTIVA 2002/96/CE relativa aos REEE. Este símbolo significa que este produto não deve ser tratado como um resíduo doméstico normal, mas deve ser devolvido ao distribuidor, ou entregue no ponto de recolha apropriado para equipamentos eléctricos ou electrónicos, ou levado para um ponto de recolha criado para este fim, para que os seus componentes possam ser reciclados e não misturados com o lixo doméstico.

Pode também avisar o serviço de recolha do seu município para que o aparelho seja recolhido e tratado de forma adequada, seguindo as instruções de proteção do ambiente ou de aconselhamento sobre a forma de o fazer. A eliminação de um eletrodoméstico significa evitar possíveis consequências negativas para o ambiente e para a saúde. Uma eliminação correcta permite economizar energia e recursos de forma significativa.

Para recordar a necessidade de eliminar separadamente os aparelhos eléctricos, o produto apresenta um caixote do lixo com uma cruz com rodas.

Para obter assistência técnica pode contactar

**954 185 320**

**SERVICIO POSTVENTA DE ELECTRÓNICA S.L**

c/Torre de los Herberos, 15 - P.I La Isla

41703 Dos Hermanas (Sevilla)

pae@svpelectronica.com

**GRUNKEL**

[www.grunkel.com](http://www.grunkel.com)

