

GRUNKEL

AirRefresh Pro Aspirador



Manual de Instrucciones Instruction Manual

Modelo: ASP-27KPA



ES Manual de instrucciones

EN Instruction manual

PT Manual de instruções

IT Manuale di istruzioni

FR Manuel d'instruction

DE Gebrauchsanweisung

Asistencia Técnica:
+34 954 185 320

pae@spvelectronica.com

SERVICIO POSTVENTA
DE ELECTRÓNICA S.L.

c/Torre de los Herberos, 15
41703 Dos Hermanas (Sevilla)

GRACIAS POR ESCOGER ESTE PRODUCTO GRUNKEL

GRUNKEL pone a su disposición productos innovadores, duraderos y prácticos. Bajo un uso responsable y con el mantenimiento adecuado, le proporcionará una larga vida útil y contribuirá a hacer del día a día una tarea mucho más sencilla.

Agradecemos su confianza y esperamos que disfrute de él.

Descubra el resto de nuestra gama en www.grunkel.com



Este manual es fiel reproducción en cuanto a características, funcionamiento y estética del producto que usted ha adquirido salvo error tipográfico, de imprenta o traducción. La especificación, funcionamiento y características de este aparato están sujetos a cambios sin previo aviso.



ANTES DE PONER EL APARATO EN FUNCIONAMIENTO

- Por favor, lea detenidamente las instrucciones de uso de este manual al completo antes de ponerlo en funcionamiento.
- Preste especial atención a las indicaciones de seguridad.
- Conserve este manual de instrucciones. Si cede el dispositivo a un tercero, estas instrucciones también deben ser entregadas.
- Guarde también la garantía, el ticket o factura de compra y, si es posible, la caja con el embalaje interior para posibles solicitudes en el futuro.

Medidas de seguridad para su uso

Antes de utilizar el aparato asegúrese de que el voltaje utilizado se corresponde con el mostrado en la etiqueta del aparato. Conecte siempre el enchufe a una fuente de suministro apropiada.

Para prevenir riesgos eléctricos, no sumerja el cable, el enchufe o el aparato en agua u otro líquido. Consulte detenidamente las instrucciones para la limpieza.

No utilice accesorios no autorizados. Esto anulará la garantía y puede provocar accidentes.

No deje que el cable cuelgue del borde de una mesa o estantería. Aléjelo de superficies calientes. No permita que entre en contacto con objetos cortantes o contundentes. No lo ponga en funcionamiento si el cable o el enchufe están dañados o si observa que el aparato no funciona correctamente.

No deje el aparato en funcionamiento sin vigilancia. Apague siempre el aparato o desenchúfelo (tirando del enchufe, no del cable). Para desconectar, sujete el enchufe y retírelo de la toma de corriente. No desconecte nunca tirando del cable.

En caso de cualquier reparación, sustitución de cable o ajuste, por favor consulte a un técnico cualificado, o lleve el aparato al Servicio Técnico Oficial.



PRECAUCIÓN: Para la seguridad de sus niños no deje material de embalaje (bolsas de plástico, cartón, polietileno etc.) a su alcance.

Supervise siempre el aparato cuando sea utilizado cerca de niños. Nunca deje el aparato en funcionamiento sin vigilancia.

Utilice el aparato sólo para el uso previsto.

El aparato no está destinado a ser operado por medio de un temporizador externo o un sistema separado de control remoto.

Nunca utilice un tenedor ni otro objeto afilado para limpiar el aparato, ya que podría causar daños graves o provocar un accidente.

No sumerja el aparato en agua ni ningún otro líquido. No manipule el aparato con las manos mojadas.

Antes de limpiar el aparato compruebe que está desconectado de la red eléctrica.

En caso de necesitar una copia del manual de instrucciones, póngase en contacto con el Servicio Técnico Oficial.

No use el aparato de forma incorrecta. Podría producir lesiones graves. En caso de presentar un mal uso por parte del cliente, el aparato quedaría fuera de garantía.

No lo use al aire libre.

No deje el aparato encendido sin vigilancia.

No sujete el aparato con el compartimento de suciedad hacia arriba. No sacuda el aparato.

Este aparato no es apto para absorber cenizas, escombros, materiales de construcción, líquidos o partículas metálicas. No utilizar sobre animales.

No utilice el aparato sobre superficies irregulares o ásperas, como asfalto o cemento.

Nunca utilice el aparato sin el sistema de filtrado instalado.

Detenga el aparato inmediatamente si advierte una reducción drástica de la potencia de succión o emite un sonido estridente durante el funcionamiento. Asegúrese que los conductos de ventilación no están obstruidos.

Evite aspirar objetos grandes o afilados durante la limpieza, ya que podrían dañar el depósito o el sistema de filtrado del aparato.

Mantenga el aparato alejado de materiales inflamables, explosivos o líquidos.

Se debe supervisar a los niños para asegurarse de que no juegan con este aparato.

Mantenga el aparato y el cable fuera del alcance de los niños menores de 8 años.



ADVERTENCIA: Este aparato electrodoméstico es exclusivamente para uso DOMÉSTICO. No ha sido fabricado para uso industrial.



ATENCIÓN

LOS NIÑOS MENORES DE 8 AÑOS NO DEBEN UTILIZAR NI LIMPIAR ESTE APARATO SIN LA SUPERVISIÓN DE UN ADULTO. TAMPOCO PUEDE SER UTILIZADO NI LIMPIADO POR PERSONAS CON CAPACIDADES FÍSICAS, MENTALES O SENSORIALES REDUCIDAS, SIN EXPERIENCIA O CONOCIMIENTO DEL USO DEL MISMO, O QUE NO HAYAN RECIBIDO LA FORMACIÓN ADECUADA BAJO LA SUPERVISIÓN DIRECTA DE UNA PERSONA CAPACITADA.

Descripción de partes

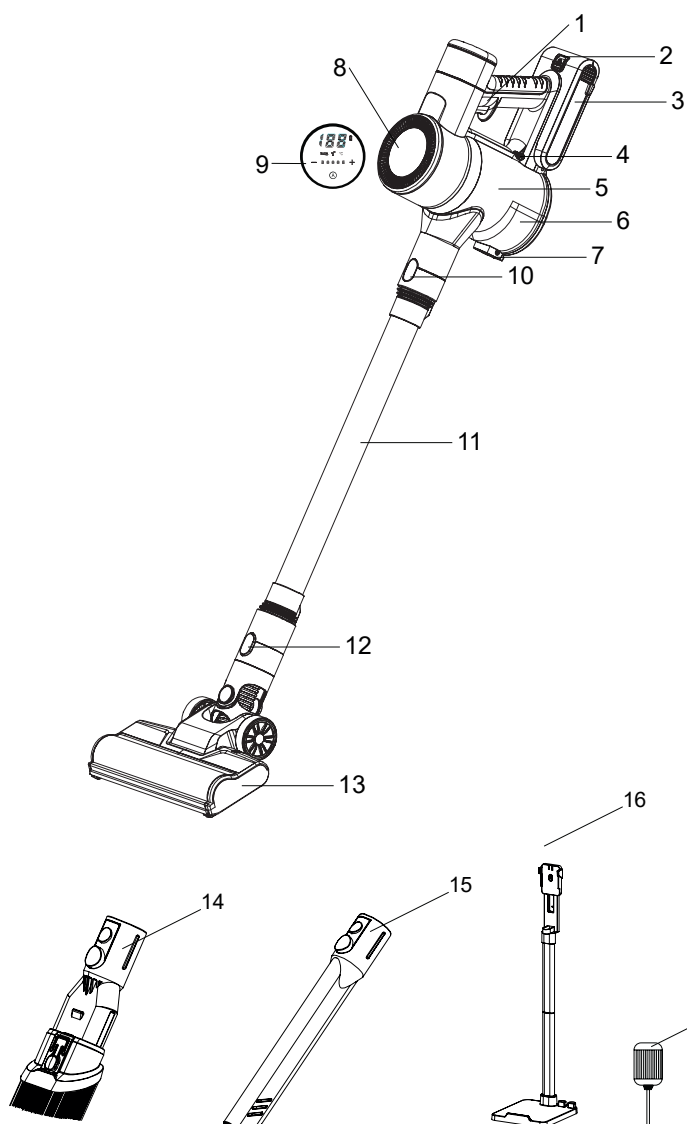

Núm.	Descripción
1	Botón de encendido / apagado
2	Botón de extracción de batería
3	Batería
4	Botón de extracción de depósito
5	Filtro HEPA
6	Depósito
7	Botón de vaciado de depósito
8	Panel táctil
9	Control de potencia
10	Botón de extracción de tubo
11	Tubo
12	Botón de extracción de cepillo
13	Cepillo giratorio
14	Cepillo
15	Boquilla estrecha
16	Base de carga
17	Cargador

Instalación y uso

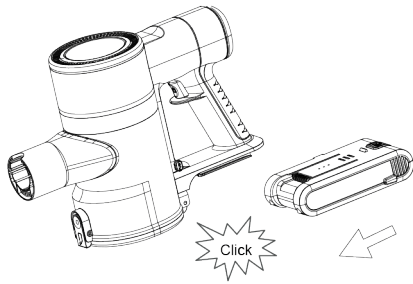

Instale la batería en la parte inferior del aparato. El sonido de clic indicará que la batería se ha instalado correctamente.

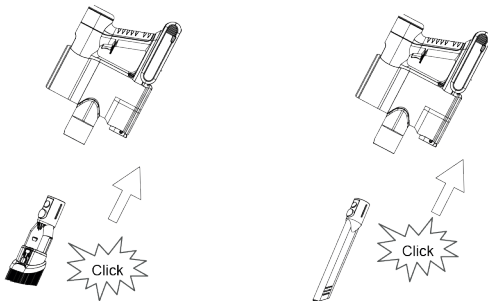

Opcionalmente puede ensamblar el cepillo o la boquilla estrecha para aspirar otras superficies o en zonas de difícil acceso.

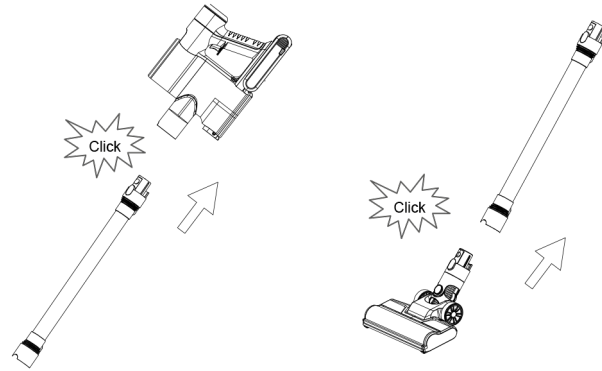

Para aspiración de suelos, inserte el extremo del tubo en la abertura de aire del aparato. A continuación, inserte el cabezal del cepillo en el otro extremo del tubo.

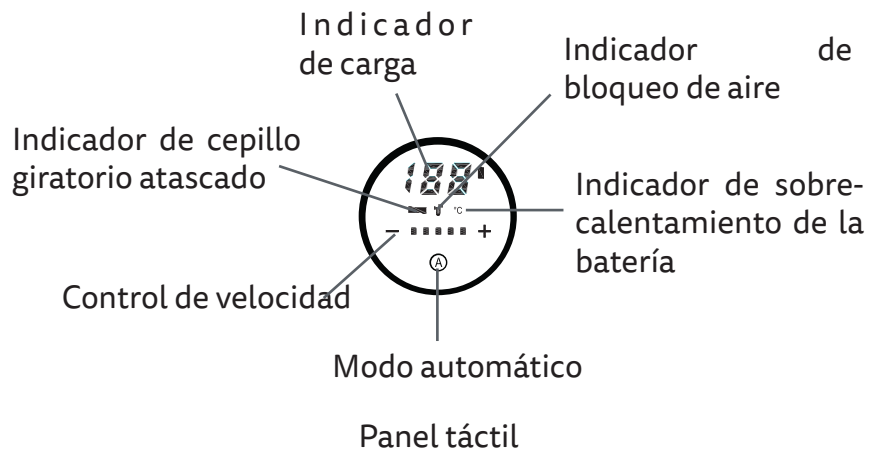

Botón de encendido y apagado

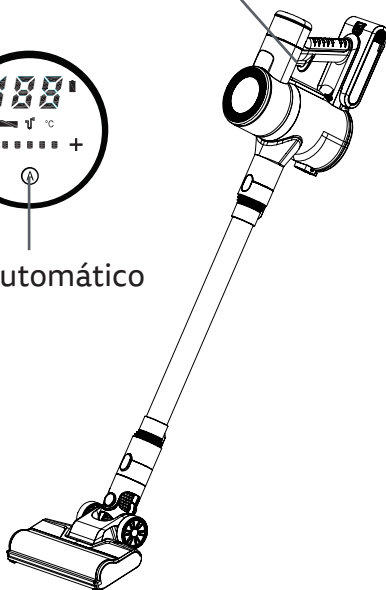
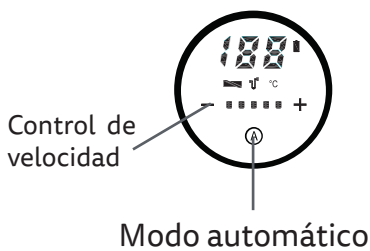

Comenzar

Pulse el botón de encendido y apagado para comenzar a limpiar. El aparato funcionará en modo de baja potencia para limpieza rutinaria de suelo.

Control de velocidad

Toque los iconos "+ / -" en el panel táctil para cambiar la velocidad a media o alta en suelos que requieran limpieza a fondo.

Modo automático

Toque el icono "A" para activar el modo automático. Cuando el aparato funciona en este modo, incrementará o disminuirá la potencia automáticamente dependiendo del volumen de suciedad detectada.

Apagar

Una vez finalizado el uso, puede apagar el aparato presionando el botón de encendido y apagado.

Carga

El aparato se suministra de fábrica con la batería descargada. Por favor, asegúrese de cargar la batería por completo antes de usar el aparato.

No cargue la batería del aparato en un entorno de temperatura ambiente por debajo de 5°C o por encima de 40°.

A medida que la carga de batería del aparato se agota, el indicador de batería irá disminuyendo hasta llegar a 0. Por favor, cargue la batería cuando esté agotada.

Montaje de base de carga

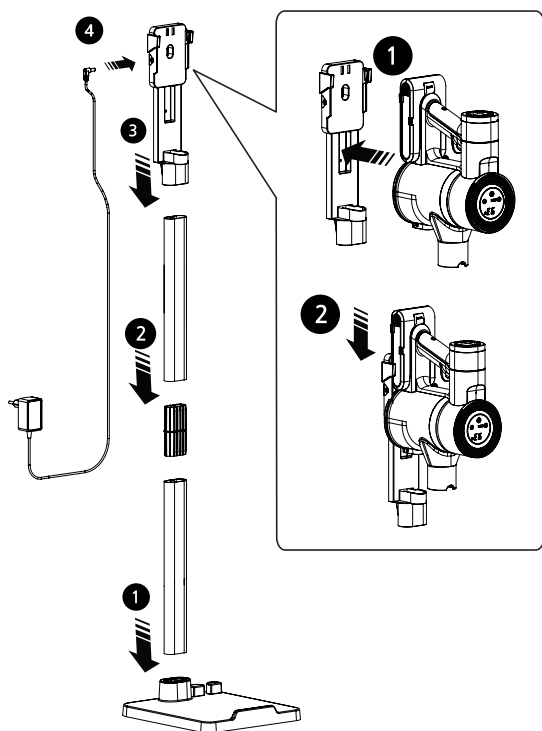

Carga del aparato en la base de carga

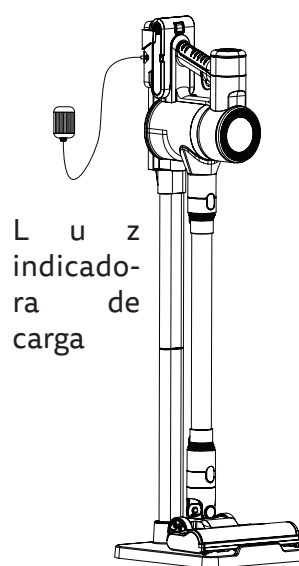

Carga de batería independiente

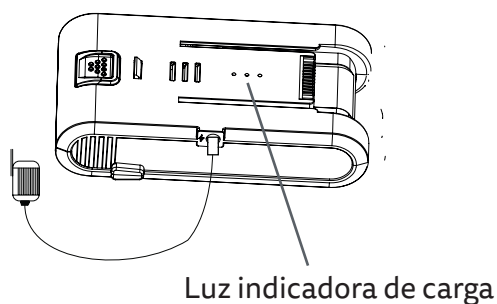

Opción 1: carga en base de carga. La luz indicadora de carga parpadeará gradualmente hasta que la batería alcance el 100% de su capacidad de carga.

Opción 2: carga de batería independiente. El indicador de batería parpadeará mientras dure la carga. El indicador dejará de parpadear cuando la batería alcance el 100% de su capacidad de carga.

Mantenimiento de depósito y filtro

Asegúrese de que el aparato está apagado antes de proceder a cualquier tipo de acción de limpieza o mantenimiento.

Debe vaciarse el depósito de suciedad y limpiar el filtro de suciedad periódicamente. La suciedad acumulada en el filtro de suciedad y en el depósito de suciedad pueden afectar negativamente al rendimiento del aparato.

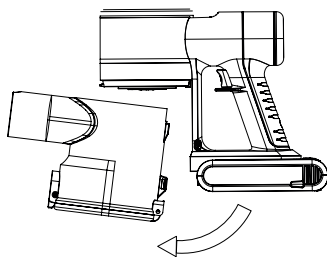

Pulse el botón de extracción del depósito de suciedad y desmonte el depósito del aparato.

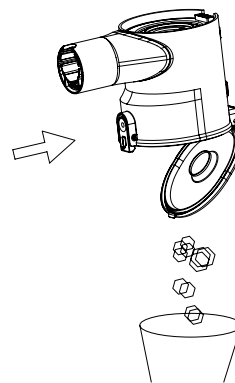

Pulse el botón de vaciado de depósito para extraer la suciedad.

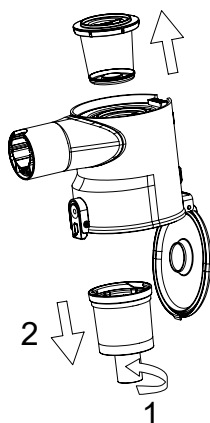

Gire la malla metálica primero y extraíga-la del aparato. A continuación, extraiga el filtro HEPA del aparato.

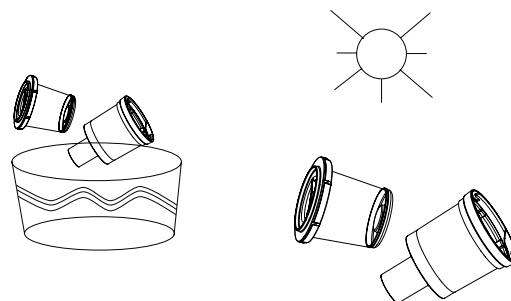

Enjuague la malla metálica y el filtro HEPA con agua. No utilice detergentes ni productos abrasivos para su limpieza. Permita que ambas piezas se sequen de forma natural.

Limpeza y mantenimiento

Desenchufe el aparato de la toma de corriente eléctrica antes de limpiar, desmontar o manipular el aparato o cualquiera de sus partes.

Utilice un paño suave y ligeramente humedecido para limpiar la superficie del aparato.

No sumerja nunca el aparato en agua ni ningún otro líquido. No lo coloque bajo una corriente de agua. No introduzca el aparato ni ninguna de sus partes en el lavavajillas.

No utilice detergentes ni productos agresivos. No emplee cepillos ni utensilios metálicos o puntiagudos para la limpieza.

AVISO



Este electrodoméstico está dirigido a uso doméstico. No lo utilice para uso comercial. De este modo, la garantía quedaría invalidada.

25,9V 2000mAh / 350W

Eliminación de la unidad



Normas sobre los residuos de los aparatos eléctricos según la DIRECTIVA RAEE 2002/96/EC. Este símbolo significa que el presente producto no puede ser tratado como residuos domésticos normales, sino que debe ser devuelto al distribuidor, o entregarse en el correspondiente punto de recogida de equipos eléctricos o electrónicos, o llevarlo a un punto de recogida habilitado a tal fin con objeto de que sus componentes sean reciclados y no se mezclen con la basura doméstica.

También puede avisar al servicio de recogida de su municipio para que sea recogido y tratado de la forma correspondiente, siguiendo las instrucciones de protección al medio ambiente o para que le aconsejen como hacerlo. La eliminación de un electrodoméstico significa evitar posibles consecuencias negativas para el medio ambiente y la salud. Una eliminación adecuada permite obtener un ahorro importante de energía y recursos.

Como un recordatorio de la necesidad de eliminar por separado los electrodomésticos, en el producto aparece un cubo de basura con ruedas tachado

Resolución de problema

Problema	Posible causa	Solución
No funciona.	La batería está descargada.	Cargue la batería.
Baja potencia de succión.	Batería baja.	Cargue la batería
	Depósito lleno.	Vacíe el depósito de suciedad.
	Filtro HEPA sucio.	Limpie el Filtro y el deposito de suciedad
Emite ruidos.	El filtro de suciedad está bloqueado por acumulación de suciedad. El depósito de suciedad está lleno.	Limpie el Filtro y el deposito de suciedad
La batería no almacena la carga.	La batería ha alcanzado el fin de su vida útil.	Contacte con el servicio técnico oficial.



NORMAS DE GARANTIA

COINTER ELECTRÓNICA S.L. emite el presente documento como garantía de calidad del producto que ha adquirido en los términos legalmente establecidos durante un periodo de tres años a partir de la fecha de la compra, por lo que se recomienda guardar el ticket o factura de compra original.

Esta garantía cubre la reparación de aparato por cualquier fallo causado por defectos de fabricación. No cubre las deficiencias o desperfectos ocasionados por negligencias, golpes, mal uso o manipulaciones indebidas, tensión o instalación incorrecta efectuada por instaladores ajenos al Servicio Técnico autorizado o por un Servicio Técnico No Autorizado. Tampoco cubre materiales sometidos a desgaste por su uso normal.

Ante incidencias que justifiquen el uso de esta garantía, se optará por la reparación, en los términos legalmente establecidos.

Esta garantía quedará invalidada:

Si no se presenta el ticket o factura de compra original del aparato

Si se modifican, alteran o sustituyen alguno de los datos de la misma, del justificante o ticket de compras.

Si se manipulan o reparan tanto, el número o modelo, el número de serie o el propio aparato garantizado sin conocimiento del Servicio Técnico autorizado.

Si carece de la firma o sello del establecimiento donde se ha adquirido.

Ante cualquier incidencia que pudiera surgir, podrá dirigirse al establecimiento donde lo ha adquirido o al Servicio Técnico oficial llamando al número que se menciona a continuación

Atención al Cliente: Tfno: 902 110 909

Email: tecnico@cointer.com

TARJETA DE CONTROL PARA EL CLIENTE

Marca _____ No. de serie _____
Modelo _____ Fecha de compra _____
Género adquirido en _____
Firma del distribuidor _____



TARJETA DE CONTROL PARA REMITIR POR CORREO

Marca _____ No. de serie _____
Modelo _____ Fecha de compra _____
Nombre del comprador _____
Dirección _____
Población _____ Provincia _____
Teléfono _____ Adquirido en _____
Firma del distribuidor _____ Firma del usuario _____



Para Obtener asistencia Técnica puede contactar con

954 185 320

SERVICIO POSTVENTA DE ELECTRÓNICA S.L

c/Torre de los Herberos, 15 - P.I La Isla

41703 Dos Hermanas (Sevilla)

pae@svpelectronica.com

GRUNKEL

www.grunkel.com



THANK YOU FOR CHOOSING THIS GRUNKEL PRODUCT

GRUNKEL puts at your disposal innovative, durable and practical products. When used responsibly and with proper maintenance, it will provide you with a long useful life and will help make everyday life a much easier task.

We appreciate your trust and hope you enjoy it.

Discover the rest of our range at www.grunkel.com



This manual is a faithful reproduction in terms of characteristics, operation and aesthetics of the product you have purchased, except for typographical, printing or translation errors. The specification, operation and features of this appliance are subject to change without notice.



BEFORE PUTTING THE APPLIANCE ON WORKING

- Please read carefully the instructions for use of this manual in its entirety before putting it into operation.
- Pay special attention to safety instructions.
- Keep this instruction manual. If you give the device to a third party, these instructions must also be given.
- Also keep the guarantee, the purchase receipt or invoice and, if possible, the box with the inner packaging for possible future requests.

Safety measures for its use

Before using the appliance, make sure that the voltage used corresponds to that shown on the appliance's label. Always connect the plug to a suitable power source.

To prevent electrical hazards, do not immerse cord, plug, or appliance in water or other liquid. Please read the cleaning instructions carefully.

Do not use unauthorized accessories. This will void the warranty and may cause accidents.

Do not let cord hang over edge of table or shelf. Keep it away from hot surfaces. Do not allow it to come into contact with sharp or blunt objects. Do not operate if the cord or plug is damaged or if you notice that the appliance is not working properly.

Do not leave the appliance running unattended. Always switch off the appliance or unplug it (by pulling the plug, not the cable). To disconnect, grasp plug and remove from outlet. Never disconnect by pulling on the cable.

In case of any repair, cable replacement or adjustment, please consult a qualified technician, or take the device to the Official Technical Service.



CAUTION: For the safety of your children, do not leave packing materials (plastic bags, cardboard, polyethylene, etc.) within their reach.

Always supervise the appliance when it is used in the vicinity of children. Never leave the appliance running unattended.

Use the appliance only for its intended use.

The appliance is not intended to be operated by means of an external timer or a separate remote control system.
separate remote control system.

Never use a fork or other sharp object to clean the appliance, as this could cause serious damage or lead to an accident.

Do not immerse the appliance in water or any other liquid. Do not handle the unit with wet hands.

Before cleaning the appliance, make sure that it is disconnected from the mains.

If you need a copy of the instruction manual, please contact an authorized service center.

Do not use the appliance incorrectly. Serious injury could result. In case of misuse by the customer, the appliance will be out of warranty.

Do not use it outdoors.

Do not leave the unit unattended.

Do not hold the unit with the dirt compartment facing upwards. Do not shake the appliance.

This appliance is not suitable for absorbing ashes, debris, building materials, liquids or metal particles. Do not use on animals.

Do not use the appliance on uneven or rough surfaces, such as asphalt or concrete.

Never use the appliance without the filter system installed.

Stop the appliance immediately if you notice a drastic reduction in suction power or if it emits a shrill sound during operation. Make sure that the ventilation ducts are not obstructed.

Avoid vacuuming large or sharp objects during cleaning, as they may damage the tank or the filtering system of the appliance.

Keep the appliance away from flammable, explosive or liquid materials.

Children should be supervised to ensure that they do not play with this appliance.

Keep the appliance and cord out of the reach of children under 8 years of age.



WARNING: This appliance is for DOMESTIC use only. It is not intended for industrial use.



CAUTION

THIS APPLIANCE SHOULD NOT BE USED OR CLEANED BY CHILDREN UNDER 8 YEARS OF AGE WITHOUT ADULT SUPERVISION. IT IS ALSO NOT INTENDED FOR USE OR CLEANING BY PERSONS WITH REDUCED PHYSICAL, SENSORY OR MENTAL CAPABILITIES, OR LACK OF EXPERIENCE OR KNOWLEDGE IN THE USE OF THE APPLIANCE, OR WHO HAVE NOT RECEIVED ADEQUATE TRAINING UNDER THE DIRECT SUPERVISION OF A QUALIFIED PERSON.

Description of parts

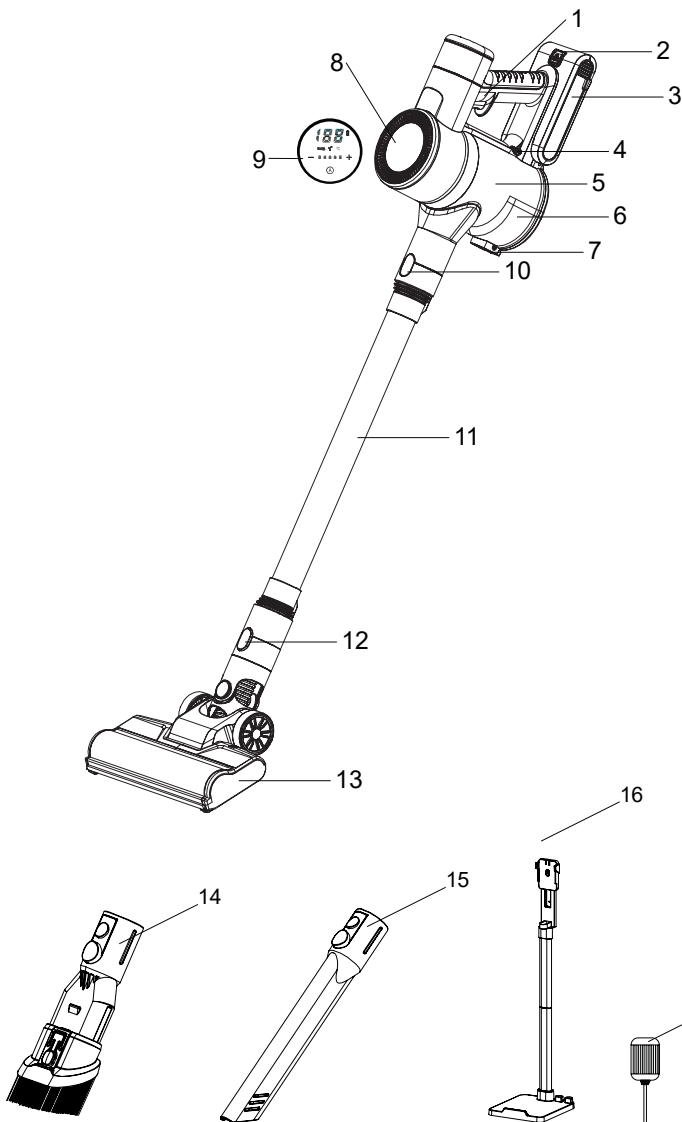

No.	Description
1	On/Off button
2	Battery removal button
3	Battery
4	Tank removal button
5	HEPA Filter
6	Deposit
7	Tank emptying button
8	Touch panel
9	Power control
10	Tube extraction button
11	Tube
12	Brush removal button
13	Rotating brush
14	Brush
15	Narrow nozzle
16	Charging base
17	Charger

Installation and use

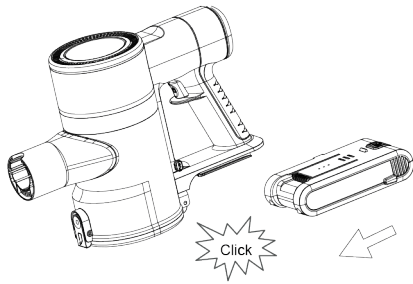

Install the battery in the bottom of the unit. The clicking sound will indicate that the battery has been installed correctly.

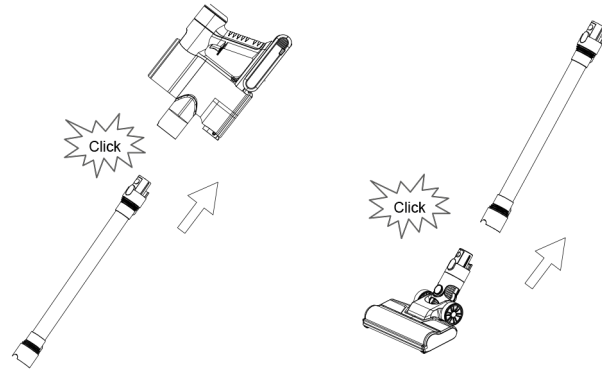

For floor vacuuming, insert the end of the tube into the air opening of the unit. Then insert the brush head into the other end of the tube.

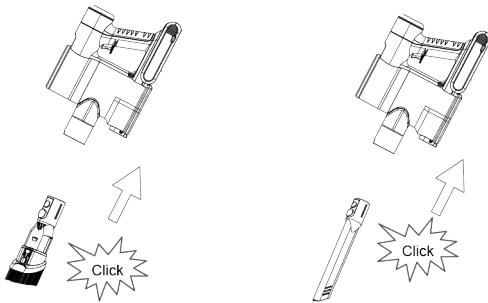

Optionally you can assemble the brush or the narrow nozzle to vacuum other surfaces or in hard-to-reach areas.

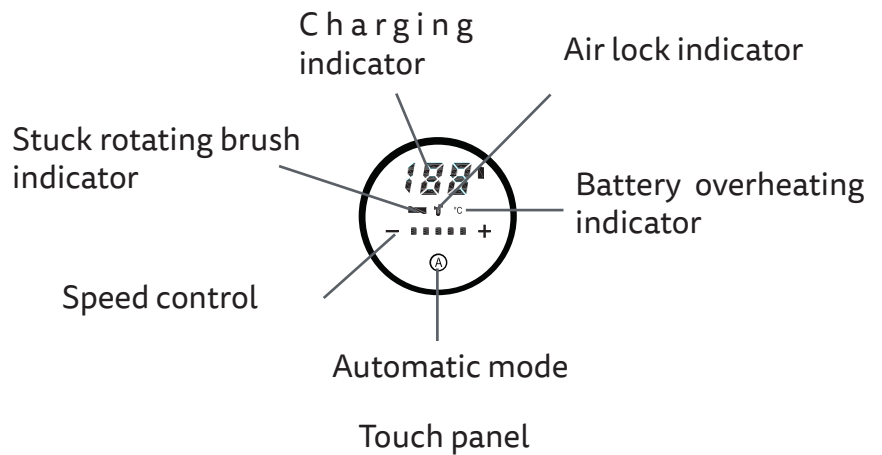

On/Off button

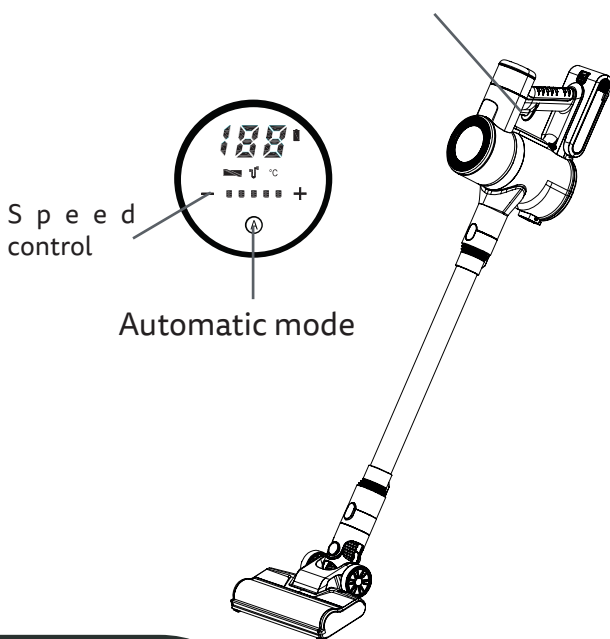

Start

Press the on/off button to start cleaning. The appliance will operate in low power mode for routine floor cleaning. Speed control Touch the "+ / -" icons on the touch panel to change the speed to medium or high for floors that require thorough cleaning.

Automatic mode

Touch the "A" icon to activate the automatic mode. When the appliance operates in this mode, it will automatically increase or decrease the power depending on the volume of dirt detected.

OFF

Once you have finished using the device, you can switch it off by pressing the on/off button.

Charge

The device is shipped from the factory with a discharged battery. Please make sure to fully charge the battery before using the device.

Do not charge the device battery in an ambient temperature environment below 5°C or above 40°.

As the device's battery charge is depleted, the battery indicator will decrease until it reaches 0. Please charge the battery when it is depleted.

Charging base assembly

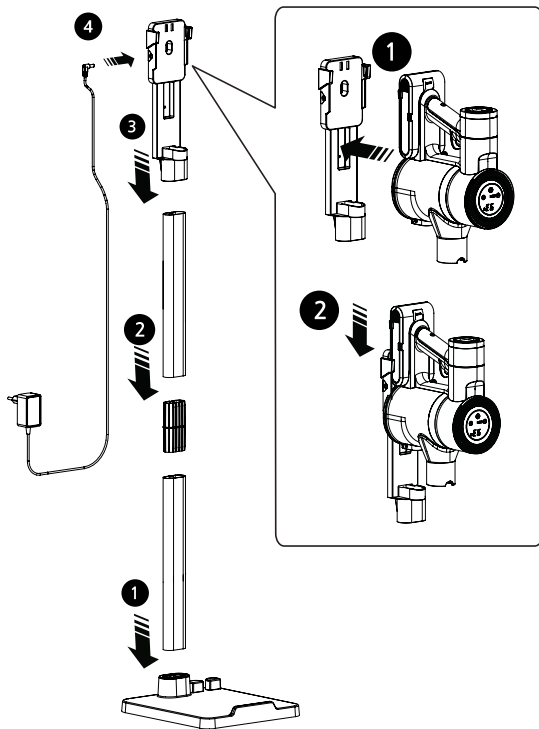

Charging the device in the charging base

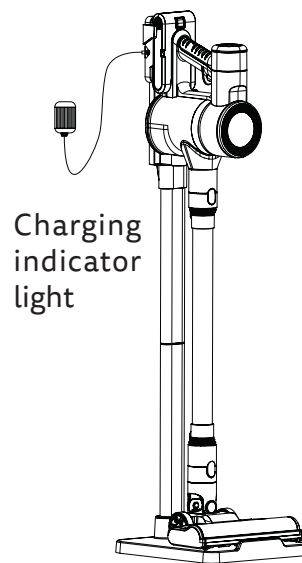

Charging indicator light

Independent battery charging

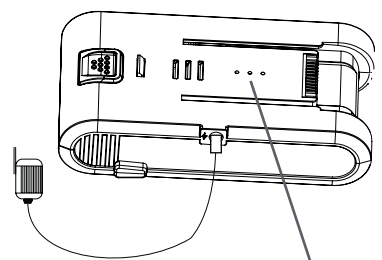

Charging indicator light

Option 1: Charging in charging base. The charge indicator light will gradually flash until the battery reaches 100% of its charge capacity.

Option 2: stand-alone battery charging. The battery indicator will blink for the duration of the charge. The indicator will stop flashing when the battery reaches 100% of its charge capacity.

Tank and filter maintenance

Make sure that the unit is switched off before carrying out any cleaning or maintenance work.

The dirt tank should be emptied and the dirt filter should be cleaned periodically. Dirt accumulated in the dirt filter and the dirt container can adversely affect the performance of the appliance..

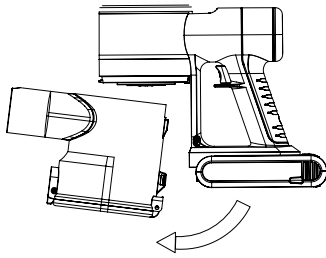

Press the dirt container removal button and remove the dirt container from the unit.

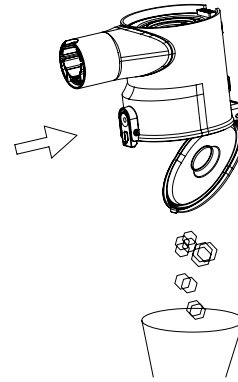

Press the tank emptying button to remove the dirt.

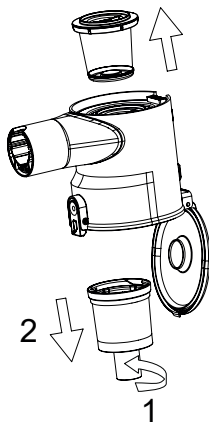

Twist the wire mesh first and remove it from the unit. Then remove the HEPA filter from the unit..

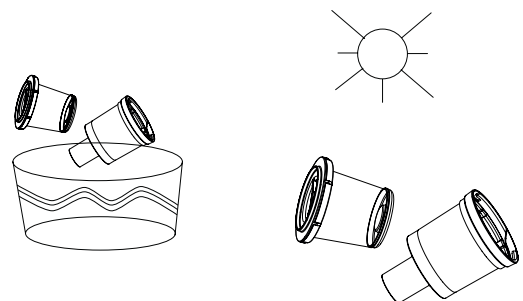

Rinse the wire mesh and HEPA filter with water. Do not use detergents or abrasives for cleaning. Allow both parts to dry naturally.

Cleaning and maintenance

Unplug the appliance from the electrical outlet before cleaning, disassembling or handling the appliance or any of its parts.

Use a soft, slightly damp cloth to clean the surface of the appliance.

Never immerse the appliance in water or any other liquid. Do not place it under running water. Do not put the appliance or any of its parts in the dishwasher. Do not use detergents or aggressive products. Do not use brushes or metallic or pointed utensils for cleaning

NOTICE



This appliance is intended for household use. Do not use it for commercial use. Doing so will invalidate the warranty.

25,9V 2000mAh / 350W

Removal of the unit



Waste electrical equipment regulations according to the WEEE DIRECTIVE 2002/96/EC. This symbol means that this product must not be treated as normal household waste, but must be returned to the distributor, or handed over to the appropriate collection point for electrical or electronic equipment, or taken to a collection point set up for this purpose so that its components can be recycled and not mixed with household waste.

You can also notify the collection service of your municipality so that it can be collected and treated in the appropriate manner, following the instructions for environmental protection or for advice on how to do so. The disposal of a household appliance means avoiding possible negative consequences for the environment and health. Proper disposal will result in significant energy and resource savings.

As a reminder of the need for separate disposal of electrical appliances, a crossed-out wheeled dustbin appears on the product.

Problem solving

Problem	Possible cause	Solution
It does not work.	The battery is discharged.	Charge the battery.
Low suction power.	Low battery.	Charge the battery
	Full tank.	Empty the dirt container.
	Dirty HEPA filter.	Clean the filter and the dirt container.
Emits noises.	Dirt filter is blocked due to dirt accumulation. Dirt tank is full.	Clean the filter and the dirt container.
Battery does not store charge.	The battery has reached the end of its useful life.	Contact the official technical service.

To obtain technical assistance you can contact

954 185 320

SERVICIO POSTVENTA DE ELECTRÓNICA S.L

c/Torre de los Herberos, 15 - P.I La Isla

41703 Dos Hermanas (Sevilla)

pae@svpelectronica.com

GRUNKEL

www.grunkel.com



OBRIGADO POR ESCOLHER ESTE PRODUTO GRUNKEL

A GRUNKEL coloca à sua disposição produtos inovadores, duráveis e práticos. Quando usado com responsabilidade e com manutenção adequada, ele proporcionará uma longa vida útil e ajudará a tornar a vida cotidiana muito mais fácil.

Agradecemos a confiança e esperamos que goste.

Descubra a restante gama em www.grunkel.com



Este manual é uma reprodução fiel em termos de características, funcionamento e estética do produto que adquiriu, salvo erros tipográficos, de impressão ou de tradução. As especificações, operação e recursos deste aparelho estão sujeitos a alterações sem aviso prévio.



ANTES DE COLOCAR O APARELHO FUNCIONAMENTO

- Leia atentamente as instruções de uso deste manual em sua totalidade antes de colocá-lo em operação.
- Preste atenção especial às instruções de segurança.
- Guarde este manual de instruções. Se você der o dispositivo a terceiros, essas instruções também devem ser fornecidas.
- Guarde também a garantia, o talão de compra ou factura e, se possível, a caixa com a embalagem interior para eventuais pedidos futuros.

Medidas de segurança para seu uso

Antes de utilizar o aparelho, certifique-se de que a voltagem utilizada corresponde à indicada na etiqueta do aparelho. Ligue sempre a ficha a uma fonte de alimentação adequada.

Para evitar riscos elétricos, não mergulhe o cabo, plugue ou aparelho em água ou outro líquido. Leia atentamente as instruções de limpeza.

Não use acessórios não autorizados. Isso anulará a garantia e poderá causar acidentes.

Não deixe o fio pendurado na borda da mesa ou prateleira. Mantenha-o longe de superfícies quentes. Não permita que ele entre em contato com objetos pontiagudos ou pontiagudos. Não opere se o cabo ou plugue estiver danificado ou se você perceber que o aparelho não está funcionando corretamente.

Não deixe o aparelho funcionando sem vigilância. Desligue sempre o aparelho ou retire-o da tomada (puxando pela ficha e não pelo cabo). Para desconectar, segure o plugue e remova-o da tomada. Nunca desconecte puxando pelo cabo.

Em caso de qualquer reparo, troca de cabo ou ajuste, consulte um técnico qualificado, ou leve o aparelho ao Serviço Técnico Oficial.



CUIDADO: Para a segurança de seus filhos, não deixe materiais de embalagem (sacos de plástico, papelão, polietileno, etc.) ao alcance deles.

O aparelho deve ser sempre vigiado quando for utilizado perto de crianças. Nunca deixar o aparelho a funcionar sem vigilância.

Utilizar o aparelho apenas para o fim a que se destina.

O aparelho não se destina a ser operado por meio de um temporizador externo ou de um sistema de controlo remoto separado.

Nunca utilize um garfo ou outro objeto afiado para limpar o aparelho, pois pode provocar danos graves ou um acidente.

Não mergulhar o aparelho em água ou em qualquer outro líquido. Não manusear o aparelho com as mãos molhadas.

Antes de limpar o aparelho, certifique-se de que está desligado da rede eléctrica.

Se necessitar de uma cópia do manual de instruções, contacte o Serviço Técnico Oficial.

Não utilize o aparelho de forma incorrecta. Poderão ocorrer ferimentos graves. Em caso de utilização incorrecta por parte do cliente, o aparelho fica fora da garantia.

Não utilizar o aparelho ao ar livre.

No deje el aparato encendido sin vigilancia.

Não segurar o aparelho com o compartimento de sujidade virado para cima. Não agitar o aparelho.

Este aparelho não é adequado para absorver cinzas, detritos, materiais de construção, líquidos ou partículas metálicas. Não utilizar em animais.

Não utilizar o aparelho em superfícies irregulares ou rugosas, como asfalto ou betão.

Nunca utilizar o aparelho sem o sistema de filtragem instalado.

Pare imediatamente o aparelho se notar uma redução drástica do poder de sucção ou um som agudo durante o funcionamento. Certifique-se de que as condutas de ventilação não estão obstruídas.

Evitar aspirar objectos grandes ou pontiagudos durante a limpeza, pois podem danificar o depósito ou o sistema de filtragem do aparelho.

Manter o aparelho afastado de materiais inflamáveis, explosivos ou líquidos.

As crianças devem ser vigiadas para garantir que não brincam com este aparelho.

Mantenha o aparelho e o cabo fora do alcance de crianças com menos de 8 anos de idade..



ADVERTÊNCIA: Este aparelho destina-se exclusivamente ao uso DOMÉSTICO. Não se destina a uma utilização industrial.



AVISO

ESTE APARELHO NÃO SE DESTINA A SER UTILIZADO OU LIMPO POR CRIANÇAS COM MENOS DE 8 ANOS DE IDADE SEM A SUPERVISÃO DE UM ADULTO. TAMBÉM NÃO SE DESTINA A SER UTILIZADO OU LIMPO POR PESSOAS COM CAPACIDADES FÍSICAS, SENSORIAIS OU MENTAIS REDUZIDAS, OU COM FALTA DE EXPERIÊNCIA E CONHECIMENTOS NA UTILIZAÇÃO DO APARELHO, OU QUE NÃO TENHAM RECEBIDO FORMAÇÃO ADEQUADA SOB A SUPERVISÃO DIRECTA DE UMA PESSOA QUALIFICADA.

Descrição das peças

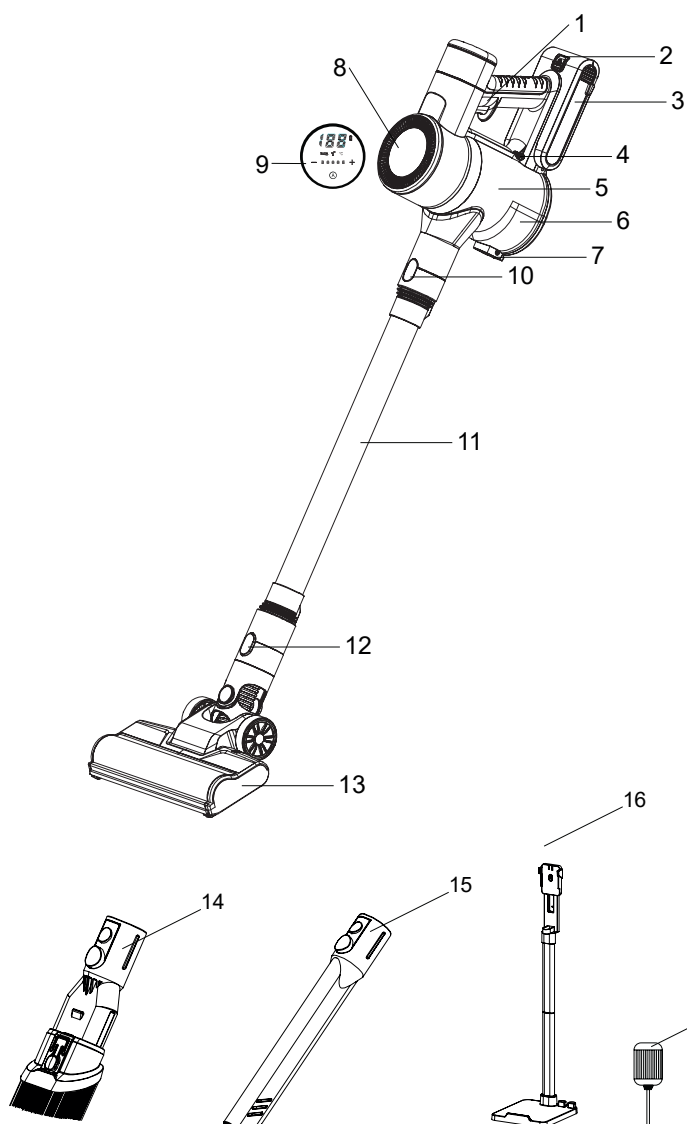

Não.	Descrição
1	Botão de ligar/desligar
2	Botão de remoção da pilha
3	Bateria
4	Botão de remoção do depósito
5	Filtro HEPA
6	Armazém
7	Botão de esvaziamento do depósito
8	Painel tátil
9	Controlo de potência
10	Botão de extração do tubo
11	Tubo
12	Botão de remoção da escova
13	Cepillo giratorio
14	Cepillo
15	Bocal estreito
16	Base de carregamento
17	Cargador

Instalação e utilização

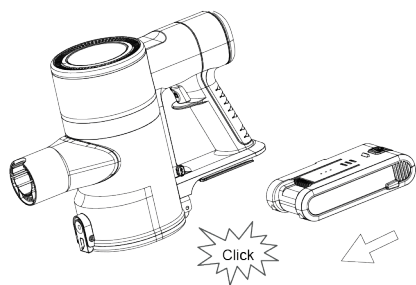

Instalar a pilha na parte inferior do aparelho. O som de um clique indica que a pilha foi corretamente instalada.

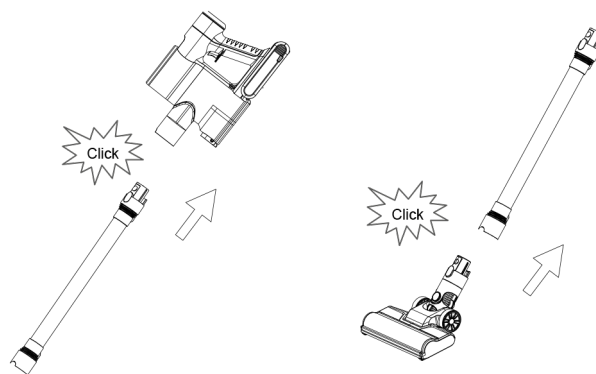

Para aspirar o chão, insira a extremidade do tubo na abertura de ar do aparelho. Em seguida, introduzir a cabeça da escova na outra extremidade do tubo.

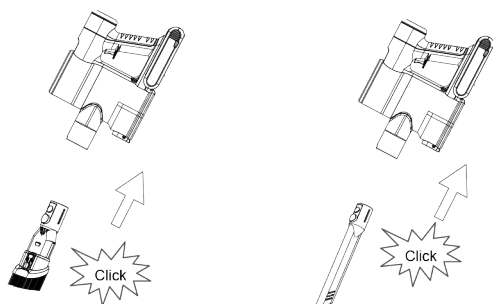

Opcionalmente, pode montar a escova ou o bocal estreito para aspirar outras superfícies ou zonas de difícil acesso.

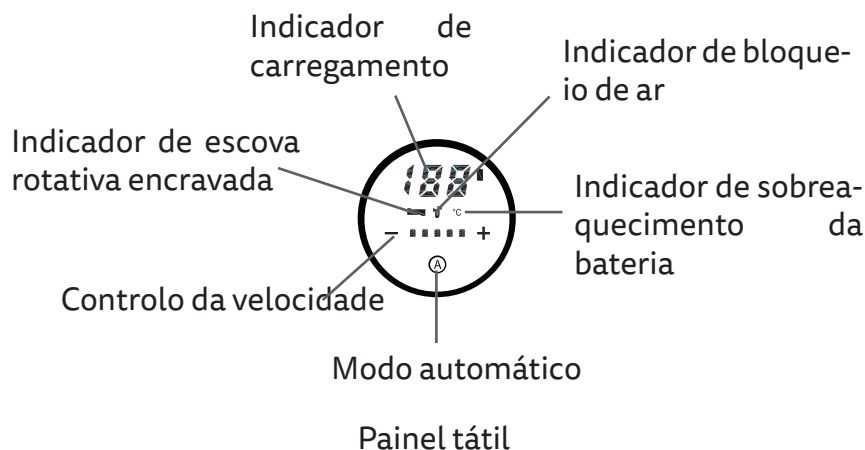

Botão de ligar/desligar

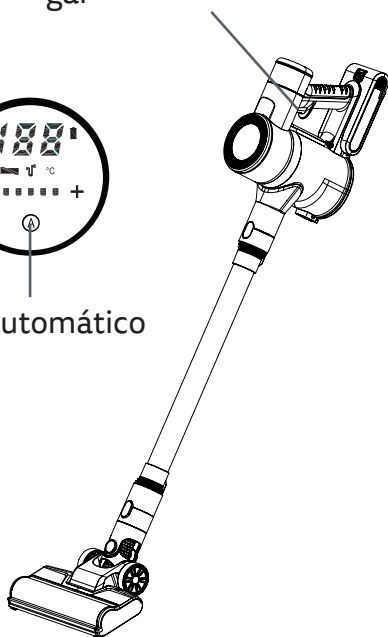
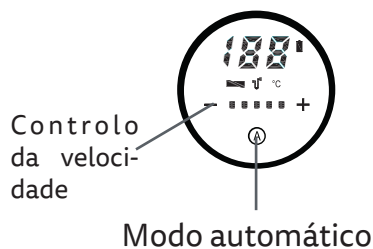

Comenzar

Prima o botão ligar/desligar para iniciar a limpeza. O aparelho funcionará no modo de baixo consumo para a limpeza de rotina do chão.

Controlo da velocidade

Toque nos ícones "+ / -" no painel tátil para alterar a velocidade para média ou alta para pavimentos que exijam uma limpeza profunda.

Modo automático

Toque no ícone "A" para ativar o modo automático. Quando o aparelho funciona neste modo, aumenta ou diminui automaticamente a potência em função da quantidade de sujidade detectada.

Desligar

Quando terminar de utilizar o aparelho, pode desligá-lo premindo o botão ligar/desligar.

Carga

O aparelho é entregue de fábrica com uma bateria descarregada. Certifique-se de que a bateria está totalmente carregada antes de utilizar o dispositivo.

Não carregue a bateria do dispositivo num ambiente com uma temperatura inferior a 5°C ou superior a 40°.

À medida que a carga da bateria do dispositivo se vai esgotando, o indicador da bateria vai diminuindo até chegar a 0. Carregue a bateria quando esta estiver vazia.

Conjunto da base de carregamento

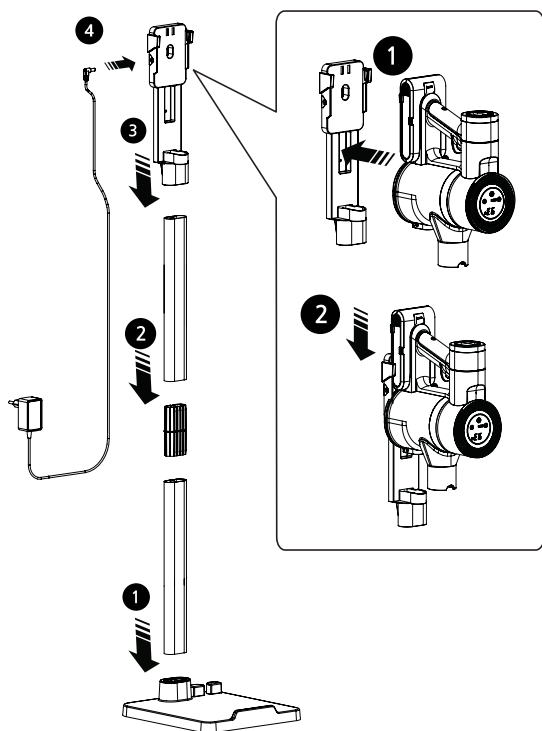

Carregar o dispositivo na base de carregamento

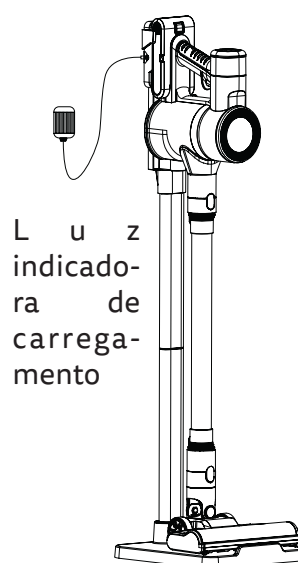

L u z
indicado-
ra de
carrega-
mento

Carregamento independente da bateria

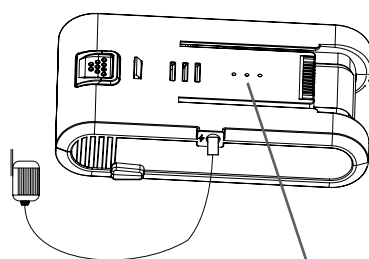

Luz indicadora de
carregamento

Opção 1: Carregamento na base de carregamento. A luz indicadora de carga piscará gradualmente até a bateria atingir 100% da sua capacidade de carga.

Opção 2: Carregamento autónomo da bateria. O indicador da bateria pisca durante todo o tempo de carga. O indicador pára de piscar quando a bateria atinge 100% da sua capacidade de carga.

Manutenção do tanque e do filtro

Certifique-se de que o aparelho está desligado antes de efetuar qualquer trabalho de limpeza ou de manutenção.

O depósito de sujeira deve ser esvaziado e o filtro de sujeira deve ser limpo regularmente. A sujeira acumulada no filtro de sujeira e no depósito de sujeira pode afetar negativamente o desempenho do aparelho.

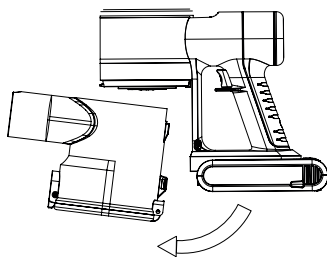

Premir o botão de remoção do recipiente de sujeira e retirar o recipiente de sujeira do aparelho.

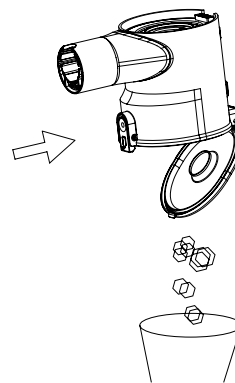

Premir o botão de esvaziamento do depósito para retirar a sujeira.

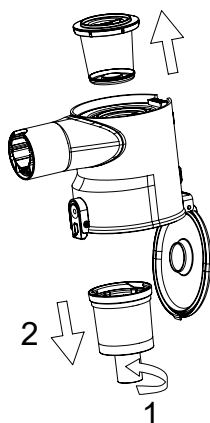

Primeiro, torça a malha metálica e retire-a do aparelho. Em seguida, retire o filtro HEPA do aparelho.

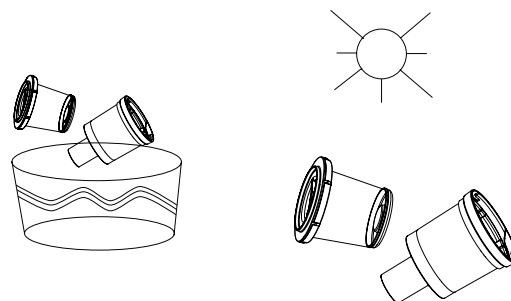

Enxaguar a rede metálica e o filtro HEPA com água. Não utilizar detergentes ou abrasivos para a limpeza. Deixar secar naturalmente as duas peças.

Limpeza e manutenção

Desligue o aparelho da tomada eléctrica antes de limpar, desmontar ou manusear o aparelho ou qualquer um dos seus componentes.

Utilizar um pano macio e ligeiramente húmido para limpar a superfície do aparelho.

Nunca mergulhe o aparelho em água ou em qualquer outro líquido. Não o coloque debaixo de água corrente. Não colocar o aparelho ou as suas peças na máquina de lavar louça. Não utilizar detergentes ou produtos agressivos. Não utilizar escovas ou utensílios metálicos ou pontiagudos para a limpeza.

AVISO



Este aparelho destina-se a uma utilização doméstica. Não o utilize para fins comerciais. Se o fizer, a garantia será anulada.

25,9V 2000mAh / 350W

Eliminação da unidade



Regulamentos relativos aos resíduos de equipamentos eléctricos e electrónicos, de acordo com a DIRECTIVA 2002/96/CE relativa aos REEE. Este símbolo significa que este produto não deve ser tratado como lixo doméstico normal, mas deve ser devolvido ao distribuidor, ou entregue no ponto de recolha apropriado para equipamentos eléctricos ou electrónicos, ou levado a um ponto de recolha designado para este fim, para que os seus componentes possam ser reciclados e não misturados com o lixo doméstico.

Pode também informar o serviço de recolha do seu município para que seja recolhido e tratado em conformidade, seguindo as instruções da proteção do ambiente ou para obter conselhos sobre a forma de o fazer. Eliminar um aparelho eléctrico significa evitar possíveis consequências negativas para o ambiente e para a saúde. Uma eliminação correcta pode conduzir a economias significativas de energia e de recursos.

Para recordar a necessidade de eliminar separadamente os aparelhos eléctricos, o produto apresenta um caixote do lixo com uma cruz com rodas.

Resolução de problemas

Problema	Causa possível	Solução
Não está a funcionar.	A bateria está descarregada.	Carregar a bateria.
Baixo poder de sucção.	Bateria fraca.	Carregar a bateria
	Depósito cheio.	Esvaziar o recipiente de sujidade.
	Filtro HEPA sujo.	Limpar o filtro e o depósito de sujidade.
Faz ruídos.	O filtro de sujidade está bloqueado devido à acumulação de sujidade. O depósito de sujidade está cheio.	Limpar o filtro e o depósito de sujidade.
A bateria não armazena a carga.	A bateria atingiu o fim da sua vida útil.	Contactar o serviço técnico oficial.

Para obter assistência técnica pode contactar

954 185 320

SERVICIO POSTVENTA DE ELECTRÓNICA S.L

c/Torre de los Herberos, 15 - P.I La Isla
41703 Dos Hermanas (Sevilla)
pae@svpelectronica.com

GRUNKEL

www.grunkel.com

