

Ride on



No. 461865 white
No. 461867 black

BMW M4 Li-Power 12.6

just play

DE - Gebrauchsanleitung
GB - Instruction
FR - Notice
IT - Istruzione
ES - Instrucción

CZ - Návod k použití
PL - Instrukcja użytkowania
NL - Gebruiksaanwijzing
SK - Návod na použitie



DE - Allgemeine Hinweise

JAMARA e.K. übernimmt keine Haftung für Schäden, die an dem Produkt selbst oder durch dieses entstehen, sofern diese auf falsche Bedienung oder Handhabungsfehler zurückzuführen sind. Der Kunde allein trägt die volle Verantwortung für die richtige Bedienung und Handhabung; dies umfasst insbesondere die Montage, den Ladevorgang, die Verwendung bis hin zur Wahl des Einsatzbereiches. Bitte beachten Sie hierzu die Bedienungs- und Gebrauchsanleitung, diese enthält wichtige Informationen und Warnhinweise.

GB - General information

JAMARA e.K. is not liable for any damage caused to the product itself or through this, provided this is due to improper operation or handling errors. The Customer alone bears the full responsibility for the proper use and handling, including without limitation, the assembly, the charging process, the use and choice of the operation area. Please refer to the operating and user instructions, it contains important information and warnings.

FR - Remarques générales

La société JAMARA e.K. n'est pas responsable de dommages, que ce soit au niveau du modèle ou causé par celui-ci, résultant d'une utilisation non appropriée. Seul le client est responsable concernant la mise en oeuvre et l'utilisation conforme du matériel; cela va de l'assemblage, en passant par la charge des accus et allant jusqu'au domaine d'utilisation. Pour cela, veuillez lire attentivement la notice d'assemblage et d'utilisation, celle-ci contient d'importantes informations ainsi que les consignes de sécurité.

IT - Informazioni generali

JAMARA e.K. non è responsabile per danni, sostenute al prodotto stesso o attraverso questo, dovuti ad una gestione non corretta del articolo. Solo il cliente si assume la piena responsabilità per la manutenzione e l'utilizzo corretto dello stesso; questo include il montaggio, la ricarica, l'utilizzo, fino alla scelta della aerea di applicazione. Si prega di notare e rispettare le istruzioni d'uso, questi contengono informazioni e avvertimenti molto importanti.

ES - Información general

JAMARA e.K. no se hace responsable de los daños causados al producto en sí o por medio de esto, a menos que esto se debe al mal funcionamiento o errores de manejo. El cliente solo tiene la responsabilidad completa para el uso y manejo adecuado, incluyendo, sin limitaciones, el montaje, el proceso de carga, el uso de hasta la elección de la zona de aplicación. Por favor, consulte las instrucciones de uso y funcionamiento, contiene información y avisos importantes.

CZ - Vyloučení odpovědnosti

Firma JAMARA e.K. nenesí žádnou odpovědnost za škody, které vzniknou na výrobku nebo jeho prostřednictvím, pokud tyto škody vzniknou nesprávnou obsluhou nebo nesprávným používáním výrobku. Odpovědnost za správnou obsluhu a správné používání výrobku nese výhradně zákazník. Toto se týká hlavně montáže, procesu nabíjení, používání až k výběru oblasti použití. Za tímto účelem se prosím seznámte s návodem na použití, který obsahuje důležité informace a upozornění. Ite uyarıları iğeren kullanım ve işleme kılavuzunu dikkatlice okuyunuz.

PL - Wykluczenie odpowiedzialności

Firma JAMARA e.K. nie ponosi żadnej odpowiedzialności za szkody powstałe na samym produkcie bądź za jego pośrednictwem jeżeli szkody te wynikają z nieprawidłowej obsługi bądź z niepoprawnego posługiwania się produktem. Wyłącznie klient ponosi całkowitą odpowiedzialność za poprawną obsługę i poprawne posługiwanie się produktem; obejmuje to w szczególności montaż, proces ładowania, użytkowanie aż po wybór obszaru zastosowania. Prosimy zapoznać się w tym celu z instrukcją obsługi i użytkowania, która zawiera ważne informacje oraz wskazówki ostrzegawcze.

NL - Uitsluiting van de aansprakelijkheid

De firma JAMARA e.K. is niet aansprakelijk voor schade ontstaan aan het product zelf of door gebruik ervan indien deze schade voortvloeit van onjuiste bediening of foutief gebruik van het product. De klant zelf is uitsluitend aansprakelijk voor de correcte bediening en juist gebruik van het product: het omvat met name de montage, het ladingproces, het gebruik en de keuze van het toepassingsgebied. Wij vragen gaarne kennis te nemen van de bedienings- en gebruiksaanwijzing die cruciale gegevens en waarschuwing omvat.

SK - Vylúčenie zodpovednosti

Firma JAMARA e.K. nenesie žiadnu zodpovednosť za škody, ktoré vzniknú na výrobku alebo jeho prostredníctvom, pokiaľ tieto škody vzniknú nesprávnou obsluhou alebo nesprávnym používaním výrobku. Zodpovednosť za správnou obsluhu a správne používanie výrobku nesie výhradne zákazník. Toto sa týka hlavne montáže, procesu nabíjania, používania až k výberu oblasti použitia. Za týmto účelom sa prosím zoznámte s návodom na použitie, ktorý obsahuje dôležité informácie a upozornenia.



DE - Geeignet für Kinder ab 3 Jahren.

Achtung: Für Kinder unter 36 Monaten nicht geeignet. **ERSTICKUNGSGEFAHR!** Enthält verschluckbare Kleinteile. Von Kleinkindern unbedingt fernhalten. **Dieses Spielzeug ist aufgrund seiner Höchstgeschwindigkeit nicht für Kinder unter 3 Jahren geeignet!**

- Entfernen Sie vor dem Spielbetrieb alle Schutzfolien von sämtlichen Teilen
- Dieses Gerät ist nicht dafür bestimmt, durch Personen (einschließlich Kinder) mit eingeschränkten physischen, sensorischen oder geistigen Fähigkeiten oder mangels Erfahrung und/oder mangels Wissen benutzt zu werden.
- Alters- und entwicklungsbedingt kann ein Mindestalter von 4 Jahren angebracht sein
- Max. Gewicht: < 30 kg

Vor der Montage

- Die Montage darf nur von einem Erwachsenen vorgenommen werden. Halten Sie während der Montage Kinder fern.
- Für die Montage benötigen Sie folgende Werkzeuge (nicht enthalten): Kreuzschlitzschraubendreher

GB - Suitable for children over 3 years.

Warning: Not suitable for children under 36 months. **RISK OF SUFFOCATION!** Contains small parts which can be swallowed. Keep away necessarily from children. **Due to its top speed this toy is not suitable for children under 3 years!**

- Before playing, remove all protective films from all parts
- This product is not intended for use by individuals (including children) with reduced physical, sensory or mental capabilities or lack of experience and / or knowledge.
- Depending on development, a minimum age of 4 years could be appropriate
- Maximum weight: < 30 kg

Before assembly

- Adult required for assembly. Keep children away while assembling.
- Tools (not included) needed for assembly: screwdriver.

FR - Produit à utiliser par les enfants de plus de 3 ans.

Attention: Ne convient pas aux enfants de moins de 36 mois. **DANGER D'ETOUFFEMENT!** Contient des pièces petites qui peuvent être avalées. **Ne pas laisser à la portée de petits enfants. Du fait de la vitesse élevée que ce modèle peut avoir il est inad apté pour des enfants de moins de 3 ans!**

- Retirez tous les films de protection de toutes les parties
- Ce dispositif n'est pas destiné à être utilisé par des personnes (y compris les enfants) dont les capacités physiques, sensorielles ou mentales ou manque d'expérience et/ou les connais sances pour être.
- En fonction du développement ou de l'âge on peut également considérer 4 ans)
- Poids max. < 30 kg

Avant le montage

- L'assemblage ne doit être effectué que par un adulte. Il est conseillé d'éloigner les enfants lors de l'assemblage
- Pour l'assemblage vous avez besoin du matériel suivant (pas contenu dans le kit): tournevis cruciforme.

IT - Adatto ai bambini dal 3 anno di vita.

Attenzione: Non adatto ai bambini di età inferiore a 36 mesi. **RISCHIO DI SOFFOCAMENTO!** Contiene piccoli pezzi che possono essere ingeriti.

Tenere sempre fuori dalla portata dei bambini.

A causa della velocità, la vettura non è adatto ai bambini sotto i 3 anni!

- Prima di giocare, rimuovere tutte le pellicole protettive presenti su tutte le parti
- Questo prodotto non è destinato ad essere utilizzato da persone (bambini compresi) con capacità fisiche limitate, con limitazioni sensoriale o mentali oppure mancanza di esperienza e/o di conoscenza.
- Dipende del sviluppo del bimbo
- Peso massimo: < 30 kg

Prima del montaggio

- Il montaggio deve essere eseguito solo da un adulto. Tenere lontano i bambini dal montaggio.
- Per il montaggio sono necessari i seguenti attrezzi (no incluso): Cacciavite.

ES - Apto para niños mayores de 3 años.

Atención: No es recomendable para los niños menores de 36 meses. **RIESGO DE ASFIXIA!** Contiene piezas pequeñas. Mantenga necesariamente lejos de los niños.

Este juguete no es adecuado para menores de 3 años, por su velocidad máxima!

- Antes de jugar, quite todas las películas protectoras de todas las partes
- Es producto no es para personas (incluidos niños) con discapacidad física, mental y sensoriais. O ninguna experiencia ni conocimiento.
- Edad y desarrollo puede ser una edad mínima de 4 años
- Peso máximo: < 30 kg

Antes del montaje

- El Montaje debe ser realizado por un adulto. Mantener los niños alejado durante el montaje.
- Para el montaje se necesitan las siguientes herramientas (no incluido): Destornillador.

CZ - Určeno pro děti od 3 let.

Varování: Nevhodné pro děti do 36 měsíců. **NEBEZPEČÍ UDUŠENÍ!**

Obsahuje malé části. **Bezpodmínečně udržujte z dosahu malých dětí.**

Vzhledem k maximální rychlosti, kterou vyvíjí, není hračka vhodná pro děti do 3 let!

- Před použitím odstraňte ochranné fólie ve všech částí
- Tento přístroj není určen k tomu, aby jej užívali osoby s omezenými fyzickými, smyslovými či duševními schopnostmi (včetně dětí) a nedostatečnými zkušenostmi a/nebo znalostmi,
- V závislosti na věku a vývoji může být vyžadován minimální věk 4 let
- Maximální hmotnost: < 30 kg

Před montáží

- Montáž může provádět pouze dospělá osoba. Během montáže není povoleno, aby se děti pohybovaly poblíž hračky.
- K montáži jsou vyžadovány následující nástroje (nejsou součástí dodávky) Křížový šroubovák a kleště



PL - Wolno używać osobom od 3 lat.

Uwaga! Nie nadaje się dla dzieci poniżej 36 miesięcy. **MOŻNA SIĘ ZADŁAWIĆ!** Zawiera małe polykabne części. Absolutnie nie należy udostępniać małym dzieciom. **Z powodu maksymalnej, rozwijanej prędkości ta zabawka nie nadaje się dla dzieci w wieku poniżej 3 lat.**

- Przed rozpoczęciem zabawy należy usunąć folie ochronne ze wszystkich części.
- Niniejsze urządzenie nie jest przeznaczone do użytku przez osoby (wraz z dziećmi) z ograniczonymi umiejętnościami fizycznymi, sensorycznymi lub umysłowymi bądź nie posiadające wystarczającego doświadczenia lub wystarczającej wiedzy do obsługi urządzenia.
- W zależności od wieku i stopnia rozwoju może być wymagany minimalny wiek 4 lat.
- Maks. waga: < 30 kg

Przed montażem

- Montaż może wykonywać tylko osoba dorosła.
- Podczas montażu dzieci nie mogą przebywać w pobliżu zabawki.
- Do montażu potrzebne są następujące narzędzia (nie znajdują się w zestawie)
Wkrętak krzyżakowy

NL - Geschikt voor kinderen vanaf 3 jaar.

Opgelet: Niet bestemd voor kinderen jinger dan 3jaar. **GEVAAR VOOR VERTIKKING!** Bevat kleine elementen, die geslikt kunnen worden.

Buiten bereik houden van kleine kinderen.

Vanwege de maximale snelheid die wordt ontwikkeld, is dit speelgoed niet voor kinderen onder 3 jaar geschikt!

- Voordat het wordt gespeeld, moet de beschermfolie van alle onderdelen worden verwijderd.
- Dit toestel is niet bestemd voor gebruik door personen (inclusief kinderen) met beperkte fysieke, sensorische, cognitieve, onbekwame vaardigheden
- Afhankelijk van leeftijd en ontwikkeling is de minimale leeftijd voor het spelen met dit speelgoed 4 jaar.
- Max. gewicht: < 30 kg

Vóór de installatie

- De installatie mag enkel door een volwassene worden uitgevoerd.
- Tijdens de installatie mogen de kinderen niet in de buurt van het speelgoed verblijven.
- Het bij de installatie vereiste gereedschap (niet meegeleverd):
Kruiskopschroevendraaier

SK - Vhodné pre osoby od 3 rokov.

Pozor: Nie je vhodné pre deti mladšie ako 36 mesiacov. **NEBEZPEČENSTVO ZADUSENIA!** Obsahuje malé časti, ktoré môžu byť prehltnuté.

V žiadnom prípade výrobok nesmie byť sprístupnený deťom

Hračka nie je vhodná pre deti do 3 rokov vzhľadom k maximálnej vyvíjanej rýchlosti.

- Pred použitím odstráňte ochranné fólie zo všetkých častí
- Tento prístroj nie je určený na to, aby ho používali osoby (vrátane detí) s obmedzenými fyzickými, sensorickými, alebo duševnými schopnosťami, alebo nedostatočnými skúsenosťami a/alebo nedostatočnými vedomosťami,
- V závislosti od veku a úrovni vývoja môže byť vyžadovaný minimálny vek 4 roky)
- Maximálna hmotnosť: < 30 kg

Pred montážou

- Montáž môže vykonávať len dospelá osoba.
- Počas montáže nie je povolené, aby sa deti pohybovali v blízkosti hračky.
- K montáži sú vyžadované nasledujúce nástroje (nie sú súčasťou balenia)
Križový skrutkovač



DE - Konformitätserklärung

Hiermit erklärt JAMARA e.K., dass die Produkte, "BMW M4 Li-Power 12.6, No. 461865, No. 461867" den Richtlinien 2014/35/EU, 2014/53/EU, 2011/65/EU, 2009/48/EG und der Verordnung (EU) 2023/1542 entsprechen. Der vollständige Text der EU-Konformitätserklärung ist unter der folgenden Internetadresse verfügbar: www.jamara-shop.com/Konformitaet

GB - Certificate of Conformity

Hereby JAMARA e.K. declares that the products "BMW M4 Li-Power 12.6, No. 461865, No. 461867" comply with Directives 2014/35/EU, 2014/53/EU, 2011/65/EU, 2009/48/EC and the regulation (EU) 2023/1542. The full text of the EU Declaration of Conformity is available at the following Internet address: www.jamara-shop.com/Conformity

FR - Déclaration de conformité

Par la présente, JAMARA e.K. déclare que les produits "BMW M4 Li-Power 12.6, No. 461865, No. 461867" sont conformes aux Directives 2014/35/UE, 2014/53/UE, 2011/65/UE, 2009/48/CE et le règlement (UE) 2023/1542. Le texte intégral de la déclaration de conformité CE est disponible via l'adresse suivante Adresse Internet disponible: www.jamara-shop.com/Conformity

IT - Dichiarazione di conformità

Con la presente JAMARA e.K. dichiara che i prodotti "BMW M4 Li-Power 12.6, No. 461865, No. 461867" sono conformi alle Direttive 2014/35/UE, 2014/53/UE, 2011/65/UE, 2009/48/CE e il regolamento (UE) 2023/1542. Il testo integrale della dichiarazione di conformità UE è disponibile al seguente indirizzo Internet: www.jamara-shop.com/Conformity

ES - Declaración de conformidad

Por la presente JAMARA e.K. declara que los productos "BMW M4 Li-Power 12.6, No. 461865, No. 461867" cumplen con las Directivas 2014/35/UE, 2014/53/UE, 2011/65/UE, 2009/48/CE y el reglamento (UE) 2023/1542. El texto completo de la declaración de conformidad de la UE está disponible en la siguiente dirección de Internet: www.jamara-shop.com/Conformity

CZ - Prohlášení o shodě

Společnost JAMARA e.K. tímto prohlašuje, že Produkty, "BMW M4 Li-Power 12.6, No. 461865, No. 461867" odpovídá směrnicím 2014/35/EU, 2014/53/EU, 2011/65/EU, 2009/48/ES a nařízením (EU) 2023/1542. Úplné znění EU prohlášení o shodě je k dispozici na následující internetové adrese: www.jamara-shop.com/Conformity

PL - Deklaracja zgodności

Niniejszym firma JAMARA e.K. oświadcza, że produkty, "BMW M4 Li-Power 12.6, No. 461865, No. 461867" jest zgodny z dyrektywami 2014/35/UE, 2014/53/UE, 2011/65/UE, 2009/48/WE i rozporządzenie (UE) 2023/1542. Pełny tekst deklaracji zgodności UE jest dostępny pod następującym adresem internetowym: www.jamara-shop.com/Conformity

NL - Conformiteitsverklaring

De firma JAMARA e.K. verklaart hiermee dat het Product, "BMW M4 Li-Power 12.6, No. 461865, No. 461867" aan de richtlijnen 2014/35/EU, 2014/53/EU, 2011/65/EU, 2009/48/EG en de verordening (EU) 2023/1542 voldoen. De volledige tekst van de EU-conformiteitsverklaring is beschikbaar op het volgende internetadres: www.jamara-shop.com/Conformity

SK - Vyhlásenie o zhode

Týmto firma JAMARA e.K. vyhlasuje, že Produkt "BMW M4 Li-Power 12.6, No. 461865, No. 461867" je v súlade so smernicami 2014/35/EÚ, 2014/53/EÚ, 2011/65/EÚ, 2009/48/ES a nariadenie (EÚ) 2023/1542. Úplné znenie vyhlásenia o zhode EÚ je dostupné na nasledovnej internetovej adrese: www.jamara-shop.com/Conformity



DE - Lesen Sie die komplette Bedienungsanleitung und Sicherheitshinweise sorgfältig durch bevor Sie das Modell in Betrieb nehmen.

GB - Read the complete instructions and security instructions carefully before using the model.

FR - Veuillez lire attentivement et entièrement la notice et les consignes de sécurité avant tout utilisation de ce produit!

IT - Vi preghiamo di leggere attentamente la istruzione completa e Istruzioni per la sicurezza prima di usare il modello.

ES - Lea atentamente la instrucción completa y seguridad antes de poner el modelo en funcionamiento

CZ - Před spuštěním modelu si pečlivě přečtěte celý návod k obsluze a bezpečnostní pokyny.

PL - Przed uruchomieniem modelu prosimy o staranne przeczytanie całej instrukcji obsługi i informacji dotyczących bezpieczeństwa.

NL - Lees zorgvuldig de volledige handleiding en de veiligheidsinstructie voordat het model wordt gestart.

SK - Pred spustením modelu sa dôkladne oboznámte s celým návodom na použitie a bezpečnostnými pokynmi.



DE - Um Unfälle und Verletzungen zu vermeiden lassen Sie Ihr Kind NIE unbeaufsichtigt das Fahrzeug betreiben. Lassen Sie Ihr Kind während es mit dem Modell fährt nicht aus den Augen.

GB - To prevent accidents and injuries, DO NOT leave your Child unattended during operation of the vehicle. Never let your Child out of your sight while the driving a vehicle .

FR - Pour prévenir les accidents et les blessures ne laissez JAMAIS votre enfant conduire sans surveillance. Ne laissez pas votre enfant conduire le model hors de votre vue.

IT - Per evitare incidenti e infortuni, non lasciare MAI il suo bambino incustodito usare il veicolo. Non lasciate il suo bambino durante la guida del Modello fuori dalla sua vista.

ES - Para evitar accidentes y lesiones NUNCA deje su niño desatendido a operar el vehículo. No deje su niño mientras conduce con el vehículo de su vista.

CZ - Aby se předešlo nehodám a zraněním, Vaše dítě NIKDY nesmí provozovat vozidlo bez dozoru. Pokud si dítě hraje s modelem, nikdy je neztrácejte z dohledu.

PL - Aby uniknąć wypadków i obrażeń, NIGDY nie pozwól dziecku obsługiwać pojazdu bez nadzoru. Nie spuszczać dziecka z oczu podczas jazdy modelem.

NL - Om ongevallen en letsels te voorkomen, mag het kind het voertuig NOOIT zonder toezicht besturen. Verlies het kind nooit uit het oog wanneer het aan het spelen met een model is.

SK - Aby sa zabránilo nehodám a zraneniam, dieťa NIKDY nesmie vozidlo viesť bez dozoru. Keď sa dieťa hrá s modelom, nikdy ho nestráčajte z dohľadu.



- DE** - Mit dem Modell darf NICHT auf öffentlichen Straßen oder Plätzen oder sonstigen gefährlichen Stellen gefahren werden. Betreiben Sie das Modell nur an Orten wie z. B. private Parkplätze, Privatgrundstücke oder an sonstigen ungefährlichen Plätzen. Achten Sie darauf, dass keine Menschen oder Tiere gefährdet sind.
- GB** - DO NOT use the vehicle on public roads or places or other dangerous locations. ONLY operate the Ride On Car in places such as private parking, private land or other safe locations. Make sure that no person or animal is endangered.
- FR** - Il n'est pas autorisé avec le véhicule de se déplacer sur les voies ou des places publiques, des pentes ou autres endroits dangereux. Manoeuvrez le véhicule que dans des endroits tels que des parkings ou terrains privés ou autre emplacement pas dangereux. Assurez-vous qu'aucune personne ou animal soient menacés.
- IT** - È proibito guidare il modello su strade pubbliche, aere pubbliche, in discesa o altri luoghi pericolosi. Usare il modello solo in posti come parcheggio privato, terreno privato oppure luoghi non pericolosi. Fare attenzione e di non mettere in pericolo viti umane oppure animali.
- ES** - No usar el modelo en las vías pública o sitios, declive o sitios peligrosos. Usar el modelo solo en puestos como aparcamiento privados, terreno privado o otros sitios no peligrosos. Asegúrese, de no poner en riesgo personas o animales.

- CZ** - Model nesmí být používán na silnicích nebo na veřejných místech nebo na jiných nebezpečných místech. Model by měl být používán pouze v místech, jako jsou soukromá parkoviště, soukromé pozemky nebo na jiných bezpečných místech. Dávejte pozor, aby nedošlo k ohrožení jiných osob nebo zvířat.
- PL** - Nie wolno jeździć modelem po drogach publicznych, placach i innych niebezpiecznych miejscach. Model należy obsługiwać tylko w miejscach takich jak prywatne parkingi, posesje prywatne lub inne bezpieczne miejsca. Upewnij się, że żaden człowiek ani zwierzę nie jest narażone na niebezpieczeństwo.
- NL** - Het model mag NIET op wegen of op openbare plaatsen of op andere gevaarlijke plaatsen worden gebruikt. Het is enkel toegestaan het model op plaatsen zoals privéparkeerterreinen, privépercelen of andere beveiligde plekken te gebruiken. Zorg ervoor dat mensen of dieren niet in gevaar komen.
- SK** - Model sa NEMOŽE používať na cestách alebo na verejných či iných nebezpečných miestach. Tento model by sa mal používať iba v miestach, ako sú súkromné parkoviská, súkromné pozemky alebo iné bezpečné miesta. Dajte pozor, aby ste neohrozili ľudí alebo zvieratá.

No Brake



- DE** - Das Modell hält nach dem loslassen des Gaspedals, auf einer waagrechten Fläche selbstständig an. Das Fahrzeug besitzt keine zusätzliche Bremse, oder Feststellbremse. Betreiben Sie das Fahrzeug deshalb nicht an Steigungen oder Gefällen und sichern Sie es beim Abstellen gegen selbstständiges Wegrollen.
- GB** - The model stops after releasing the accelerator, independently on a horizontal surface. The vehicle has no brake or parking brake. Do not operate the vehicle uphill or downhill, and secure it when parking.
- FR** - Après avoir lâché la pédale des gaz (radiocommande), le modèle s'arrête par lui-même sur une surface horizontale. La voiture n'est pas équipée de freins ou frein à main. De ce fait n'utilisez pas ce modèle aux endroits pentus, ascendant ou descendant, et assurez-vous que une fois votre voiture parquée, celle-ci ne peut pas rouler par elle-même.
- IT** - Il modello frena automaticamente appena il bimbo lascia il pedale, posto che si trovi su una un'area piana. La vettura non è dotata né di freno manuale né freno di sicurezza. Non usare il modello in salita oppure discesa, si rischia di perdere e/o danneggiare sia il veicolo che altre cose/persona. Inoltre, assicurarsi che non possa muoversi o scivolare mentre è fermo.
- ES** - El modelo frena automáticamente cuando el niño deja el pedal. El vehículo no tiene frenos separados. No usar el modelo en subidas o declive, riesgo de perder o dañar el modelo. Asegurarse de que el vehículo no se mueve.

- CZ** - Po sundání nohy z plynového pedálu se model automaticky zastaví na vodorovném povrchu. Model nemá žádnou přídavnou brzdou nebo parkovací brzdu. Proto nesmí být vozidlo používáno na svazích nebo srázích a musí být zajištěno proti samovolnému rozjetí při parkování.
- PL** - Po zdjęciu stopy z pedala przyspieszenia model automatycznie zatrzymuje się w poziomie powierzchni. Model nie posiada dodatkowego hamulca ani hamulca postojowego. Dlatego nie może pojazd musi być używany na zboczach lub zboczach i musi być zabezpieczony przed spontaniczny start podczas parkowania.
- NL** - Nadat de voet van het pedaal wordt genomen, stopt het model automatisch op een horizontaal oppervlak. Het model is voorzien van geen aanvullende remmen of parkkeerrem. Het voertuig mag dus niet op hellingen worden gebruikt en moet het tijdens het parkeren tegen wegrollen worden beveiligd.
- SK** - Po stiahnutí nohy z plynového pedála sa model automaticky zastaví na vodorovnej ploche. Model nemá žiadnu pomocnú brzdu ani parkovacia brzdu. Vozidlo sa preto nesmie používať na úbočiach alebo svahoch a musí byť pri odstavení zabezpečené proti samovolnému pohybu.



DE - ACHTUNG

- Für ein sicheres Fahren stellen Sie zunächst sicher, dass Kinder zusätzlich die folgenden Regeln begreifen und befolgen:
 - Immer fest aufsitzen, nicht während der Fahrt aufstehen.
 - Niemals andere Kinder mitnehmen. (nur für 1 Person geeignet)
 - Immer gut festhalten.
 - Niemals ohne Schuhe fahren.
 - Niemals bei Dunkelheit fahren.
 - Mit Schutzausrüstung zu benutzen.
- Hände, Haare, lose Kleidung und Gegenstände von drehenden Teile entfernt halten.
- Das Modell nicht in Räumen oder Hallen mit hoher Luftfeuchtigkeit (z.B. Garagen), im Regen oder auf nassen Flächen betreiben, es besteht die Gefahr von Fehlfunktionen oder Schäden an Elektronik und Gehäuse.
- Das Modell ist nicht wasserdicht und nicht spritzwassergeschützt. Betreiben Sie es nur auf asphaltierten Flächen (z.B. Pflastersteinen). Das Modell ist nicht für Wiesen oder sonstige verschmutzte Untergründe geeignet.

GB - DANGER

- For safe driving, you should make sure that your Child understand and adheres to the following rules:
 - Always sit tight, do not get up during the ride.
 - Never take additional Children for a ride. (The vehicle is only suitable for 1 person)
 - Hold tight.
 - Never drive without shoes.
 - Never drive in the dark.
 - To be used with protective equipment.
- Keep hands, hair, loose clothing and any other item away from any rotating parts.
- The Model should not be used in rooms or halls with high humidity, in the rain or on wet surfaces. Risk of malfunction or damage to electronics and housing.
- The model is not water- or splash-proof. Only operate on asphalted surfaces (such as paving stones). The model is not suitable to be operated in grass or loose soil.

FR - ATTENTION

- Pour une utilisation sécurisée, vérifiez que l'enfant ai bien compris les règles suivantes et les respectera:
 - Toujours s'asseoir correctement, ne pas se lever pendant l'utilisation du véhicule.
 - Ne jamais emmener d'autres enfants. (que pour une personne)
 - Toujours bien se tenir.
 - Ne jamais rouler sans chaussures.
 - Ne jamais rouler la nuit.
 - A utiliser avec un équipement de protection.
- Gardez à distance les mains, cheveux, parties flottantes des habiles et pièces libres.
- Ne pas faire fonctionner le modèle dans des salles ou locaux à forte humidité, sous la pluie ou des surfaces mouillées sinon il y a le risque de dysfonctionnement ou de dommage pour l'électronique et la carapace.
- Ce modèle n'est pas étanche et non protégé contre les aspersiones. Fonctionne uniquement sur des surfaces asphaltées (par ex. Pavés). Ce modèle ne convient pas pour une circuit on sur les prairies ou d'autres surfaces, sols pollués.

IT - ATTENZIONE

- Per una guida sicura si dovrebbe fare in modo che il bambino comprende e segue queste regole:
 - Sempre stare seduto, non alzarsi mentre la guida.
 - Non trasportare altri bambini. (Il veicolo è adatto solo per 1 persona)
 - Sempre tenersi bene.
 - Non guidare mai senza scarpe.
 - Non guidare mai al buio.
 - Da utilizzare con dispositivi di protezione.
- Tenete mani, capelli e parti svolazzanti lontane da parti rotabili.
- Non usare il modello in ambiente umido, sotto la pioggia oppure aeree bagnate. Rischio di malfunzionamento e danni.
- Il modello non è impermeabile e non è protetto da spruzzi d'acqua. Operare solo su superfici pavimentate (ad esempio, pietre da pavimentazione). Il modello non è adatto per i prati o altre superfici sporche.

ES - ATENCIÓN

- Para una conducción segura debe asegurarse de que los niños entienden y obedezcan a las siguientes reglas:
 - Siempre estar asentado, no levantar mientras se conduce.
 - Nunca llevarse otros niños. (El vehículo sólo es adecuado para 1 persona)
 - Siempre tener bien.
 - Nunca conduzca sin zapatos.
 - Nunca conducir en la oscuridad.
 - Utilizar con equipo de protección.
- Mantenga las manos, cabello, la ropa lejos de los artículos de la rotación.
- No usar el modelo en habitaciones o salas con alta humedad, en la lluvia o en superficies cías mojadas, hay riesgo de mal funcionamiento o se puede dañar la electrónica o en la caja.
- El modelo no es impermeable y no está protegido de salpicaduras. Usar solamente en superficies pavimentadas (por ejemplo, piedras de pavimento). El modelo es adecuado para prados o otras superficies impuros.

CZ - POZOR

- Pro zajištění bezpečné jízdy se nejprve ujistěte, že děti navíc pochopili následující zásady a budou je dodržovat:
 - Sedáme vždy stabilně, během jízdy nevstáváme.
 - Nikdy s sebou nebereme jiné děti. (model je určen pouze pro 1 osobu)
 - Vždy se pevně držíme.
 - Nikdy nejezdíme bez bot.
 - Nikdy nejezdíme po setmění.
 - Pro použití s ochrannými prostředky.
- Ruce, vlasy, volný oděv a předměty uchovávejte mimo dosah otáčejících se částí.
- Model by neměl být používán v místnostech nebo halách s vysokou vlhkostí (např. garáže), v dešti nebo na mokřých površích, protože hrozí nebezpečí, že model nebude správně fungovat nebo že bude poškozena elektronika nebo korpus auta.
- Model není vodotěsný a nemá ochranu proti stříkající vodě. Model by měl být používán na tvrdých površích (např. na dlažebních kostkách). Model není vhodný pro použití na loukách nebo na jiných znečištěných plochách.

PL - UWAGA

- W celu zapewnienia bezpiecznej jazdy należy najpierw upewnić się, że dzieci rozumieją poniższe zasady i że je przestrzegają:
 - Siadamy zawsze stabilnie, nie wstajemy podczas jazdy.
 - Nigdy nie zabieramy ze sobą innych dzieci. (w pojeździe może znajdować się tylko 1 osoba).
 - Zawsze trzymaj się mocno.
 - Nigdy nie jeździmy bez butów.
 - Nigdy nie jeździmy po zmroku.
 - Użyj urządzenia zabezpieczającego.
- Trzymaj ręce, włosy, luźną odzież i przedmioty w bezpiecznej odległości od obracających się części.
- Nie używać modelu w pomieszczeniach lub halach o wysokiej wilgotności, w deszczu lub na mokrych powierzchniach, ponieważ istnieje ryzyko awarii lub uszkodzenia elektroniki i obudowy.
- Model nie jest wodoodporny i nie posiada ochrony przed wodą rozpryskową. Używać tylko na nawierzchniach asfaltowych (np. na kostkach brukowych). Model nie nadaje się do użytku na łąkach czy innych zabrudzonych powierzchniach.

**NL - LET OP**

- Om veilig te rijden, zorg ervoor dat kinderen de volgende beginselen begrijpen en dat ze worden nageleefd:
 - Blijf altijd rustig zitten, sta niet op tijdens het rijden.
 - Neem nooit andere kinderen mee. (het model is geschikt voor slechts één persoon)
 - Houd altijd vast.
 - Rijd nooit zonder schoenen.
 - Rijd nooit in het donker.
 - Gebruik het beveiligingsapparaat.
- Houd handen, haar, losse kleding en voorwerpen uit de buurt van draaiende delen
- Gebruik het model niet in kamers of hallen met hoge luchtvochtigheid (bv. garages), in regen of op natte oppervlakken omdat het gevaar bestaat dat het model niet juist zal werken of dat de elektronica of de behuizing schade oploopt.
- Het model is niet waterdicht en is niet tegen spatwater beschermd. Gebruik het model op asfaltoppervlakken (bv. op straatsteen). Het model is niet geschikt voor gebruik op weilanden of andere vervuilde oppervlakken.

SK - UPOZORNENIE

- Za účelom zabezpečenia bezpečnej jazdy sa najprv uistite, že deti rozumejú nasledujúce zásady a že ich dodržiavajú:
 - Vždy sedíme stabilne, počas jazdy nevstávame.
 - Nikdy neberieme so sebou iné deti (vo vozidle sa môže nachádzať iba 1 osoba).
 - Vždy sa pevne držíme.
 - Nikdy nejazdíme bez topánok.
 - Nikdy nejazdíme po zotmení.
 - Na použitie s ochrannými prostriedkami.
- Ruky, vlasy, voľné šatstvo a predmety držte vo vzdialenosti od otáčajúcich sa dielov.
- Nepoužívajte model v miestnostiach alebo halách s vysokou vlhkosťou, v daždi alebo na mokrom povrchu, vzhľadom na nebezpečenstvo poruchy alebo poškodenia elektroniky a karosérie.
- Model nie je vodotesný a nemá ochranu pred striekajúcou vodou. Používajte iba na asfaltových plochách (napr. na dlažbových kockách). Model nie je vhodný pre použitie na lúčach alebo na iných znečistených plochách.

**DE - Achtung!**

Der Bausatz in unmontiertem Zustand darf nicht in die Hände von Kleinkindern gelangen, da dieser verschluckbare Kleinteile enthält. Die Montage sollte ausschließlich von einem Erwachsenen durchgeführt werden.

GB - Attention!

Keep the not mounted kit away from small children as it contains swallowable parts. It must be assembled or checked by adult to make sure the car is assembled on the right way before playing.

FR - Attention!

Le kit à l'état non assemblé ne doit en aucun cas être à la portée des enfants, puisqu'il contient des pièces susceptibles d'être avalées. L'assemblage doit impérativement être effectué par un adulte.

IT - Attenzione!

Il Kit in stato non montato, non deve cadere nelle mani di bambini piccoli, in quanto contiene piccole parti che si possono inghiottire. Il montaggio deve essere effettuato solo da un adulto.

ES - ¡Atención!

El Kit en el estado no montado, no debe caer en las manos de los niños pequeños, ya que contiene piezas pequeñas que pueden ser tragadas. El montaje sólo debe ser realizado por un adulto.

CZ - Upozornění!

Nesestavený model mějte z dosahu malých dětí, obsahuje malé části, které lze spolknout. Sestavení a kontrola by měla být provedena dospělou osobou, aby byl automobil sestaven správným způsobem.

PL - Uwaga!

Zestaw w stanie niezmontowanym nie może dostać się do rąk małych dzieci, ponieważ zawiera małe części, które mogą zostać połknięte. Montaż powinien być wykonywany wyłącznie przez osobę dorosłą.

NL - Let op!

De bouwdoos mag in niet-gemonteerde staat niet in handen van kleine kinderen vallen, aangezien deze kleine onderdelen bevat die kunnen worden ingeslikt. Montage mag alleen door een volwassene worden uitgevoerd.

SK - Pozor!

Súprava sa v nezmontovanom stave nesmie dostať do rúk malým deťom, pretože obsahuje malé časti, ktoré môžu prehltnúť. Montáž môže vykonávať len dospelá osoba.

**DE - Benutzung unter unmittelbarer Aufsicht von Erwachsenen!**

Das Modell zu steuern erfordert ein gewisses Mindestmaß an Geschick und Vorsicht. Machen Sie sich deshalb unbedingt vor dem Betreiben des Modells mit seinen Eigenschaften und seiner Steuerung vertraut. Das Modell hat ein hohes Eigengewicht. Dadurch besteht ein erhöhtes Schadens und Verletzungsrisiko im Falle eines Kontrollverlustes. Vermeiden Sie jegliche absichtliche oder unabsichtliche Art von Kollision oder Zusammenstößen mit Gegenständen oder die Gefährdung von Personen.

GB - Only use in direct supervision of an adult!

To control the vehicle a minimum skill level and caution is needed. Make sure you are familiar with the operation of the model and its characteristics. The model is heavy. This is an increased risk of injury and damage in the event of loss of control. Avoid any kind of intentional or unintentional collisions with objects or hazards to persons.

FR - Utiliser uniquement sous la surveillance d'un adulte!

Le pilotage du modèle demande une certaine dose d'adresse et de prudence. De ce fait familiarisez-vous avec le modèle, surtout au niveau des caractéristiques et ses commandes avant toute utilisation. Le modèle a un poids propre élevé. De ce fait le risque de dommages ou de blessures est élevé dans le cas d'une perte de contrôle. Évitez tout type de collision, accidentelle ou voulue, avec d'autres véhicules, objets ou personnes.

IT - Utilizzare solo sotto la diretta sorveglianza di un adulto!

Per manovrare il modello è indispensabile una certa abilità e cautela. Consigliamo in questo caso di „conoscere“ prima il modello e le sue caratteristiche di guida e risposte ai comandi. Il modello ha un peso proprio abbastanza elevato. Per mezzo di ciò è aumentato il rischio di danno e lesioni in caso di una perdita del controllo. Evitare qualsiasi forma d'impatti con oggetti e/o messa in pericolo di persone.

ES - Usado bajo la supervisión directa de un adulto!

Maniobrar el modelo requieres un cierto nivel mínimo de habilidad y prudencia. Se recomienda en este caso de "conocer" primero el modelo y su características de conducción y la emisora. El modelo tiene un peso bastante alto, por eso se aumenta el riesgo de daños y lesiones en el caso de una pérdida de control. Evitar cualquier tipo de impacto con objetos y/o peligro de personas.

CZ - Použití jen pod dohledem dospělé osoby!

Rízení modelu vyžaduje určité minimum dovedností a opatnosti. Před použitím modelu je proto nutné seznámit se s jeho funkcemi a systémem řízení. Model se vyznačuje vysokou vlastní hmotností. Tato vlastnost zvyšuje riziko poškození a zranění v případě ztráty kontroly. Zabraňte jakékoli úmyslné nebo neúmyslné srážce nebo udeření v předměty nebo jakékoliv formě ohrožení jiných osob.

PL - Stosować pod bezpośrednim nadzorem osoby dorosłej!

Sterowanie modelem wymaga pewnego minimum umiejętności oraz ostrożności. Dlatego przed użyciem modelu należy koniecznie zapoznać się z jego funkcjami i układem kierowania. Model charakteryzuje się wysoką masą własną. Ta cecha zwiększa ryzyko uszkodzenia i obrażeń w przypadku utraty kontroli. Unikaj wszelkich, zamierzonych lub niezamierzonych, kolizji lub uderzeń z przedmiotami lub każdej formy narażenia innych osób na niebezpieczeństwo.

NL - Gebruik onder direct toezicht van een volwassene!

Het besturen van het model vereist een bepaald minimum aan vaardigheden en voorzorgsmaatregelen. Daarom is het nodig voor het gebruik van het model kennis met zijn met de functies en het stuursysteem te nemen. Het model wordt door zijn hoge eigen gewicht gekenmerkt. Dit kenmerk verhoogt het risico op schade en letsel bij verloren controle. Vermijd elke, opzettelijke of onopzettelijke botsing of aanrijding tegen voorwerpen of enige vorm van het in gevaar brengen van andere personen.

SK - Používajte pod priamym dohľadom dospeljej osoby!

Riadenie modelu vyžaduje určité minimum zručností a opatnosti. Preto pred použitím modelu je nutné zoznámiť sa s jeho funkciami a systémom riadenia. Model sa vyznačuje vysokou vlastnou hmotnosťou. Táto vlastnosť zvyšuje riziko poškodenia a zranenia v prípade straty kontroly. Vyhnajte sa akejkoľvek úmyselnej alebo neúmyselnej srážke alebo nárazu do predmetov aj akejkoľvek forme ohrozenia osôb.

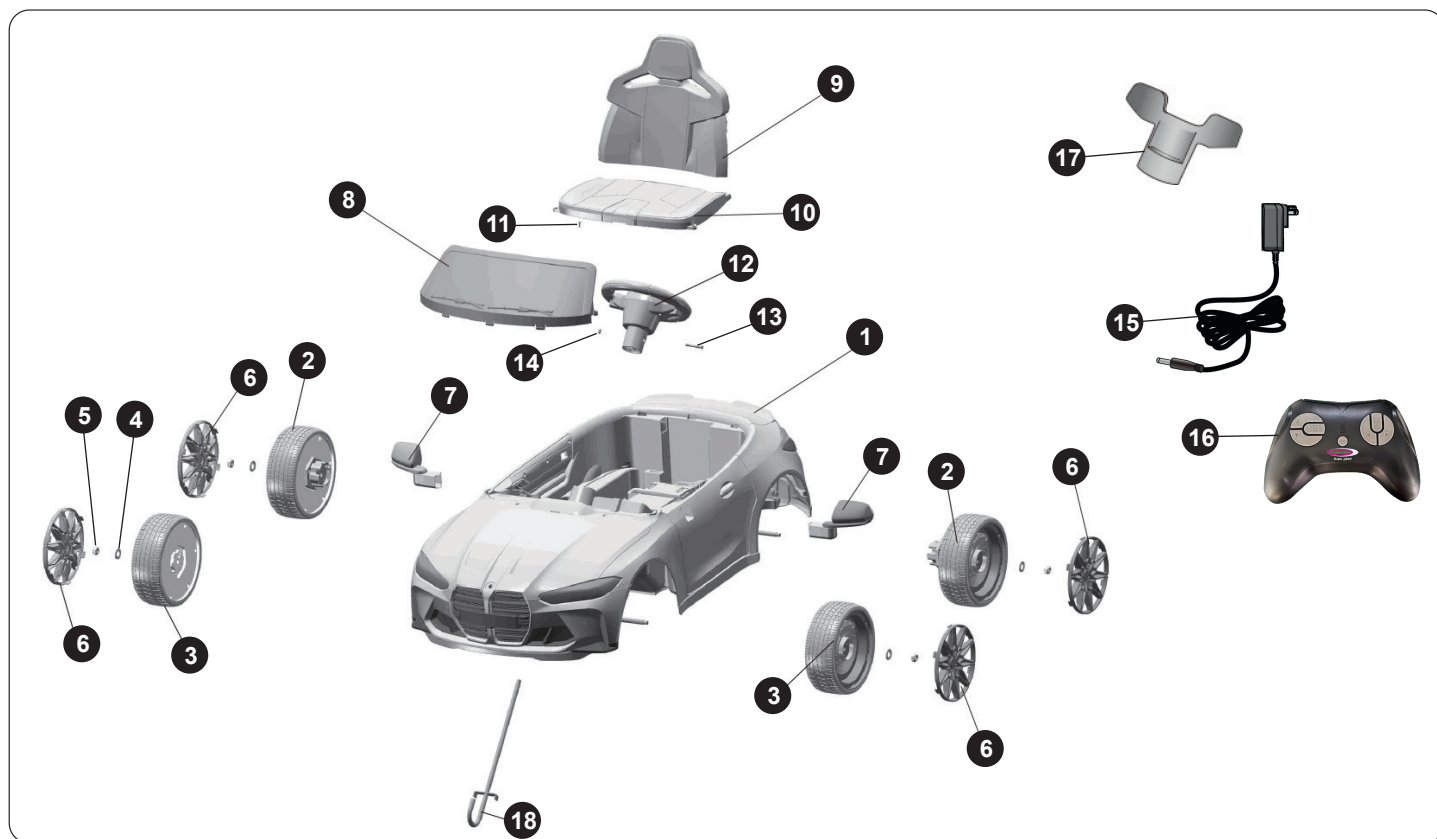

1	Chassis Chassis Chassie Chassis Chásis Podvozek Podwozie Chassis Podvozok	1	7	Rückspiegel Rearview mirror Rétroviseur Specchietto retrovisore Retrovisor Okno auta Lusterko wsteczne Achteruitkijkspiegel Spätné zrkadlo	2	13	Sicherungsstift M5 x 45 Safety pin M5 x 45 Téton de sécurité M5 x 45 Perno di sicurezza M5 x 45 Pasador de Seguridad M5 x 45 Bezpečnostní šroub M5 x 45 kołek blokujący M5 x 45 borgpen M5 x 45 zaist'ovací kolík M5 x 45	1
2	Antriebsrad Driving wheels Roue d'entraînement Ruota motrice Rueda motriz Hnací kolo Kolo napędowe Aandrijfwiel Hnacie koleso	2	8	Windschutzscheibe Windshield Pare-brise Parabrezza Parabrisas Přední sklo Szyba przednia Voorruit Čelné sklo	1	14	Mutter Ø 5 mm Nut Ø 5 mm Ecrou Ø 5 mm Dado Ø 5 mm Tuerca Ø 5 mm Matka Ø 5 mm Nakrętka Ø 5 mm Moer Ø 5 mm Matica Ø 5 mm	1
3	Vorderrad Front wheel Roue avant Ruote anteriori Ruedas delanteras Přední kolo Kolo przednie Wiel vooraan Predné koleso	2	9	Rückenlehne Backrest Dossier Schienale Respaldo Žádová opěrka Oparcie Rugleuning Opierka chrbta	1	15	Ladegerät Charger Chargeur Caricatore Cargador Nabíječka ładowarka Oplader Nabíjačka	1
4	U-Scheibe Ø 10 mm Washer Ø 10 mm Rondelles Ø 10 mm Rondella Ø 10 mm Arandela Ø 10 mm Podložka Ø 10 mm Podkładka Ø 10 mm Sluistring Ø 10 mm Podložka U Ø 10 mm	7	10	Sitz Seat Siège Sedile Asiento Sedadlo Siedzenie Seat Sidlo	1	16	Fernsteuerung Transmitter Radiocommande Trasmittente Emisora Dálkový ovladač Zdalne sterowanie Afstandsbediening Diaľkové ovládanie	1
5	Mutter Nut Ecrou Dado Tuerca Matices Nakrętka Moer Matica	4	11	Schraube Screw Vis Vite Tornillo Šroub Šruba Schroef Skrutka	4	17	Schraubenschlüssel Spanner Clé plate Chiave inglese Llave inglesa Plochy klíč Spanner Moersleutel Spanner	1
6	Radkappe Wheel cover Enjoliveur de roue Copriuota Cubierta de la rueda Kryt kola Pokrywa koła Wielodop Kryt kolesa	4	12	Lenkrad Steering wheel Volant directionnel Sterzo Volante Volant Kierownica Stuurwiel Volant	1	18	Lenksäule Steering column Arbre de direction Albero dello sterzo Del eje de dirección Sloup řízení Kolumna kierownicy Stuurkolom Stĺp riadenia	1

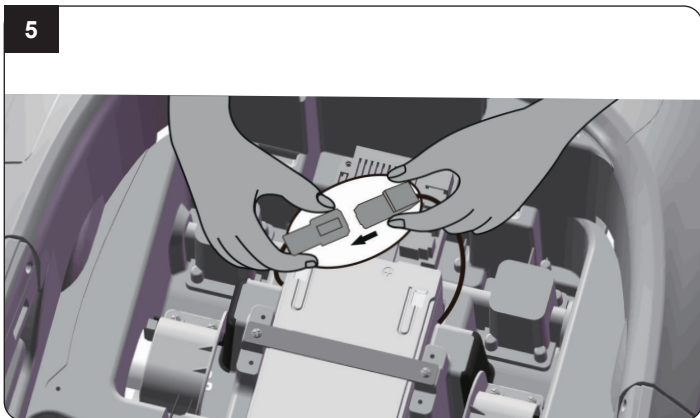
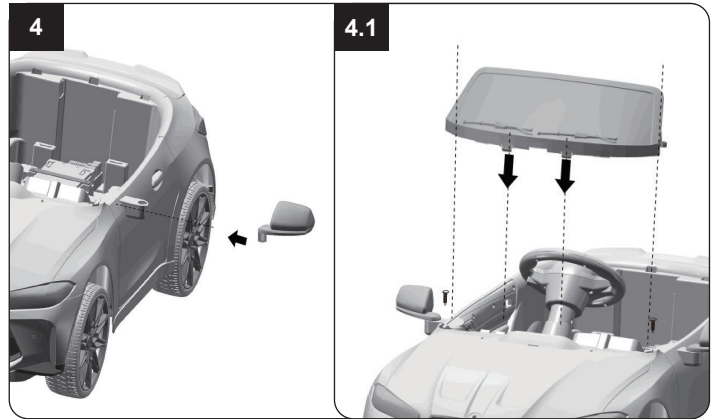
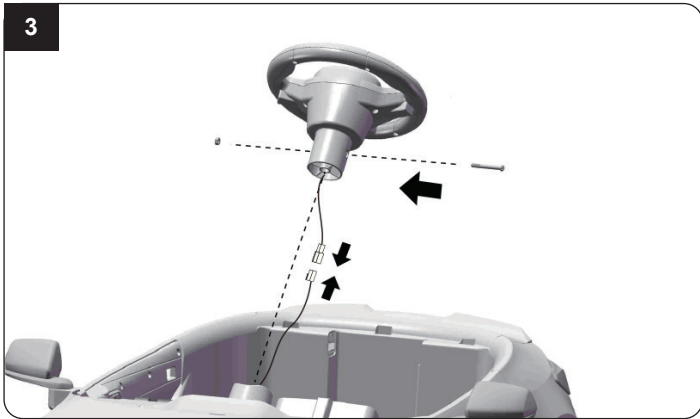
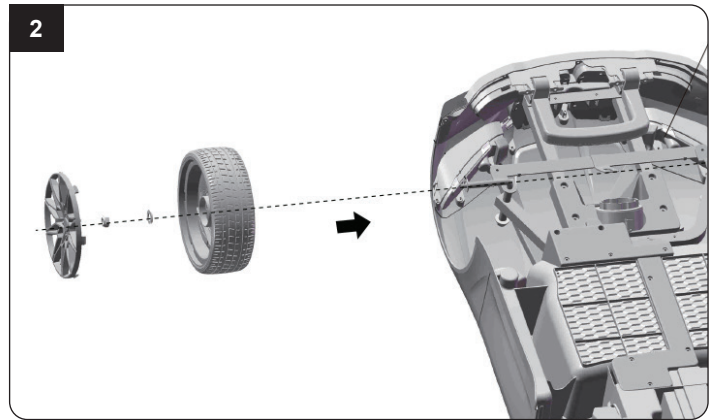
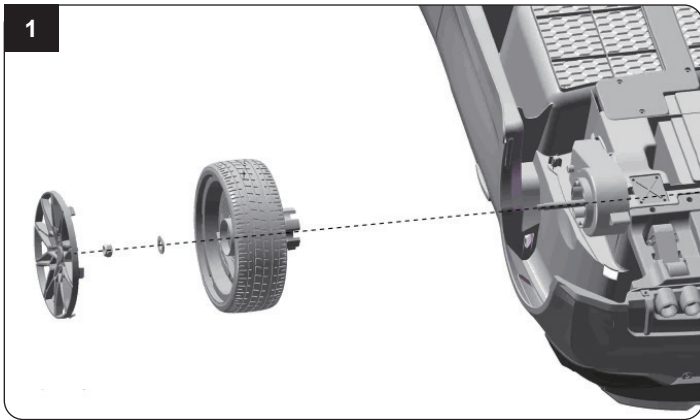

Nur mit Ladegerät 12V, 1000mAh, Art.-Nr. 413578 verwenden.
 Only use with 12V, 1000mAh charger, Ord. No. 413578.
 Utiliser uniquement avec chargeur 12V, 1000mAh, Réf. 413578
 Utilizzare solo con caricatore 12V, 1000mAh, Cod. 413578.
 Usar solo con cargador 12V, 1000mAh, Ref. 413578.
 Používajte pouze s nabíječkou 12V, 1000mAh, Číslo položky 413578.
 Stosować tylko z ładowarką 12V, 1000mAh, nr art. 413578.
 Alleen te gebruiken met lader 12V, 1000mAh, art. nr. 413578.
 Používajte len s nabíjačkou 12V, 1000mAh, č. tovaru 413578.
 Má kun bruges med oplader 12V, 1000mAh, art. nr. 413578.
 Csak a 413578 cikkszámú 12V-os, 1000mAh töltővel használható.

1. Montage der Hinterräder.

- Stellen Sie die Karosserie mit der Unterseite nach oben
- Stecken Sie jetzt ein Antriebsrad (2) auf das Getriebe.
- Schieben Sie eine Unterlegscheibe (4) auf die Hinterachse.
- Fixieren Sie das Ganze mit einer Sicherungsmutter (5). Ziehen Sie die Mutter mit dem Schraubenschlüssel an.
- Stecken Sie zum Schluss eine Radkappe (6) auf das Rad
- Wiederholen Sie dies auf der anderen Seite.

2. Montage der Vorderräder

- Ziehen Sie ein Rad (3) auf und schieben Sie eine Unterlegscheibe (4) auf die Achse.
- Fixieren Sie das Ganze mit einer Sicherungsmutter (5). Ziehen Sie die Mutter mit dem Schraubenschlüssel an.
- Stecken Sie zum Schluss eine Radkappe (6) auf. Wiederholen Sie die Schritte um das andere Rad zu montieren.

3. Montage Lenkrad

Verbinden Sie das Kabel vom Lenkrad mit dem Kabel am Armaturenbrett. Installieren Sie das Lenkrad (12) in der vorgesehenen Position und sichern es mit der Sicherungsschraube (13) und der Mutter (14).

4. Montage der Rückspiegel und der Windschutzscheibe

- Drücken Sie die Rückspiegel (7) in die vorgesehene Position bis sie einrasten.
- 4.1 Bringen Sie die Windschutzscheibe (8) in die vorgesehene Position. Drücken Sie die Zapfen der Windschutzscheibe in die Nuten bis sie einrastet. Sichern sie diese mit zwei Schrauben.

5. Akkuanschluß

- Verbinden Sie den Akku mit dem Kabel aus der Karosserie.
- Verbinden Sie nur ineinanderpassende Steckverbindungen und achten Sie darauf nicht zu verpolen.

6. Montage des Sitzes

Positionieren Sie die Rückenlehne (9) und anschließend die Sitzfläche (10) auf der Karosserie, indem Sie die Zapfen ineinander stecken. Schrauben Sie ihn mit zwei Schrauben fest.

7. Ladevorgang

- Das Fahrzeug muss während dem Laden ausgeschaltet sein.
- Schließen Sie das Ladegerät an der Ladebuchse an und stecken Sie das Ladegerät in die Steckdose.
- Die Ladezeit beträgt etwa 7 Stunden.
- Sobald das Fahrzeug langsamer läuft, laden Sie den Akku.
- Laden Sie den Akku nicht öfter als 1 x innerhalb 24 Std.
- Ladegerät und Akku erwärmen sich während des Ladevorgangs.

Warnung!

- **Das Ladegerät ist kein Spielzeug.**
Verwenden Sie ausschließlich das mitgelieferte Ladegerät.
- **Der Akku darf nur durch einen Erwachsenen oder unter dessen Aufsicht geladen werden.**
- **Die Anschlussklemmen dürfen nicht kurzgeschlossen werden.**
- **Das Ladegerät muss regelmäßig auf Schäden an Kabel, Stecker, Gehäuse und anderen Teilen überprüft werden. Bei festgestellten Schäden darf das Ladegerät so lange nicht benutzt werden, bis die Schäden repariert sind.**
- **Lassen Sie dem Modell nach jedem Einsatz genügend Zeit um abzukühlen bevor Sie es wieder in Betrieb nehmen. Beim Verwenden eines etwaigen Tauschakkus muss zwischen jedem Akkuwechsel mindestens eine Abkühlphase von 15 Minuten eingehalten werden bis das Modell wieder betrieben wird. Bei Überhitzung kann Beschädigung der Elektronik oder Brandgefahr die Folge sein.**
- **Trennen Sie immer unmittelbar nach Beenden des Ladevorgangs das Modell vom Ladegerät. Trennen Sie das Ladegerät immer unmittelbar nach Abstecken des Modells von der Spannungsversorgung. Ein eingesteckt lassen des Modells bzw. des Ladegeräts nach Beenden des Ladevorgangs kann zu Beschädigungen am Modell, Ladegerät oder der Spannungsversorgung führen (Brandgefahr).**
- **Verwenden Sie das Ladegerät nur in trockenen Räumen.**

Fahrzeug nur mit dem beigelegten Ladegerät (Lithium) laden. Nur den beigelegten Akku (Lithium) verwenden. Mit Ladegerät und Akku keine anderen Fahrzeuge laden oder betreiben.

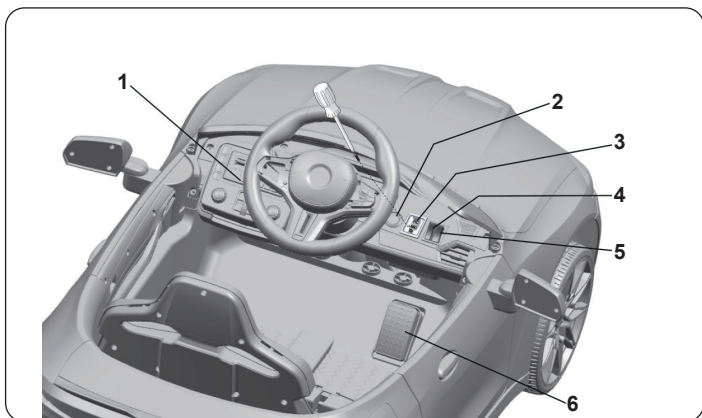

Funktionen

- Soundboard**
- ON/OFF-Schalter**
Mit dem ON/OFF-Schalter starten Sie das Fahrzeug.
- RC-Manuell**
Um von manuellem Betrieb auf Senderbetrieb (RC) umzuschalten, muss zuerst die Schutzkappe mit einem Schraubenzieher (Abb. 8) entfernt werden.
- Geschwindigkeit** -
High speed - Geschwindigkeit erhöht - Low speed - Geschwindigkeit niedrig
- Schaltknopf**
Vorwärts: Stellen Sie den „Forward-Backward“ Knopf in die „Forward“ Position. Drücken Sie das Gaspedal damit das Modell vorwärts fährt.
Rückwärts: Stellen Sie den „Forward-Backward“ Knopf in die „Backward“ Position. Drücken Sie das Gaspedal damit das Modell rückwärts fährt.
Wichtig! Vor dem Ändern der Fahrtrichtung oder Geschwindigkeit muss das Fahrzeug stehen. Ansonsten könnte das Getriebe und/ oder der Motor beschädigt werden.
- Fußpedal**

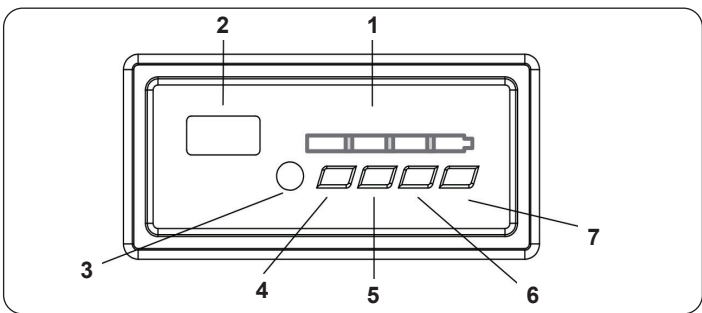

Soundboard

- Spannungsanzeige**
Achtung!
Ihr Fahrzeug zeigt direkt nach dem Einschalten die Gesamtspannung des Akkus in Volt an. Der Vollgeladene Akku wird in der Regel unbelastet eine Gesamtspannung von ca. 12,6 Volt (blau) anzeigen. Die Anzeige ist Lastabhängig. D.h. die angezeigte Spannung wird unter Last absinken. Sollte im unbelasteten Zustand eine Spannung von unter ca. 9 V (red) angezeigt werden sollten Sie das Rideon ausschalten und den Akku laden (siehe Ladevorgang). Andernfalls kann der Akku tiefenentladen werden und unwiederbringlich zerstört werden. Ein tiefenentladener Akku wird nicht im Rahmen der Gewährleistung abgedeckt und muß kostenpflichtig getauscht werden.
- USB**
- AUX Anschluss**
- V- = Titel rückwärts, langes drücken = Lautstärke leise**
- Story/Pause & Play**
- Musik/V+ = Titel vorwärts, langes drücken = Lautstärke laut**
- Mode**
wechsel zwischen den verschiedenen Audioquellen



Beschreibung der Funktionen am Sender

Der Sender hat folgende Funktionen:

1. Vorwärts
2. Rückwärts
3. Rechts
4. Links
5. Geschwindigkeitsanpassung
6. Stop (Nothaltfunktion)
7. Bindetaste

Einlegen der Batterien in den Sender

Öffnen Sie den Batteriefachdeckel an der Rückseite des Senders und legen 2 AAA Batterien ein. Achten Sie auf die richtige Polung. Schließen Sie das Batteriefach.

Binden von Sender und Modell

Falls das Modell nicht auf den Sender reagiert, drücken Sie die Bindetaste für ca. 3 Sekunden bis die Power LED blinkt. Schalten Sie jetzt das Modell an, die Power LED leuchtet dauerhaft. Sollte es nicht funktionieren, wiederholen Sie den Prozess.

1. Attach the left Rear Wheel

- Turn the body over
- Slide the driving wheel (2) onto the rear axle. And keep the driving wheel match with the gear box.
- Slide the Washer (4) onto the rear axle.
- Tighten a Locknut (5) to the end of the rear axle with a spanner.
- Fit the Wheel cover (6) to the wheel. Repeat for the other side.

2. Attach the Front Wheels

- Slide the normal wheel (3) onto the front axle and slide a washer (4) onto the front axle.
- Tighten a Locknut (5) to the end of the front axle with a spanner.
- "Snap" the wheel cover (6) to the wheel. Repeat this step for the other side.

3. Steering wheel assembly

Connect the cable from the steering wheel to the cable of the dashboard. Install the steering wheel (12) in the Intended position and secure it with the Safety pin (13) and nut (14)

4. Attach the view mirrors and the windshield

- Install wing mirror (7) to the designated position, and fasten it.
- 4.1 Insert the tabs on the windshield (8) in the slots on the vehicle body, push until you hear it click into place. Secure them with two screws.

5. Battery connection

- Connect the battery with the cable of the body.
- Only plug matching connectors into each other and be sure not to reverse the polarity.

6. Assembling the seat

Position the backrest (9) and then the seat (10) on the body by inserting the pins into each other. Secure it with two screws.

7. Charging Your Vehicle

- The power switch must be turned in OFF position when charging.
- Plug the charger port into the input socket and plug the charger plug into a wall outlet. The battery will begin charging.
- The charge time is between 7 hours.
- When the vehicle begins to run slowly, recharge the battery.
- Do not charge the battery more than once within 24 hours.
- Charger and battery heat up during the charging process.

Warning!

- **The charger is not a toy. Only use the charger supplied.**
- **The battery may only be charged by or under the supervision of an adult.**
- **The terminals must not be short-circuited.**
- **The charger must be checked regularly for damage to the cable, plug, housing and other parts. If any damage is found, the charger must not be used until the damage has been repaired.**
- **Let the model cool off sufficiently after each use before putting it back into operation. When using an additional batteries let it cool off for minimum 15 minutes until the model is operated again. Overheating can damage the electronics or may result in fire.**
- **Always disconnect the model from the charger immediately after charging. Always disconnect the charger from the power supply immediately after disconnecting the model. Inserting the rechargeable model or charger after charging will result in damage to the model, charger or the power supply (fire hazard).**
- **Use the charger only in dry rooms.**

Only charge the vehicle with the enclosed charger (lithium). Only use the enclosed rechargeable battery (lithium). Do not charge or operate any other vehicles with the charger and battery.

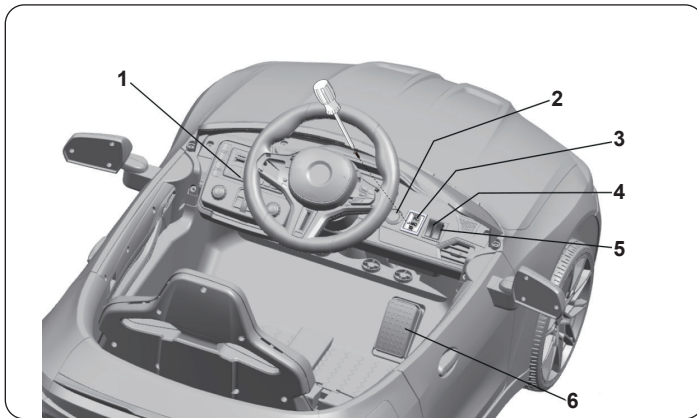

Functions

1. Soundboard

2. ON/OFF switch

With the ON/OFF switch you start the vehicle.

3. RC Manual

To switch from manual operation to transmitter operation, first remove the protective cap using a screwdriver (Fig. 8).

4. Speed

High speed - Change the speed of the car more quickly.

Low speed - Change the speed of the car more slowly

5. Shift Lever:

Forward: Press the "Forward-backward switch" on the "Forward" position.

Press the "Foot pedal", the model drives forward

Reverse: Press the "Forward-backward switch" on the "Backward" position.

Press the "Foot pedal", the model drives backward.

Important!

The vehicle must be stationary before changing direction or speed. Otherwise the gear unit and/or the motor could be damaged.

5. Foot pedal

To move the car, press the pedal down. To brake or slow down, release pressure from the pedal.

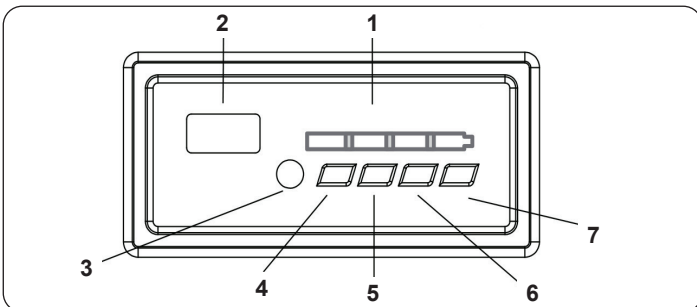

Soundboard

1. Voltage display

Attention!

Your vehicle displays the total voltage of the two batteries in volts immediately after switching on. The fully charged batteries will usually display a total voltage of approx. 12.6 (blue) volts unloaded. The display is load dependent. This means that the displayed voltage will drop under load. If a voltage of less than approx. 19V (red) is displayed in the unloaded state, you should switch off the Ride-on and charge the battery (see charging procedure). Otherwise the battery may be deeply discharged and irretrievably damaged. Otherwise, the battery may become deeply discharged and be irretrievably destroyed. A deeply discharged battery is not covered by the warranty and must be replaced at a charge.

2. USB

3. Connection for Aux

4. V- = previous, long press = Volume down

5. Story/pause & play

6. Music/V+ = Next, long press = Volume up

7. Mode

Switch between different audio sources



Description of the functions on the transmitter

This transmitter has following function:

1. Forward
2. Backward
3. left / right
4. Speed adjustment with delay (Approx. 3 sec.)
5. Gear indicator
6. Stop (emergency stop function)
7. Code

Fitting the transmitter batteries

Open the battery compartment cover on the back of the transmitter and put 2 AAA batteries making sure that it is correctly put in. Then close the cover.

Binding of transmitter and model

If the model does not respond to the transmitter, press the Code button for about 3 sec until the Power LED (7) flashes. Now switch on the model, the Power LED is lit continuously. **If this does not work, repeat the process.**

1. Montage de la roues arrière

- Fixez le pignon d'entraînement (2) sur l'axe arrière.
- Mettez en place une rondelle (4) sur l'axe arrière.
- Fixer l'ensemble avec un écrou sécurisé (5) et serrez l'écrou avec la clé.
- Recouvrir enfin les écrous des 2 cotés par Protection de roue (6).
- Répétez pour monter les marches de l'autre roue.

2. Montage des roues avant

- Poser une roue (3) et pousser une rondelle (4) sur l'axe.
- Fixer l'ensemble avec un écrou de sécurité (5) et visser avec le tournevis.
- Recouvrir enfin les écrous des 2 cotés par Protection de roue (6).
- Répétez pour monter les marches de l'autre roue.

3. Monter le volant

Connecter les câbles du volant à ceux du tableau de bord. Installer le volant (12) dans sa position prévue et verrouiller à l'aide d'une vis (13) et de l'écrou (14).

4. Montage du rétroviseur et du pare-brise

- Mettez en place le rétroviseur (7) dans la position indiquée et ils fixent.
- Mettez en place le pare-brise (8) dans la position indiquée. Appuyez les pins dans les rainures de la pare-brise ce que ces derniers n'enclenchent. Fixez-les avec deux vis.

5. Branchement de l'accu

- Connectez la batterie au câble depuis le boîtier du véhicule.
- Connectez l'ensemble des connecteurs indiqué tout en veillant à ne pas inverser la polarité.

6. Montage du siège

Positionnez le dossier (9) puis l'assise (10) sur la carrosserie en emboîtant les tenons les uns dans les autres. Fixez-le à l'aide de deux vis.

7. Charge de la voiture

- Le commutateur d'alimentation doit être en position OFF pendant le chargement.
- Branchez le chargeur dans une prise murale en y insérant la fiche. La batterie commence à se charger..
- Le temps de charge est compris entre 7 heures.
- Lorsque le véhicule commence à rouler lentement, rechargez la batterie.
- Le chargeur et la batterie chauffent pendant le processus de charge.

Avertissement !

- **Le chargeur n'est pas un jouet. Utilisez uniquement le chargeur fourni avec la batterie.**
- **La batterie ne doit être chargée que par un adulte ou sous sa surveillance.**
- **Les bornes de connexion ne doivent pas être court-circuitées.**
- **Le chargeur doit être contrôlé régulièrement pour vérifier que le câble, la fiche, le boîtier et les autres pièces ne sont pas endommagés. Si des dommages sont constatés, le chargeur ne doit pas être utilisé jusqu'à ce que les dommages soient réparés.**
- **Après chaque utilisation, avant de remettre le modèle en marche, laissez-le suffisamment le temps de refroidir. Laissez une phase de 15 minutes de refroidissement lorsque vous utilisez une batterie de recharge pour redémarrer le modèle de nouveau. En cas de surchauffe, les composants électroniques peuvent être endommagés ou un risque d'incendie peut survenir.**
- **Débranchez toujours après chaque arrêt la modèle du chargeur. Débranchez aussi toujours le chargeur immédiatement après avoir débranché la modèle de l'alimentation. Laissez brancher la chargeur ou la modèle peuvent causer des dommages à la modèle, à votre chargeur ou câble d'alimentation (risque d'incendie).**
- **Utilisez le chargeur uniquement dans des pièces sèches.**

Ne charger le véhicule qu'avec le chargeur joint (lithium). N'utiliser que la batterie (au lithium) jointe. Ne pas charger ou utiliser d'autres véhicules avec le chargeur et la batterie.

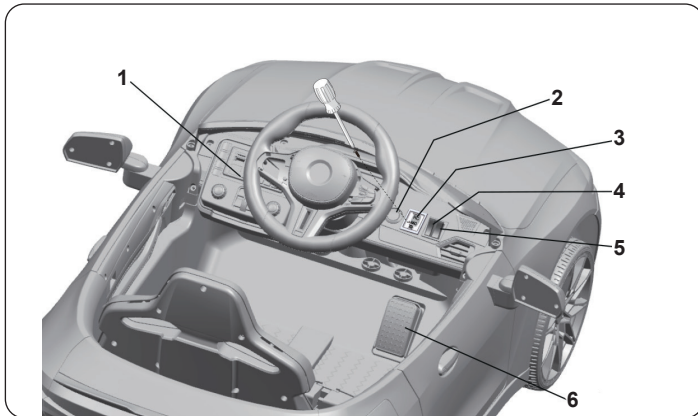

Fonctions

1. Soundboard

2. Interrupteur Marche / Arrêt

Avec la Interrupteur marche/arrêt vous mettez en marche votre véhicule.

3. RC Manual

Pour passer du mode manuel au mode émetteur (RC), il faut d'abord retirer le capuchon de protection à l'aide d'un tournevis (fig. 8).

4. Vitesse

High speed - Grande vitesse - Low speed - Vitesse plus petite

5. Bouton du changement

En avant: Placez le commutateur „Forward-Backward“ en position „Forward“

Appuyez sur la pédale des gaz afin que votre voiture avance.

En arrière: Placez le commutateur „Forward-Backward“ en position „Backward“.

Appuyez sur la pédale des gaz afin que votre voiture recule

Important !

Le véhicule doit être à l'arrêt avant de changer de direction ou de vitesse. au cas contraire la boîte de chute sous charge. Si une tension inférieure à 9 V (rouge) environ est affichée à l'état déchargé, vous devez éteindre le Rideon et charger la batterie (voir procédure de charge). Sinon, la batterie risque d'être profondément déchargée et irrémédiablement détruite. Une batterie profondément déchargée n'est pas couverte par la garantie et doit être remplacée contre paiement.

6. Pédal des gaz

Appuyez sur la pédale des gaz afin que votre voiture fonctionne.

La voiture s'arrête dès que vous lâchez la pédale des gaz.



Tableau de bord

1. Affichage de la tension

Attention!

Votre véhicule affiche la tension totale des deux batteries en volts immédiatement après la mise sous tension. Les batteries complètement chargées affichent généralement une tension totale d'environ 12,6 (bleu) volts à vide. L'affichage dépend de la charge. Cela signifie que la tension affichée chute sous charge. Si une tension inférieure à 9 V (rouge) environ est affichée à l'état déchargé, vous devez éteindre le Rideon et charger la batterie (voir procédure de charge). Sinon, la batterie risque d'être profondément déchargée et irrémédiablement détruite. Une batterie profondément déchargée n'est pas couverte par la garantie et doit être remplacée contre paiement.

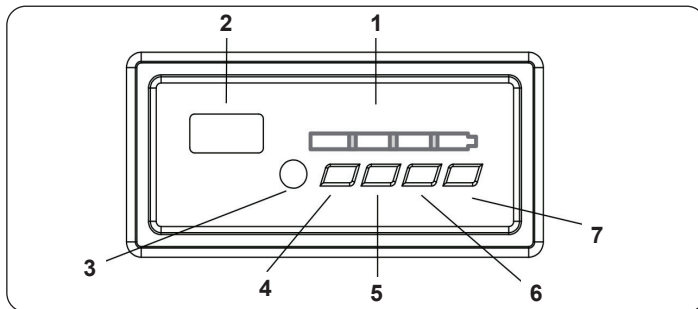
2. USB

3. Connexion pour Aux

V- = arrière de musique, pression longue = réduction du volume

5. Histoire/pause et lecture

6. Musik/V+ = musique en avant, pression longue = volume fort

7. Mode

Commutation entre les différentes sources audio



Description des fonctions sur le émetteur

Ce émetteur a les fonctions suivantes:

1. Avant
2. Arrière
3. Droite / Gauche
4. Adaptation de la vitesse avec un retard (Environ 3Sec.)
5. Indicateur de vitesse
6. Stop (fonction d'arrêt d'urgence)
7. Code

Mise en place des piles dans l'émetteur

Ouvrez le couvercle du compartiment de pile au dos de l'émetteur eplacez 2 piles AAA dans celui-ci, en vérifiant toujours la polarité. Refermez le couvercle du compartiment.

Synchroniser le modèle avec l'émetteur.

Si le modèle ne répond pas à l'émetteur, appuyez sur les bouton code pendant environ 3 secondes jusqu' à ce que le voyant d'alimentation clignote. Allumez le modèle, la LED d'alimentation est allumée en permanence. **Si la procédure a échoué, recommencez l'opération.**

1. Montaggio della ruota posteriore

- Fissare la ruota motrice (2) sull'asse posteriore. Adattare l'inserimento del ingranaggio.
- Spingere una rondella (4) sull'asse posteriore.
- Fissare con un dado autobloccante (5) e apretar la tuerca con la llave.
- Inserire su entrambi i lati una copertura (6) sui dadi.
- Ripetere l'operazione per montare l'altra ruota.

2. Montaggio delle ruote anteriori

- Tirare una ruota (3) e far scorrere una rondella (4) sull'asse.
- Fissare il tutto con un dado di bloccaggio (5). Serrare il dado con la chiave
- Collegare la copertura (6).
- Ripetere l'operazione per montare l'altra ruota.

3. Montaggio volante

Collegare il cavo del volante con il cavo sul cruscotto. Installare il volante (12) nella posizione prevista e fissarlo con Perno di sicurezza (13) e il dado (14).

4. Montaggio del specchietto retrovisore e parabrezza

- Inserire il specchietto retrovisore (7) nella posizione prevista e fissano.
- Inserire il parabrezza (8) nella posizione predisposto. Premere il perno del parabrezza nelle scanalature e farlo scorrere avanti e in basso fino a farlo incas-trare. Fissarli con due viti.

5. Collegamento della batteria

- Collegare la batteria al cavo della carrozzeria.
- Fare attenzione a collegare solo delle spine adeguate tra di loro e di non invertire i collegamenti.

6. Montaggio del sedile

Posizionare lo schienale (9) e poi la seduta (10) sulla carrozzeria inserendo i perni l'uno nell'altro. Fissarlo con due viti.

7. Carica del veicolo

- Il veicolo deve essere spento mentre si carica.
- Collegare il caricatore alla presa di carica e collegare il caricatore nelle presa
- Il tempo di ricarica è di 7 ore.
- Quando il veicolo va lento, si deve caricare la batteria.
- Non caricare la batterie volte in 24 ore.
- Caricatore e batteria si riscaldano durante la carica.

Avvertimento!

- **Il caricabatterie non è un giocattolo. Utilizzare esclusivamente il caricabatterie in dotazione.**
- **La batteria può essere caricata solo da un adulto o sotto la sua supervisione.**
- **I terminali non devono essere messi in cortocircuito.**
- **Il caricabatterie deve essere controllato regolarmente per verificare che non vi siano danni al cavo, alla spina, all'alloggiamento e ad altre parti. Se si riscontrano danni, il caricabatterie non deve essere utilizzato finché il danno non è stato riparato.**
- **Lasciate che il modello dopo ogni utilizzo il tempo sufficiente per raffreddarsi prima di rimetterlo in funzione. Quando si utilizza delle batterie per cambio deve essere rispettato una fase di raffreddamento di 15 minuti tra ogni cambio della batteria prima di rimetterlo in funzione. Il surriscaldamento può danneggiare l'elettronica o pericolo d'incendio possono essere le conseguenze.**
- **Dopo ogni carica e importante di: Scollegare sempre subito la batteria dal caricatore ed il caricatore dalla rete elettrica. Se dopo la carica si lascia collegato l'uno o l'altro può causare danni alla batteria, al caricatore o addirittura alla rete elettrica (pericolo di incendio).**
- **Utilizzare il caricabatterie solo in ambienti asciutti.**

Caricare il veicolo solo con il caricabatterie (al litio) in dotazione. Utilizzare esclusivamente la batteria ricaricabile (al litio) in dotazione. Non caricare o utilizzare altri veicoli con il caricabatterie e la batteria.

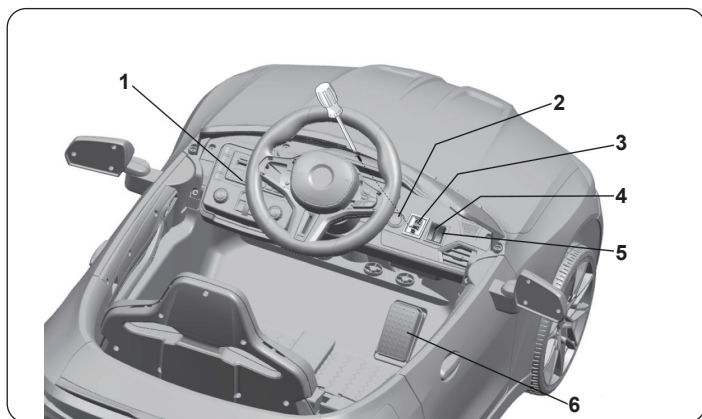

Funzioni

- Quadro di comando**
 - Interruttore ON/OFF**
Con la interruttore ON/OFF si accende la macchina.
 - Manuale RC**
Per passare dal funzionamento manuale al funzionamento con trasmettitore (RC), è necessario rimuovere prima il cappuccio protettivo con un cacciavite (fig. 8).
 - Velocità**
High speed - alta velocità - Low speed - bassa velocità
 - Leva del cambio:**
Avanti: Impostare il pulsante „Forward-Backward“ nella posizione „Forward“. Premere il pedale del gas in modo che il veicolo si muove in avanti.
Indietro: Impostare il pulsante „Forward-Backward“ nella posizione „Backward“. Premere il pedale del gas in modo che il veicolo va retromarcia.
- Importante!**
Il veicolo deve essere fermo prima di cambiare direzione o velocità. In caso contrario l'ingranaggio e/o il motore potrebbero subire danni.
- Pedale del gas**
Premere il pedale del gas in modo che il veicolo si muove.
Il veicolo si ferma quando si solleva il piede del gas.

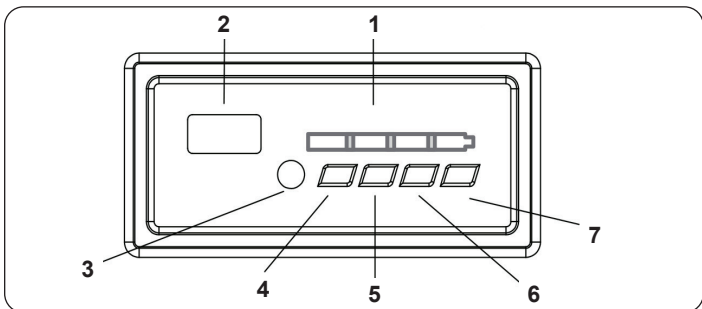

Scheda audio

- Visualizzazione della tensione**
Attenzione!
Il veicolo visualizza la tensione totale delle due batterie in volt subito dopo l'accensione. Le batterie completamente cariche di solito mostrano una tensione totale di circa 12,6 (blu) volt in stato scarico. Il display dipende dal carico. Ciò significa che la tensione visualizzata scenderà sotto carico. Se viene visualizzata una tensione inferiore a circa 9V (rosso) nello stato di scarico, è necessario spegnere il Rideon e caricare la batteria (vedi procedura di carica). In caso contrario, la batteria potrebbe scaricarsi profondamente e distruggersi irrimediabilmente. Una batteria profondamente scarica non è coperta dalla garanzia e deve essere sostituita a pagamento.
- USB**
- Collegamento per Aux**
- V-** = musica indietro, premere a lungo = Volume si abbassa
- Storia/Pausa & Play**
- Music/V+** = musica anteriore, premere a lungo = Volume si alza
- Code**
Passaggio tra le diverse sorgenti audio



Descrizione delle funzioni del trasmettitore

- Questo trasmettitore ha le seguenti funzioni:
1. Avanti
 2. Indietro
 3. Destra / Sinistra
 4. Regolazione della velocità con ritardo (ca. 3 secondi)
 5. Indicatore di marcia
 6. Stop (funzione di fermata d'emergenza)
 7. Code

Montaggio delle pile nella trasmettitore

Aprire il coperchio del vano batterie sul retro del trasmettitore e introdurre 2 pile AAA facendo attenzione alla polarità. Chiudere il vano batterie.

Binding trasmettitore e modello

Se il modello non risponde alla trasmettitore, premere i Code per circa 3 secondi finché il LED Power lampeggia. Ora accendere il modello, il LED Power rimane acceso in modo continuo. In caso che il LED lampeggia, ripetete la procedura.

ES

1. Montaje de la rueda trasera

- Fijar la rueda de accionamiento (2) en el eje trasero.
- Deslice una arandela (4) en el eje trasero.
- Fijar las tuercas (5) y apretar la tuerca con la llave
- Inserte en ambos lados una cobertura (6) en las tuercas.
- Repita los pasos para montar la otra rueda.

2. Montaje de las ruedas delanteras

- Insertar la rueda (3) y deslice una arandela (4) en el eje.
- Fijar con una tuerca de bloqueo (5). Apriete la tuerca con a llave.
- Enchufe una cobertura (6). Repita los pasos para montar la otra rueda.

3. Montaje del volante

Conectar el cable del volante con el cableen el salpicadero. Instalar el volante (12) en la posición programada y fijarlo con el tornillo de fijación (13) y la tuerca (14).

4. Montaje del espejo retrovisor y del parabrisas

- Coloque el espejo retrovisor (7) en la posición deseada y lo arreglan.
- Coloque el parabrisas (8) en su posición prevista. Presione el pasador del parabrisas en las ranuras y deslice hacia adelante y hacia abajo hasta que se encaja. Fíjelos con dos tornillos.

5. Conexión de batería

- Conecte la batería al cable de la carrocería del automóvil.
- Conecte sólo conectores adaptado y asegúrese de que no se invierte la polaridad.

6. Montaje del asiento

Coloque el respaldo (9) y, a continuación, el asiento (10) en la carrocería encajando los pasadores entre sí. Fíjelo con dos tornillos.

7. Carga del vehículo

- El vehículo debe estar apagado durante la carga.
- Conectar el cargador en el buje de carga y conectar el cargador en la toma de corriente.
- El tiempo de carga es de 7 horas.
- Cuando el vehículo funciona lento, tienes que cargar la batería.
- No cargue la batería mas de una vez en 24 horas.
- El cargador y la batería se calientan ligeramente durante el proceso de carga

Apertibimiento!

- **El cargador no es un juguete. Utilice únicamente el cargador incluido.**
- **La batería sólo puede ser cargada por un adulto o bajo su supervisión.**
- **Los terminales no deben estar en cortocircuito.**
- **El cargador debe ser revisado periódicamente para comprobar que el cable, el enchufe, la carcasa y otras piezas no estén dañadas. Si se detectan daños, el cargador no debe utilizarse hasta que se hayan reparado los daños.**
- **Deje que el modelo después de cada uso e l tiempo suficiente para enfriarse antes de volver a ponerlo en funcionamiento. Cuando se utiliza baterías para cambiar se tiene que respetar una fase de enfriamiento de 15 minutos entre cada cambio de las baterías antes de ponerlo de nuevo en funcionamiento. El sobrecalentamiento puede dañar la electrónica o peligro de incendio pueden ser la consecuencia.**
- **Después de cada carga es importante de: Desconectar siempre la modelo del cargador y el cargador de la fuente de alimentación. Si después de la carga se deja conectado a uno o otra puede causar daños a la modelo, cargador**
- **Utilice el cargador sólo en lugares secos.**

Cargue el vehículo sólo con el cargador adjunto (litio). Utilice únicamente la batería recargable (litio) incluida. No cargue ni utilice otros vehículos con el cargador y la batería.

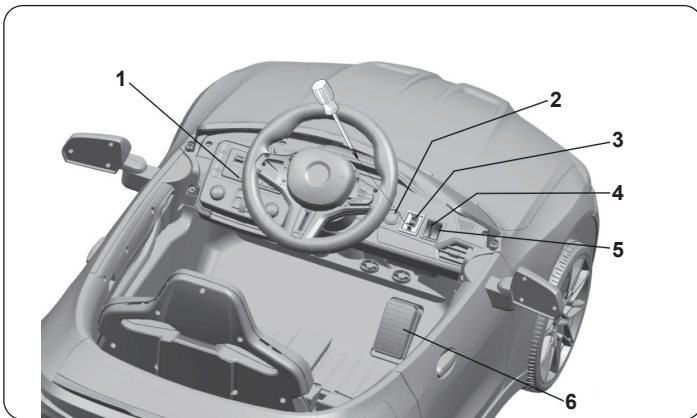

Funciones

- Panel de control**
 - Interruttore ON/OFF**
Con la interruttore ON/OFF si accende la macchina.
 - Manual RC**
Para cambiar del modo manual al modo transmisor (RC), primero hay que quitar la tapa protectora con un destornillador (fig. 8).
 - Velocidad**
High speed - alta velocidad - Low speed - baja velocidad
 - La palanca de cambios**
Adelante: Primir el botón „Forward-Backward“ en la posición „Forward“. Presione el pedal de gas de modo que el vehículo se mueve hacia adelante.
Atras: Primir el botón „Forward-Backward“ en la posición „Backward“. Presione el pedal de gas de modo que el vehículo se mueve hacia atras.
- Importante!**
El vehículo debe estar parado antes de cambiar de dirección o de velocidad. De lo contrario, el engranaje y/o el motor podrían resultar dañados.
- Pedal del acelerador**
Presione el pedal de gas de modo que el vehículo se mueve.
El vehículo se frena cuando se levante el pie del gas.

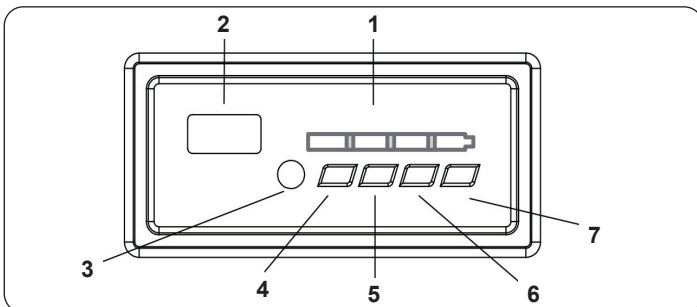

Tarjeta de sonido

- Indicación de la tensión**
Atención!
Su vehículo muestra el voltaje total de las dos baterías en voltios inmediatamente después de encenderlo. Las baterías completamente cargadas normalmente muestran un voltaje total de aprox. 12,6 (azul) voltios en estado descargado. La pantalla depende de la carga. Esto significa que la tensión visualizada caerá bajo carga. Si se muestra una tensión inferior a aprox. 9 V (rojo) en estado descargado, desconecte el Rideon y cargue la batería (véase el procedimiento de carga). De lo contrario, la batería puede descargarse profundamente y destruirse de forma irreparable. Una batería descargada profundamente no está cubierta por la garantía y debe ser sustituida a precio de coste.
- USB**
- Aux**
- V-** = música atrás, pulsación larga = bajar volumen
- Historia/pausa & reproducción**
- Música/V+** = música adelante, pulsación larga= volumen alto
- Mode**
Cambiar entre las diferentes fuentes de audio

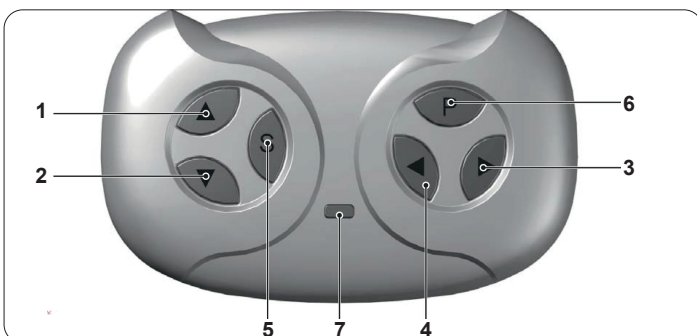

Descripción de las funciones del emisor

Este emisor tiene las siguientes funciones:

- Adelante
- Atras
- Derecha / Izquierda
- Ajuste de la velocidad con retraso (aprox. 3 segundo)
- indicador de marcha
- Stop (función parada de emergencia)
- Code

Instalación de las pilas en la emisora

Abra la tapa de las baterías ubicada en la parte trasera de la emisora y introduzca 2 pilas AA, prestando atención a la polaridad. Vuelva a ponerla tapa del compartimiento de las pilas.

Binding del modelo y la emisora

Si el modelo no responde al transmisor, presione el botón de código durante unos 3 segundos hasta que el LED de encendido parpadee. Ahora encienda el modelo; el LED de encendido permanecerá encendido. **Si esto no funciona, repita el proceso.**

1. Připevněte levé zadní kolo

- Otočte karoserii vozidla vzhůru nohama
- Nasadte hnací kolo (2) na zadní nápravu a dbejte, aby se spárovalo s převodovkou.
- Nasadte podložku (4) na zadní nápravu.
- Klíčem utáhněte pojistnou matici (5) na konci zadní nápravy.
- Na kolo nasadte poklici (6). Postup opakujte i pro druhou stranu.

2. Připevněte přední kola

- Nasadte normální kolo (3) na přední nápravu a pak na ni nasadte podložku (4).
- Klíčem utáhněte pojistnou matici (5) na konci přední nápravy.
- „Přivakněte“ poklici (6) ke kolu. Tento krok zopakujte i na druhé straně.

3. Montáž volantu

Připojte kabel od volantu ke kabelu přístrojové desky. Nainstalujte volant (12) do zamýšlené polohy a zajistěte jej pojistným kolkem (13) a maticí (14).

4. Montáž zpětných zrcátek a čelního skla

- 4.1 Namontujte boční zrcátka (7) do určené polohy a upevněte je.
- 4.2 Zasuňte výstupky na čelním skle (8) do drážek na karoserii vozidla, zatlačte, dokud neuslyšíte zacvaknutí na místo. Zajistěte je dvěma šrouby.

5. Připojení baterie

- Propojte baterii s kabelem karoserie.
- Zapojte do sebe pouze shodné konektory a dbejte na to, abyste nezaměnili polaritu.

6. Montáž sedadla

Umístěte opěradlo (9) a poté sedací plochu (10) na karoserii tak, že do sebe zasunete čepy. Připevněte je dvěma šrouby.

7. Nabíjení

- Tlačítko On/Off musí být v pozici OFF než začnete model nabíjet.
- Připojte nabíječku do zásuvky pro nabíjení a připojte nabíječku do elektrické sítě.
- Doba nabíjení je 7 hodin.
- Jakmile vozidlo zpomalí, nabíjte baterii.
- Nenabíjejte baterii déle než 24h.
- Nabíječka a baterie se během nabíjení zahřívají

Upozornění!

- **Nabíječka není hračka. Používejte pouze dodanou nabíječku.**
- **Baterii smí nabíjet pouze dospělá osoba nebo pod jejím dohledem.**
- **Svorky nesmí být zkratovány.**
- **Nabíječku je třeba pravidelně kontrolovat, zda není poškozený kabel, zástrčka, kryt a další části. V případě zjištění poškození se nabíječka nesmí používat, dokud nebude poškození odstraněno.**
- **Po každém použití modelu vyčkejte, až model vychladne a teprve poté jej spusťte znovu. V případě použití dalšího akumulátoru, po změně akumulátoru a před pětým nastartováním modelu musí být zachována alespoň jedna fáze chlazení 15 minut. Přehřátí může způsobit poškození elektroniky nebo nebezpečí požáru.**
- **Ined po dokončení nabíjení odpojte model od nabíječky. Ined po odpojení modelu odpojte nabíječku od zdroje napájení. Pokud po dokončení model nebo nabíječka nebudou odpojeny, může to způsobit poškození modelu, nabíječky nebo napájení (nebezpečí požáru).**
- **Nabíječku používejte pouze v suchých místnostech.**

Vozidlo nabíjete pouze přiloženou nabíječkou (lithiovou). Používejte pouze přiložený akumulátor (lithiový). Nenabíjete a neprovozujete s nabíječkou a akumulátorem žádná jiná vozidla.

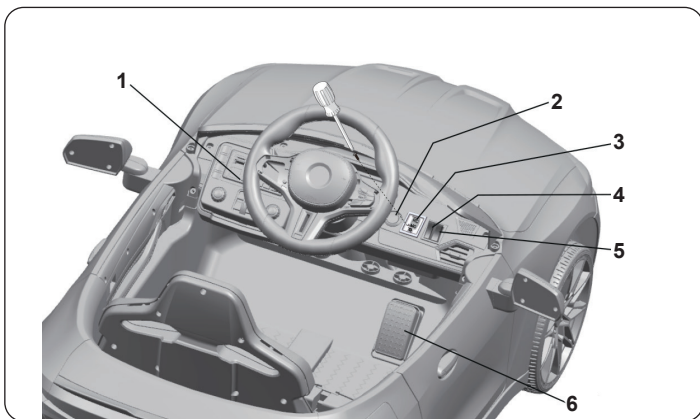

Funkce

- Přístrojová deska**
- Spínač zapnutí / vypnutí (ON / OFF)**
Spínač zapnutí / vypnutí (ON / OFF) umožňuje zapnutí a vypnutí vozidla.
- RC-Manuell**
Chcete-li přepnout z ručního ovládání na ovládání vysílačem (RC), musíte nejprve odstranit ochranný kryt pomocí šroubováku (obr. 8).
- Rychlost**
High speed - vysoká rychlost - Low speed - nízká rychlost
- Přepínač:**
Dopředu: Nastavte tlačítko „Forward-Backward“ do polohy „Forward“.
Po stisknutí plynového pedálu se začne model pohybovat vpřed.
Dozadu: Nastavte tlačítko „Forward-Backward“ na „Backward“.
Po stisknutí plynového pedálu se začne model pohybovat vzad.
Důležité!
Před změnou směru nebo rychlosti musí vozidlo stát v místě. V opačném případě může dojít k poškození převodovky a / nebo motoru.
- Plynový pedál**
Chcete-li s vozem pohnout, sešlápněte pedál. Chcete-li brzdit nebo zpomalit, uvolněte tlak na pedál.

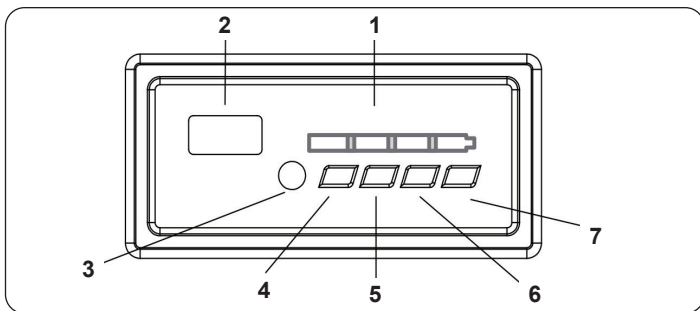

Přístrojová deska

- Indikátor napájení**
Upozornění!
Ined po zapnutí vozidlo indikuje celkové napětí obou akumulátorů ve voltech. Plně nabitý akumulátor bez zátěže obvykle ukazuje napětí 12,6 V (modrá). Uvedená hodnota závisí na zatížení. Znamená to, že zobrazené napětí klesá pod zatížením. Pokud je v nezátíženém stavu napětí menší než cca. 9 V (červená), pak vypněte Rideon a nabíjte akumulátor (viz Nabíjení). V opačném případě může dojít k úplnému vybití a nenávratnému poškození akumulátoru. Na hluboce vybitou baterii se nevztahuje záruka a musí být vyměněna. a musí být vyměněny za poplatek.
- USB**
- Aux**
- Hudba/V-** = stisknutí = předchozí skladba, dlouhé stisknutí = Snížení hlasitosti
- Přehrání přiběhu/zastavení & přehrání**
- Hudba/V+** = Další skladba, dlouhé stisknutí = Zvýšení hlasitosti
- Mode**
přepínání mezi různými zdroji zvuku



Popis funkcí vysílače

Tento vysílač má následující funkce:

1. Dopředu
2. Dozadu
3. doleva / doprava
4. Nastavení rychlosti se zpožděním (cca 3 s)
5. Ukazatel převodů
6. Stop (funkce nouzového zastavení)
7. Code

Montáž baterií vysílače

Otevřete kryt přihrádky na baterie na zadní straně vysílače a vložte 2 baterie AAA. Ujistěte se, že jsou baterie správně vloženy a poté kryt zavřete.

Propojení vysílače a modelu

Pokud model nereaguje na vysílač, stiskněte tlačítko Code na dobu asi 3 s, dokud nezačne blikat kontrolka napájení. Nyní model zapněte, kontrolka napájení svítí nepřetržitě. Pokud se to nepodaří, postup zopakujte.

1. Montaż zadnych kołes.

- Połóżte telo hore nohami
- Teraz nasadźte hnacie koleso (2) na prevodovku.
- Nasuńte podložku (4) na zadnú nápravu.
- Celé to upevnite poistnou maticou (5). Uťahnite maticu kľúčom.
- Nakoniec nasadźte na koleso kryt kolesa (6).
- Opakujte na druhej strane.

2. Montáž predných kołes

- Nasadźte koleso (3) a nasuńte podložku (4) na osku.
- Celé to upevnite poistnou maticou (5). Uťahnite maticu kľúčom.
- Nakoniec nasadźte kryt kolesa (6). Opakujte kroky pre montáž druhého kolesa.

3. Montáž volantu

Pripojte kábel z volantu ku káblu na pristrojovej doske. Nainštalujte volant (12) na miesto a zaistite ho poistnou skrutkou (13) a maticou (14).

4. Montáž spätných zrkadiel a čelného skla

- 4. Zatlacíte spätné zrkadlá (7) do požadovanej polohy, kým nezacvaknú na miesto.
- 4.1 Nasadźte čelné sklo (8). Zatlacíte západky čelného skla do drážok, kým nezapadnú na miesto. Przymocuj je za pomocą dwóch šrub.

5. Konektor batérie

- Pripojte batériu káblom z karosérie.
- Pripájajte iba zásuvné spoje, ktoré do seba zapadajú a dbajte na to, aby ste neprepóvali.

6. Pevná montáž sedadla

Umiest'te oparčie (9), a nastépné sedzisko (10) na karoserii, łącząc ze sobą kolki. Przymocuj je dwoma šrubami.

7. Proces ładowania

- Podczas ładowania pojazd musi być wyłaczony.
- Podłacz ładowarkę do gniazdzka ładowania i podłacz ładowarkę do gniazdzka.
- Czas ładowania wynosi 7 godzin.
- Gdy tylko pojazd zwolni, naładuj akumulator.
- Nie ładuj baterii więcej niż raz w ciągu 24 godzin.
- Ładowarka i akumulator nagzewają się podczas procesu ładowania.

Ostrzeżenie!

- Ładowarka nie jest zabawką. Należy używać wyłącznie dostarczonej ładowarki.
- Akumulator może być ładowany wyłącznie przez osobę dorosłą lub pod jej nadzorem.
- Zaciski nie mogą być zwarte.
- Ładowarkę należy regularnie sprawdzać pod kątem uszkodzeń kabla, wtyczki, obudowy i innych części. W przypadku stwierdzenia jakichkolwiek uszkodzeń ładowarki nie wolno używać do czasu ich naprawy.
- Po każdym użyciu należy pozostawić wystarczającą ilość czasu na ostygnięcie modelu przed jego ponownym uruchomieniem. W przypadku korzystania z akumulatora zamiennego, przed ponownym uruchomieniem modelu należy odczekać co najmniej 15 minut, aby akumulator ostygł. Przegrzanie może spowodować uszkodzenie elektroniki lub zagrożenie pożarowe.
- Bezpośrednio po zakończeniu procesu ładowania należy zawsze odłaczyc model od ładowarki. Zawsze należy natychmiast odłaczyc ładowarkę po odłączeniu modelu od zasilania. Pozostawienie podłaczonego modelu lub ładowarki po zakończeniu procesu ładowania może spowodować uszkodzenie modelu, ładowarki lub zasilacza (ryzyko pożaru).
- Nabijęku použijevte pouze v suchých místnostech.

Pojazd należy ładować wyłącznie za pomocą dołaczonej ładowarki (litowej). Należy używać wyłącznie dołaczonego akumulatora (litowego). Nie ładować ani nie używać innych pojazdów z ładowarką i akumulatorem.

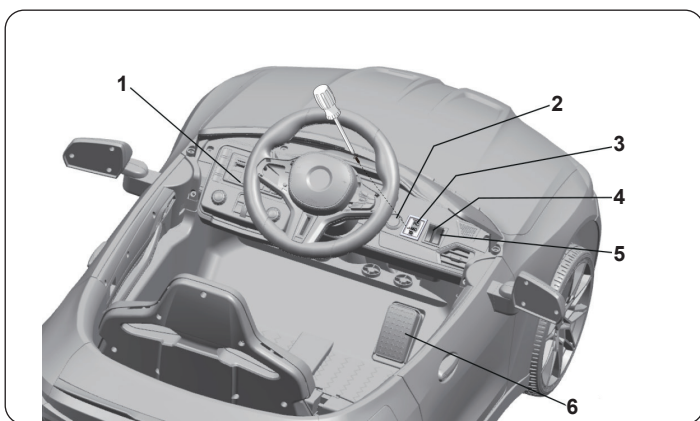

Funkcje

- 1. Soundboard**
- 2. Przełacznik ON/OFF**
Przełacznik ON/OFF służy do uruchamiania pojazdu.
- 3. RC-Manuell**
Aby przełaczyc się z trybu ręcznego na tryb zdalnego sterowania (RC), należy najpierw zdjąć osłonę za pomocą śrubokręta (rys. 8).
- 4. Prędkość**
Wysoka prędkość - szybsza zmiana prędkości samochodu.
Niska prędkość - wolniejsza zmiana prędkości jazdy.
- 5. Dźwignia zmiany biegów:**
Forward: Naciśnij „Przełacznik przód-tył” na pozycję „Forward”.
Wciśnij „pedał nożny”, model pojedzie do przodu.
Do tyłu: Wciśnij „Przełacznik przód-tył” na pozycję „Wstecz”.
Naciśnij „Pedał nożny”, model jedzie do tyłu.
Ważne!
Przed zmianą kierunku jazdy lub prędkości pojazd musi być nieruchomy. W przeciwnym razie może dojść do uszkodzenia przekładni i/lub silnika.
- 6. Pedał nożny**
Aby ruszyc samochodem, należy nacisnąć pedał w dół. Aby zahamowac lub zwolnic, nalez zwolnic nacisk na pedał.

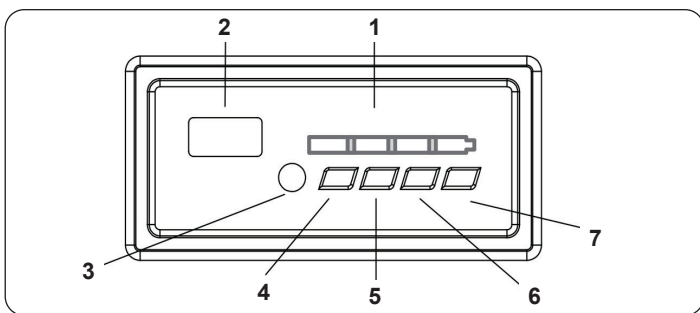

Płyta dźwiękowa

- 1. Wskaźnik zasilania**
Ostrzeżenie.
Natychmiast po włączeniu pojazdu wyświetlane jest całkowite napięcie obu akumulatorów w woltach. Całkowicie naładowany akumulatory bez obciążenia zwykle wykazują napięcie 12,6 V (kolor niebieski). Podana wartość zależy od obciążenia. Oznacza to, że wyświetlane napięcie zmniejsza się pod obciążeniem. W stanie nieobciążonym napięcie jest mniejsze niż ok. 9 V (kolor czerwony), wyłącz Rideon i naładuj akumulator (patrz ładowanie). W przeciwnym razie akumulator może zostac całkowicie rozładowany i nieodwracalnie uszkodzony. Głęboko rozładowany akumulator nie jest objęty gwarancją i musi zostac wymieniony za opłatą.
- 2. USB**
- 3. Aux**
- 4. V-** naciśnięcie = poprzedni utwór Długie naciśnięcie = zmniejszenie głośności
- 5. Opowieść o zabawie/Stop & Play**
- 6. Muzyka/V+ Krótkie naciśnięcie = następny utwór, Długie naciśnięcie = zwiększenie głośności**
- 7. Mode**
przełaczanie między różnymi źródłami audio



Opis funkcji na nadajniku

Nadajnik posiada następujące funkcje:

1. Naprzód
2. Rewers
3. Prawo
4. Zostało
5. Regulacja prędkości
6. Stop (funkcja zatrzymania awaryjnego)
7. Dioda zasilania

Wkładanie baterii do nadajnika

Otwórz pokrywę komory baterii z tyłu nadajnika i włóż 2 baterie AAA. Zwróć uwagę na prawidłową biegunowość. Zamknij komorę baterii.

Wiązanie nadajnika i modelu

Jeśli model nie reaguje na nadajnik, naciśnij przyciski code przez około 3 sekundy, aż dioda zasilania (7) zacznie migać. Teraz włóż model, dioda LED zasilania świeci w sposób ciągły. Jeśli to nie zadziała, powtórz proces.

1. Montage van de achterwielen.

- Plaats het lichaam ondersteboven
- Plaats nu een aandrijf wiel (2) op de versnellingsbak.
- Schuif een ring (4) op de achteras.
- Zet het geheel vast met een borgmoer (5). Draai de moer vast met de sleutel.
- Plaats tot slot een wioldop (6) op het wiel
- Herhaal aan de andere kant.

2. Montage van de voorwielen

- Monteer een wiel (3) en schuif een ring (4) op de as.
- Zet het geheel vast met een borgmoer (5). Draai de moer vast met de sleutel.
- Breng tot slot een wioldop (6) aan. Herhaal de stappen om het andere wiel te monteren.

3. Montage stuurwiel

Sluit de kabel van het stuur aan op de kabel op het dashboard. Monteer het stuur (12) op zijn plaats en zet vast met de borgschroef (13) en moer (14).

4. Installatie van achteruitkijkspiegels en voorruit

4. Duw de achteruitkijkspiegels (7) in de beoogde positie totdat ze op hun plaats klikken.

4.1 Zet de voorruit (8) op zijn plaats. Duw de lipjes van de voorruit in de groeven totdat ze op hun plaats klikken. Zet ze vast met twee schroeven.

5. Batterijconnector

- Sluit de accu aan met de kabel uit de carrosserie.
- Sluit alleen steekverbindingen aan die in elkaar passen en let erop dat u de polariteit niet verwisselt.

6. Vaste montage van de stoel

Plaats de rugleuning (9) en vervolgens de zitting (10) op de carrosserie door de pennen in elkaar te steken. Schroef deze vast met twee schroeven.

7. Laadproces

- Het voertuig moet tijdens het opladen uitgeschakeld zijn.
- Sluit de oplader aan op het oplaadstopcontact en steek de oplader in het stopcontact.
- De oplaadtijd is 7 uur.
- Laad de accu op zodra het voertuig afremt.
- Laad de batterij niet vaker dan één keer binnen 24 uur op.
- De oplader en batterij worden warm tijdens het opladen.

Waarschuwing!

- **De lader is geen speelgoed. Gebruik alleen de bijgeleverde oplader.**
- **De batterij mag alleen worden opgeladen door of onder toezicht van een volwassene.**
- **De aansluitklemmen mogen niet kortgesloten worden.**
- **De lader moet regelmatig worden gecontroleerd op beschadigingen aan de kabel, de stekker, de ombouw en andere onderdelen. Als er schade wordt opgemerkt, mag de lader niet worden gebruikt totdat de schade is gerepareerd.**
- **Geef het model na elk gebruik voldoende tijd om af te koelen alvorens het opnieuw te gebruiken. Wanneer u een vervangingsbatterij gebruikt, laat de batterij dan ten minste 15 minuten afkoelen voordat u het model weer gebruikt. Oververhitting kan leiden tot beschadiging van de elektronica of tot brandgevaar.**
- **Koppel het model altijd onmiddellijk los van de oplader nadat het opladen is voltooid. Koppel de lader altijd onmiddellijk los van de stroomvoorziening nadat u de stekker uit het stopcontact hebt gehaald. Als het model of de lader na afloop van het laadproces aangesloten blijft, kan dit leiden tot schade aan het model, de lader of de stroomvoorziening (brandgevaar).**
- Gebruik de lader alleen in droge ruimten.

Laad het voertuig alleen op met de bijgeleverde oplader (lithium). Gebruik alleen de bijgeleverde oplaadbare batterij (lithium). Laad of gebruik geen andere voertuigen met de lader en accu.

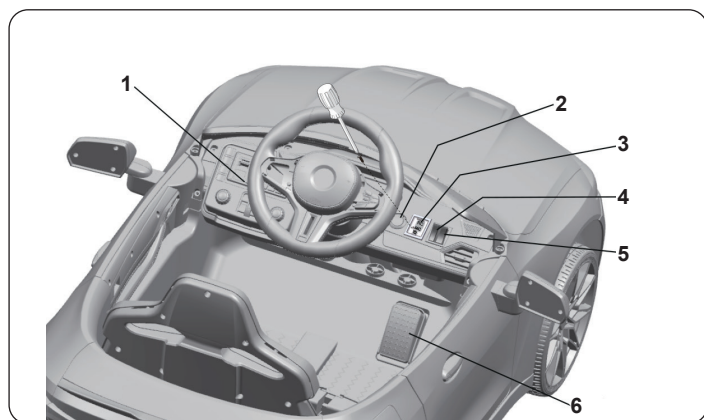

Functies

1. Klankbord

2. ON/OFF-schakelaar

Met de AAN/UIT-schakelaar start u het voertuig.

3. RC-handmatig

Om van handmatige bediening over te schakelen naar zenderbediening (RC), moet eerst de beschermkap met een schroevendraaier (afb. 8) worden verwijderd.

4. Snelheid

Hoge snelheid - Verander de snelheid van de auto sneller.
Lage snelheid - Verander de snelheid van de auto langzamer

5. Schakelhendel:

Vooruit: Druk de „Vooruit-achteruit schakelaar“ op de „Vooruit“ stand.

Druk op het „Voetpedaal“, het model rijdt vooruit

Achteruit: Druk de „Vooruit-achteruit schakelaar“ op de „Achteruit“ positie.

Druk op het „Voetpedaal“, het model rijdt achteruit.

Belangrijk!

Het voertuig moet stilstaan alvorens van richting of snelheid te veranderen. Anders kan de eenheid en/of de motor beschadigd raken.

6. Voetpedaal

Om de auto te verplaatsen, drukt u het pedaal in. Om te remmen of te vertragen, laat u de druk van het pedaal.

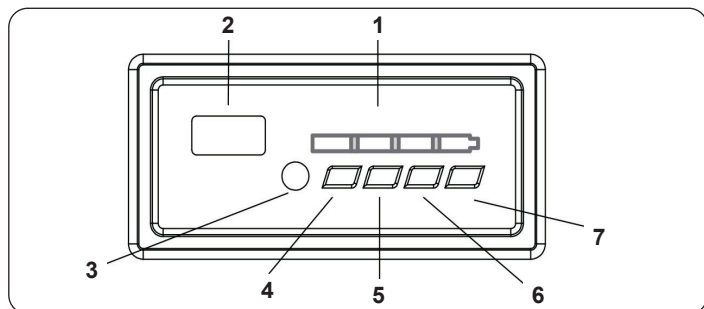

Klankbord

1. Voedingsspanning indicator

Let op!

Onmiddellijk na het inschakelen geeft het voertuig de totale spanning van beide batterijen in volt aan. Volledig opgeladen batterijen zonder belasting wijzen op een spanning van 12,6 V (blauw). De aangegeven waarde is afhankelijk van de belasting. Dit betekent dat de weergegeven spanning daalt onder belasting. Wanneer in onbelaste toestand de spanning lager dan ca. 9 V (rood) is, moet dan Rideon worden uitgeschakeld en de batterij opgeladen (zie opladen). Anders kan de batterij diep worden ontladen en onherstelbaar worden beschadigd. Een diep ontladen batterij valt niet onder de garantie en moet en moet tegen betaling worden vervangen.

2. USB

3. Aux

4. V- = titel achteruit, lang indrukken = volume omlaag

5. Story/Pause & Play

6. Muziek/V+ = titel achteruit, lang indrukken = volume omlaag

7. Mode

wisselen tussen de verschillende audiobronnen



Beschrijving van de functies op de zender

De zender heeft de volgende functies:

1. Vooruit
2. Omgekeerd
3. Juist
4. Over
5. Snelheidsaanpassing
6. Stop (noodstopfunctie)
7. Code

De batterijen in de zender plaatsen

Open het deksel van het batterijkastje aan de achterkant van de zender en plaats 2 AAA-batterijen. Let op de juiste polariteit. Sluit het batterijkastje.

De zender en het model binden

Als het model niet op de zender reageert, drukt u ongeveer 3 seconden op de knoppen Code totdat de Power-LED knippert. Schakel nu het model in, de power-LED brandt continu.

Als het niet werkt, herhaalt u het proces.

1. Pripevnite ľavé zadné koleso

- Otočte karosériu vozidla hore nohami.
- Nasadte hnacie koleso (2) na zadnú nápravu a dbajte na to, aby sa spárovalo s prevodovkou.
- Nasadte podložku (4) na zadnú nápravu.
- Kľúčom utiahnite poistnú maticu (5) na konci zadnej nápravy.
- Na koleso nasadte puklicu (6).
- Postup zopakujte aj pre druhú stranu.

2. Pripevnite predné kolesá

- Nasadte normálne koleso (3) na prednú nápravu a potom na ňu nasadte podložku (4).
- Kľúčom utiahnite poistnú maticu (5) na konci prednej nápravy.
- „Pricvaknite“ puklicu (6) ku kolesu. Tento krok zopakujte aj na druhej strane.

3. Montáž volantů

- Pripojte kábel od volantu ku káblu prístrojovej dosky. Nainštalujte volant (12) do zamýšľanej polohy a zaistíte ho poistným kolíkom (13) a maticou (14).

4. Montage der Rückspiegel und der Windschutzscheibe

- 4.1 Namontujte bočné zrkadlo (7) do určenej polohy a upevnite ho.
- 4.2 Zasuňte výstupky na čelnom skle (8) do drážok na karosérii vozidla, zatlačte pokým nebudete počuť zacvaknutie na miesto. Pripevnite ich dvoma skrutkami.

5. Pripojenie batérie

- Pripojte batériu s káblom karosérie.
- Zapojte do seba len zhodné konektory a dbajte na to, aby ste nezamenili polaritu.

6. Montáž sedadla

- Umiestnite operadlo (9) a potom sedadlo (10) na karosériu tak, že zasuniete čapy do seba. Pripevnite ho dvoma skrutkami.

7. Proces načítania

- Počas nabíjania musí byť vozidlo vypnuté.
- Zapojte nabíjačku do nabíjacej zásuvky a zapojte nabíjačku do zásuvky.
- Čas nabíjania je 7 hodín.
- Hneď ako vozidlo spomalí, nabite batériu.
- Batériu nenabíjajte viac ako raz za 24 hodín.
- Nabíjačka a batéria sa počas procesu nabíjania zahrievajú.

Upozornenie!

- **Nabíjačka nie je hračka.**
- **Používajte iba dodanú nabíjačku.**
- **Batériu môže nabíjať len dospelá osoba alebo pod jej dohľadom.**
- **Svorky nesmú byť skratované.**
- **Nabíjačka sa musí pravidelne kontrolovať, či nie je poškodený kábel, zástrčka, kryt a iné časti. Ak sa zistí akékoľvek poškodenie, nabíjačka sa nesmie používať, kým sa poškodenie neopraví.**
- **Po každom použití nechajte model pred ďalšou prevádzkou dostatočne dlho vychladnúť. Pri použití náhradnej batérie nechajte batériu pred ďalším spustením modelu aspoň 15 minút vychladnúť. Prehriatie môže spôsobiť poškodenie elektroniky alebo nebezpečenstvo požiaru.**
- **Model vždy odpojte od nabíjačky ihneď po ukončení nabíjania. Po odpojení modelu nabíjačku vždy okamžite odpojte od napájania. Ak ponecháte model alebo nabíjačku zapojenú po ukončení procesu nabíjania, môže dôjsť k poškodeniu modelu, nabíjačky alebo napájacieho zdroja (nebezpečenstvo požiaru).**
- **Nabíjačku používajte len v suchých miestnostiach.**

Laad het voertuig alleen op met de bijgeleverde oplader (lithium). Gebruik alleen de bijgeleverde oplaadbare batterij (lithium). Laad of gebruik geen andere voertuigen met de lader en accu.

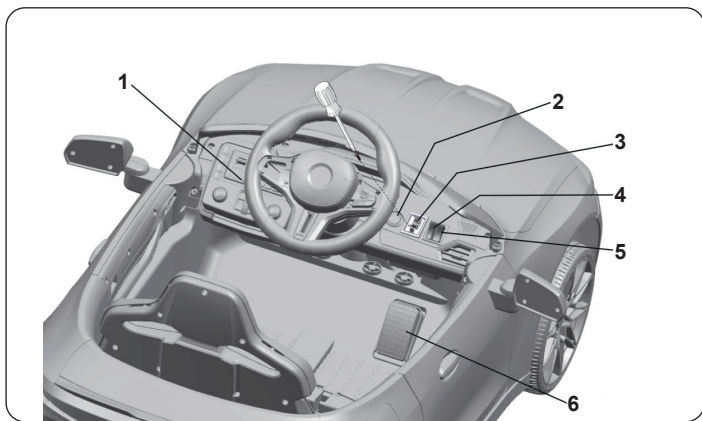

Funkcie

- Zvuková doska**
 - Vypínač ON/OFF**
Vypínačom ON/OFF naštartujete vozidlo.
 - RC-Manuell**
Aby bolo možné prepnúť z manuálneho prevádzky na prevádzku vysielača (RC), je najprv potrebné odstrániť ochranný kryt pomocou skrutkovača (obr. 8).
 - Rychlost**
Vysoká rýchlosť - rýchlejšia zmena rýchlosti vozidla.
Nízka rýchlosť - zmena rýchlosti vozidla pomalšie
 - Páka radenia:**
Dopredu: Stlačte prepínač „Dopredu - dozadu“ v polohe „Dopredu“.
Stlačte „nožný pedál“, model jazdí dopredu.
Spätný chod: Stlačte „Prepínač vpred-vzad“ v polohe „Spät“.
Stlačte „nožný pedál“, model jazdí dozadu.
- Dôležité!**
Pred zmenou smeru alebo rýchlosti musí vozidlo stáť. V opačnom prípade dôjde k preradeniu by mohlo dôjsť k poškodeniu prevodovej jednotky a/alebo motora.
- Nožný pedál**
Ak chcete pohnúť vozidlom, stlačte pedál smerom nadol. Ak chcete zabrzdiť alebo spomaliť, uvoľnite tlak z pedálu.

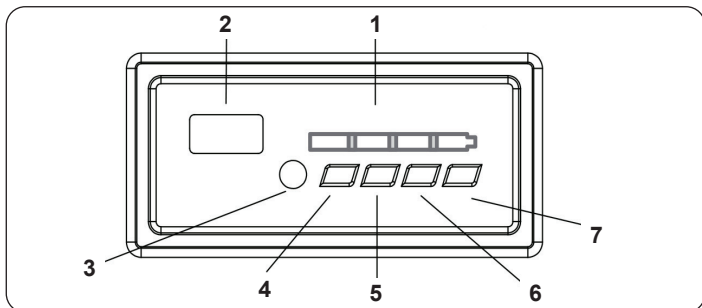

Zvuková doska

- Zobrazenie napätia**
Pozor!
Vaše vozidlo ihneď po zapnutí zobrazuje celkové napätie oboch batérií vo voltoch. Plne nabitá batéria zvyčajne vykazujú celkové napätie približne 12,6 voltov. Zobrazenie závisí od zaťaženia. To znamená, že zobrazené napätie pri zaťažení klesne. Ak sa na displeji zobrazuje napätie nižšie ako približne 9 V bez zaťaženia, mali by ste vypnúť zariadenie Rideon a nabite batériu (pozri Postup nabíjania). V opačnom prípade môže dôjsť k hlbokému vybitiu batérie a jej nenávratnému zničeniu. Na hlboko vybitú batériu sa nevzťahuje záruka a musí sa a musia byť vymenené za poplatok.
- USB**
- Aux**
- V-** = názov dozadu, dlhé stlačenie = zníženie hlasitosti
- Príbeh/Pause & Play**
- Hubda/V+** = skladba vpred, dlhé stlačenie = zvýšenie hlasitosti
- Mode**
prepínanie medzi rôznymi zdrojmi zvuku



Popis funkcií na vysielači

- Vysielač má nasledujúce funkcie:
1. Vpred
 2. Obrátiť
 3. Správne
 4. Vľavo
 5. Nastavenie rýchlosti
 6. Stop (funkcia núdzového zastavenia)
 7. Code

Montáž batérií vysielača

Otvorte kryt priehradky na batérie na zadnej strane vysielača a vložte 2 batérie AAA. Uistite sa, že sú batérie správne vložené a potom kryt zatvorte.

Prepojenie vysielača a modelu

Pokiaľ model nereaguje na vysielač, stlačte tlačidlá code na dobu asi 3 s, pokým nezačne blikať kontrolka napájania. Teraz model zapnite, kontrolka napájania svieti nepretržite. **Pokiaľ sa to nepodarí, postup zopakujte.**

DE - Achtung

Schalten Sie das Modell immer unmittelbar nach jedem Einsatz aus. Unmittelbar nach jedem Einsatz sollte der Akku vom Modell getrennt werden. Durch versehentliches eingeschaltet lassen oder Akku angesteckt lassen kann der Akku tiefentladen werden. Durch Tiefentladung verliert der Akku an Leistung bzw. kann so stark beschädigt werden, dass ein Laden bzw. Entladen nicht mehr möglich ist bzw. der Akku beim Laden- oder Entladevorgang selbstentzündet kann (Brandgefahr). Versuchen Sie niemals tiefentladene Akkus zu Laden bzw. zu Entladen. Die Spannung des Akkus sollte niemals unter 9 Volt fallen um eine Tiefentladung zu vermeiden. Der vollständig geladene Akku hat eine Spannung von ca. 12,6 Volt. Nach dem Gebrauch sollte der intakte Akku umgehend nach einer Abkühlphase von min. 10 Minuten aber spätestens nach 12h vollgeladen werden um eine anschließende Tiefentladung durch Selbstentladung zu vermeiden. Bei längerem Nichtbenutzen des Akkus bzw. Einlagerung sollte der Akku min. alle 3 Monate auf Spannung (min. 12 Volt) bzw. Beschädigung überprüft und gegebenenfalls aufgeladen bzw. entsorgt werden.

GB - Caution

Always switch off the model immediately after each use. Immediately after each use the battery should be disconnected from the model. The battery can be deeply discharged by leaving it switched on accidentally or leaving it plugged in. Deep discharge causes the battery to lose power or can be damaged to such an extent that charging or discharging is no longer possible or the battery can self-ignite during charging or discharging (fire hazard). Never attempt to charge or discharge deeply discharged batteries. The battery voltage should never fall below 9 volts to avoid deep discharge. The fully charged battery has a voltage of approx. 12.6 Volt. After use, the intact battery should be fully charged immediately after a cooling phase of at least 10 minutes but at the latest after 12 hours to avoid subsequent deep discharge by self-discharge. If the battery is not used or stored for a longer period of time, the battery should be checked for voltage (min. 12 volts) or damage at least every 3 months and charged or disposed of if necessary.

FR - Attention

Veillez toujours éteindre le modèle immédiatement après chaque utilisation et déconnectez la batterie immédiatement après chaque utilisation du modèle. La batterie peut être profondément déchargée si vous la laissez allumée accidentellement ou si vous la laissez branchée. En raison d'une décharge profonde, la batterie perd de la puissance ou peut être endommagée à un point tel que la charge ou la décharge n'est plus possible ou la batterie peut s'auto-allumer pendant le processus de charge ou de décharge (risque d'incendie). N'essayez jamais de charger ou de décharger des batteries profondément déchargées. La tension de la batterie ne doit jamais descendre en dessous de 9 volts pour éviter une décharge profonde. La batterie complètement chargée a une tension d'environ 12,6 Volt. Après utilisation, la batterie intacte doit être complètement chargée immédiatement après une phase de refroidissement d'au moins 10 minutes mais au plus tard après 12 heures pour éviter une décharge profonde ultérieure par autodécharge. Si la batterie n'est pas utilisée ou stockée pendant une plus longue période, la batterie doit être chargée au moins tous les 3 mois à la tension (min. 12volts). Vérifiez qu'il n'y a pas de dommages et, si nécessaire, rechargez ou jetez-les.

IT - Attenzione

Spegner sempre il modello subito dopo ogni utilizzo. Subito dopo ogni utilizzo, la batteria deve essere scollegata dal modello. La batteria può essere scaricata completamente se viene lasciata accesa accidentalmente o se viene lasciata inserita. La scarica profonda causa la perdita di energia della batteria o può essere danneggiata a tal punto che la carica o la scarica non è più possibile o la batteria può autoaccendersi durante la carica o la scarica (pericolo di incendio). Non tentare mai di caricare o scaricare batterie completamente scariche. La tensione della batteria non deve mai scendere al di sotto di 9 volt per evitare una scarica profonda. La batteria completamente carica ha una tensione di circa 12,6 Volt. Dopo l'uso, la batteria intatta deve essere caricata completamente subito dopo una fase di raffreddamento di almeno 10 minuti e al più tardi dopo 12 ore per evitare una successiva scarica profonda per autoscarica. Se la batteria non viene utilizzata o conservata per un lungo periodo di tempo, è necessario controllarne la tensione (min. 12 Volt) o su danni almeno ogni 3 mesi e, se necessario, caricarla o smaltirla.

ES - Atención

Apague siempre el modelo inmediatamente después de cada uso. Inmediatamente después de cada uso, desconecte la batería del modelo. La batería puede descargarse completamente dejándola encendida o insertada accidentalmente. La batería perderá energía o se dañará de tal manera que ya no es posible cargarla o descargarla, o que podría incendiarse durante el proceso de carga o descarga (peligro de incendio). Nunca intente cargar o descargar baterías completamente descargadas. El voltaje de la batería nunca debe ser inferior a 9 voltios para evitar una descarga profunda. La batería completamente cargada tiene una tensión de aproximadamente 12,6 voltios. Después de su uso, la batería intacta debe cargarse completamente inmediatamente después de una fase de enfriamiento de un mínimo de 10 minutos y un máximo de 12 horas para evitar una descarga profunda posterior debido a la autodescarga. Si la batería no se utiliza o almacena durante un largo periodo de tiempo, su tensión (min. 12 voltios) debe comprobarse o si están dañadas al menos cada 3 meses y, si es necesario, recargarse o desecharse.

DE - Batteriehinweise:

Nicht wiederaufladbare Batterien dürfen nicht aufgeladen werden!
Nicht öffnen!
Nicht ins Feuer werfen!
Alte und neue Batterien nicht mischen!
Keine alkalischen, Standard-(Kohlenstoff-Zink-) oder wiederaufladbare Batterien mischen!
Aufladbare Batterien sind aus dem Spielzeug herauszunehmen, bevor sie geladen werden!
Aufladbare Batterien dürfen nur unter Aufsicht Erwachsener geladen werden!
Die Anschlussklemmen dürfen nicht kurzgeschlossen werden!

GB - Battery warning:

Non-rechargeable batteries are not to be recharged!
Do not open!
Do not dispose of in fire!
Do not mix old and new batteries!
Do not mix alkaline batteries, standard (carbon-zinc) or rechargeable batteries!
Rechargeable batteries are to be removed from the toy before being charged!
Rechargeable batteries are only to be charged under adult supervision!

FR - Informations concernant l'accumulateur:

Les batteries non rechargeables ne doivent pas être rechargées!
Ne pas ouvrir!
Ne pas jeter au feu!
Ne pas utiliser des piles neuves et usées à la fois!
Ne pas utiliser en même temps des piles alcalines, standard (zinc-charbon) et des accumulateurs!
Les piles rechargeables doivent être retirées du jouet!
Les batteries rechargeables ne peuvent être rechargées que sous la surveillance d'un adulte!
Les connexions ne doivent pas être court-circuitées!

IT - Informazioni relative alle pile:

Le batterie non ricaricabili non devono essere caricate!
Non aprire!
Non gettare nel fuoco!
Non usare contemporaneamente pile nuove e pile usate!
Non usare contemporaneamente pile alcaline, standard (zinco-carbone) e ricaricabili!
Le batterie ricaricabili devono essere rimosse dal giocattolo!
Le batterie ricaricabili possono essere ricaricate solo sotto la supervisione di un adulto!
I morsetti di collegamento non devono essere cortocircuitati!

ES - Advertencia sobre las baterías:

Las baterías no recargables no se pueden cargar!
No abrir!
No arrojar al fuego!
No mezcle baterías nuevas y viejas!
No mezcle baterías alcalinas, estándar (carbono-zinc) o baterías recargables!
Las baterías recargables deben retirarse del juguete!
Las baterías recargables sólo pueden cargarse bajo la supervisión de un adulto!
Los conectores de conexión no deben estar en cortocircuito!

CZ - Informace ohledně akumulátoru:

Ne nabíjajte jednorázové baterie!
Neotvírejte!
Nevhazujte do ohně!
Nedávejte dohromady staré a nové baterie!
Nedávejte dohromady alkalické a standardní (carbon-zinc) nebo nabíjecí baterie!
Před nabíjením vyjměte nabíjecí baterie z hračky!
Nabíjecí baterie lze nabíjet pouze pod dohledem dospělé osoby!
Nezkratujte přípojovací svorky!

CZ - Pozor

Je třeba ho po každém použití vypnout. Po každém použití je nutné odpojit akumulátor od modelu. Pokud model náhodou zůstane zapnutý nebo pokud akumulátor nebude odpojen od modelu, akumulátor se zcela vybije. Úplné vybití akumulátoru způsobí, že akumulátor ztrácí svůj výkon a může se poškodit do takové míry, že nabíjení nebo vybití akumulátoru nebude možné, nebo během procesu nabíjení nebo vybití se samovolně vznítí (nebezpečí vzniku požáru). Nikdy nenabíjete nebo nevybíjete zcela vybité akumulátory. Aby nedošlo k hlubokému vybití akumulátoru, nesmí jeho napětí nikdy klesnout pod 9 V. Plně nabitý akumulátor má 12,6 V. Aby se zabránilo úplnému vybití, po každém použití nechejte akumulátor nabít do plně nabitého stavu. Plně nabití by měla probíhat po čekací době cca. 10 minut po použití a nejpозději do 12 hodin od momentu použití. Pokud akumulátor nebude nepoužívaný delší dobu, je třeba ho zkontrolovat nejméně každé 3 měsíce ohledně správného napětí (min. 12 V) a možných poškození. Pokud je to nutné, dobijte nebo zlikvidujte akumulátor.

PL - Uwaga

Wtedy należy wyłączać go bezpośrednio po każdym użyciu. wtedy, po każdym użyciu, należy odłączyć akumulator od modelu. Jeżeli model zostanie niezamierzenie włączony lub jeżeli akumulator nie zostanie odłączony od modelu, wtedy akumulator całkowicie się rozładuje. Przez całkowite rozładowanie akumulator traci swoją moc bądź może zostać tak bardzo uszkodzony, że ładowanie lub rozładowanie akumulatora nie będzie możliwe lub podczas procesu ładowania lub rozładowywania zapali się samoistnie (niebezpieczeństwo pożaru). Nigdy nie wolno ładować lub rozładowywać całkowicie rozładowanych akumulatorów. W celu uniknięcia całkowitego rozładowania napięcie akumulatorów nie powinno nigdy spaść poniżej 9 V. Napięcie w pełni naładowanego akumulatora wynosi ok. 12,6 V. W celu uniknięcia całkowitego rozładowania spowodowanego wyładowaniem samoistnym należy po użyciu całkowicie naładować sprawny akumulator. Pełne naładowanie akumulatora powinno nastąpić po odczekaniu ok. 10 minut od użycia oraz nie później niż po upływie 12 godzin od momentu użycia. W przypadku, gdy akumulator nie będzie używany przez dłuższy okres czasu, wtedy należy sprawdzać go co najmniej co 3 miesiące pod względem prawidłowego napięcia (min. 12V) oraz ewentualnych uszkodzeń. W razie konieczności należy go naładować lub zutylizować.

NL - Let op

Schakel het model na elk gebruik onmiddellijk uit als het model is voorzien van een aan/uit schakelaar. Als het model een accu heeft die kan worden verwijderd of is uitgerust met een losneembare steekverbinding, moet de accu na elk gebruik uit het model worden gehaald. De accu kan volledig leeg raken als het model per abuis wordt ingeschakeld of de accu en het model worden niet losgekoppeld. In zo'n geval verliest de accu zijn vermogen of kan zodanig worden beschadigd dat het laden of ontladen van de accu niet meer mogelijk is of tijdens dit proces kan verbranden (brandgevaar). De volledig lege accu's kunnen nooit meer worden opgeladen of ontladen. Om diepe ontlading van de batterij te voorkomen, mag de spanning nooit lager dan 9 V zijn. De spanning van volledig opgeladen accu is ca. 12,6 V. Om de diepe ontlading veroorzaakt door de zelfontlading van de accu te voorkomen, dient de accu na gebruik volledig te worden opgeladen. De accu dient volledig te worden opgeladen na ca. 10 minuut wachttijd na gebruik en niet later dan 12 uur na gebruik. Als de accu lange tijd niet gebruikt wordt, dient dan ten minste elke 3 maanden op correcte spanning (min. 12 V) en op eventuele beschadiging te worden gecontroleerd. Indien nodig op te laden of te verwijderen.

SK - Pozor

Je potrebné ho po každom použití vypnúť. Po každom použití je nutné odpojiť akumulátor od modelu. Ak model náhodou zostane zapnutý alebo ak akumulátor nebude odpojený od modelu, akumulátor sa úplne vybije. Úplné vybitie akumulátora spôsobí, že akumulátor stráca svoj výkon a môže sa poškodiť do takej miery, že nabíjanie alebo vybitie akumulátora nebude možné, alebo počas procesu nabíjania alebo vybitia sa samovoľne vznieti (nebezpečnosť vzniku požiaru). Nikdy nenabíjajte alebo nevybíjajte úplne vybité akumulátory. Aby sa zabránilo úplnému vybitiu akumulátora, jeho napätie by nemalo klesnúť pod 9 V. Napätie plne nabitých batérií je 12,6 V. Aby sa zabránilo úplnému samočinnému vybitiu, po každom použití opäť úplne nabite správny akumulátor. Plné nabitie by malo prebiehať po čakacej dobe cca. 10 minút po použití a najneskôr do 12 hodín od momentu použitia. Ak akumulátor nebude nepoužívaný dlhšiu dobu, je potrebné ho skontrolovať najmenej každé 3 mesiace ohľadne správneho napätia (min. 12 V) a možných poškodení. Ak je to potrebné, dobite alebo zlikvidujte batériu.

PL - Informacja dotycząca akumulatora:

Nie ładować baterii jednorazowego użytku!
Nie otwierać!
Nie wrzucać do ognia!
Nie mieszać starych i nowych baterii!
Nie mieszać baterii alkalicznych, zwykłych (węglowo-cynkowych) lub akumulatorowych/ładownych – używać baterii jednego rodzaju!
Przed rozpoczęciem ładowania należy wyjąć akumulatorki z zabawki!
Akumulatorki można ładować tylko pod nadzorem osoby dorosłej!

NL - Gegevens betreffende de accu:

Laad geen wegwerpbatterij op!
Niet openen!
Niet in het vuur werpen!
Gebruik geen oude en nieuwe batterijen tegelijkertijd!
Gebruik geen alkaline batterijen, standaard (zinkkoolstof) of oplaadbare batterijen tegelijkertijd!
Verwijder de batterijen uit het speelgoed voordat het wordt opgeladen!
Laad de batterijen op enkel onder toezicht van een volwassene!
Voorkom kortsluiting van de aansluitingsklemmen!

SK - Informácia ohľadom akumulátora:

Ne nabíjajte jednorázové batérie!
Neotvárajte!
Nehádzte do ohňa!
Nepoužívajte staré a nové batérie súčasne!
Nepoužívajte alkalické, štandardné (zinkovo-uhlíkové) batérie a akumulátory súčasne!
Pred začatím nabíjania vyberte batérie z hračky!
Batérie je možné nabíjať len pod dohľadom dospelého osoby!
Nezviazajte pripojovacie svorky!

DE

Problem	Ursache	Lösung
Der Akku lässt sich nicht mehr laden	Ladegerät oder Akku defekt.	Ladegerät und Akku prüfen.
Akku lässt sich nicht mehr laden obwohl Akku und Ladegerät in Ordnung sind.	Ladebuchse defekt.	Ladebuchse prüfen bzw. tauschen.
Die Fahrzeit ist sehr gering	Der Akku wurde tiefenentladen oder ist verschlissen.	Neuen Akku verwenden und Tiefenentladung vermeiden.
keine Funktion	Akku ist nicht oder falsch angeschlossen	Akku anschließen (siehe Anleitung)
	Ein Aus Schalter defekt	Schalter prüfen bzw. tauschen.
Lässt sich einschalten aber fährt nicht	Motorkabel falsch oder nicht angeschlossen.	Motorkabel prüfen und anschließen (siehe Anleitung).
Lässt sich einschalten aber fährt nicht, bzw. nur in eine Richtung	Gas- oder Richtungsschalter defekt.	Schalter prüfen bzw. tauschen.
Lässt einschalten aber fährt nur in eine Richtung	Richtungsschalter defekt.	Schalter prüfen bzw. tauschen.
Die aktive Sicherung löst aus und schaltet für einige Sekunden das Gerät ab. Man hört zu Anfangs ein einmaliges Klicken	Überlastung oder elektr. Kurzschluss.	Nicht überlasten bzw. Gerät überprüfen lassen.
Fahrzeug reagiert nicht auf Fernsteuerung	Nicht gebunden.	Bindeprozess durchführen
Keine Soundfunktion am Lenkrad/Lenker	Bei Montage wurde das Kabel gerissen oder gequetscht.	Das Lenkrad prüfen bzw. ersetzen.
Fahrzeug hat sehr hohen Verschleiß an Schaltern	Schmutz und Feuchtigkeit beschädigen die Schalter.	Nicht in Feuchtigkeit oder Schmutz wie Wiesen, Kies, Sand etc. fahren.
Die Gummireifen lösen sich an den Rädern	Auf zu heißem Untergrund oder in Schmutz gefahren.	Reifen wechseln und heiße Untergründe und Schmutz vermeiden.

GB

Problem	Source	Solution
The battery can no longer be charged	Charger or battery defective.	Check charger and battery
The battery can no longer be charged although the battery and charger are OK.	Charging socket defective	Check or replace the charging socket.
The journey time is very short.	The battery has been deep discharged or is worn out.	Use a new battery and avoid deep discharge.
No function	Battery is not or incorrectly connected.	Connect the battery (see instructions)
	ON/OFF switch defective.	Check or replace switch.
Can be switched on but does not drive.	Motor cable incorrectly connected or not connected.	Check and connect motor cable (see instructions).
Can be switched on but does not move, or only direction.	Gas or direction switch defective.	Check or replace switch.
Can be switched on but only travels in one direction	Directional switch defective.	Check or replace switch.
The active fuse blows and switches the unit off for a few seconds. You will hear a single click at the beginning	Overload or electrical short circuit.	Do not overload or have the unit checked.
Vehicle does not respond to remote control	Not bound.	Carry out the binding process (see instructions).
No sound function on the steering wheel/andlebar	the cable was torn or crushed during assembly.	Check or replace the steering wheel.
Vehicle has very high wear on switches.	Dirt and moisture damage the switches.	Do not drive in moisture or dirt such as meadows, gavel, sand, etc.
The rubber tyres come loose on the wheels	Ridden on too hot a surface or in dirt.	Change tyres and avoid hot surfaces and dirt.

FR

Problème	Origine	Solution
La batterie ne peut plus être chargée	Chargeur ou batterie défectueux.	Vérifiez le chargeur et la batterie.
La batterie ne peut plus être chargée bien que la batterie et le chargeur soient en bon état.	Prise de charge défectueuse.	Vérifiez ou remplacez la prise de charge.
Vérifiez ou remplacez la prise de charge.	La batterie a été profondément déchargée ou est usée.	Utilisez une batterie neuve et évitez les décharges profondes.
Pas de fonction	La batterie n'est pas ou mal connectée	Connectez la batterie (voir instructions)
	Interrupteur marche-arrêt défectueux	Vérifiez ou remplacez le commutateur.
Peut être mis en marche mais ne conduit pas	Le câble du moteur est mal connecté ou n'est pas connecté.	Vérifiez et connectez le câble du moteur (voir instructions).
Peut être mis en marche mais ne bouge pas, ou seulement dans une direction.	Interrupteur de gaz ou de direction défectueux.	Vérifiez ou remplacez le commutateur.
Peut être mis en marche mais ne se déplace que dans une seule direction	Le commutateur directionnel est défectueux.	Vérifiez ou remplacez le commutateur.
Le fusible actif saute et éteint l'appareil pendant quelques secondes. Vous entendrez un seul clic au début	Surcharge ou court-circuit électrique.	Ne pas surcharger l'appareil ou le faire contrôler.
Le véhicule ne répond pas à la télécommande	Non relié.	Effectuez le processus de relier (voir instructions).
Pas de fonction sonore sur le volant/le guidon	Le câble a été déchiré ou écrasé lors du montage.	Vérifiez ou remplacez le volant.
Le véhicule présente une usure très importante des interrupteurs	La saleté et l'humidité endommagent les interrupteurs.	Ne pas conduire dans l'humidité ou la saleté comme les prairies, le gravier, le sable, etc.
Les pneus en caoutchouc se détachent des roues.	Monté sur une surface trop chaude ou dans la saleté	Changez les pneus et évitez les surfaces chaudes et la saleté.

IT

Problema	Causa	Soluzione
La batteria non può più essere caricata	Caricatore o batteria difettosi.	Controllare il caricatore e la batteria.
La batteria non può più essere caricata anche se batteria e caricatore sono in ordine.	Presa di ricarica difettosa	Controllare o sostituire la presa di carica.
Il tempo di guida è molto breve	La batteria è stata scaricata profondamente o è consumata.	Usare una batteria nuova ed evitare la scarica profonda.
Nessuna funzione	La batteria non è o non è collegata correttamente.	Collegare la batteria (vedi istruzioni)
	Interruttore ON/OFF difettoso	Controllare o sostituire l'interruttore.
Può essere acceso ma non si muove	Cavo del motore collegato in modo errato o non collegato.	Controllare e collegare il cavo del motore (vedi istruzioni).
Può essere acceso ma non si muove, o solo in una direzione	Gas o interruttore di direzione difettoso.	Controllare o sostituire l'interruttore
Può essere acceso ma si muove solo in una direzione	Interruttore direzionale difettoso.	Controllare o sostituire l'interruttore
La sicurezza attiva salta e spegne il dispositivo per alcuni secondi. Si sentirà un singolo clic all'inizio.	Sovraccarico o corto circuito elettrico.	Non sovraccaricare o far controllare il dispositivo
Il veicolo non risponde alla trasmittente	Non collegato.	Eseguire il processo di binding (vedi istruzioni).
Nessuna funzione sonora sul volante/manubrio	Il cavo è stato strappato o schiacciato durante il montaggio.	Controllare o sostituire il volante.
Il veicolo ha un'usura molto elevata sugli interruttori	Lo sporco e l'umidità danneggiano gli interruttori.	Non guidare in ambienti umidi o sporchi come prati, ghiaia, sabbia, ecc.
Le gomme si allentano sulle ruote	Guidato su una superficie troppo calda o nello sporco.	Cambiare i pneumatici ed evitare le superfici calde e lo sporco.

ES

Problema	Causa	Solución
La batería no se puede cargar	Cargador o batería defectuosa.	Compruebe el cargador y la batería.
La batería ya no se puede cargar aunque la batería y el cargador están en orden.	Enchufe de carga defectuoso.	Compruebe o sustituya la toma de carga.
El tiempo de conducción es muy corto	La batería se ha descargado profundamente o está desgastada.	Utilice una batería nueva y evite una descarga profunda.
ninguna función	La batería no está conectada o está mal conectada	Conectar la batería (ver instrucciones)
	Interruptor ON/OFF defectuoso	Compruebe o sustituya el interruptor.
Se puede encender pero no se mueve	El cable del motor está mal conectado o no está conectado.	Comprobar y conectar el cable del motor (ver instrucciones).
Puede encenderse pero no conducir, o sólo en una dirección	Interruptor de gas o de dirección defectuoso.	Compruebe o sustituya el interruptor.
Se puede encender pero sólo se mueve en una dirección (si se dispone de interruptores de dirección)	Interruptor direccional defectuoso.	Compruebe o sustituya el interruptor.
El fusible activo salta y apaga el aparato durante unos segundos. Al principio se oye un solo clic	Sobrecarga o cortocircuito eléctrico.	No sobrecargue o hacer revisar el dispositivo.
El vehículo no responde a la emisora	No está conectado	Realizar el proceso de binding (ver instrucciones).
No hay función de sonido en el volante/manillar	El cable se rompió o aplastó durante el montaje.	Compruebe o sustituya el volante.
El vehículo tiene un desgaste muy grande en los interruptores	La suciedad y la humedad dañan los interruptores.	No conduzca en lugares húmedos o sucios como prados, grava, arena, etc.
Los neumáticos se aflojan en las ruedas	Montado en una superficie demasiado caliente o en la suciedad.	Cambia los neumáticos y evita las superficies calientes y la suciedad.

CZ

Problém	Zdroj	Řešení
Baterii již nelze nabíjet	Nabíječka nebo baterie je vadná.	Kontrola nabíječky a baterie
Baterii již nelze nabíjet, přestože baterie i nabíječka jsou v pořádku.	Vadná nabíjecí zásuvka.	Zkontrolujte nebo vyměňte nabíjecí zásuvku.
Doba jízdy je velmi krátká.	Baterie je hluboce vybitá nebo opotřebovaná.	Použijte novou baterii a vyhněte se hlubokému vybití.
Žádná funkce	Baterie není připojena nebo je připojena nesprávně.	Připojte baterii (viz pokyny)
	Vadný spínač ON/OFF.	Zkontrolujte nebo vyměňte spínač.
Lze zapnout, ale nejedí.	Kabel motoru je nesprávně připojen nebo není připojen.	Zkontrolujte a připojte kabel motoru (viz pokyny).
Lze zapnout, ale nepohybuje se, nebo pouze směr.	Plyn nebo směrový spínač jsou vadné.	Zkontrolujte nebo vyměňte spínač.
Lze zapnout, ale pohybuje se pouze jedním směrem.	Vadný směrový spínač.	Zkontrolujte nebo vyměňte spínač.
Aktivní pojistka se přepálí a přístroj se na několik sekund vypne. Na začátku uslyšíte jedno cvaknutí.	Horní zatížení nebo elektrický zkrat.	Nepřetěžujte je a nenechávejte je zkontrolovat.
Vozidlo nereaguje na dálkové ovládání	Není vázáno	Provedte proces vázání (viz pokyny).
Žádná funkce zvuku na volantu/fidtkách.	Kabel byl při montáži přetržen nebo rozdrčen.	Zkontrolujte nebo vyměňte volant.
Vehicle has very high wear on switches.	Vozidlo má velmi vysoké opotřebování spínačů.	Nejezděte ve vlhku nebo v nečistotách, jako jsou louky, mlata, písek apod.
Přezové pneumatiky se na kolech uvolňují.	Jízda na příliš horkém povrchu nebo v nečistotách.	Vyměňte pneumatiky a vyhněte se horkým povrchům a nečistotám.

PL

Problem	Przyczyna	Rozwiązanie
Akumulator nie jest ładowany	Pojazd nie reaguje na pilota zdalnego sterowania	Sprawdź ładowarkę i akumulator.
Nie można już ładować akumulatora, chociaż sam akumulator i ładowarka są w porządku.	Pojazd nie reaguje na pilota zdalnego sterowania	Sprawdź lub wymień gniazdo ładowania.
Czas jazdy jest bardzo krótki	Akumulator został głęboko rozładowany lub jest zużyty.	Należy używać nowych baterii i unikać głębokiego rozładowania.
Model nie działa.	Akumulator został nieprawidłowo podłączony	Prawidłowo podłączyć akumulator (patrz instrukcja).
	Awaria przełącznika ON/OFF	Sprawdzić lub wymienić przełącznik
Po włączeniu pojazd nie jeździ.	Nieprawidłowo podłączony lub niepodłączony kabel silnika.	MSprawdzić i podłączyć kabel silnika (patrz instrukcja).
Lze zapnout, ale nepohybuje se, nebo pouze směr.	Uszkodzony przełącznik gazu lub kierunku.	Sprawdzić lub wymienić przełącznik.
Lze zapnout, ale pohybuje se pouze jedním směrem	Uszkodzony przełącznik kierunku.	Sprawdzić lub wymienić przełącznik.
Aktivní pojistka se přepálí a přístroj se na několik sekund vypne. Na začátku uslyšíte jedno cvaknutí.	Obciążenie lub zwarcie.	Unikać obciążenia pojazdu, ewentualnie sprawdzić pojazd.
Pojazd nie reaguje na zdalne sterowanie	Nie jest związany.	Przeprowadzić proces wiązania (patrz instrukcja).
Žádná funkce zvuku na volantu/fidtkách	Kabel byl při montáži přetržen nebo rozdrčen.	Zkontrolujte nebo vyměňte volant.
Vehicle has very high wear on switches.	Vozidlo má velmi vysoké opotřebování spínačů.	Nejezděte ve vlhku nebo v nečistotách, jako jsou louky, mlata, písek apod.
Gumowe opony luzują się na kołach.	Jazda na zbyt gorącej powierzchni lub w brudzie.	Zmień opony i unikaj gorących powierzchni i brudu.

NL

Probleem	Oorzaak	Oplossing
De batterij kan niet meer opgeladen worden	Lader of batterij defect.	Controleer lader en batterij.
De batterij kan niet meer worden opgeladen, hoewel de batterij en de lader in orde zijn.	Laad contactdoos defect	Controleer of vervang het laadcontact.
De rijtijd is erg kort	De batterij is diep ontladen of versleten.	Gebruik een nieuwe batterij en vermijd diepontlading.
Model werkt niet.	De batterij is verkeerd aangesloten.	Sluit de batterij op de juiste manier aan (zie gebruiksaanwijzing).
	ON/OFF schakelaar defect.	Controleer of vervang de schakelaar.
Na het aanzetten rijdt het voertuig niet.	Motorkabel verkeerd of niet aangesloten.	Controleer en sluit de motorkabel aan (zie gebruiksaanwijzing).
Na het aanzetten het voertuig rijdt, of slechts in één richting	Gas- of richtingschakelaar defect.	Controleer of vervang de schakelaar.
Na het aanzetten rijdt het voertuig slechts in één richting	Richtingschakelaar defect.	Controleer of vervang de schakelaar.
De actieve zekering wordt geactiveerd en schakelt het apparaat voor enkele seconden uit. Eerst is een enkele klik hoorbaar.	Belast of kortsluiting	Vermijd belasting van het voertuig, of controleer het voertuig.
De auto reageert niet op de afstandsbediening	Niet gebonden.	Voer het bindproces uit (zie instructies).
Geen geluidsfunctie op stuurwiel/handgreep	De kabel is tijdens de installatie gebroken of gekneld.	Controleer het stuurwiel en vervang het indien nodig.
Schakelaars in en voertuig verslijten zeer vaak.	Vuil en vocht beschadigen de schakelaars.	Rijd niet in natte of verontreinigde gebieden zoals weilanden, grind, zand, e.d.
Rubberen banden komen los op de wielen.	Rijden op een te heet of verontreinigd wegdek.	Verwissel banden en vermijd hete en vervuilde oppervlakken.

Problém	Prčina	Riešenie
Batériu už nie je možné nabíjať	Chybná nabíjačka alebo batéria.	Skontrolujte nabíjačku a batériu.
Batériu už nemožno nabíjať, hoci batéria a nabíjačka sú v poriadku.	Chybná nabíjacia zásuvka	Skontrolujte alebo vymeňte nabíjaciú zásuvku.
Čas jazdy je veľmi krátky	Akumulátor bol hlboko vybitý alebo je opotrebovaný.	Použite novú batériu a vyhnite sa hlbokému vybitiu.
keine Funktion	Batéria nie je alebo je nesprávne pripojená	Pripojte batériu (pozri pokyny).
	Chybný vypínač	Skontrolujte alebo vymeňte spínač.
Dá sa zapnúť, ale nepohybuje sa	Kábel motora je nesprávne pripojený alebo nie je pripojený.	Skontrolujte a pripojte kábel motora (pozri pokyny).
Môže byť zapnutý, ale nepohybuje sa alebo sa pohybuje len jedným smerom.	Poškodený plynový alebo smerový spínač.	Skontrolujte alebo vymeňte spínač.
Dá sa zapnúť, ale pohybuje sa len jedným smerom	Smerový spínač je chybný.	Skontrolujte alebo vymeňte spínač.
Aktívna poistka sa prepáli a jednotka sa na niekoľko sekúnd vypne. Najprv počúvajte jediné kliknutie	Preťaženie alebo elektrický skrat.	Prístroj nepreťažujte a nenechajte ho skontrolovať.
Vozidlo nereaguje na diaľkové ovládanie	Nie je viazaná.	Vykonajte proces viazania (pozri pokyny).
Žiadna funkcia zvuku na volante/riadičoch	Kábel sa počas inštalácie pretrhol alebo rozdrvil	Skontrolujte alebo vymeňte volant.
Vozidlo má veľmi vysoké opotrebenie spínača	Nečistoty a vlhkosť poškodzujú spínače	Nejazdite vo vlhku alebo v nečistote, ako sú lúky, štrk, piesok atď.
Gumené pneumatiky sa na kolesách uvoľnia.	Jazda na príliš horúcom povrchu alebo v špíne.	Vymeňte pneumatiky a vyhýbajte sa horúcim povrchom a nečistotám.

DE - Ersatzteile

FR - Pièces de rechange

ES - Lista de repuestos

PL - Części zamienne

SK - Náhradné diely

GB - Spare parts

IT - Pezzi di ricambio

CZ - Náhradní díly

NL - Onderdelen

	No. 413622 Empfangselektronik Receiver electronics Électronique de réception Elettronica di ricezione Electrónica de recepción Přijímací elektronika Elektronika odbiorcza Ontvangselectronica Prijímacia elektronika		No. 413623 Fernsteuerung Transmitter Radiocommande Trasmitente Emisora Dálkový ovladač Zdalne sterowanie Afstandsbediening Diaľkové ovládanie		No. 413624 Radachse Wheel axle Essieu de roue Asse delle ruote Eje de la rueda Osa kola Oś kola Wielas Náprava kolesa
	No. 413625 Vorderrad Front wheel Roue avant Ruote anteriori Ruedas delanteras Přední kolo Kolo przednie Wiel vooraan Predné koleso		No. 413626 Hinterrad Rear wheel Roue d'arrière Ruote posteriori Ruedas posterior Zadní kolo Tylnie kolo Achterwiel Zadné koleso		No. 413627 Lenkstange Steering rod Barre de direction Asta dello sterzo Barra de dirección Řídicí tyč Drażek kierowniczy Stuurstang Riadiaca tyč
	No. 413628 Lenkrad Steering wheel Volant directionnel Sterzo Volante Volant Kierownica Stuurwiel Volant		No. 413629 Soundboard Soundboard Tableau d'affichage Tavola armonica Caja de resonancia Zvuková deska Panel audio Klankbord Zvuková deska		No. 413630 Left Getriebe Transmission Entraînement Trasmisione Engranaje Převodovka Przekładnia Versnellingsbak Prevodovka
	No. 413631 Right Getriebe Transmission Entraînement Trasmisione Engranaje Převodovka Przekładnia Versnellingsbak Prevodovka		No. 413632 Windschutzscheibe Windshield Pare-brise Parabrezza Parabrisas Přední sklo Szyba przednia Voorruit Čelné sklo		No. 413633 Aussenspiegel Rear-view mirror Rétroviseur Specchio retrovisore Espejo exterior Zpětné zrcátko Lusterka zewnętrzne Buitenspiegels Ogledalo za vzvratni
	No. 413634 Schalter Gas Switch gas interrupteur de gaz Interruttore gas Interruptor gas Přepínač plyn Przełącznik gaz Schakelaar gas Prepínač plynu		No. 413635 Schalter Switch Interrupteur Interruttore Interruptor Přepínač Przełącznik Schakelaar Prepínač		No. 413636 Schalter Ein-/Aus On/Off switch Interrupteur marche/arrêt Interruttore On/Off Interruptor On/Off Přepínač zapnutí/vypnutí Włącznik/wyłącznik Aan/uit-schakelaar Zapnutie/vypnutie
	No. 413637 Schalter RC/Manuell RC/Manually switch Interrupteur RC/Manuelle Interruttore RC/Manuale Interruptor RC/Manual Přepínač RC/ Ručně RC/ Ręcznie RC/ Handmatig-schakelaar RC/ Ručne		No. 413638 10.8V 5 Ah Akku 12,6 Li-Ion Battery 12,6 Li-Ion Accu 12,6 Li-Ion Batteria 12,6 Li-Ion Bateria 12,6 Li-Ion Baterie 12,6 Li-Ion Bateria 12,6 Li-Ion Batterij 12,6 Li-Ion Batéria 12,6 Li-Ion		No. 413578 12,6V 1,0A Ladegerät 12V Charger 12V Chargeur 12V Caricatore 12V Cargador 12V Nabíječka 12V Ładowarka 12V Oplader 12V Nabíjačka 12V

DE - Lithium-Akkusicherheitshinweise

Durch die hohe Energiedichte (bis zu 150Wh/kg) sind die Zellen nicht ungefährlich und bedürfen einer besonderen Sorgfalt! Die Firma JAMARA schließt daher ausdrücklich jegliche Haftung für Schäden aus, die durch den fehlerhaften Umgang mit den Lithium-Polymer-Zellen entstehen.

- Bei unsachgemäßer Verwendung des Akkus besteht Brand- oder Verätzungsgefahr.
- Überladen, zu hohe Ströme, oder Tiefentladen zerstört die Zelle.
- Vor mechanischer Belastung (Quetschen, Drücken, Biegen, Bohren) schützen.
- Akkus keinesfalls öffnen oder aufschneiden, nicht ins Feuer werfen, von Kindern fernhalten.
- Behandeln Sie beschädigte oder auslaufende Akkus mit äußerster Vorsicht. Es können Verletzungen oder Schäden am Gerät entstehen.
- Akkus auf keinen Fall kurzschließen und immer auf die richtige Polung achten
- Akkus vor Hitzeinwirkung über 65°C schützen, fern von heißen Teilen (z. B. Auspuff) montieren.
- Vor der Lagerung (z. B. im Winter) die Akkus laden - nicht im entladenen und nicht im vollgeladenen Zustand lagern! Bei längerer Lagerzeit sollte der Ladezustand gelegentlich kontrolliert werden.
- Der Inhalt der Zelle ist schädlich für Haut und Auge.
- Nach Hautkontakt mit viel Wasser abspülen und benetzte Kleidung ablegen.
- Nach Augenkontakt mit viel Wasser abspülen und einen Arzt konsultieren.

Sollte die Zelle sich überhitzen, aufblähen, rauchen oder brennen, darf dieses nicht mehr berührt werden. Halten Sie Sicherheitsabstand und stellen Sie geeignete Löschmittel bereit (kein Wasser Explosionsgefahr, gut trockener Sand, Feuerlöcher, Löschdecken, Salzwasser).

GB - Safety precautions for Lithium battery

Because of the high power compactivity (up to 150 Wh/kg) the cells are quite dangerous and need special care! The company Jamara excludes explicitly, all types of liability for damages, that can occur when using the Lithium-Polymer-Cells inadequate.

- When using the battery incorrect there is a risk of getting fire or acid-injuries.
- Overcharging, too high power, or discharging at low level destroys the cell.
- Protect from mechanical stress (squeezeing, pushing, bending, drilling).
- Never open or cut batteries, do not throw into fire, keep away from children.
- Handle damaged or leaking battery with care. Injuries or damages to the product can occur.
- Under no circumstance short-circuit the device and always watch out for correct polarity.
- Protect batteries from heat above 65 °C , mount away from hot objects (for example exhaust pipe).
- Before storing batteries (for example in the winter) charge the battery. Do not store in fully charged or in non charged state!
- The contents of the cell is harmful for skin and eye.
- If the content comes into contact with skin, clean with plenty of water and take off moisted clothes.
- If the content comes into contact with the eyes, clean with plenty of water and consult a doctor.

If the cell overheats, swells, burns or smoke is coming from it, do not touch it under any circumstances. Keep away in a safe distance and prepare adequate extinguishing agents such (No water explosion, well dry sand, fire extinguishers, fire blanket, salt water).

FR - Consignes de sécurité de la accu Lithium

De part leur énorme densité énergétique (jusqu'à 150Wh/Kg), les éléments Lithium ne sont pas sans dangers et nécessitent un soin accru! De ce fait, la société Jamara décline toute garantie pour les dégâts qui peuvent résulter d'une utilisation non conforme des éléments Lithium.

- Une utilisation non conforme peut déclencher un incendie ou des brûlures acides.
- Surcharge, des courants trop élevés ou une trop grande décharge détruisent les éléments.
- Protégez les éléments contre des chocs mécaniques (pincement, pression, torsion, perçage).
- N'ouvrez ou ne découpez en aucun cas les accus, ne les jetez pas dans le feu, et tenez les à bonne distance des enfants.
- Manipulez les éléments endommagés avec énormément de précautions. Des brûlures acides ou des dommages sur l'appareil. Sont à craindre.
- Ne court-circuitez en aucun cas les accus et veillez à toujours respecter la bonne polarité.
- Protégez les accus d'une température au-dessus de 65°C et éloignez ceux-ci de corps chauffants (par ex.: pots d'échappements).
- Chargez les accus avant stockage (par ex.: en hivers). Ceux-ci ne doivent pas être ni dans un état déchargé ni pleinement chargé.
- Le contenu des éléments est très dangereux pour les yeux et peau.
- Après un contact avec la peau, rincez la zone avec beaucoup d'eau et enlevez les vêtements touchés.
- Après un contact avec les yeux, rincez avec beaucoup d'eau et consultez un médecin.

Si les éléments venaient à surchauffer, gonfler ou prendre feu, il ne surtout plus les toucher. Tenez-vous à bonne distance de celles-ci et cherchez un extincteur adapté (Pas l'eau (risque d'explosion), ainsi le sable sec, extincteur, l'eau salée).

IT - Sicurezza della batteria litio

Dovuto al grande carico energetico (fino a 150 kWh le batterie Litio non vanno sottovalutate e prese alla leggera, ma richiedono una particolare cura. Per questo JAMARA e.K. declina ogni responsabilità sull'impiego di queste batterie e dai danni che potrebbero derivare dal loro utilizzo.

- Un uso non appropriato di queste batterie può provocare incendi. E relative ustioni.
- I sovraccarichi ad alta intensità o le scariche profonde possono danneggiarle.
- Evitate le sollecitazioni meccaniche (sciacciare, piegare, forare.)
- Non aprite, non gettate nel fuoco e non lasciate vicino ai bambini
- Manipolate con molta attenzione le batterie danneggiate o con perdita di liquido. Possono causare danni alle apparecchiature
- Non cortocircuitate e verificate sempre che la polarità sia corretta.
- Verificate che non sorpassino mai i 65°C e non montatele vicino a fonti di calore (tubi di scarico dei motori o simili)
- Prima di metterle via per una sosta nel loro impiego, caricatele solo a metà. Non conservatele mai a pieno carico. Durante il periodo di conservazione controllatele periodicamente.
- Il liquido contenuto nelle batterie è dannoso per la pelle e per gli occhi.
- In caso di contatto con gli occhi, lavate abbondantemente con acqua e consultate il medico
- In caso di contatto con la pelle, lavate con acqua e togliete immediatamente i vestiti che si siano

In caso che il pacco batterie si dovrebbe riscaldare troppo rapidamente, gonfiarsi, fumare o prendere fuoco non la prendete nelle mani e non toccate. Mantenete una distanza di sicurezza e in caso di incendio, spegnarla con polvere antifuoco oppure con sabbia (No, acqua, pericolo di esplosione, sabbia asciutta, estintore, coperta anti incendio, acqua di mare).

ES - Seguridad de la batería litio

¡Debido a su densidad energética (hasta 150Kw/Kg.), los elementos no son inofensivos y necesitan de unos cuidados mínimos! La empresa Jamara e. K., de manera explícita, declina cualquier responsabilidad sobre los daños causado o derivados, por un manejo erróneo de las baterías Litio.

- Una utilización inapropiada conlleva riesgo de lesiones y/o incendios.
- Los elementos se dañarán por sobrecargas, corrientes muy altas, o descargas profundas.
- Proteja las baterías de golpes, dobleces, perforaciones, tensiones, etc.
- Bajo ningún concepto las abra o corte, no las arroje al fuego, manténgalas lejos del alcance de los niños.
- Si están oxidadas o pierden electrolitos, manéjelas con mucho cuidado. Pueden estropear el dispositivo o causarle lesiones.
- Nunca las cortocircuite, respetando en todo momento la polaridad.
- No permita que se calienten a más de 65°C, alejelas de partes calientes (P. Ej., la salida del escape).
- Cárguelas antes de guardarlas (p.ej., en invierno) - ¡No las guarde descargada ni tampoco a plena carga! Controle regularmente el nivel de carga durante los periodos de almacenamiento prolongados.
- El contenido de los elementos es dañino para la piel y los ojos.
- Si entra en contacto con la piel, lávese con agua y quítese la ropa usada.
- En contacto con los ojos, enjuáguese con abundante agua y visite al médico.

En caso de sobrecalentamiento de la batería, o cuando se infla, humea o empieza a quemarse, ya no debe tocarse de ningún modo. Por favor manténgala a distancia de seguridad y ponga a disposición agentes para extinción adecuados (No hay peligro de explosión en el agua, arena seca, extintores, mantas, agua salada).

CZ - Upozornění k bezpečnosti baterie

Protože má baterie vysoký výkon (až do 150 Wh/kg) mohou být články nebezpečné a vyžadují zvláštní péči! Společnost Jamara vylučuje explicitně, všechny typy odpovědnosti za škody, které mohou nastat při nesprávném používání Lithium-Polymer-článků.

- Při nesprávném použití baterie hrozí nebezpečí vzplanutí nebo poleptání kyselinou.
- Nadměrné nabíjení, vyšší energie nebo vybití na velmi nízkou úroveň může baterii zničit.
- Chraňte před mechanickým tlakem (ohybem, zatížením, vtíráním).
- Nikdy baterii neotvírejte nebo nerozřezávejte, nevhazujte do ohně, uchovávejte mimo dosah dětí.
- Zacházejte opatrně s poškozenou nebo s baterií, ze které uniká elektrolyt. Může dojít k poranění nebo ke škodám.
- Za žádných okolností nezkratujte obvody přístroje a vždy pečlivě kontrolujte polaritu.
- Chraňte baterie před teplotou nad 65 °C, chraňte je před horkými objekty (např. výfuky).
- Před uložením baterií (např. na zimu) baterie nabíjete. Neukládejte je v stavu plného nabití nebo naopak nenabitě!
- Obsah baterie je škodlivý pro vaši pokožku a oči.
- Jestliže dojde ke kontaktu vaší pokožky s obsahem baterie, omyjte ji dostatečným množstvím vody a případně si sundejte si zasažený oděv.
- Jestliže se dostane obsah baterie do kontaktu s vašimi očima, vypláchnete je dostatečným množstvím vody. Konzultujte s lékařem.

Pokud dojde k přehřátí článku baterie, dojde k vyduťtí, vznítí se a bude z ní vycházet kouř, za žádných okolností se jí nedotýkejte. Mějte ji v bezpečné vzdálenosti a připravte si odpovídající hasicí prostředky jako (nepoužívejte vodu- hrozí exploze, suchý písek, hasicí přístroj, kyt pro udušení ohně, slanou vodu).

PL - Wytyczne bezpieczeństwa dt. akumulatora litowych

Ze względu na dużą gęstość energii (do 150 Wh/kg) ognia nie są nieszkodliwe i wymagają szczególnie starannej obsługi. Firma JAMARA nie ponosi odpowiedzialności z tytułu szkód powstałych w wyniku tego postępowania z ogniwami litowo-polimerowymi.

- W przypadku niewłaściwego zastosowania akumulatora zachodzi ryzyko powstania pożaru lub szparzenia środkiem żrącym.
 - Przeladowanie, zbyt wysoka wartość prądu lub głębokie rozładowanie niszczy ogniwo.
 - Chronić przed mechanicznym obciążeniem (zmiażdżenie, ściśnięcie, zgięcie, przewiercenie).
 - Pod żadnym pozorem nie wolno otwierać lub rozcinać akumulatora, nie wrzucać w ogień, chronić przed dostępem dzieci.
 - Należy postępować z wyjątkową ostrożnością z uszkodzonymi akumulatorami lub akumulatorami z wyciekami. Może dojść do skałeczeń lub uszkodzenia urządzenia.
 - W żadnym wypadku nie można doprowadzić do powstania zwarcia w akumulatorze, należy zawsze uważać na prawidłową biegunowość.
 - Należy chronić akumulator przed oddziaływaniem temperatury powyżej 65°C, montować z dala od gorących części (np. wydech).
 - Przed składowaniem naładować akumulator (np. zimą) – nie składować w rozładowanym lub w pełni naładowanym stanie! W przypadku dłuższego okresu składowania powinien być okazjonalnie sprawdzany stan naładowania.
 - Zawartość ogniw jest szkodliwa dla skóry oraz oczu.
 - Po kontakcie ze skórą przepłukać dużą ilością wody oraz zdjąć mokre ubranie.
 - Po kontakcie z oczami przepłukać dużą ilością wody i skonsultować się z lekarzem.
- Nie należy dotykać przegrzanego, spęczniałego, zadymionego lub palącego się ogniwa. Należy zachować odstęp bezpieczeństwa oraz przynagoczyć stosowny środek gaszący (nie woda – zagrożenie eksplozją, dobrze wysuszony piasek, gaśnicze przeciwpożarowe, kocioł gaśniczy, solanka).**

NL - Veiligheidsmaatregelen voor lithiumbatterijen

De hoge energiedichtheid (tot 150Wh/kg) van de cellen is gevaarlijk en ze hebben bijzondere zorg nodig! Er wordt door Jamara geen aansprakelijkheid voor schade aanvaard veroorzaakt door onjuist gebruik van Lithium-Polymer cellen.

- Bij onjuist gebruik van de batterij kunnen brand en brandwonden ontstaan.
- Niet overladen.
- Te diep ontladen leidt tot vernietiging van de cel.
- Tegen mechanische belasting beschermen (niet doorboren, snijden, plooiën of pletten).
- De batterijen nooit openknijpen of openen. De batterijen niet blootstellen aan vuur of direct zonlicht. Houd de batterijen buiten het bereik van kinderen.
- Behandel beschadigde of lekkende batterijen voorzichtig. Er kan letsel of schade aan het toestel ontstaan.
- De aansluitpunten mogen niet worden kortgesloten. Zorg dat de batterijen altijd met de polen in de juiste richting worden geplaatst.
- Stel de batterijen niet bloot aan temperaturen boven +65 °C. Plaats de batterijen nooit naast warme motoren, verwarming.
- Als u het product langere tijd niet gebruikt (bijv. 's winters), moet u de batterijen uit de afstandsbediening nemen om beschadigingen door lekkende batterijen te voorkomen.
- Na een langere opslag dienen de batterijen voor gebruik weer te worden geladen.
- De inhoud van de cel is schadelijk voor huid en ogen.
- Na aanraking met de huid onmiddellijk wassen met veel water en onmiddellijk alle verontreinigde kleding verwijderen.
- Bij aanraking met de ogen met stromend water spoelen en deskundig medisch advies opvragen.

U mag de cel niet aanraken in geval van brand, overhitting enz. Blijf op een veilige afstand van de cel en zet het nodige blusmiddel klaar (geen water - explosiegevaar, droog zand, brandblussers, branddekkens, zout water).

SK - Bezpečnostné pokyny týkajúce sa akumulátorov

Pre vysokú hustotu energie (až 150Wh/kg), články sú nebezpečné a vyžadujú špeciálne zaobchádzanie! Z tohto dôvodu spoločnosť JAMARA výslovne odmieta akúkoľvek zodpovednosť za škody spôsobené nesprávnou obsluhou lithiium-ionových polymérových batérií.

- Nesprávne používanie akumulátora môže spôsobiť požiar alebo chemické popálenie.
 - Prílišné nabíjanie, príliš veľký prúd alebo úplne vybitie môže spôsobiť zničenie akumulátorov.
 - Články je nutné chrániť pred mechanickou záťažou (drvenie, stlačovanie, ohýbanie, vŕtanie).
 - Články v žiadnom prípade neatvárajte, nerozrezávajte ani nevhadzujte do ohňa.
- Články uchovávalte mimo dosahu detí.
- S poškodenými alebo netesnými akumulátormi zaobchádzajte s najvyššou opatrnosťou. Takéto akumulátory môžu spôsobiť telesný úraz alebo poškodenie zariadenia.
 - V žiadnom prípade nepripúšťte ku skratu. Vždy dávajte pozor na správnu polarizáciu batérií.
 - Akumulátory chráňte pred pôsobením teploty nad 65°C. Montujte ich v dostatočnej vzdialenosti od horúcich predmetov (napr. výfuk).
 - Pred uskladnením (napr. v zime) akumulátory nabite. Neskladujte batérie v úplne vybitom ani úplne nabitom stave! Pri dlhodobom skladovaní je nutné čas od času kontrolovať stav nabitia akumulátorov.
 - Obsah ohniva je škodlivý pre kožu a oči.
 - Po kontakte s pokožkou, vypláchnite ju veľkým množstvom vody a vyzliecť znečistený odev.
 - Po kontakte s očami vypláchnite ich veľkým množstvom vody a obráťte sa na lekára.

AK je článok prehriaty, napučíava, vylučuje dym alebo horí, v žiadnom prípade sa ho nedotýkajte. Dodržiavajte bezpečnú vzdialenosť a pripravte vhodné hasiace prostriedky (voda nie je vhodná s ohľadom na ohrozenie výbuchom. Vhodnými hasiacimi prostriedkami sú: suchý piesok, hasiaci prístroj, hasiaca deka, slaná voda).

DK - Sikkerhedsinstruktioner for litiumbatterier

På grund af den høje energitæthed (op til 150Wh/kg) er cellerne ikke ufarlige og kræver særlig forsigtighed! JAMARA udelukker derfor udtrykkeligt ethvert ansvar for skader forårsaget af forkert håndtering af lithiumpolymercellerne.

- Der er risiko for brand eller kemiske forbrændinger, hvis batteriet bruges forkert.
- Overopladning, for høje strømme eller dyb afladning vil ødelægge cellen.
- Beskyt mod mekanisk belastning (knusning, presning, bøjning, boring).
- Åbn eller skær aldrig batterierne op, smid dem ikke i ilden, og hold dem væk fra børn.
- Beskadigede eller utætte batterier skal håndteres med stor forsigtighed. Det kan medføre personskader eller beskadigelse af enheden.
- Kortslut aldrig batterier, og sørg altid for korrekt polaritet.
- Beskyt batterierne mod varme over 65°C, og installer dem væk fra varme dele (f.eks. udstødning).
- Oplad batterierne før opbevaring (f.eks. om vinteren) - opbevar dem ikke i afladet eller fuldt opladet tilstand! Ved længere tids opbevaring bør opladningstilstanden kontrolleres med jævne mellemrum.
- Cellens indhold er skadeligt for hud og øjne.
- Efter hudkontakt skylles med rigeligt vand, og forurenede tøj fjernes.
- Efter øjenkontakt skal du skylle med rigeligt vand og søge læge.

Hvis cellen overophedes, pustes op, ryger eller brænder, må den ikke berøres. Hold sikker afstand, og sørg for egnede slukningsmidler (ikke vand - eksplosionsfare, tørt sand, ildslukkere, brandtæpper, saltvand).

HU - Litium akkumulátor biztonsági utasítások

A nagy energiasűrűség (akár 150Wh/kg) miatt a cellák nem veszélytelenek, és különleges gondoskodást igényelnek! A JAMARA ezért kifejezetten kizárja a lítium-polimer cellák helytelen kezeléséből eredő károkért való felelősséget.

- Az akkumulátor helytelen használata esetén fennáll a tűz vagy a kémiai égés veszélye.
- A túltöltés, a túlzott áram vagy a mélykisülés tönkreteszi a cellát.
- Védje a mechanikai igénybevételtől (zúzás, préselés, hajlítás, fúrás).
- Soha ne nyissa vagy vágja fel az elemeket, ne dobja tűzbe, tartsa távol a gyermekektől.
- A sérült vagy szivárgó akkumulátorokat rendkívül óvatosan kezelje. Sérülések vagy a készülék károsodása lehet a következmény.
- Soha ne zárja rövide az elemeket, és mindig ügyeljen a helyes polarításra.
- Védje az akkumulátorokat a 65 °C feletti hőtől, és szerelje be forró részekről (pl. kipufogó) távol.
- Tárolás előtt (pl. télen) tölts fel az akkumulátorokat - ne tárolja lemerült vagy teljesen feltöltött állapotban! Hosszabb tárolási időszakok alatt a töltöttségi állapotot időnként ellenőrizni kell.
- A sejt tartalma káros a bőrre és a szemre.
- Bőrrel való érintkezés után bő vízzel öblítse le, és távolítsa el a szennyezett ruházatot.
- A szemmel való érintkezés után bő vízzel öblítse ki, és forduljon orvoshoz.

Ha a cella túlmelegszik, felfúvódik, füstöl vagy ég, nem szabad hozzáérni. Tartson biztonságos távolságot, és gondoskodjon megfelelő oltóanyagról (ne vizet - robbanásveszély, száraz homok, tűzoltó készülék, tűzoltótakaró, sós víz).



DE - Entsorgungshinweise

Batterien und Akkumulatoren dürfen nicht im Hausmüll entsorgt werden sondern müssen getrennt entsorgt werden. Sie sind verpflichtet, Altbatterien der fachgerechten Entsorgung (getrennte Sammlung) zuzuführen. Nach Gebrauch können Sie Batterien unentgeltlich im Handelsgeschäft zurückgeben. Nachdem Batterien Stoffe enthalten, die reizend wirken, Allergien auslösen können oder hochreaktiv sind, ist die getrennte Sammlung und ordnungsgemäße Verwertung wichtig für die Umwelt und Ihre Gesundheit. Sofern die Batterien unterhalb der durchgestrichenen Abfalltonne auf Rädern mit einem chemischen Zeichen Hg, Cd oder Pb gekennzeichnet ist, bedeutet dies, dass diese mehr als 0,0005 % Quecksilber (Hg), mehr als 0,002 % Cadmium (Cd) oder mehr als 0,004 % Blei (Pb) enthält.

GB - Disposal restrictions

Batteries and accumulators must not be disposed of in domestic waste. You are obliged to dispose of batteries (separate collection) appropriately. After use you can return batteries free of charge to the retail store. As batteries contain substances that can be irritant, can cause allergy and are highly reactive, separate collections and proper recycling is important to the environment and to your health. If the batteries are marked with a chemical symbol Hg, Cd or Pb below the crossed-out waste bin on wheels it refers to that more than 0.0005% of mercury (Hg), more than 0.002% of cadmium (Cd) or more than 0.004% Lead (Pb) is included.

FR - Consignes de recyclage

Les piles et les accumulateurs ne doivent strictement pas être jetés avec les ordures ménagères, mais doivent être jetés séparément. Vous êtes tenues de déposer vos piles usagées dans les centres communaux de collecte (collecte sélective). Après tout utilisation, vous avez la possibilité de retourner vos piles gratuitement chez des commerçants. Dès lors que les piles contiennent des substances qui peuvent causer des irritations et pouvant provoquer des allergies, il est recommandé d'effectuer la collecte et le recyclage comme recommandé, ce qui est très important pour l'environnement et votre santé. Dans la mesure où vous visualiser un symbole de poubelle avec roulettes et une croix, mis en évidence avec un symbole chimique Hg, Cd ou Pb, cela signifie que ces piles contiennent plus de 0,0005% de mercure (Hg), plus de plus de 0,002% de cadmium (Cd), ou plus de 0,004% de plomb (Pb).

IT - Istruzioni per lo smaltimento

Batterie e gli accumulatori non devono essere smaltiti nei rifiuti domestici, ma devono essere smaltiti separatamente. Siete obbligati di eseguire lo smaltimento professionale delle batterie vecchie (raccolta differenziata). È possibile restituire le batterie dopo l'uso gratuitamente nelle attività commerciali. Dato che le batterie contengono delle sostanze, che provocano irritazione, possono causare allergie o sono altamente reattivi, la raccolta differenziata e il riciclaggio sono importanti per l'ambiente e la sua salute. Se le batterie, a disotto del "bidone a ruote cancellato" sono segnati con un simbolo chimico Hg, Cd o Pb, significa che questi contengono più di 0,0005 % Mercurio (Hg), più di 0,002 % Cadmio (Cd) o più di 0,004 % Piombo (Pb).

ES - Notas sobre el reciclado

Baterías y acumuladores no deben desecharse en la basura doméstica, pero se deben desechar de forma separada. Usted está obligado, a realizar la eliminación profesional de las baterías viejas (recogida selectiva). Es posible devolver las baterías después de su uso de forma gratuita en las actividades comerciales. Dado que las baterías contienen sustancias que causan irritación, pueden causar alergias o son altamente reactivos, la recogida selectiva y el reciclaje son importantes para el ambiente y su salud. Si las baterías, por debajo del "bidón con ruedas borrado" están marcados con un símbolo químico Hg, Cd o Pb, significa que contiene más de un 0,0005 % de Mercurio (Hg), más de 0,002 % de Cadmio (Cd) o más de 0,004 % de Plomo (Pb).

CZ - Informace týkající se likvidace

Baterie a akumulátory se nesmí vyhazovat spolu s komunálním odpadem, ale je nutné je likvidovat zvlášť. Uživatel je povinen likvidovat použité baterie v souladu s předpisy (samostatný sběr odpadů). Po použití je možné baterie zdarma odevzdat v obchodě. Baterie obsahují látky, které působí dráždivě, mohou způsobit alergické reakce a jsou velmi reaktivní, proto je samostatný sběr a využití v souladu s předpisy velmi důležité pro životní prostředí a Vaše zdraví. Pokud baterie, pod přeškrtnutým odpadkovým košem na kolečkách, jsou označeny chemickým symbolem Hg, Cd nebo Pb, to znamená, že obsahují více než 0,0005% rtuti (Hg), více než 0,002% kadmia (Cd) nebo více, než 0,004 % olova.

PL - Informacje dotyczące utylizacji

Baterii i akumulatorów nie wolno wyrzucać z odpadami z gospodarstw domowych lecz należy usuwać je oddzielnie. Użytkownik jest zobowiązany do usuwania zużytych baterii zgodnie z przepisami (oddzielna zbiórka odpadów). Po zużyciu można zwrócić baterie nieodpłatnie w sklepie. Baterie zawierają substancje które działają drażniąco, mogą wywoływać alergie i są wysoce reaktywne, dlatego oddzielna ich zbiórka i ich wykorzystanie zgodnie z przepisami są ważne dla środowiska i Państwa zdrowia. Jeżeli baterie, poniżej przekreślonego kosza na odpady na kółkach, oznaczone są znakiem chemicznym Hg, Cd lub Pb, oznacza to, że zawierają one więcej niż 0,0005% rtęci (Hg), więcej niż 0,002% kadmu (Cd) lub więcej niż 0,004% ołowiu.

NL - Informatie over de afvalverwerking

Batterijen en accu's mogen niet met het gewone huisvuil weggegooid worden, maar moeten apart worden verwijderd. De eindgebruiker moet de gebruikte batterijen in overeenstemming met de procedures ontdoen (gescheiden inzameling van afval). Na gebruik kan de batterij kosteloos in de winkel worden teruggegeven. De batterijen bevatten stoffen die irriterend zijn, kunnen allergieën veroorzaken en zijn zeer reactief, moeten om die reden afzonderlijk worden ingezameld en in overeenstemming met de bepalingen betreffende het milieu en de gezondheid worden gebruikt. Wanneer de batterijen onder het symbool van de doorkruiste afvalbak met wielen, met chemisch symbool Hg, Cd en Pb zijn gemarkeerd, geeft dat aan dat ze meer dan 0,0005% kwik (Hg), meer dan 0,002% cadmium (Cd) of meer dan 0,004% lood bevatten.

SK - Informácie týkajúce sa likvidácie

Baterie a akumulátory sa nesmú vyhazovať spolu s komunálnym odpadom, ale je nutné ich likvidovať zvlášť. Užívateľ je povinný likvidovať použité batérie v súlade s predpismi (samostatný zber odpadov). Po použití je možné batérie zadarmo odevzdať v obchode. Batérie obsahujú látky, ktoré pôsobia dráždivo, môžu spôsobiť alergické reakcie a sú veľmi reaktívne, preto ich samostatný zber a využitie v súlade s predpismi sú dôležité pre životné prostredie a Vaše zdravie. Ak batérie, pod přeškrtnutým odpadkovým košom na kolieskach, sú označené chemickou značkou Hg, Cd alebo Pb, to znamená, že obsahujú viac ako 0,0005 % ortuti (Hg), viac, ako 0,002 % kadmia (Cd) alebo viac, ako 0,004 % olova.

CZ - Informace týkající se likvidace

Elektrická zařízení se nesmí vyhazovat spolu s komunálním odpadem, ale musí být likvidována zvlášť. Uživatel je povinen - pokud je to možné - odstranit baterii a odevzdat elektrické zařízení do sběru odpadů. Pokud se na zařízení nacházejí osobní údaje, ty je nutné odstranit samostatně.

PL - Informacje dotyczące utylizacji

Urządzeń elektrycznych nie wolno wyrzucać ze śmieciami z gospodarstw domowych, lecz należy usuwać je oddzielnie. Użytkownik jest zobowiązany - jeżeli jest to możliwe - do wyciągnięcia baterii oraz do oddania urządzenia elektrycznego w komunalnym punkcie zbiórki odpadów. Jeżeli na urządzeniu znajdują się dane osobowe, wtedy należy usunąć je samodzielnie.

NL - Informatie over de afvalverwerking

Elektrische apparatuur mag niet met het gewone huisvuil weggegooid worden, maar moet apart worden verwijderd. De eindgebruiker is verplicht - indien mogelijk - om de accu te verwijderen en elektrische apparatuur naar stedelijk afvalinzameling te leveren. Staan op het apparaat de persoonlijke gegevens dan moeten ze zelfstandig worden verwijderd.

SK - Informácie týkajúce sa likvidácie

Elektrické zariadenia sa nesmú vyhazovať spolu s komunálnym odpadom, ale musia byť likvidované zvlášť. Užívateľ je povinný - ak je to možné - odstrániť batériu a odevzdať elektrické zariadenie do zberu odpadov. Ak sa na zariadení nachádzajú osobné údaje, tie je nutné odstrániť samostatne.



DE - Entsorgungshinweise

Elektrogeräte dürfen nicht im Hausmüll entsorgt werden, sondern müssen getrennt entsorgt werden. Sie sind verpflichtet, die Batterien - wenn möglich - herauszunehmen und das Elektrogerät bei den kommunalen Sammelstellen abzugeben. Sollten sich personenbezogene Daten auf dem Elektrogerät befinden, müssen diese von Ihnen selbst entfernt werden.

GB - Disposal restrictions

Electrical appliances must not be disposed of in domestic waste and must be disposed of separately. You are obliged to take out the batteries, if possible, and to dispose of the electrical equipment at the communal collection points. Should personal data be stored on the electrical appliance you must remove them by yourself.

FR - Consignes de recyclage

Les appareils électriques ne doivent strictement pas être jetés dans les ordures ménagères, mais doivent être jetés séparément. Vous êtes tenues - dans la possibilité - de déposer vos piles et appareils électriques dans les centres communaux de collectes. Si des informations personnelles sont présents sur les appareils électriques, celles-ci doivent être retirés par vous-même avant tout élimination du produit.

IT - Istruzioni per lo smaltimento

Apparecchi elettrici non devono essere smaltiti nei rifiuti domestici, ma devono essere smaltiti separatamente. Siete obbligati di rimuovere le batterie e portare l'apparecchi elettrici vecchi ai punti di raccolta comunali. Qualora ci sono dati personali sul apparecchio elettrico, devono essere rimossi da voi stessi.

ES - Notas sobre el reciclado

Aparatos eléctricos no pueden desecharse en la basura doméstica, pero se deben desechar de forma separada. Usted está obligado, a quitar las baterías y llevar los aparatos eléctricos viejos en los puntos de recogida comunales. En caso de que hay datos personales en el aparato eléctrico se deben remover de usted mismo.

DE - Servicehändler

GB - Service centre

FR - Revendeur de service

IT - Centro assistenza

ES - Servicio asistencia

CZ - Servisní centrum

PL - Partner serwisowy

NL - Servicepartner

SK - Servisný partner

SI - Servisni prodajalec

HR - Serviser

HU - Szerviz kereskedő

RO - Dealer de service

Reitter Modellbau Versand

Patricia Reitter

Degerfeldstrasse 11
DE-72461 Albstadt

Tel +49 (0) 7432 9802700
Fax +49 (0) 7432 2009594

Mail info@modellbauversand.de
Web www.modellbauversand.de

DE

JAMARA e.K.

Am Lauerbühl 5
DE-88317 Aichstetten

Tel +49 (0) 7565 9412-0

Mail info@jamara.com
Web www.jamara.com

EU

PenTec s.r.o.

Distributor Jamara for Czech Republic and Slovakia

Na Václavce 2190/44
CZ - 150 00 Praha 5

Tel +420 235 364 664
Mobil +420 739 075 380

Mail servis@e-dite.cz
Web www.e-dite.cz

CZ

Viva-net d.o.o.

Distributor Jamara for Croatia

Plohi 4 - Brezje
HR - 10431 Sveta Nedelja

Mail info@viva-net.hr
Web www.viva-net.hr

HR

Nettrade Kft.

Distributor Jamara for Hungary

Keleti Károly utca 8.
HU-1024 Budapest

Tel +36 30 664 3835

Mail ugyfelszolgalat@kreativjatek.hu

HU