

⚡ TS1552 eLift

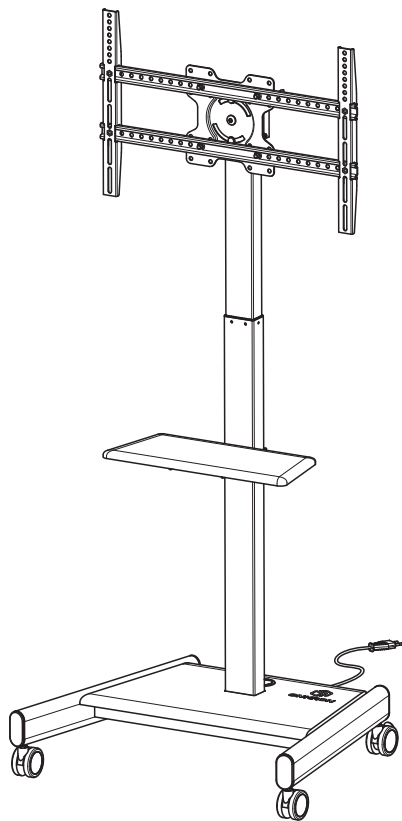

- EN** Motorized mobile TV stand
- DE** Motorisierter mobiler TV Ständer
- IT** Supporto mobile motorizzato per TV
- FR** Support TV mobile & motorisé
- ES** Soporte móvil motorizado para TV
- PL** Motorowy mobilny stojak na TV
- RU** Моторизованная стойка для ТВ



Screen size
43"-75"



VESA (mm)
100x100 ~
600x400

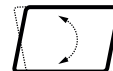

Tilt range
+5° ~ -10°

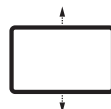

Height adjustment
950 - 1600 mm
37 3/8" - 63"



Load capacity
70 kg
154.3 lbs

- EN** User guide
- DE** Benutzerhandbuch
- RU** Руководство пользователя



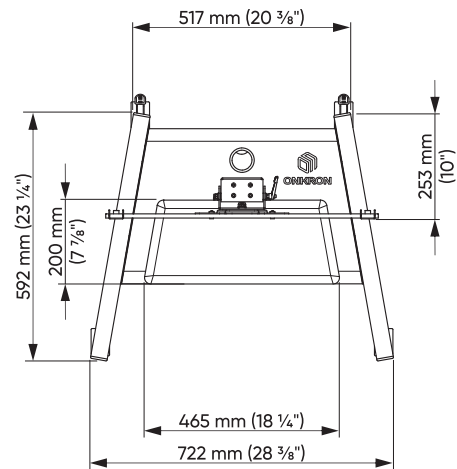
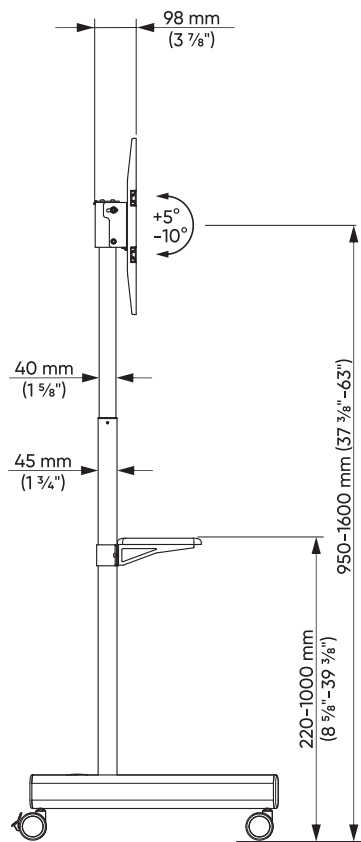
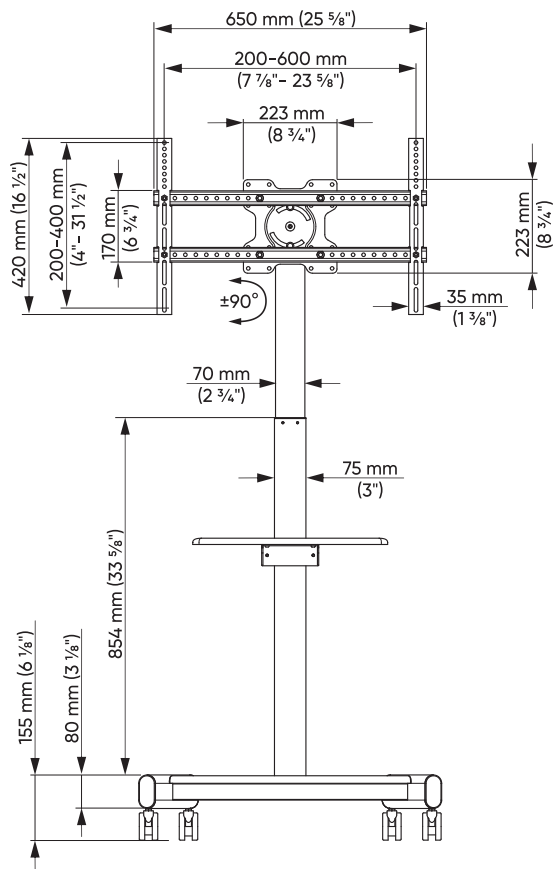

TS1552 eLift

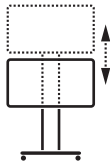

Height adjustment

650 mm
25 5/8"

Motor speed

21,6 mm/sec
7/8"/sec



Ingress Protection Code

IP 20



Operation temperature

-10°C ~ +60°C

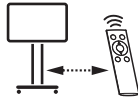

Effective distance

10 m (33 Ft)



Input voltage

AC adapter:
100~240V
50/60 Hz, 1.5A

Output voltage

DC adapter:
29V, 1.8A,
52.2W



Load capacity

70 kg
154.3 lbs

TV Max weight

65 kg
143.3 lbs

Shelf Max load

5 kg
11 lbs

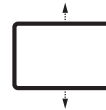

Height adjustment

950 - 1600 mm
37 3/8" - 63"



Tilt range

+5° ~ -10°

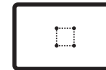

VESA (mm)

100x200, 200x100, 200x200,
200x300, 200x400, 200x500,
300x200, 300x300, 300x400,
300x500, 400x200, 400x300,
400x400, 400x500, 500x200,
500x400, 500x500, 600x200,
600x300, 600x400

EN Thank you for choosing ONKRON!

We want you to be completely satisfied with your new unit. If you have any questions, issues or safety concerns, please contact our sales team. We will respond promptly.

BECAUSE WE CARE

Share your thoughts or ideas about our products. Help us continue to deliver the highest quality designs. Please take a moment and leave us some feedback online. Thank you! Sincerely, ONKRON.

If you have any questions about the assembly and operation of the product, or if the product is damaged, please contact our customer service team:

USA: info@onkron.us / +13159682278

United Kingdom (UK): support@onkron.co.uk / +442045772866

Europe: info@onkron.de / +494057290213

IMPORTANT

BEFORE installation, use the checklist to verify that all components are included. If any parts are missing or appear defective, contact our customer service team for a replacement.

Ensure that the screen is compatible with the unit BEFORE attaching to the mounting bracket according to VESA patterns and the supported weight of the screen. Specialist assistance may be required for installation.

CAUTION

- Please read the entire instructions and safety guidelines prior to assembly. Failure to do so may cause injury, product damage, and additional material damage.
- Always wear suitable personal protective equipment and use the correct tools to perform the installation safely.
- **DO NOT** exceed the maximum permissible weight of the unit, make non-factory approved modifications, use the unit outside of its factory approved purpose, or **OVERTIGHTEN** any assembly screws used to join components.
- Use only the factory provided mounting screws as indicated in the instructions.
- Ensure the construction of attaching surfaces has structural integrity capable of supporting the total weight of the unit and all additional equipment and components. In addition, pay attention to the working environment around the unit, which may cause accidental damage, such as (but not limited to) foot traffic, shelves with objects that could fall and insufficient working space. The user must exercise due diligence.
- Keep children away from the assembly hardware. Small parts may cause choking if swallowed.

WARRANTY

Unlimited lifespan. Limited lifetime warranty on the stand, 12 months warranty on the motor.

4 ONKRON

DE Danke, dass Sie sich für uns entschieden haben!

Wir hoffen, dass Sie mit Ihrem Kauf zufrieden sind. Wenn Sie unser Produkt mögen, bitte hinterlassen Sie Ihr Feedback.

Wenn Sie Fragen zur Montage und Verwendung des Produkts haben oder wenn das Produkt beschädigt ist, Geben Sie das Produkt nicht an das Geschäft zurück! Kontaktieren Sie unseren Kundendienst:

USA: info@onkron.us / +13159682278

Europa: info@onkron.de / +494057290213

Bitte lesen Sie diese Anleitung vor der Montage und Installation vollständig durch. Wenn Sie Fragen zur Montage und Verwendung des Produkts haben, wenden Sie sich bitte an unser Kundenservice.

ACHTUNG

- Die Verwendung des Geräts mit Geräten, die das zulässige Gewicht überschreiten, kann zu Fehlfunktionen oder zum vollständigen Ausfall des Geräts führen und Verletzungen des Benutzers verursachen.
- Das Produkt muss in Übereinstimmung mit dieser Anleitung montiert werden. Eine unsachgemäße Installation kann zu Verletzungen des Benutzers führen.
- Es müssen persönliche Schutzausrüstung und die richtigen Werkzeuge verwendet werden. Das Produkt muss von einem Fachmann montiert und installiert werden.
- Vergewissern Sie sich, dass die Arbeitsfläche die gesamte Last tragen kann. Gewicht des Produkts, des verwendeten Geräts und des gesamten Zubehörs.
- Verwenden Sie die mitgelieferten Befestigungselemente und ziehen Sie sie während der Montage und Installation **NICHT** zu fest an.
- Das Produkt enthält Kleinteile, die beim Verschlucken zu Erstickungsgefahr führen können. Bewahren Sie sie außerhalb der Reichweite von Kindern auf.
- Eine unsachgemäße Verwendung des Produkts kann zum Bruch führen und Verletzungen verursachen.
- Vergewissern Sie sich vor der Installation des Bildschirms, dass dieses Modell von dem Produkt unterstützt wird.
- Überprüfen Sie die VESA-Halterung, das Gewicht des Bildschirms und die Diagonale des Bildschirms.
- Die Installation eines nicht geeigneten Bildschirms kann zu Schäden am Gerät und zu Verletzungen führen.

WICHTIG

BEVOR Sie mit der Montage beginnen, vergewissern Sie sich, dass Sie alle Teile erhalten haben, die Sie für die Montage benötigen. Überprüfen Sie die Liste der Teile. Sollten Teile fehlen oder defekt sein, wenden Sie sich bitte an unseren Kundendienst.

GARANTIE

Keine Begrenzung der Lebensdauer. Begrenzte lebenslange Garantie auf den Ständer, 12 Monate Garantie auf den Motor.

IT Grazie per averci scelto!

Ci auguriamo che lei sarà soddisfatto del suo acquisto. Se ti piace il nostro prodotto, lascia la tua recensione.

Se hai domande sul montaggio e sul funzionamento del prodotto, o se il prodotto è danneggiato, non restituire il prodotto al negozio! Contatta il nostro servizio di assistenza:

USA: info@onkron.us / +13159682278

Italia: italy@onkron.com / +494057290213

Leggere completamente queste istruzioni prima di iniziare il montaggio e l'installazione. In caso di domande sull'assemblaggio e sul funzionamento del prodotto, contattare il nostro servizio di assistenza.

ATTENZIONE

- L'utilizzo del prodotto con dispositivi che superano il peso consentito può provocare un funzionamento instabile del prodotto, danni completi al prodotto e lesioni all'utente.
- Il prodotto deve essere assemblato secondo queste istruzioni.
- Un'installazione errata può danneggiare seriamente la salute dell'utente.
- È essenziale l'uso dei dispositivi di protezione individuale e degli strumenti corretti. Il prodotto deve essere assemblato e installato da un professionista.
- Assicurarsi che la superficie di lavoro sia in grado di supportare il peso combinato del prodotto, del dispositivo utilizzato e di eventuali componenti aggiuntivi.
- Utilizzare i bulloni del kit in dotazione e **NON SERRARE ECCESSIVAMENTE** durante il montaggio e l'installazione.
- Questo prodotto contiene piccole parti che possono causare soffocamento se ingerite. Tenerli fuori dalla portata dei bambini.
- Un uso improprio del prodotto può provocare danni al prodotto e lesioni.
- Prima di installare lo schermo, assicurarsi che il modello sia supportato dal prodotto.
- Controllare il supporto VESA, il peso dello schermo e la diagonale dello schermo.
- L'installazione di uno schermo non supportato può provocare danni al prodotto e lesioni personali.

IMPORTANTE

PRIMA di iniziare il montaggio, assicurarsi di aver ricevuto tutte le parti necessarie per il montaggio. Controlla l'elenco. In caso di parti mancanti o difettose, contattare il Servizio.

GARANZIA

La vita utile non è limitata. Garanzia a vita limitata sul supporto, 12 mesi di garanzia per il motore.

FR Merci de nous avoir choisis!

Nous espérons que vous êtes satisfait de votre achat. Si vous avez aimé notre produit, veuillez laisser vos commentaires.

Si vous avez des questions sur le montage et l'utilisation du produit, ne renvoyez pas le produit endommagé au magasin! Contactez d'abord notre service clientèle:

Etats-Unis: info@onkron.us / +13159682278

France: france@bmggcorp.com / +33985409021

Lisez ce mode d'emploi en entier avant le montage et l'installation. Pour les moindres questions concernant le montage et l'utilisation, contactez notre service clients.

ATTENTION

- L'utilisation de ce produit avec les appareils dont le poids est supérieur au poids limite peut provoquer des problèmes d'utilisation, la casse ou le traumatisme de l'utilisateur.
- Le produit doit être assemblé suivant ce mode d'emploi. L'installation non correcte peut traumatiser l'utilisateur.
- Il faut utiliser de bons outils et équipements de protection individuelle. Le produit doit être assemblé et installé par le professionnel.
- Vérifiez si le plan de travail est capable de supporter le poids total de produit et tous les composants supplémentaires.
- Utilisez le fixation du producteur et ne serrez pas trop les fixations pendant le montage et l'installation.
- Le produit comprend de petites pièces pouvant être avalées et provoquer l'étouffement. Gardez hors de la portée des enfants.
- L'utilisation non correcte du produit peut mener à sa casse et au traumatisme.
- Avant d'installer l'écran, vérifiez si ce modèle est compatible. Vérifiez le fixation VESA, les poids et diagonale de l'écran.
- L'installation de l'écran non compatible peut mener à sa casse et au traumatisme.

IMPORTANT

Avant de commencer le montage, vérifiez si vous avez bien reçu tous les composants. Vérifiez la liste. S'il y a quelques composants qui manquent, contactez immédiatement notre service clients.

GARANTIE

La durée d'utilisation illimitée. Garantie à vie limitée sur le support, 12 mois pour le moteur.

ES ¡Gracias por elegir el producto de ONKRON!

Esperamos que Usted esté feliz con su compra. Si está contento con el producto adquirido le agradeceríamos por compartir su opinión.

En el caso de que tenga preguntas acerca de la instalación y el uso del producto o si el producto esta dañado, por favor, no devuelva el producto a la tienda y contáctese con nuestro atención al cliente:

Estados Unidos: info@onkron.us / +13159682278

España: info@onkron.es / +494057290213

Lo primero consulte el manual completo antes de empezar el montaje. En caso de que tenga preguntas sobre alguna de las instrucciones o prevención por favor, comuníquese con nuestro atención al cliente.

ATENCIÓN

- El uso de los productos con el peso superior de lo recomendado puede causar el vuelco, lesión personal o la falla del producto.
- El producto debe ser instalado según las instrucciones de este manual. La instalación incorrecta resulta causar el daño grave a la salud del usuario.
- Es necesario usar el equipo de protección personal e herramienta adecuada. El montaje y instalación del producto debe ser efectuada por el profesional.
- Asegúrese que el superficie de montaje puede soportar la carga sumaria del producto, dispositivo instalado y todo el equipo adicional.
- Utilize los tornillos que ya esta incluidos junto con el producto y no les aprieten demasiado fuerte durante el montaje e instalación.
- El producto tiene partes pequeños que pueden ser tragados y causar el asfixia. Guardeselos lejos de los niños. El uso incorrecto del producto puede causar lesión personal o la falla del producto.
- Antes de instalar la pantalla asegúrese que es compatible con el producto. Compruebe el tamaño de montaje VESA, el diagonal de la pantalla y el peso.
- Instalación de pantalla incompatible puede causar lesión personal o la falla del producto.

IMPORTANTE

Asegúrese que ha recibido toda la herramienta necesaria antes de realizar la instalación. Verifíquese con la lista de detalles incluidos. En caso de que falta algún detalle, ppor favor, comuníquese con nuestro atención al cliente.

GARANTÍA

El plazo de funcionamiento es ilimitado. Garantía limitada de por vida para el soporte; 12 meses de garantía para el motor.

PL Dziękujemy za wybranie właśnie nas!

Żywimy nadzieję, że jesteś zadowolony z zakupu. Jeśli spodobał Ci się nasz produkt, prosimy o pozostawienie swojej opinii.

Przed przystąpieniem do montażu i instalacji zapoznaj się w całości z niniejszą instrukcją.

W przypadku ewentualnych pytań dotyczących montażu lub obsługi produktu, lub gdy produkt jest uszkodzony, nie zwracaj go do sklepu! Skontaktuj się z naszym zespołem serwisowym.

WAŻNE

PRZED rozpoczęciem montażu należy upewnić się, że otrzymano wszystkie części potrzebne do montażu. Sprawdź listę. W przypadku braku lub uszkodzenia części należy skontaktować się z naszym zespołem serwisowym.

Jeśli masz jakiegokolwiek pytania lub jakiegokolwiek trudności, możesz w każdej chwili skontaktować się z nami, a my na pewno Ci pomożemy:

Polska: info@onkron.pl / +48459567067

UWAGA

- Korzystanie z produktu z urządzeniami o masie, przekraczającej maksymalną dopuszczalną masę, może prowadzić do wadliwego funkcjonowania, całkowitego uszkodzenia i obrażeń użytkownika.
- Produkt musi być zmontowany zgodnie z niniejszą instrukcją. Nieprawidłowy sposób montażu może spowodować szkodę dla zdrowia użytkownika.
- Należy stosować środki ochrony osobistej i odpowiednie narzędzia. Produkt musi zostać zmontowany i zainstalowany przez fachowca.
- Upewnij się, że powierzchnia robocza jest w stanie wytrzymać łączny ciężar produktu, używanego urządzenia i wszystkich dodatkowych komponentów.
- Użyj dostarczonych elementów złącznych z zestawu i **NIE DOKRĘCAJ ICH NADMIERNIE** podczas montażu i instalacji.
- Produkt zawiera małe części, które, w przypadku połknięcia, mogą spowodować uduszenie. Przechowuj je w miejscu niedostępnym dla dzieci.
- Niewłaściwe użytkowanie produktu może spowodować awarii i obrażeń ciała.
- Przed zainstalowaniem ekranu należy sprawdzić, czy ten model jest obsługiwany przez produkt.
- Sprawdź mocowanie VESA, wagę ekranu i przekątną ekranu.
- Instalacja nieobsługiwanego ekranu może doprowadzić do uszkodzenia produktu i obrażeń ciała.

GWARANCJA

Trwałość użytkowa nie jest ograniczona. Ograniczona dożywotnia gwarancja na stojak, 12 miesięcy gwarancji na silnik.

SK Ďakujeme, že ste si vybrali nás!

Dúfame, že ste s nákupom spokojní. Pokiaľ sa vám náš produkt páčil, zanechajte, prosím, váš ohlas.

Uvedené pokyny si úplne prečítajte pred zahájením montáže a inštalácie.

Ak vzniknú otázky k montáži a prevádzke produktu alebo v prípade poškodenia produktu, nevracajte produkt do predajne! Spojte sa s našou servisnou službou.

DÔLEŽITÉ

PRED začatím montáže sa uistite, že máte k dispozícii všetky súčiastky, potrebné pre montáž. Skontrolujte zoznam. Ak nejaké súčiastky chýbajú alebo sú poškodené, spojte sa s našou servisnou službou.

Ak máte otázky alebo akékoľvek problémy, môžete sa s nami kedykoľvek spojiť a my vám pomôžeme:

Slovensko: info@onkron.de / +494057290213

POZOR

- Používanie produktu so zariadeniami, ktoré prekročujú prípustnú hmotnosť, môže viesť k jeho nesprávnemu fungovaniu, úplnému pokazeniu a zraneniu užívateľa.
- Produkt musí byť zložený podľa týchto pokynov. Nesprávna inštalácia môže spôsobiť poškodenie zdravia používateľa.
- Použitie prostriedkov osobnej ochrany a správnych nástrojov je nevyhnutné. Produkt musí zložiť a inštalovať profesionál.
- Uistite sa, že je pracovný povrch schopný vydržať celkovú hmotnosť produktu, používaného nástroja a všetkých doplnujúcich komponentov.
- Používajte spojovací materiál z kompletu dodávky a počas zloženia a inštalácie HO NEUŤAHUJTE PRILÍŠ SILNE.
- Produkt obsahuje malé súčiastky, ktoré môžu pri prehnutí spôsobiť udusenie. Uchovávajte mimo dosahu detí.
- Nesprávne používanie produktu môže viesť k jeho poškodeniu a zraneniu.
- Pred inštaláciou monitora sa uistite, že produkt tento model podporuje.
- Skontrolujte VESA upevnenie, hmotnosť monitora a jeho uhlopriečku.
- Inštalácia nepodporovaného monitora môže viesť k poškodeniu produktu a zraneniu.

ZÁRUKA

Životnosť nie je obmedzená. Obmedzená doživotná záruka na stojan, záruka 12 mesiacov na motor.

SL Hvala, ker ste nas izbrali!

Upamo, da ste zadovoljni z nakupom. Če Vam je všeč naš izdelek, prosimo, pustite svoj odziv.

Če imate kakršna koli vprašanja o montaži in delovanju izdelka ali če je izdelek poškodovan, izdelka ne vračajte v trgovino! Obrnite se na našo servisno službo.

POMEMBNO

Pred montažo in namestitvijo v celoti preberite ta priročnik.

PRED pričetkom montáže se prepričajte, da ste prejeli vse dele, potrebne za montažo. Preverite po seznamu. Če deli manjkajo ali so okvarjeni, se obrnite na našo servisno službo.

Če imate kakršna koli vprašanja ali težave, se kadar koli lahko obrnite na nas in pomagali Vam bomo:

Slovenija: info@onkron.de / +494057290213

POZOR

- Uporaba izdelka z napravami, ki presegajo dovoljeno težo, lahko povzroči nepravilno delovanje, popolno okvaro in poškodbe uporabnika.
- Izdelek je treba sestaviti v skladu s tem priročnikom. Nepravilna namestitvev lahko škoduje zdravju uporabnika.
- Obvezna uporaba osebne zaščitne opreme in ustreznega orodja. Izdelek mora sestaviti in namestiti strokovnjak.
- Prepričajte se, da lahko delovna površina prenese skupno težo izdelka, napravo, ki jo uporabljate, in vse dodatne komponente.
- Uporabite priložene pritrdilne elemente in jih med montažo in namestitvijo **NE ZATEGUJTE PREMOČNO**.
- Ta izdelek vsebuje majhne dele, ki lahko pri zaužitju povzročijo zadušitev. Hranite jih izven dosega otrok.
- Nepravilna uporaba izdelka lahko povzroči okvaro izdelka in poškodbe.
- Pred namestitvijo zaslon se prepričajte, da izdelek podpira ta model.
- Preverite VESA nosilec, težo in velikost zaslon.
- Namestitev nepodprtega zaslon lahko povzroči okvaro izdelka in poškodbe.

GARANCIJA

Življenjska doba ni omejena. Omejena doživljenjska garancija za stojalo, 12 mesecev garancije na motor.

CZ Děkujeme, že jste si vybrali nás!

Doufáme, že jste s nákupem spokojeni. Pokud se vám náš produkt líbil, zanechte, prosím, váš ohlas.

Vzniknou-li otázky k montáži a provozu produktu nebo v případě poškození produktu, nevracejte produkt do prodejny! Spojte se s naší servisní službou.

DŮLEŽITÉ

Uvedené pokyny si úplně přečtěte před zahájením montáže a instalace.

PŘED zahájením montáže se ujistěte, že máte k dispozici všechny součástky, potřebné pro montáž. Zkontrolujte seznam. Pokud nějaké součástky chybí nebo jsou poškozené, spojte se s naší servisní službou.

Pokud máte otázky nebo jakékoli problémy, můžete se s námi kdykoli spojit a my vám pomůžeme:

Česká republika: info@onkron.de / +494057290213

POZOR

- Používání produktu se zařízeními, které překračují přípustnou hmotnost, může vést k jeho nesprávnému fungování, úplnému porouchání a zranění uživatele.
- Produkt musí být složen podle těchto pokynů. Nesprávná instalace může způsobit poškození zdraví uživatele.
- Použití prostředků osobní ochrany a správných nástrojů je nezbytné. Produkt musí složit a instalovat profesionál.
- Ujistěte se, že je pracovní povrch schopen vydržet celkovou hmotnost produktu, používaného nástroje a všech doplňujících komponentů.
- Používejte spojovací materiál z kompletu dodávky a během složení a instalace

HO NEUTAHUJTE PŘILÍŠ SILNĚ.

- Produkt obsahuje malé součástky, které mohou při spolknutí způsobit udušení. Uchovávejte mimo dosah dětí.
- Nesprávné užívání produktu může vést k jeho poškození a zranění.
- Před instalací monitoru se ujistěte, že produkt tento model podporuje.
- Zkontrolujte VESA upevnění, hmotnost monitoru a jeho úhlopříčku.
- Instalace nepodporovaného monitoru může vést k poškození produktu a zranění.

ZÁRUKA

Životnost není omezena. Omezená doživotní záruka na stojan, záruka 12 měsíců na motor.

RU Спасибо, что выбрали нас!

Мы надеемся, что Вы довольны покупкой. Если Вам понравился наш продукт, пожалуйста, оставьте Ваш отзыв.

Полностью прочитайте данную инструкцию до начала сборки и установки. При возникновении вопросов по сборке и эксплуатации продукта или в случае повреждения продукта, не возвращайте продукт в магазин! Свяжитесь с нашей сервисной службой.

ВАЖНО

ПЕРЕД началом сборки убедитесь в том, что вы получили все необходимые для сборки детали. Сверьтесь со списком. Если деталей не хватает или они имеют дефекты, свяжитесь с нашей сервисной службой.

Если у Вас возникли вопросы или какие-либо проблемы, то Вы можете связаться с нами в любое время, и мы Вам поможем:

Россия: support@onkron.ru / +78007772176

ВНИМАНИЕ

- Использование продукта с устройствами, превышающими допустимый вес, может привести к неправильной его работе, полной поломке и травмам пользователя.
- Продукт должен быть собран согласно данной инструкции. Неверная установка может принести вред здоровью пользователя.
- Необходимо использование средств индивидуальной защиты и правильных инструментов. Продукт должен быть собран и установлен профессионалом.
- Убедитесь, что рабочая поверхность способна выдержать суммарный вес продукта, используемого устройства и всех дополнительных компонентов.
- Используйте крепеж из комплекта поставки и **НЕ ПЕРЕТЯГИВАЙТЕ** его во время сборки, и установки.
- Продукт содержит мелкие детали, которые могут вызвать удушение при проглатывании. Храните их в недоступном для детей месте.
- Неверное использование продукта может привести к его поломке и травмам.
- Перед установкой экрана убедитесь, что данная модель поддерживается продуктом.
- Проверьте VESA крепление, вес экрана и его диагональ.
- Установка неподдерживаемого экрана может привести к поломке продукта и травмам.

ГАРАНТИЯ

Срок службы не ограничен. Ограниченная пожизненная гарантия на стойку, гарантия 12 месяцев на мотор.

KZ Бізді таңдағаныңызға рахмет!

Біздің өнімімізді сатып алғаныңызға қуаныштысыз деп үміттенеміз. Егер сізге біздің өнім ұнаса, пікіріңізді қалдыруыңызды өтінеміз.

Егер сізде сұрақтар немесе кез-келген мәселелер туындаса, бізбен кез-келген уақытта байланыса аласыз, біз сізге көмектесеміз:

Ресей: support@onkron.ru / +78007772176

Монтаждауды және орнатуды бастамас бұрын осы нұсқаулықты толығымен оқып шығыңыз. Өнімді құрастыру және пайдалану туралы сұрақтарыңыз болса, қызмет көрсету бөліміне хабарласыңыз.

НАЗАР АУДАРЫҢЫЗ

- Өнімді рұқсат етілген салмақтан асатын құрылғылармен пайдалану, дұрыс жұмыс істемеуге, толық бұзылуға және пайдаланушының жарақат алуына әкелуі мүмкін.
- Өнімді осы нұсқаулыққа сәйкес жинау керек. Дұрыс емес орнату пайдаланушының денсаулығына зиян тигізуі мүмкін.
- Жеке қорғаныс құралдары мен дұрыс құрал-саймандарды пайдалану өте қажет. Өнімді кәсіби маман жинап, орнатуы керек. Жұмыс беті өнімнің, қолданылатын құрылғының және кез-келген қосымша компоненттердің жиынтық салмағын көтере алатындығына көз жеткізіңіз.
- Берілген жабдықты пайдаланыңыз, құрастыру және орнату кезінде оларға ТАРТУ КҮШІН АСЫРАМАҢЫЗ.
- Бұл өнімде жұтылған кезде тұншығуға әкелетін ұсақ бөлшектер бар. Оларды балалардың қолы жетпейтін жерде сақтаңыз.
- Өнімді дұрыс қолданбау зақымдануға және жарақатқа әкелуі мүмкін. Экранды орнатпас бұрын, модельге өнім сәйкес келетініне көз жеткізіңіз. VESA қондырғысын, экран салмағын және экран диагоналін тексеріңіз.
- Сәйкес келмейтін экранды орнату өнімнің бұзылуына және адам жарақатына әкелуі мүмкін.

МАҢЫЗДЫ

Құрастыруды бастамас бұрын, жинауға қажетті барлық бөлшектерді алғаныңызға көз жеткізіңіз. Тізімді тексеріңіз. Егер бөлшектер жетіспесе немесе ақаулы болса, біздің қызмет көрсету бөліміне хабарласыңыз.

КЕПІЛДІК

Қызмет ету мерзімі шексіз. Тірекке шектеулі өмір бойғы кепілдік, қозғалтқышқа 12 ай кепілдік.

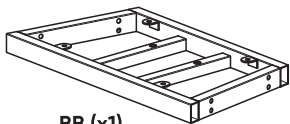
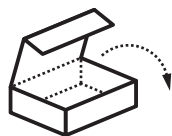

BB (x1)

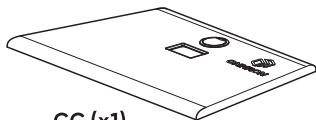

CC (x1)

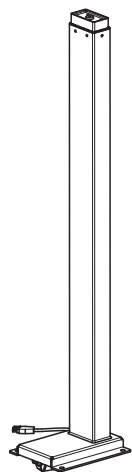

AA (x1)

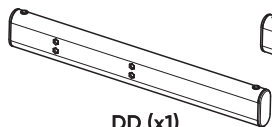

DD (x1)

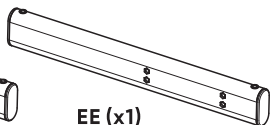

EE (x1)

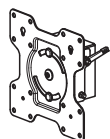

FF (x1)



GG (x2)

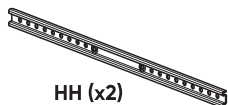

HH (x2)

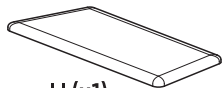

II (x1)



JJ (x2)
Ø65 mm (x2)



KK (x2)
Ø65 mm (x2)

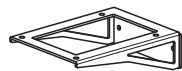

LL (x1)



MM (x1)

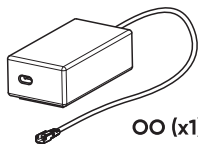

OO (x1)

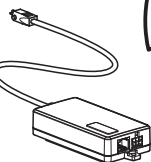

PP (x1)



RR (x1)



M-A
M5x14 (x4)



M-B
M6x14 (x4)



M-C
M6x30 (x4)

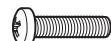

M-D
M8x30 (x4)

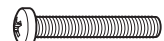

M-E
M8x50 (x4)



M-F
D5/D8 (x4)



M-G
15x8.2x5 (x8)



M-H
15x8.2x15 (x8)



A
M8x20 (x4)



B
M6x12 (x10)



C
M6x16 (x4)



D
M8x10 (x4)



E
M8x50 (x8)



F
M6x14 (x4)



G
D8 (x8)



H (x10)



I (x4)

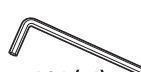

J S4 (x1)

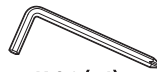

K S6 (x1)



L S10 (x1)



M S14 (x1)

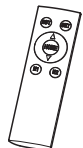

NN (x1)



AAA batteries are not included.



AAA-Batterien sind nicht im Lieferumfang enthalten.

Батарейки AAA в комплект не входят.

1 Base assembly

Die Montage der Ständerbasis mit den Rädern
Сборка базы стойки с колесами

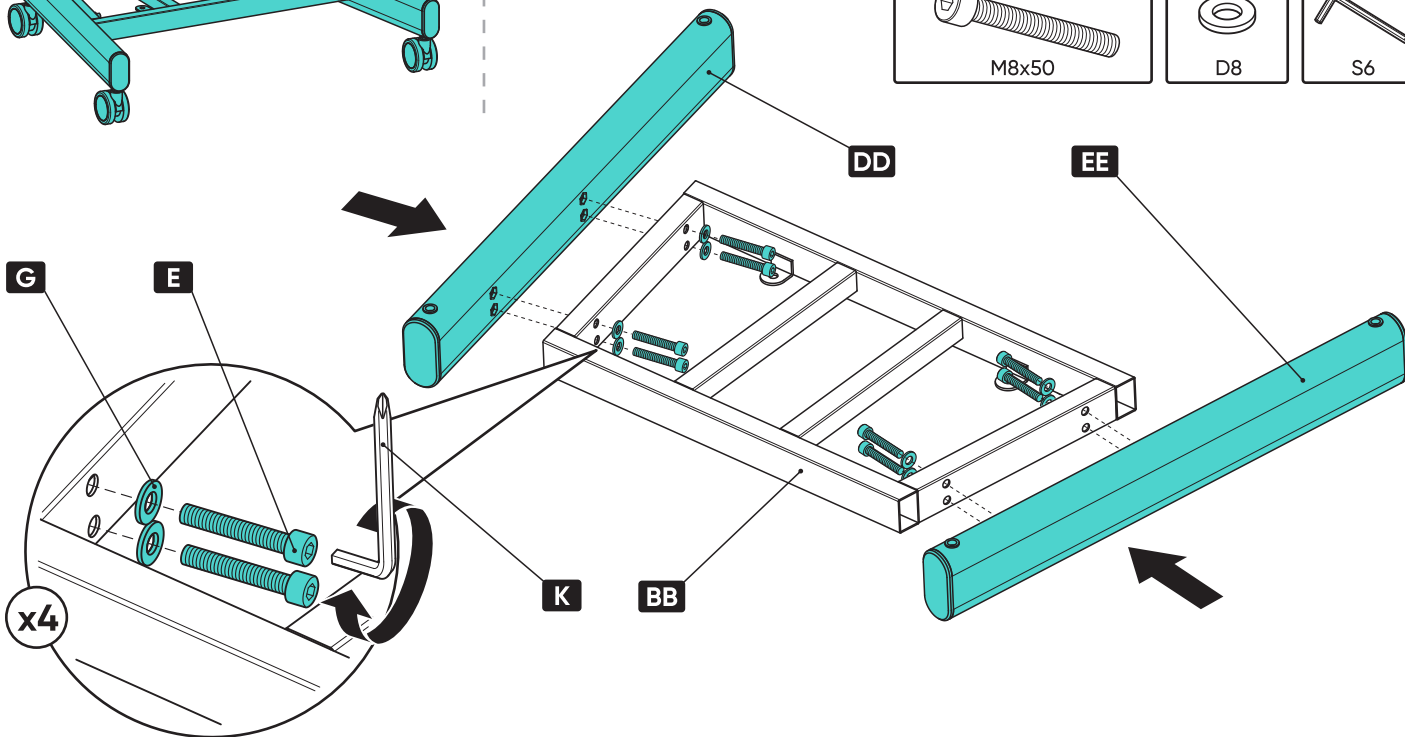
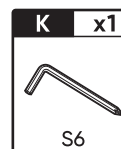
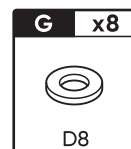
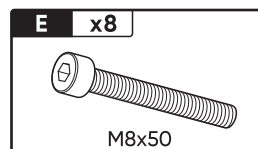
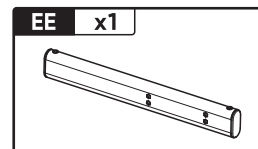
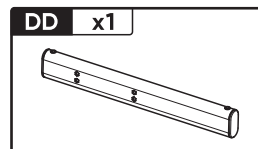
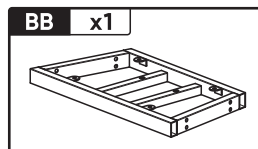
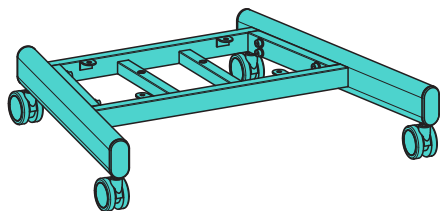

2

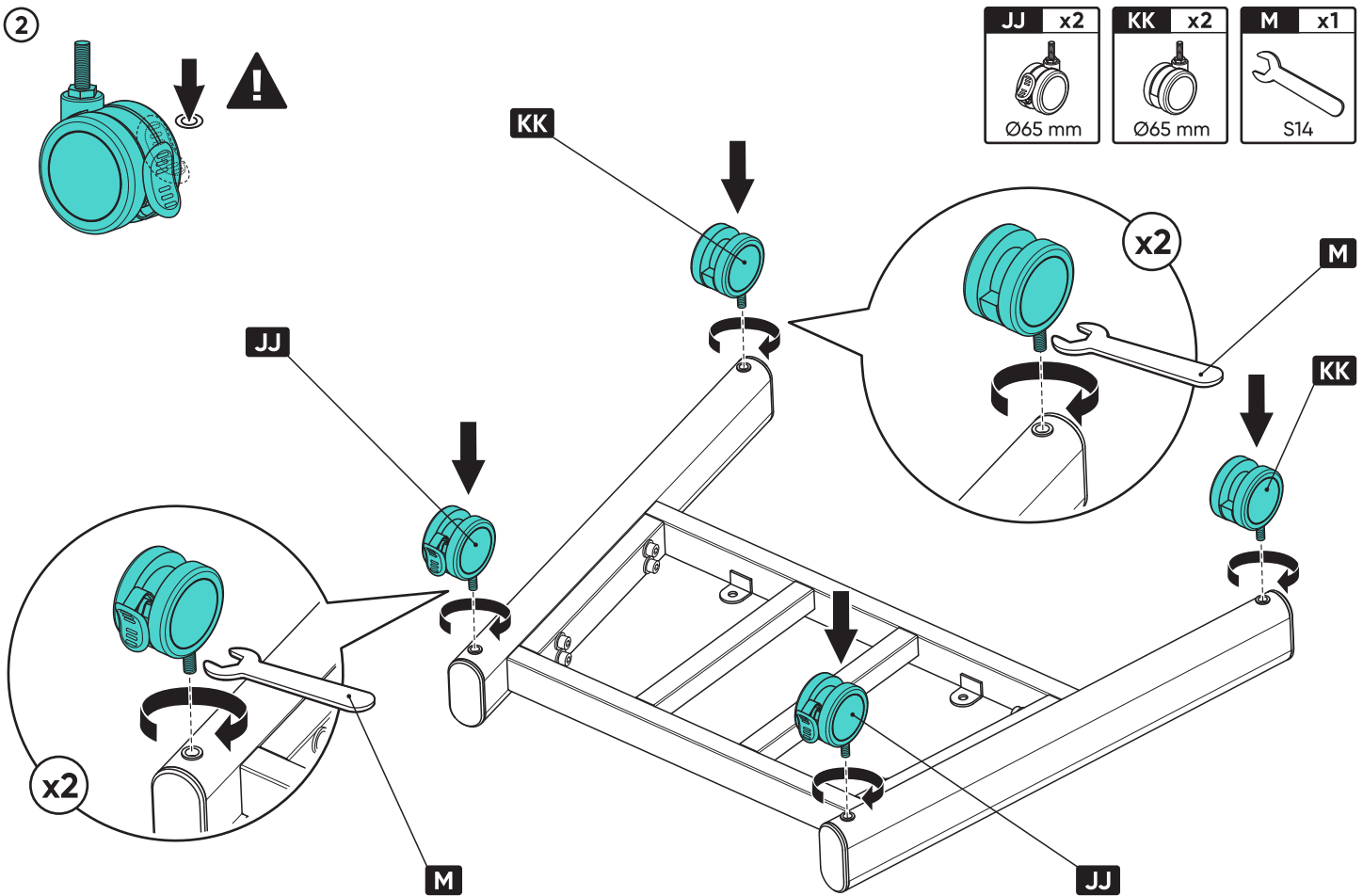

3 Installation of the columns on the base
Installation des Hauptteils auf der Basis
Установка колонн на базу

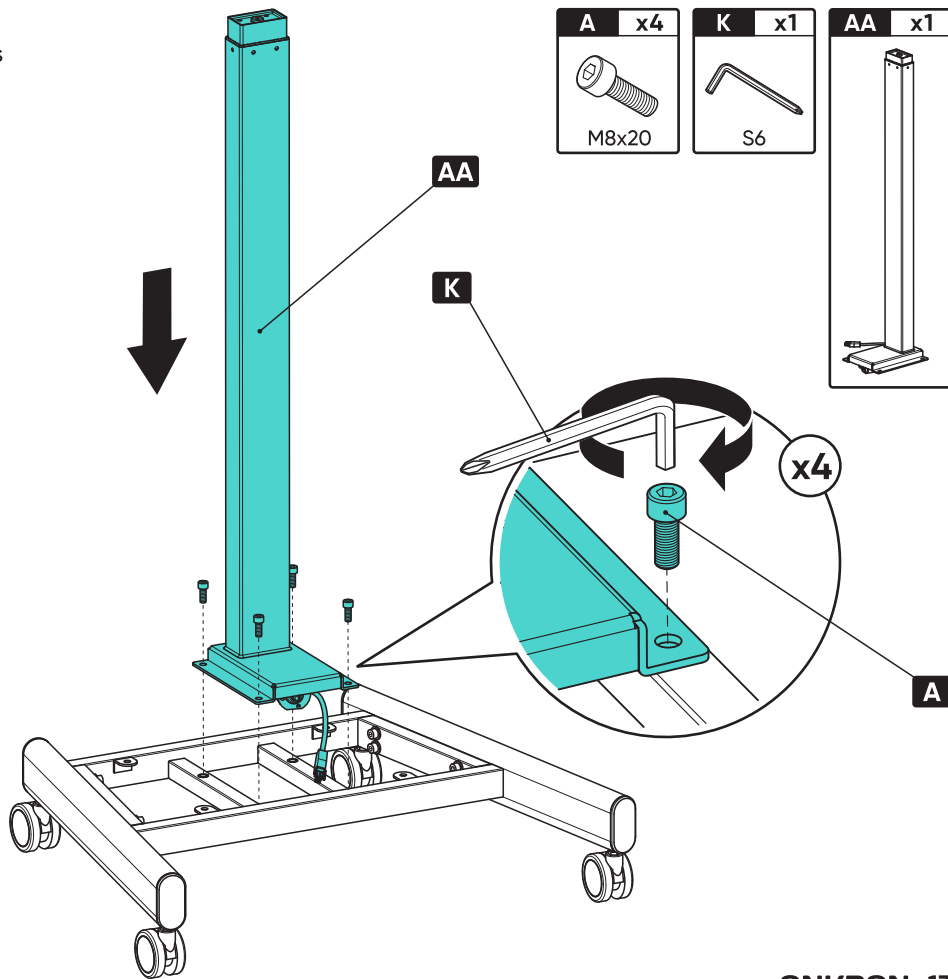
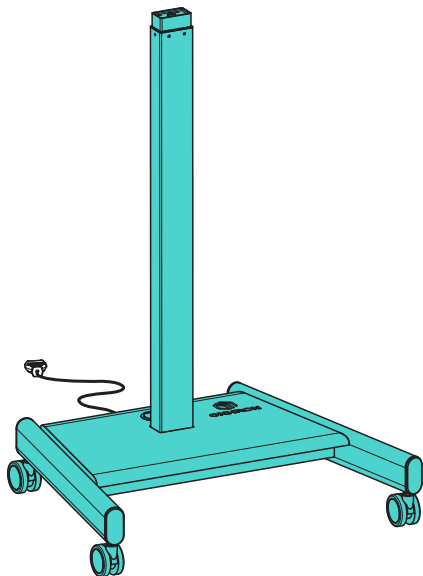

4

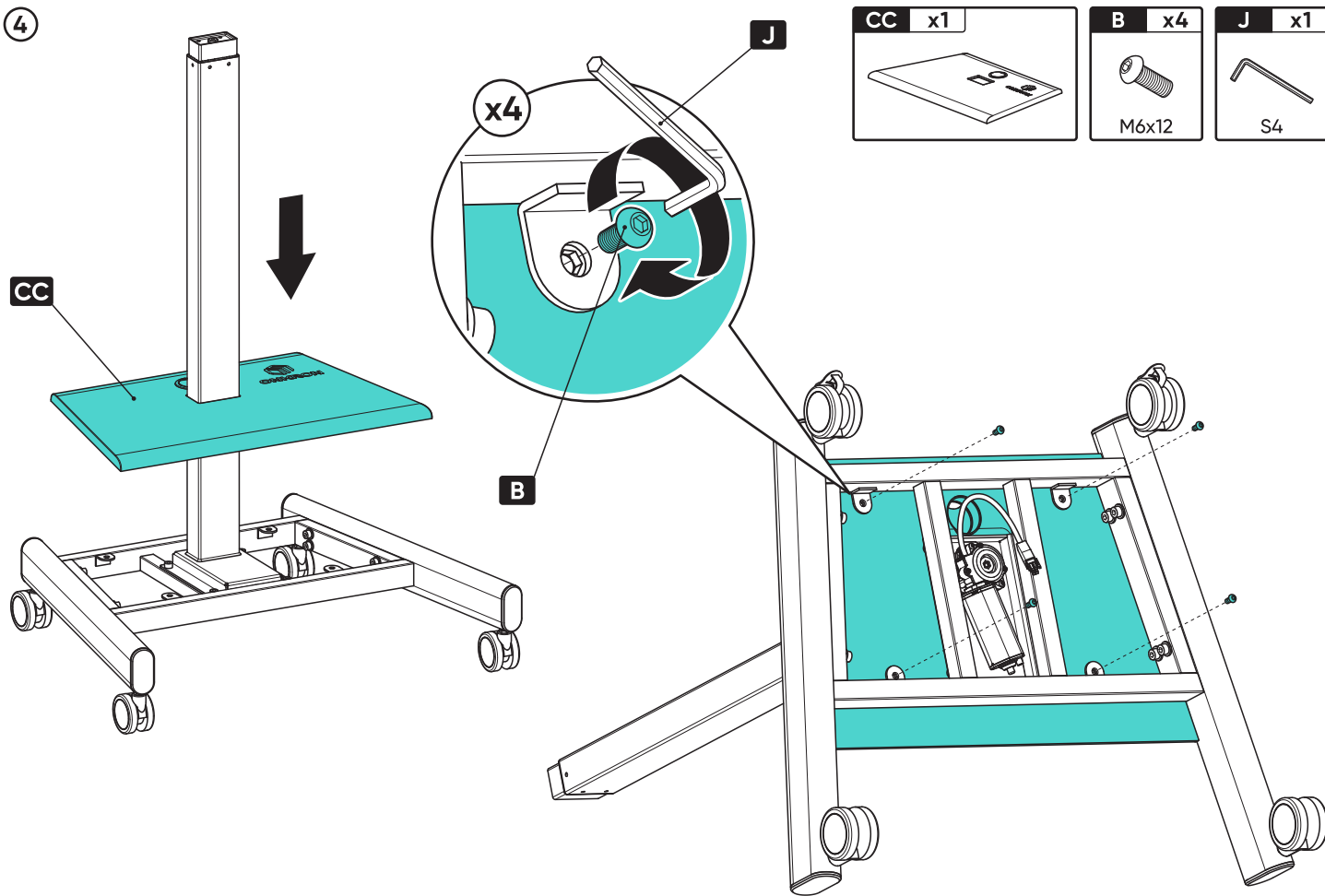

5 Connecting of the motor controls
Anschluss der Motorsteuerung
Подключение элементов управления мотором

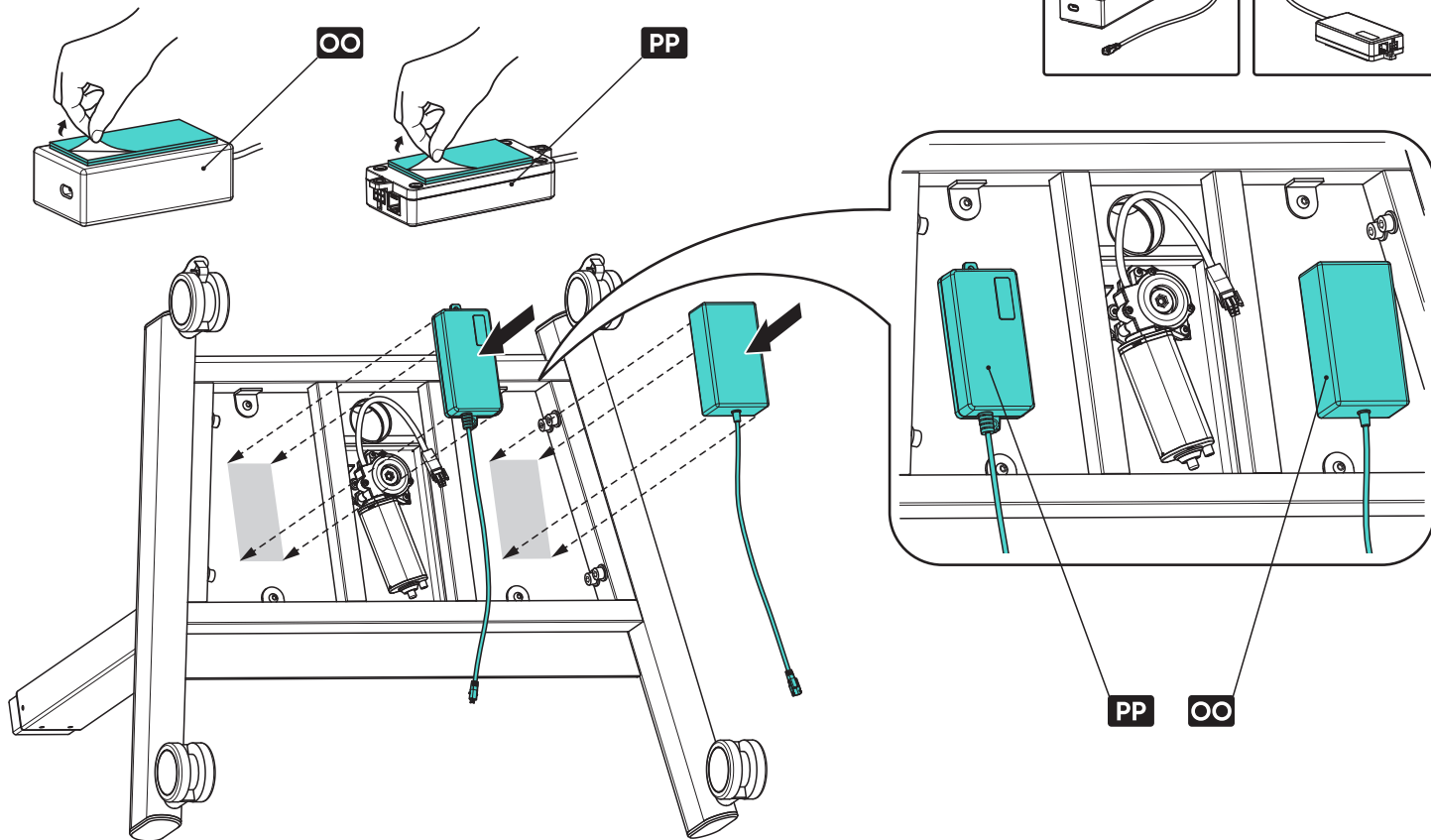

6

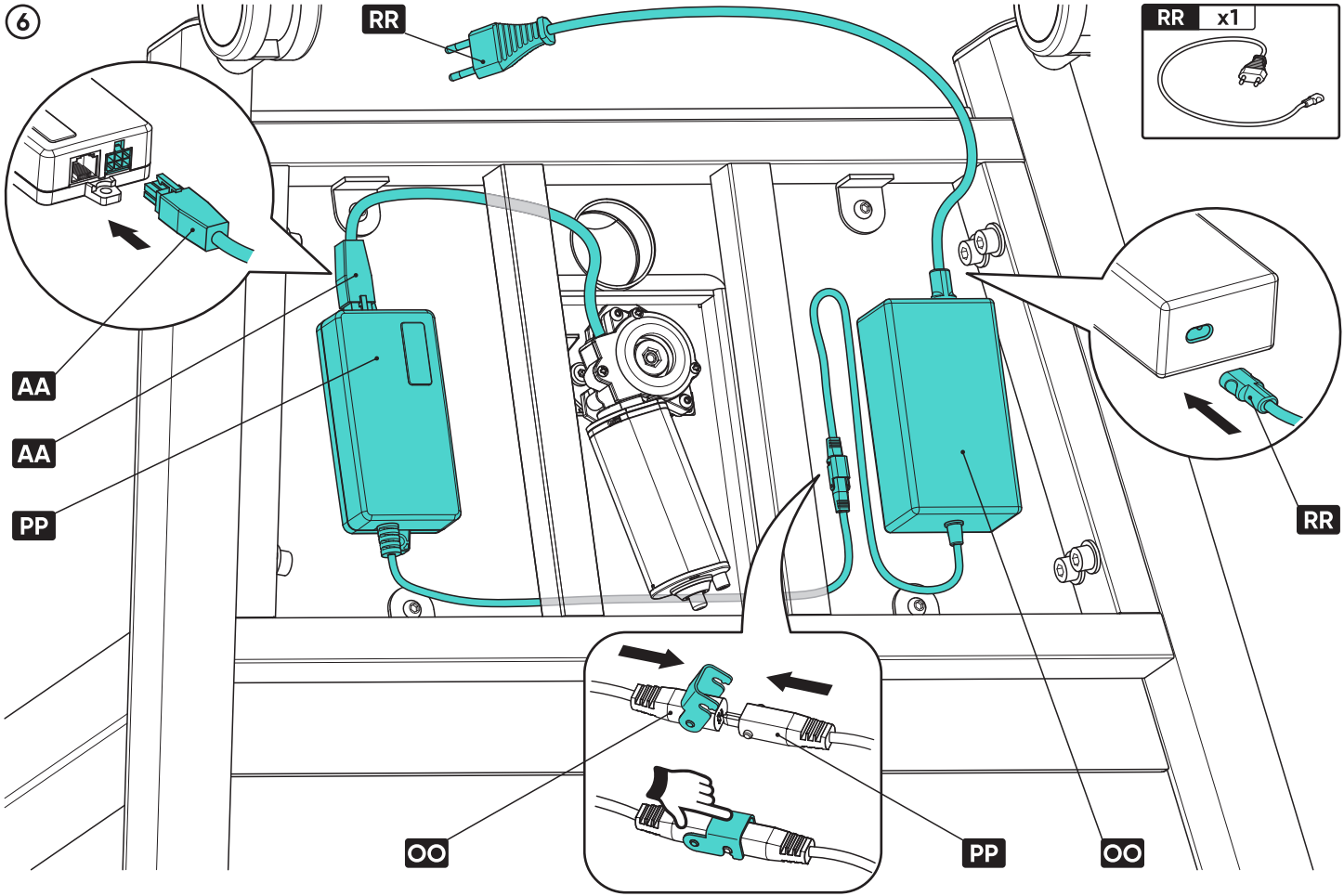

7

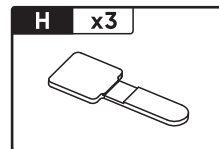
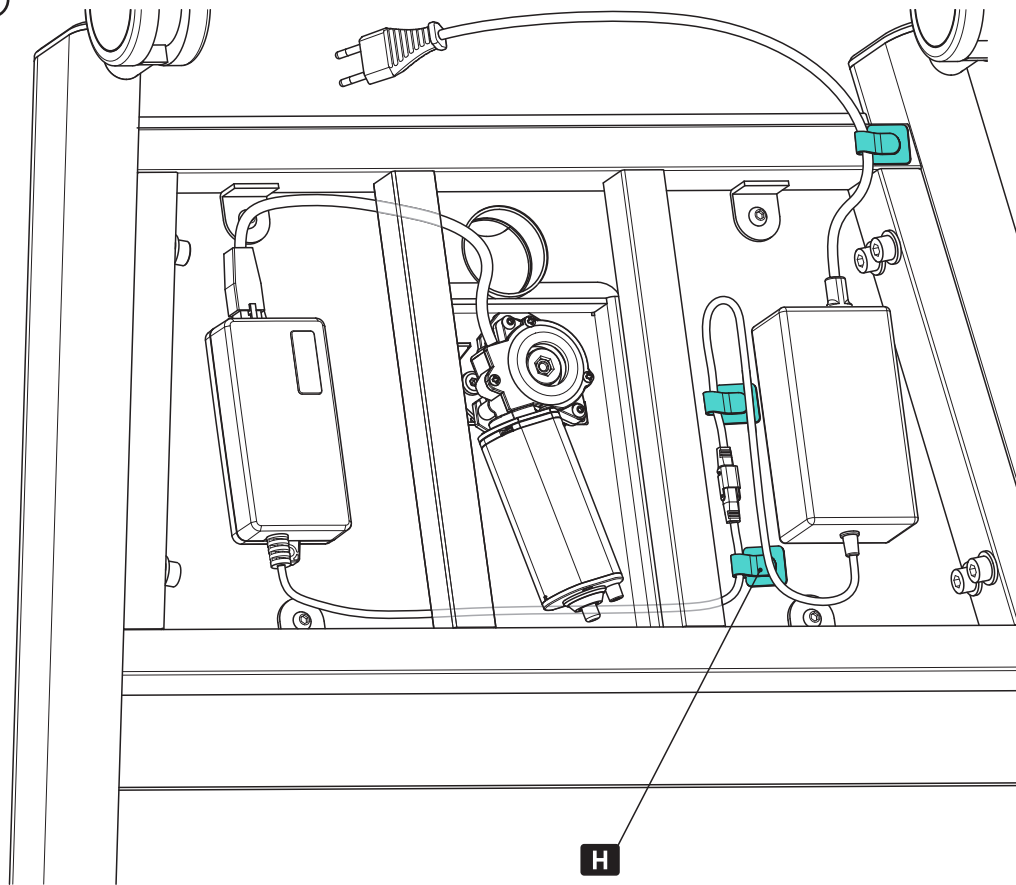

x2

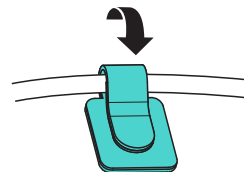
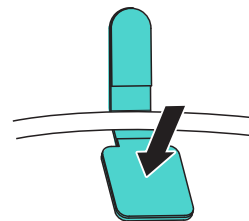
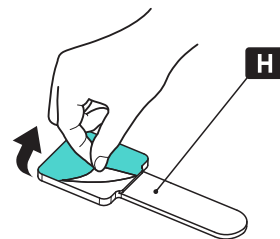

8 Measure Your TV Hole Pattern
Messen Sie Ihr TV-Lochmuster
Определение стандарта VESA

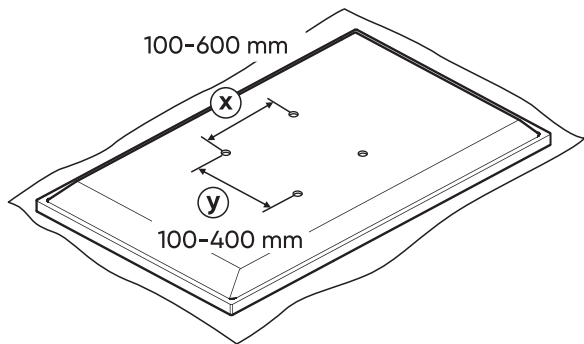

9 Select TV Screws
Auswahl von TV-Schrauben
Выбор ТВ винтов

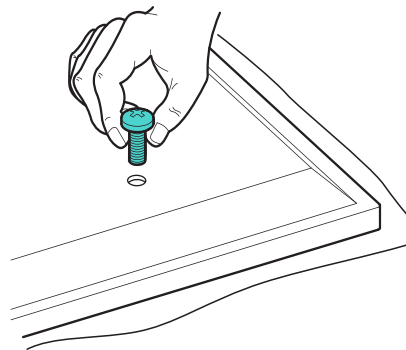

10 Select TV spacers
Auswahl an TV-Abstandshaltern
Выбор ТВ проставок

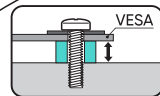
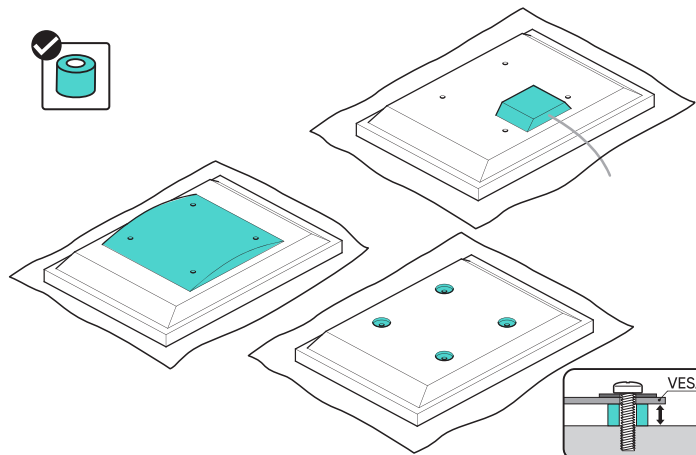
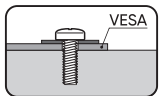
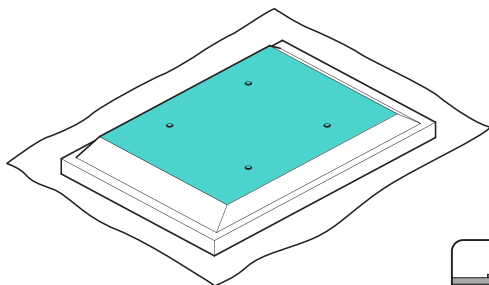

11 Installation of the protective pads
 Einbau von elastischen Einlagen
 Установка эластичных вставок



VESA (mm)
 100x200, 200x100, 200x200

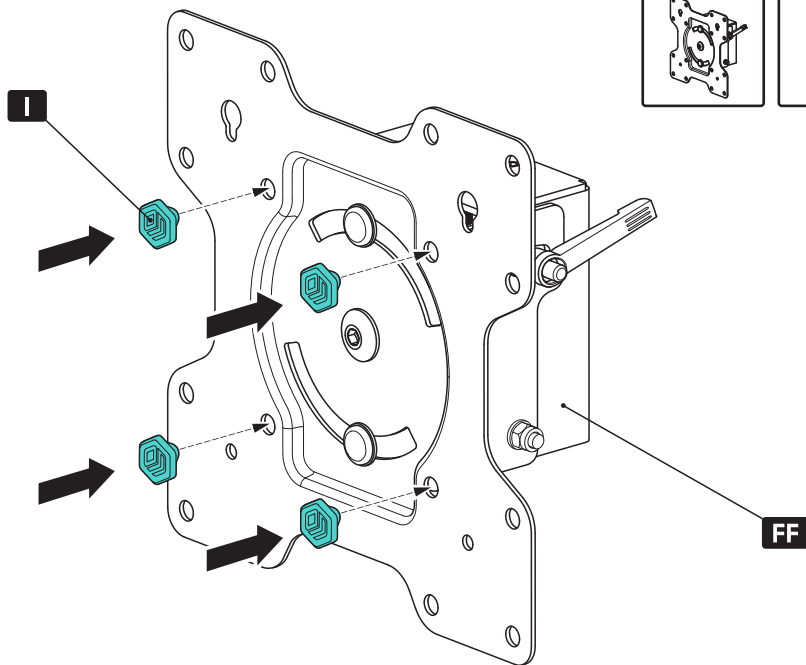
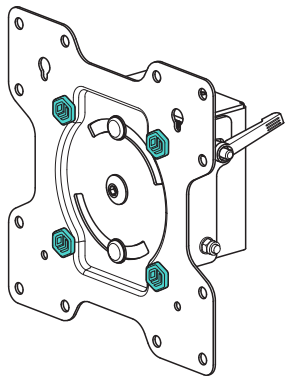

Protective pads have been added to the hardware kit. WE RECOMMEND protective pad installation in the designated holes of the VESA panel.

⚠ PURPOSE:

The pads are designed to improve scratch resistance and also help reduce small amounts of vibration.

Dem Montagesatz wurden elastische Einsätze hinzugefügt. Wir empfehlen, die elastischen Einsätze in die freien Löcher der VESA-Platte einzusetzen.

⚠ ZWECK:

- zum Schutz des Bildschirms vor Kratzern und Dellen bei der Befestigung der Rückseite des Bildschirms an der VESA-Metallplatte;
- reduziert die Mikro vibration des Bildschirms durch den Tisch und die Kühlgeräte.

В комплект крепежа добавлены эластичные вставки. РЕКОМЕНДУЕМ устанавливать эластичные вставки в свободные отверстия на VESA панели.

⚠ ПРЕДНАЗНАЧЕНИЕ:

- для защиты экрана от царапин и вмятин при фиксации задней панели экрана к металлической VESA панели;
- снижает микро вибрации экрана от стола и кулеров.

12 Installation of the VESA-panel 200x200 mm onto the TV
 Montage der VESA-Platte 200x200 mm am TV
 Установка VESA панели 200x200 mm на ТВ



VESA (mm)
 100x100,
 200x100,
 200x200

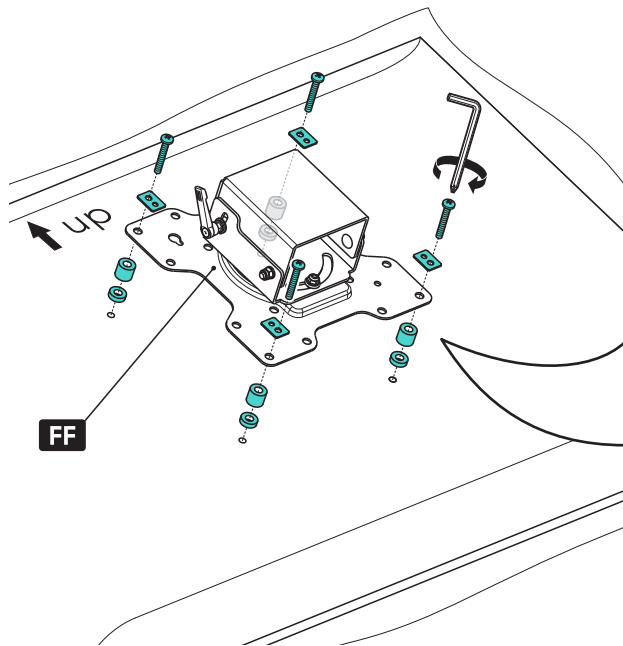

FF x1 	M-A x4 	M-B x4 	M-C x4 	M-D x4
M-E x4 	M-F x4 	M-G x8 	M-H x8 	K x1

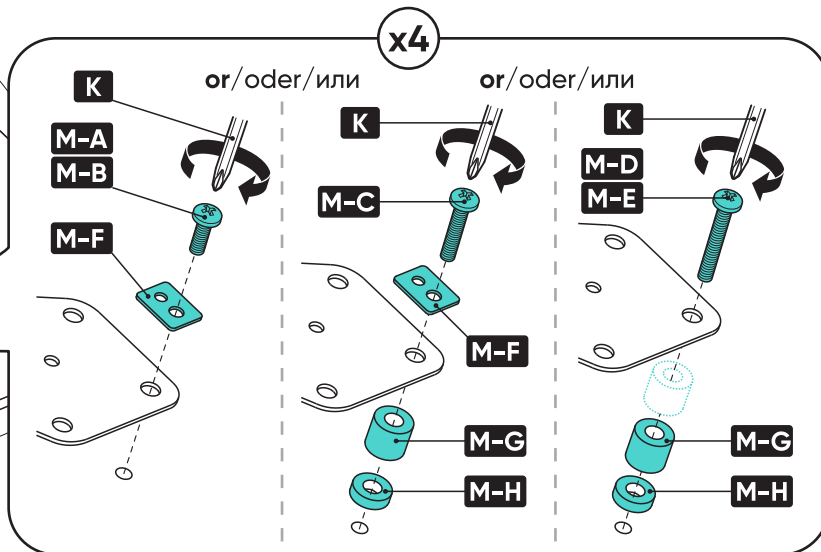

ATTENTION! All screws must be securely tightened.
DO NOT OVERTIGHTEN THEM!

WARNUNG! Die Schrauben müssen fest angezogen werden, dürfen aber nicht überdreht werden.

ВНИМАНИЕ! Винты должны быть надежно закручены, но не перетянуты.

13 TV mounting

Installation eines Fernsehers auf einem TV-Ständer
Установка телевизора на стойку



VESA (mm)

100x200,
200x100,
200x200

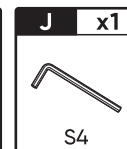
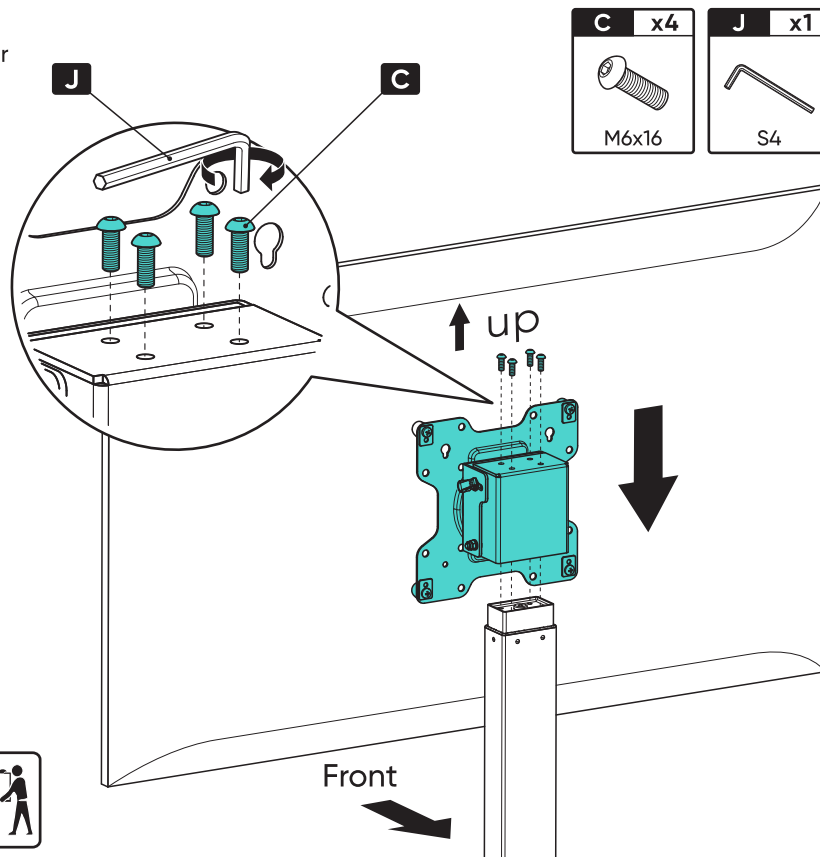
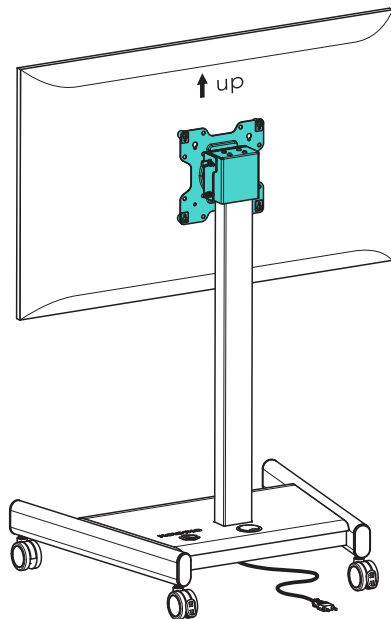

ATTENTION! In order to avoid accidents, two people should participate in the installation and adjustment of the TV/touchscreen panel.



ACHTUNG: Um Unfälle zu vermeiden, müssen zwei Personen an der Installation und Einstellung des Fernsehers und des Touchpanels beteiligt sein.

ВНИМАНИЕ: Во избежание несчастных случаев, при установке и регулировке телевизора, сенсорной панели должны участвовать два человека.

14 **VESA panel installation**
 Installation der VESA-Platte
 Установка VESA панели



VESA (mm)

200x300, 200x400, 200x500,
 300x200, 300x300, 300x400,
 300x500, 400x200, 400x300,
 400x400, 400x500, 500x200,
 500x400, 500x500, 600x200,
 600x300, 600x400

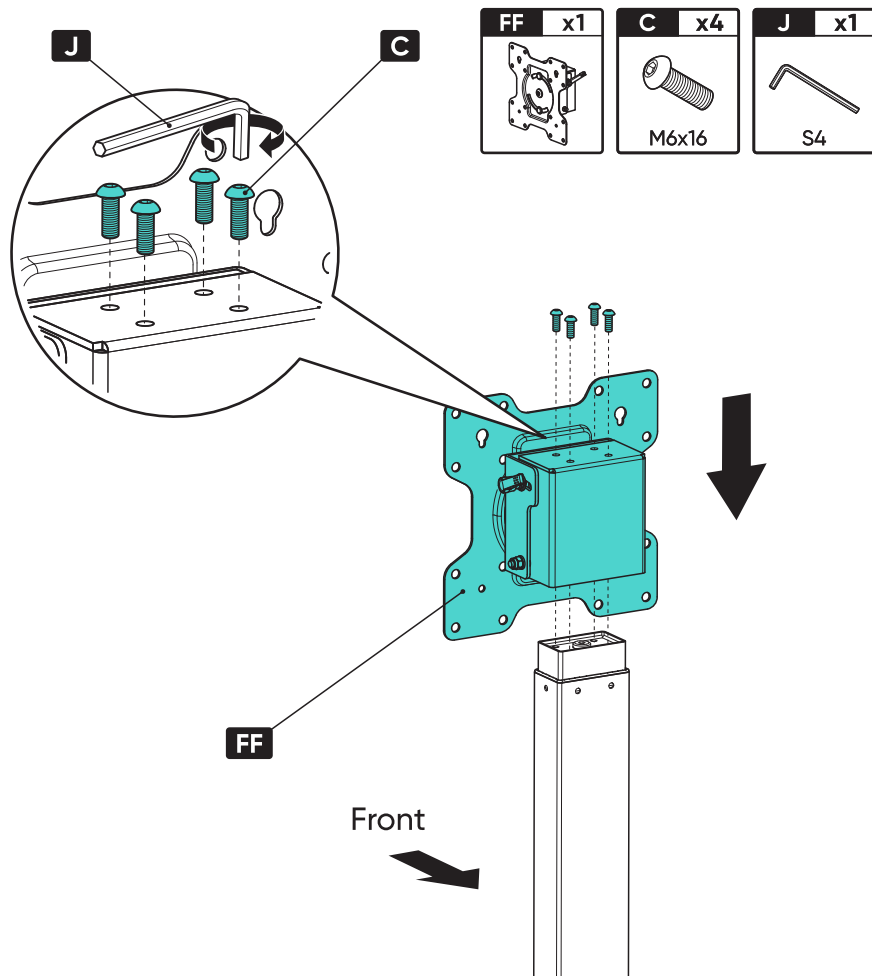
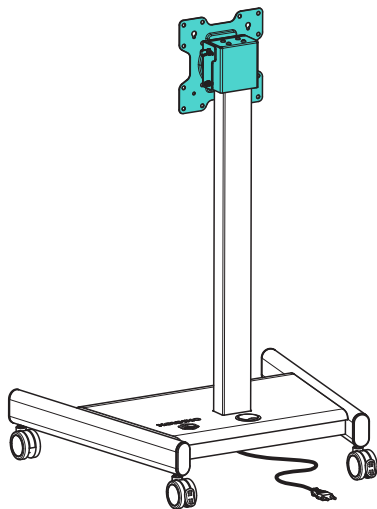

15 Assembly of the VESA adapters
Montage von VESA-Adaptern
Сборка VESA адаптеров



VESA (mm)

200x300, 200x400,
200x500, 300x200,
300x300, 300x400,
300x500, 400x200,
400x300, 400x400,
400x500, 500x200,
500x400, 500x500,
600x200, 600x300,
600x400

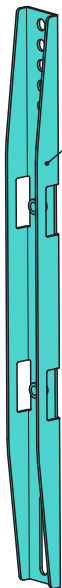
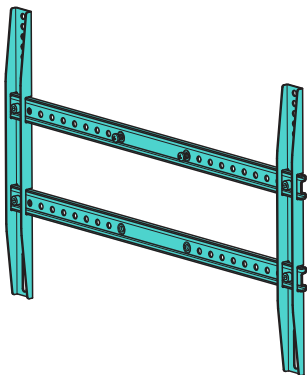

GG

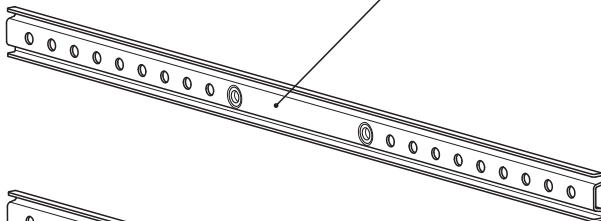

HH

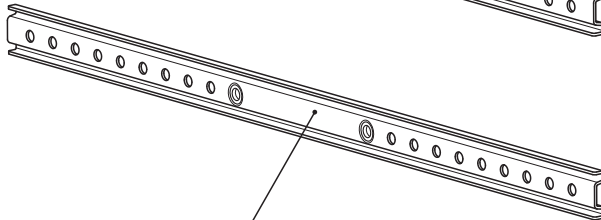

HH

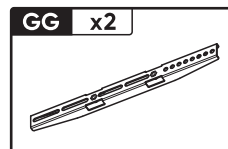

GG x2

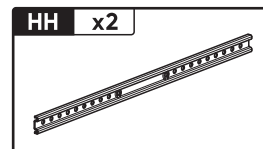

HH x2

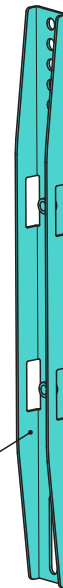

GG



16

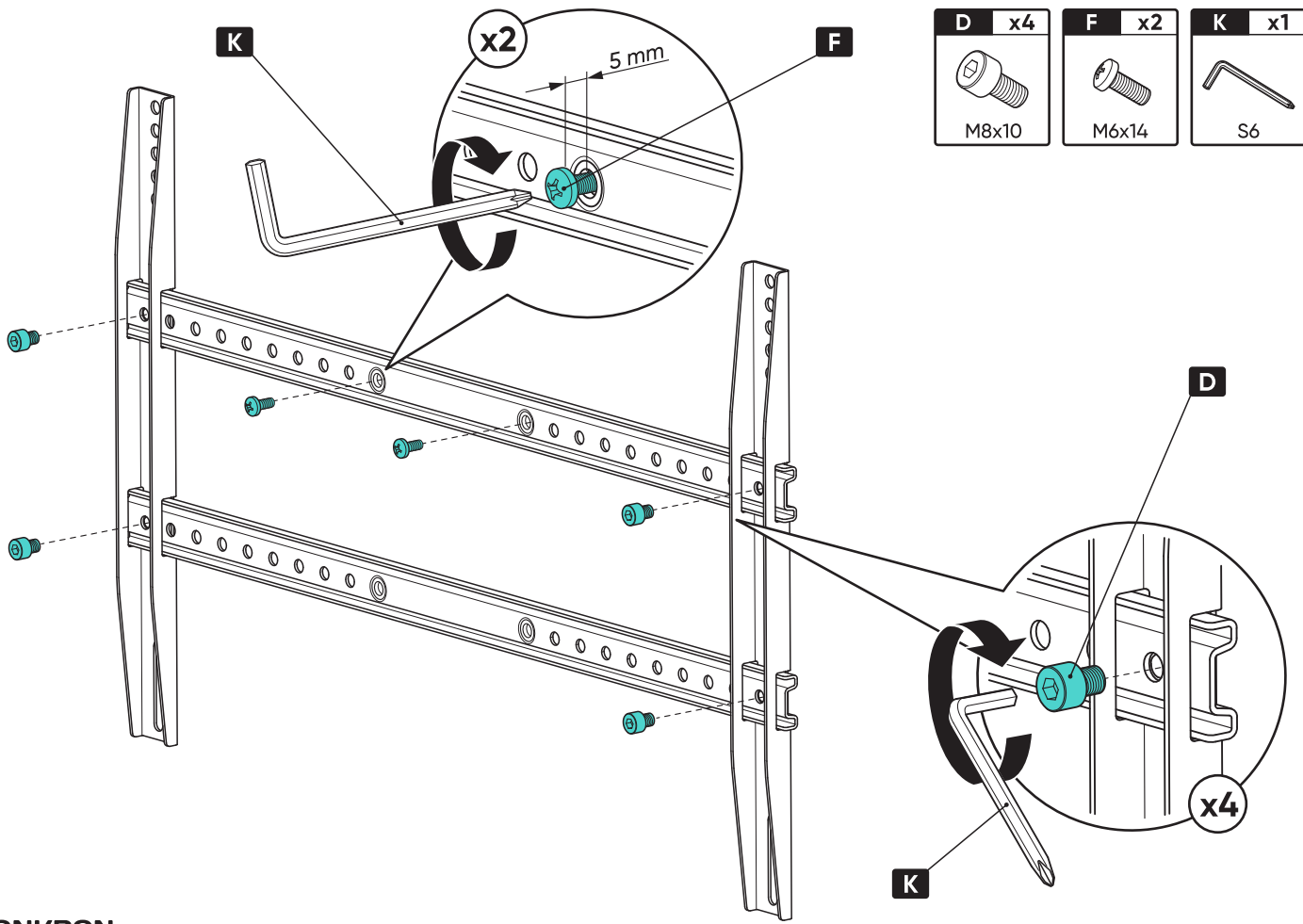

17 Installation of the protective pads
Einbau von elastischen Einlagen
Установка эластичных вставок



VESA (mm)

200x300, 200x400, 200x500,
300x200, 300x300, 300x400,
300x500, 400x200, 400x300,
400x400, 400x500, 500x200,
500x400, 500x500, 600x200,
600x300, 600x400

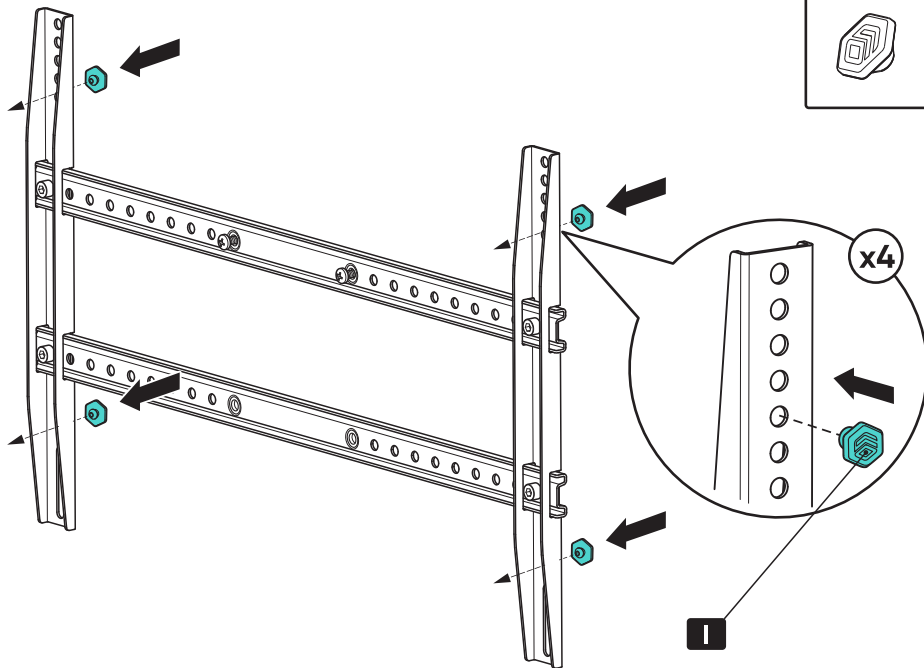
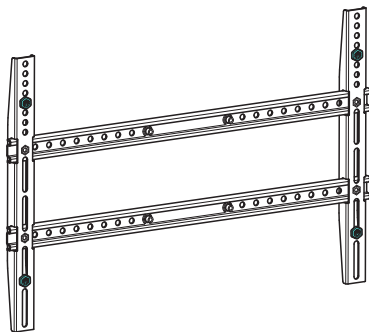

Protective pads have been added to the hardware kit. WE RECOMMEND protective pad installation in the designated holes of the VESA panel.

⚠ PURPOSE:

The pads are designed to improve scratch resistance and also help reduce small amounts of vibration.

Dem Montagesatz wurden elastische Einsätze hinzugefügt. Wir empfehlen, die elastischen Einsätze in die freien Löcher der VESA-Platte einzusetzen.

⚠ ZWECK:

- zum Schutz des Bildschirms vor Kratzern und Dellen bei der Befestigung der Rückseite des Bildschirms an der VESA-Metallplatte;
- reduziert die Mikroviibration des Bildschirms durch den Tisch und die Kühlgeräte.

В комплект крепежа добавлены эластичные вставки. РЕКОМЕНДУЕМ устанавливать эластичные вставки в свободные отверстия на VESA панели.

⚠ ПРЕДНАЗНАЧЕНИЕ:

- для защиты экрана от царапин и вмятин при фиксации задней панели экрана к металлической VESA панели;
- снижает микровибрации экрана от стола и кулеров.

18 Rails installation on the TV
 Installieren Sie die Rackführungen am Fernsehgerät
 Установка направляющих стойки к телевизору



VESA (mm)

200x300, 200x400,
 200x500, 300x200,
 300x300, 300x400,
 300x500, 400x200,
 400x300, 400x400,
 400x500, 500x200,
 500x400, 500x500,
 600x200, 600x300,
 600x400

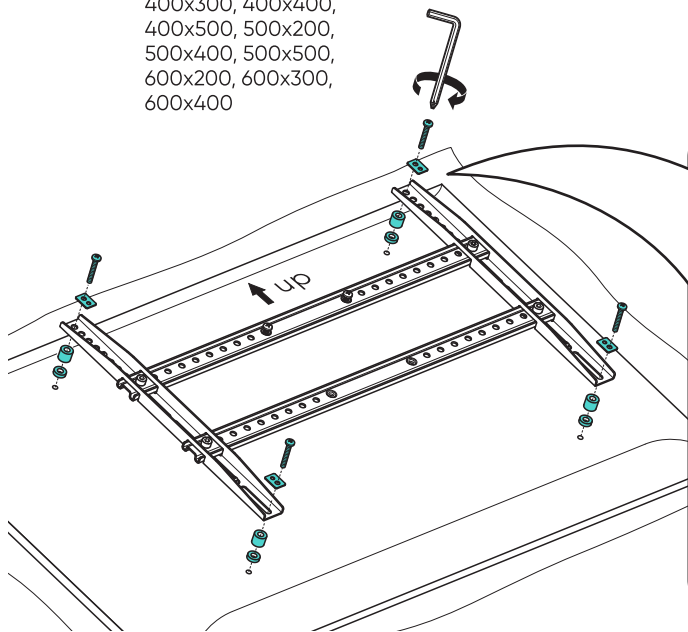

M-A x4 M5x14	M-B x4 M6x14	M-C x4 M6x30	M-D x4 M8x30	M-E x4 M8x50
M-F x4 D5/D8	M-G x8 15x8.2x5	M-H x8 15x8.2x15	K x1 S6	

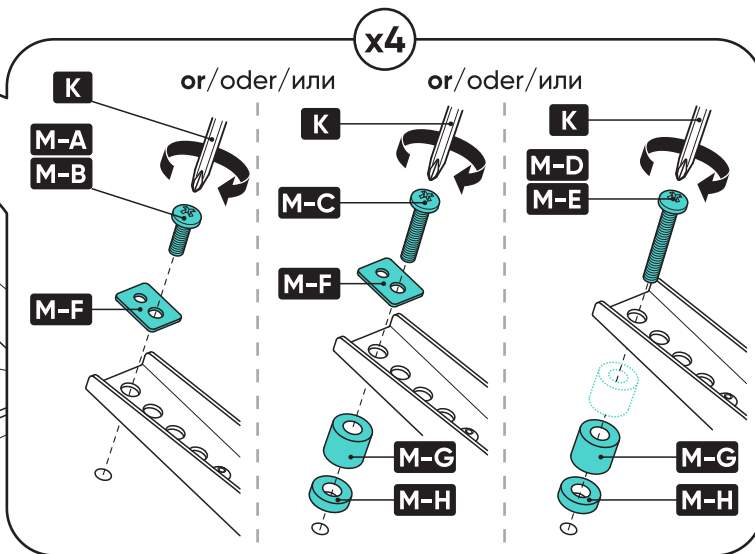

ATTENTION! All screws must be securely tightened.
DO NOT OVERTIGHTEN THEM!

WARNING! Die Schrauben müssen fest angezogen werden, dürfen aber nicht überdreht werden.

ВНИМАНИЕ! Винты должны быть надежно закручены, но не перетянуты.

19 TV mounting
Installation eines Fernsehers auf einem TV-Ständer
Установка телевизора на стойку



VESA (mm)

200x300, 200x400, 200x500, 300x200,
 300x300, 300x400, 300x500, 400x200,
 400x300, 400x400, 400x500, 500x200,
 500x400, 500x500, 600x200, 600x300,
 600x400

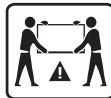
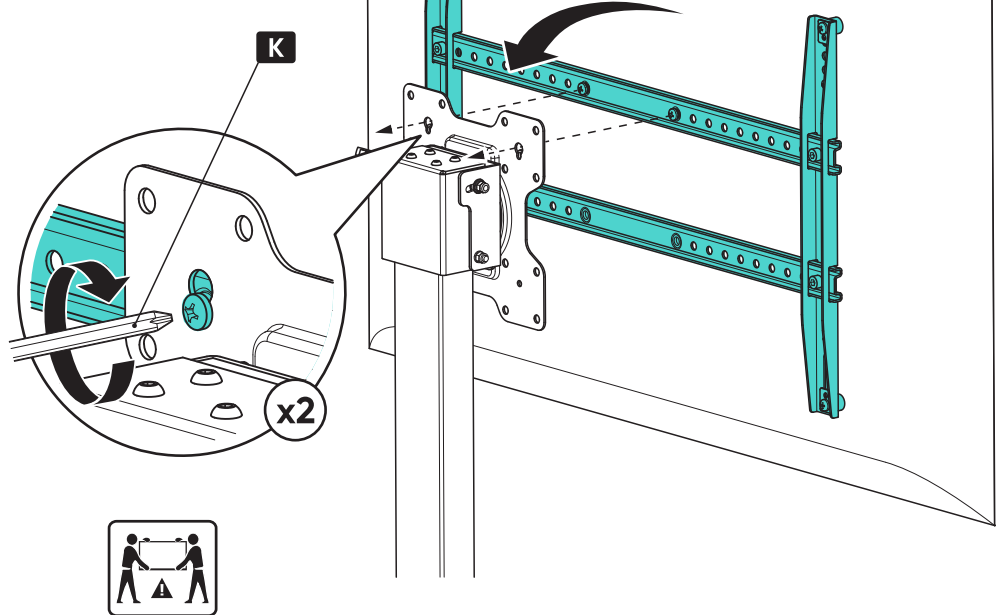
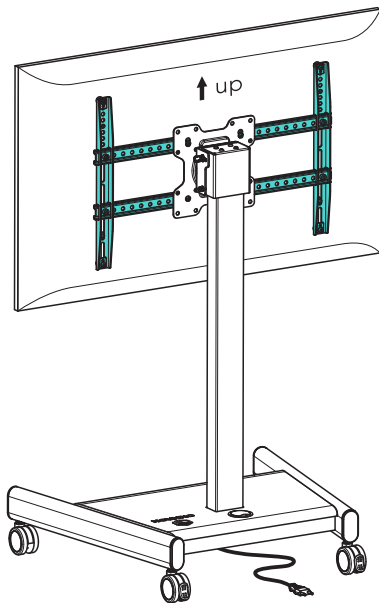

ATTENTION! In order to avoid accidents, two people should participate in the installation and adjustment of the TV/touchscreen panel.

ACHTUNG: Um Unfälle zu vermeiden, müssen zwei Personen an der Installation und Einstellung des Fernsehers und des Touchpanels beteiligt sein.

ВНИМАНИЕ: Во избежание несчастных случаев, при установке и регулировке телевизора, сенсорной панели должны участвовать два человека.

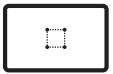

20



VESA (mm)

- 200x300, 200x400, 200x500,
- 300x200, 300x300, 300x400,
- 300x500, 400x200, 400x300,
- 400x400, 400x500, 500x200,
- 500x400, 500x500, 600x200,
- 600x300, 600x400



F	x2	K	x1
			
M6x14		S6	

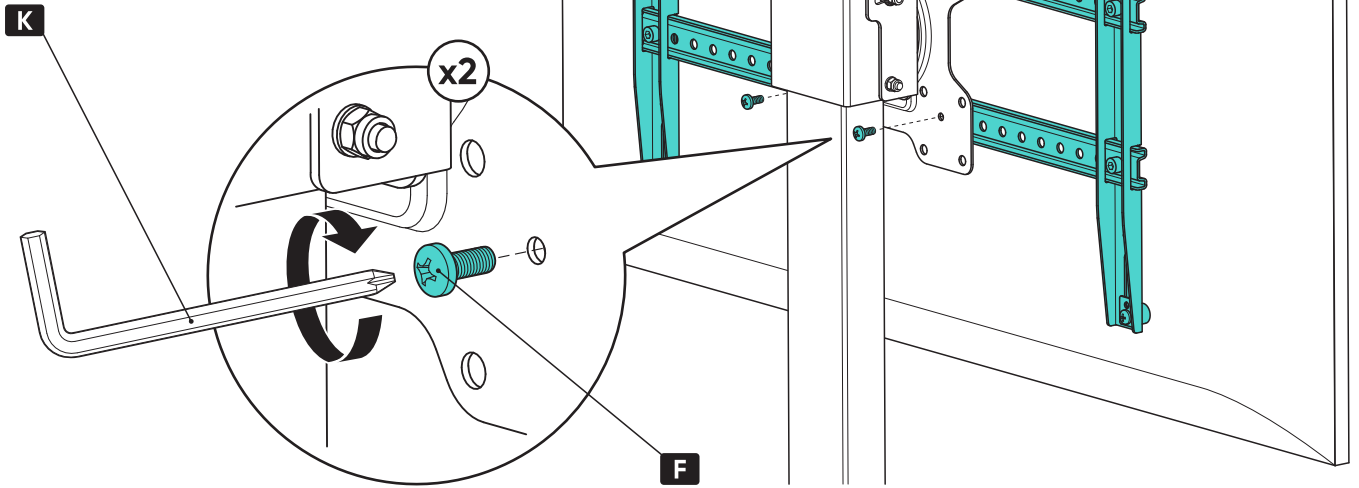

21 Assembly and installation of the shelf
Montage und Einbau der AV-Ablagen für AV-Geräte
Сборка и установка полки для техники

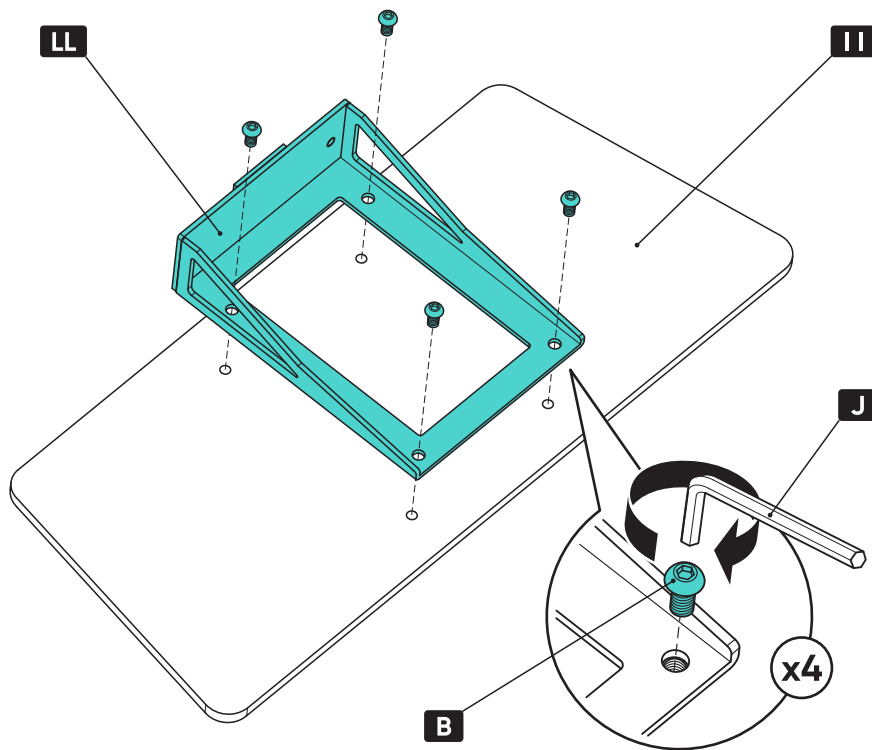
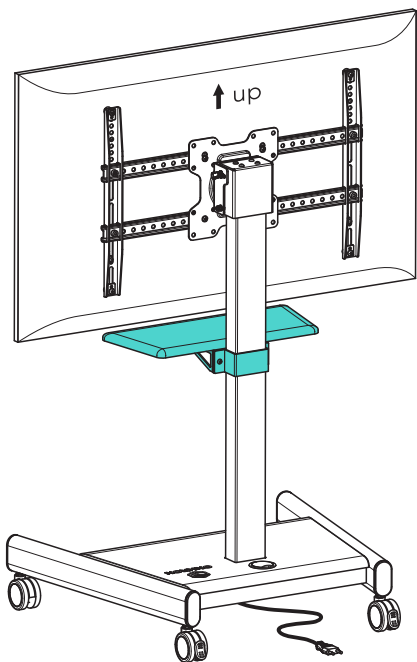
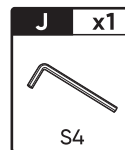
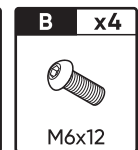
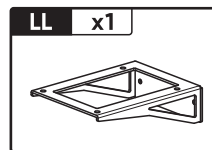
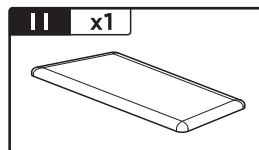

22

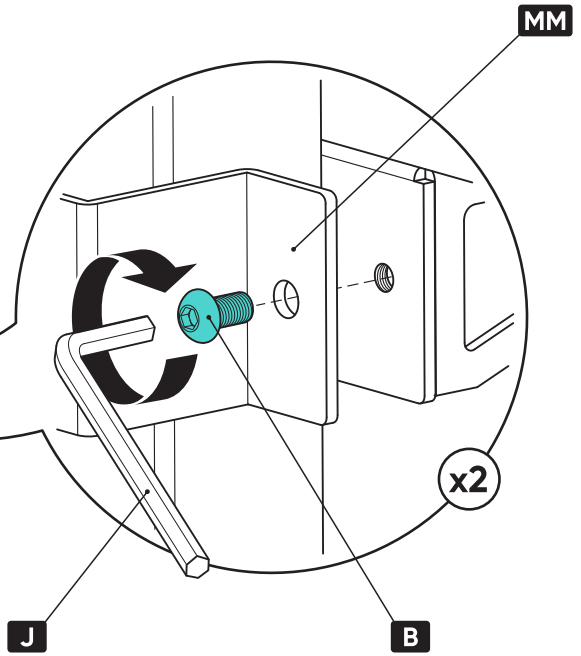
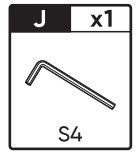
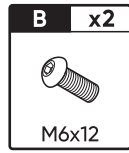
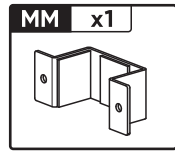
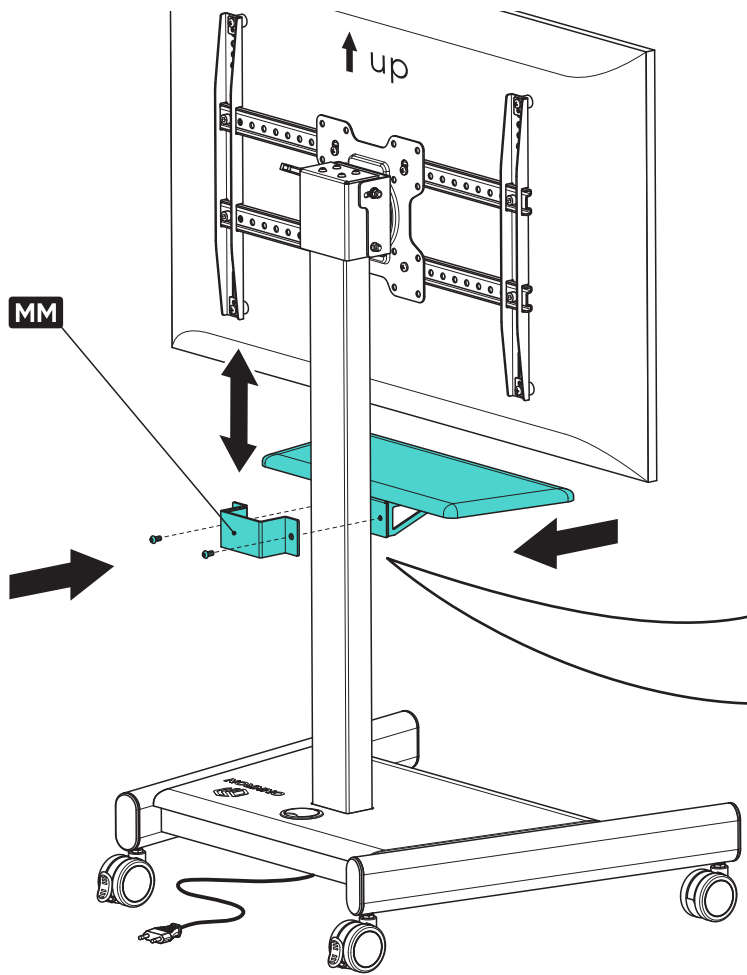

30 ONKRON

23 Height adjustment of the stand with the remote control
Höhenverstellung des Ständers per Fernbedienung
Регулировка высоты стойки с помощью пульта

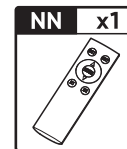

To prevent the TV from hitting the shelf when in the lower position, lower it to a safe height!

Um zu verhindern, dass der Fernseher in der unteren Position gegen das Regal stößt, senken Sie ihn auf eine sichere Höhe ab!

Чтобы телевизор в нижнем положении не упирался в полку, опустите её на безопасную высоту!

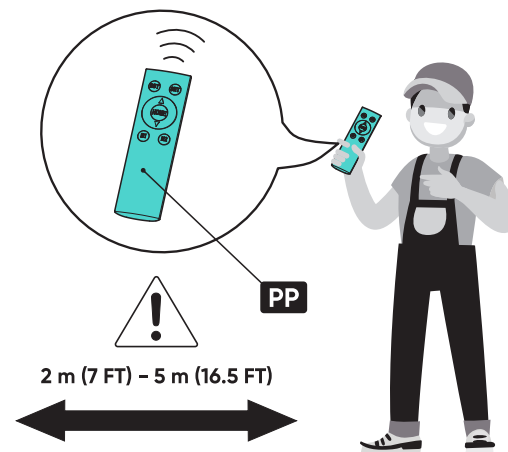
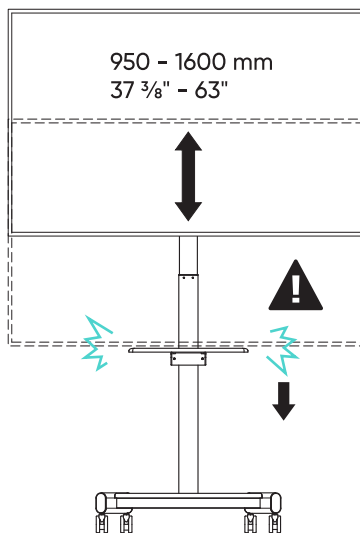
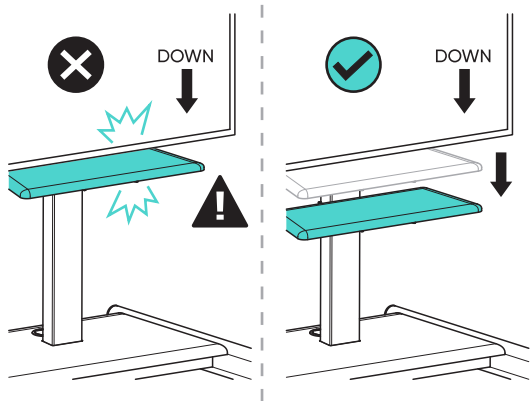

Make sure that the equipment is assembled correctly and connect the motor to the mains.

Raise the screen to the maximum height using the remote control.

Stay from 2 m (7 ft) to 5 m (16.5 ft) away from the stand to make adjustments.

Vergewissern Sie sich, dass das Gerät korrekt montiert ist, und schließen Sie den Motor an die Stromversorgung an.

Stellen Sie den Bildschirm mit der Fernbedienung auf die maximale Höhe ein.

Halten Sie bei der ersten Höheneinstellung einen Abstand von 2 m (7 ft) bis 5 m (16.5 ft) zum Ständer ein.

Убедитесь в правильности сборки оборудования и подключите мотор к электросети.

Поднимите экран на максимальную высоту с помощью пульта.

Во время первичной регулировки держитесь на расстоянии 2 м (7 ft) - 5 м (16.5 ft) от стойки.

24 Cable management
Verlegung der Kabel
Прокладка проводов

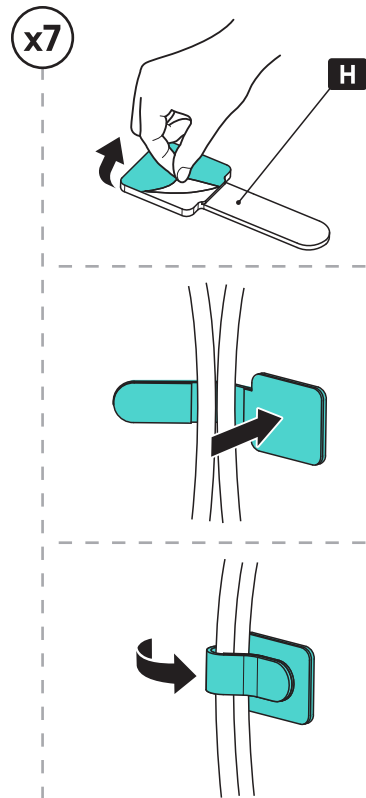
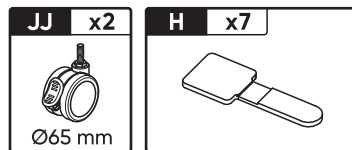
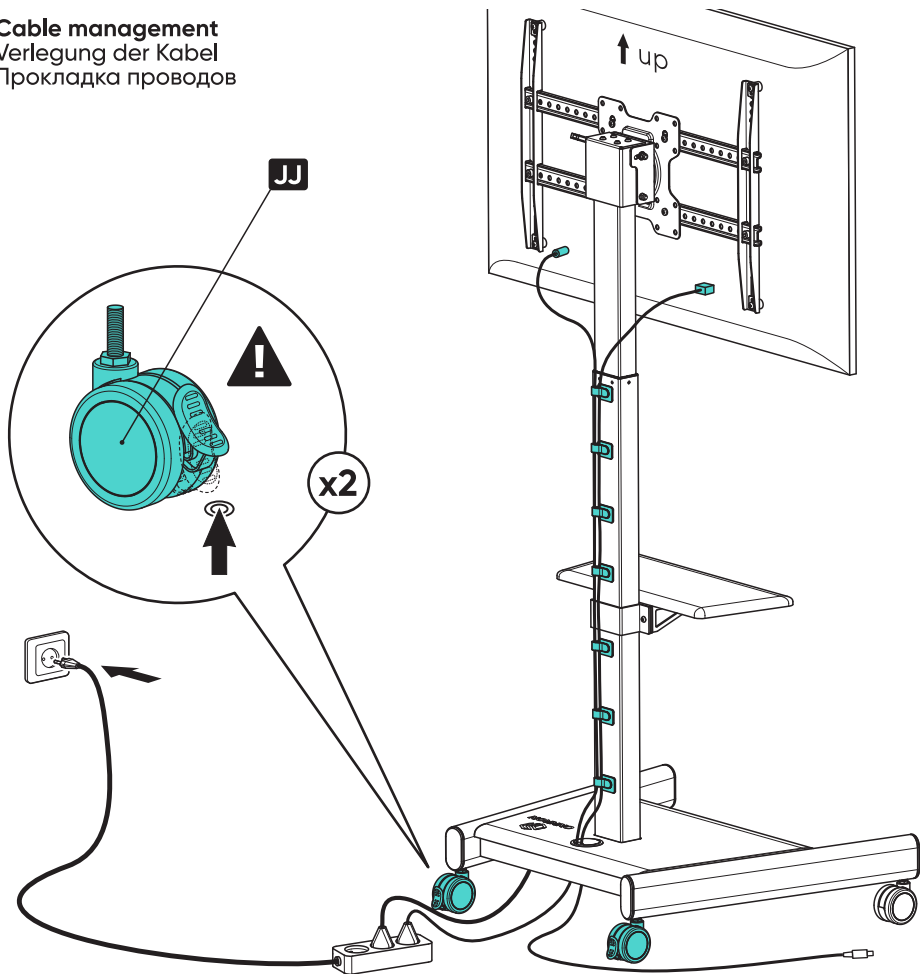

25 Tilt angle adjustment
Einstellung der Neigung des TV
Регулировка наклона ТВ

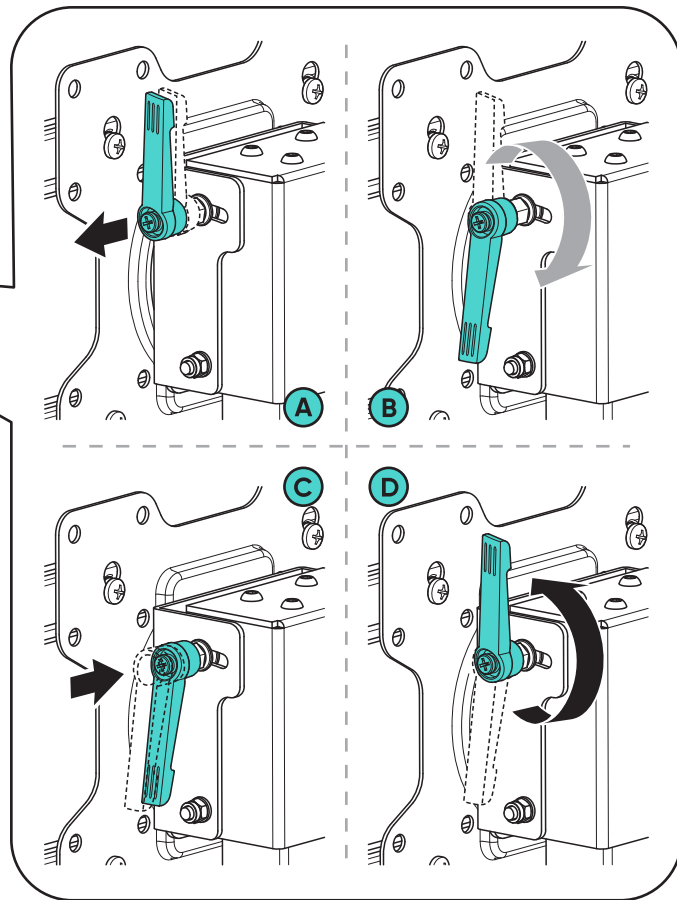
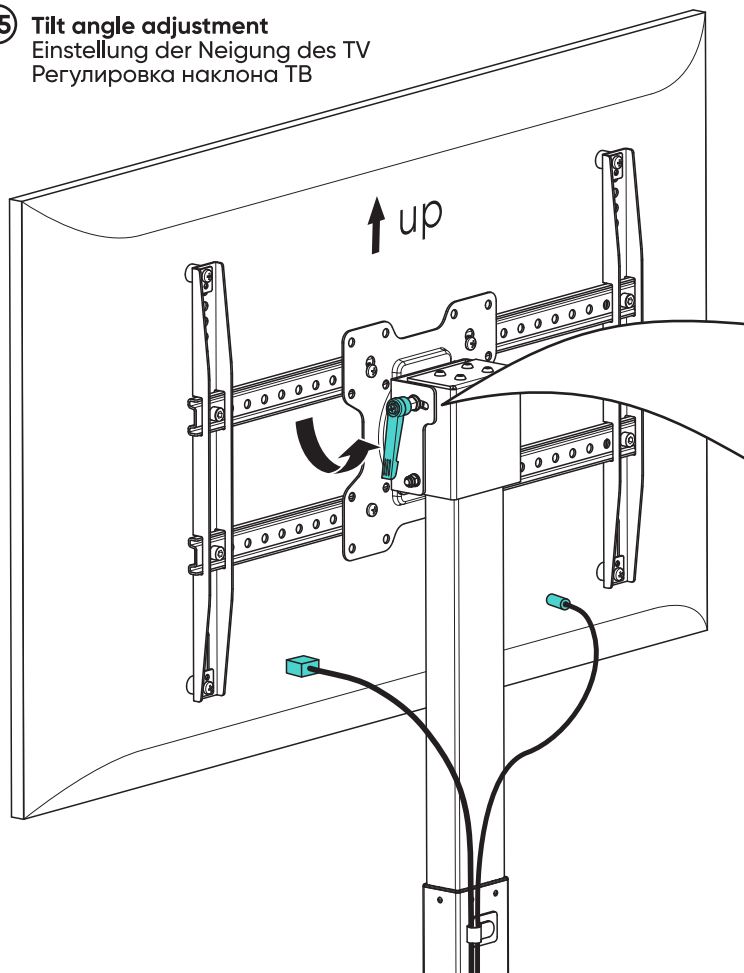

26

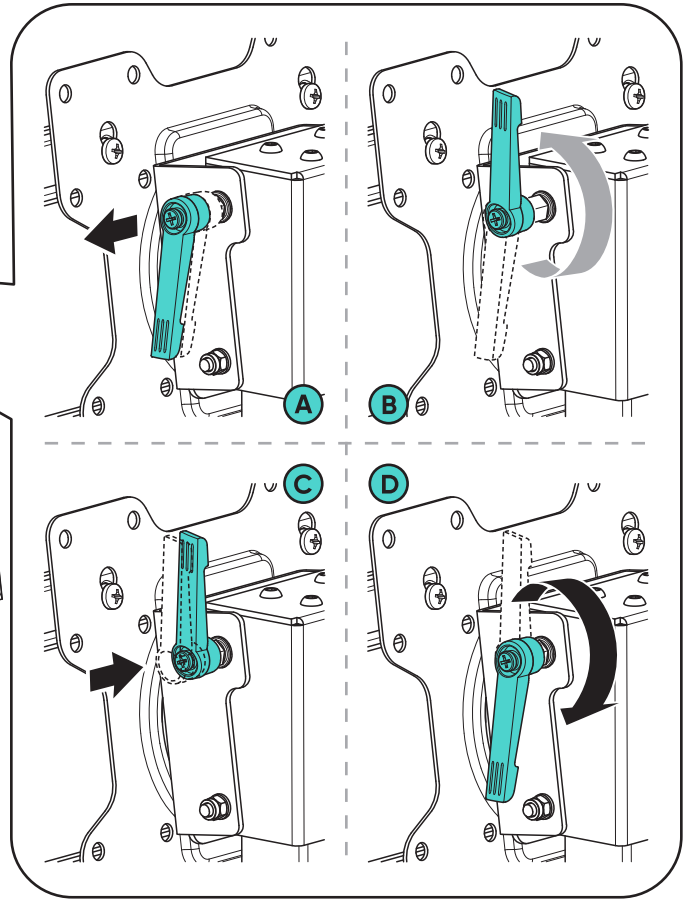
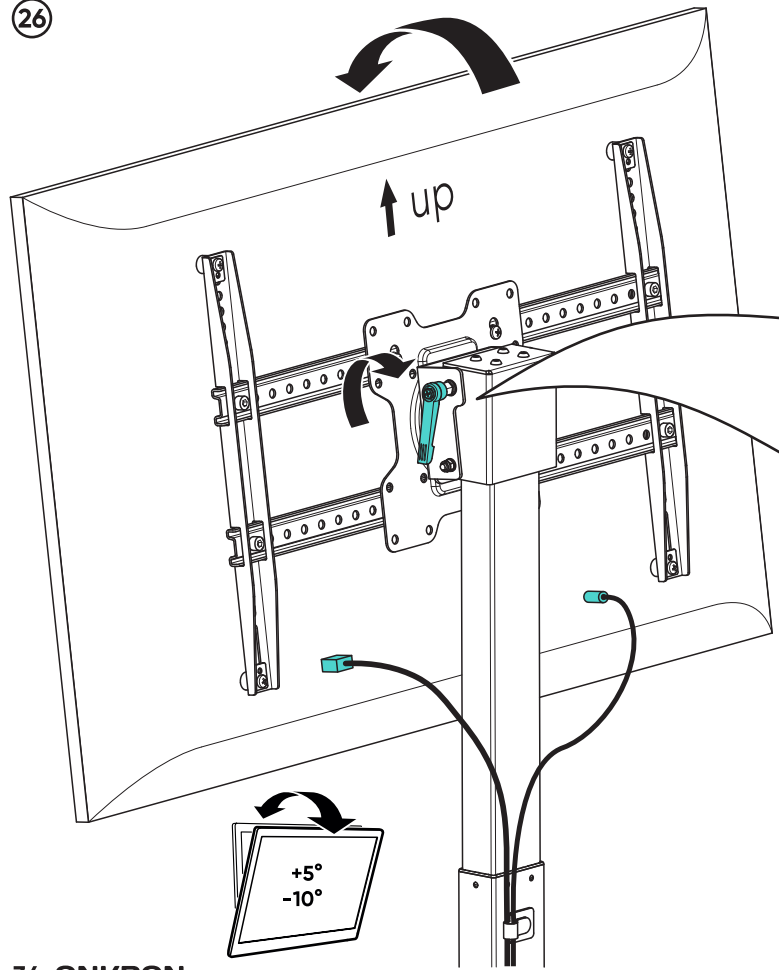

- 27 Set desirable position of the screen
Stellen Sie die Position des Bildschirms
Регулировка положения экрана

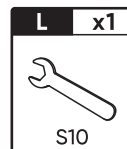
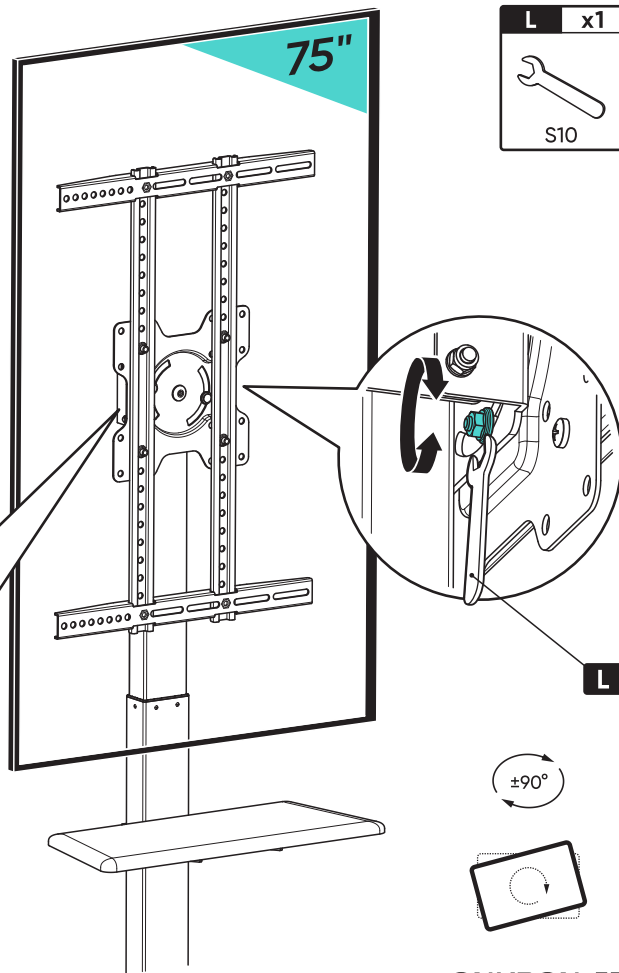
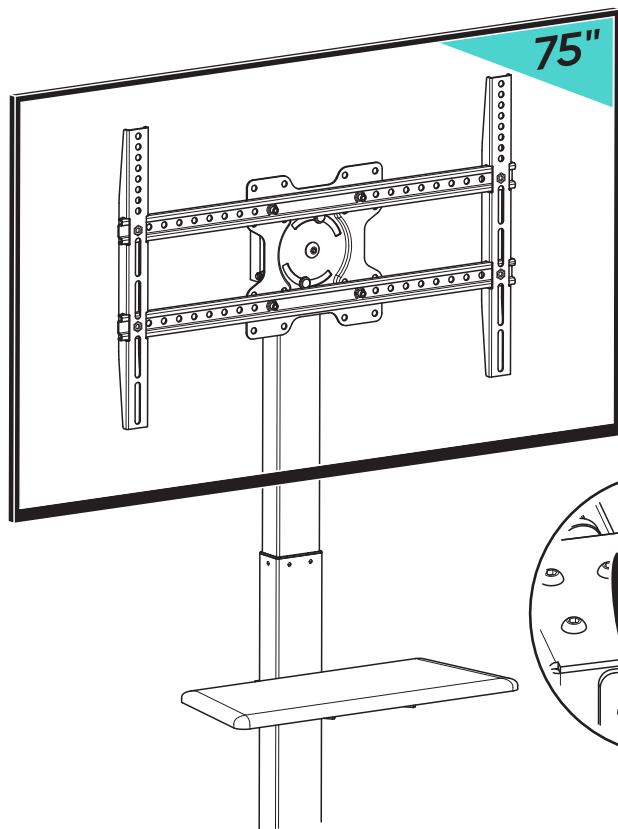

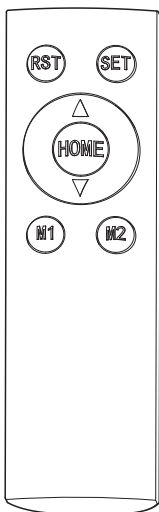

EN

Remote control

Preparing the remote control

Open the back cover of the remote control and insert 2 AAA batteries (not included).

Connecting the remote control to the stand

Connect the power cable to the power supply. After connection, you will hear 1 (one) beep indicating that the power connection was successful. 5 seconds after this beep, press the «**SET**» button on the remote control and hold it for 5 seconds. The remote control will enter pairing mode and the indicator will start flashing. After 5 seconds, release the «**SET**» button – the remote control will be paired with the stand.

If the stand does not respond when pressing the «**▲**» or «**▼**» buttons on the remote control, the pairing procedure between the remote control and the stand must be repeated from the beginning.

Functions of the remote control buttons

Reset

Press and hold the «▼» button to lower the stand to the lowest position. Then perform the reset by holding the «RST» button for about 3 seconds. The system will reset automatically. Reset is complete.

«▲» button

With a short press of the «▲» button, the stand will rise by 10 mm. With a long press and hold of the «▲» button, the stand will continue to rise continuously. When you release the «▲» button, the movement will stop.

«▼» button

With a short press of the «▼» button, the stand will lower by 10 mm.

With a long press and hold of the «▼» button, the stand will continue to lower continuously. When you release the «▼» button, the movement will stop.

«M1» and «M2» buttons

Press and hold the «▲» button to raise the stand with the TV to a height convenient for you. Press and hold the «M1» button to save the upper position. After the beep, the **M1** height will be stored in memory.

Press and hold the «▼» button to lower the stand with the TV to another convenient height. Press and hold the «M2» button to save the lower position. After the beep, the **M2** height will also be stored in memory.

Then, when pressing the «M1» or «M2» buttons, the stand will automatically move down or up to the saved **M1** or **M2** position.

If you need to stop the movement during operation, simply press any of the «▲» or «▼» buttons once – the stand with the TV will stop immediately.

«HOME» button

A short press of the «HOME» button will automatically lower the stand mechanism to the lowest position.

If you press the «HOME» button while the stand is moving, the drive will stop.

Overheating protection

For better motor protection, the system automatically switches to overheating protection mode after 4 minutes of continuous drive operation. The drive turns off and all remote control functions are blocked. After 10 minutes, the control unit will automatically exit overheating protection mode and the remote control functions will be restored.

Alternatively, you can exit overheating protection mode by turning the power off and then on again.

Troubleshooting

In the event of a malfunction, 2 (two) beeps will sound to notify the user of an error. To eliminate the error, please make sure that all drive cables are connected correctly and remove any obstruction to the movement of the mechanism. Then press and hold the «RST» button for 5 seconds and perform a reset. You will hear 1 (one) beep indicating the start of the reset and 2 (two) beeps after the reset is completed.

Alternatively, turn the power off and on again. You will hear 1 (one) beep indicating that the device is ready for normal operation.

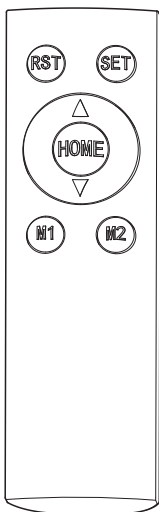

DE Fernbedienung

Vorbereitung der Fernbedienung

Öffnen Sie die Rückabdeckung der Fernbedienung und setzen Sie 2 AAA-Batterien ein (nicht im Lieferumfang enthalten).

Verbindung der Fernbedienung mit dem Ständer

Schließen Sie das Netzkabel an die Stromversorgung an. Nach dem Anschluss hören Sie 1 (einen) Signalton, der den erfolgreichen Netzanschluss bestätigt. 5 Sekunden nach diesem Signal drücken Sie die Taste «**SET**» auf der Fernbedienung und halten Sie sie 5 Sekunden lang gedrückt. Die Fernbedienung wechselt in den Kopplungsmodus und die Anzeige blinkt. Nach 5 Sekunden lassen Sie die Taste «**SET**» los – die Fernbedienung ist mit dem Ständer gekoppelt.

Reagiert der Ständer beim Drücken der Tasten «**▲**» oder «**▼**» auf der Fernbedienung nicht, muss der Kopplungsvorgang zwischen Fernbedienung und Ständer von Anfang an wiederholt werden.

Funktionen der Tasten der Fernbedienung

Zurücksetzen

Halten Sie die Taste «▼» gedrückt, um den Ständer in die unterste Position zu senken. Führen Sie anschließend den Reset durch, indem Sie die Taste «RST» ca. 3 Sekunden lang gedrückt halten. Das System führt den Reset automatisch aus. Der Reset ist abgeschlossen.

Taste «▲»

Bei kurzem Drücken der Taste «▲» fährt der Ständer um 10 mm nach oben.

Bei langem Drücken und Halten der Taste «▲» fährt der Ständer kontinuierlich nach oben. Beim Loslassen der Taste «▲» stoppt die Bewegung.

Taste «▼»

Bei kurzem Drücken der Taste «▼» fährt der Ständer um 10 mm nach unten.

Bei langem Drücken und Halten der Taste «▼» fährt der Ständer kontinuierlich nach unten. Beim Loslassen der Taste «▼» stoppt die Bewegung.

Tasten «M1» und «M2»

Drücken und halten Sie die Taste «▲», um den Ständer mit dem Fernseher auf eine für Sie angenehme Höhe zu bringen. Halten Sie die Taste «M1» gedrückt, um die obere Position zu speichern. Nach dem Signalton wird die Höhe **M1** im Speicher abgelegt.

Drücken und halten Sie die Taste «▼», um den Ständer mit dem Fernseher auf eine andere für Sie angenehme Höhe zu senken. Halten Sie die Taste «M2» gedrückt, um die untere Position zu speichern. Nach dem Signalton wird auch die Höhe **M2** im Speicher abgelegt.

Durch Drücken der Tasten «M1» oder «M2» fährt der Ständer automatisch in die gespeicherte Position **M1** oder **M2**.

Wenn Sie die Bewegung während des Betriebs stoppen möchten, drücken Sie einfach einmal eine der Tasten «▲» oder «▼» – der Ständer mit dem Fernseher stoppt sofort.

Taste «HOME»

Ein kurzes Drücken der «HOME»-Taste senkt den Mechanismus des Ständers automatisch in die niedrigste Position ab.

Wenn Sie die «HOME»-Taste während der Bewegung drücken, stoppt der Antrieb.

Überhitzungsschutz

Zum besseren Schutz des Motors schaltet das System nach 4 Minuten kontinuierlichem Betrieb automatisch in den Überhitzungsschutzmodus. Der Antrieb wird abgeschaltet und alle Funktionen der Fernbedienung werden gesperrt. Nach 10 Minuten verlässt die Steuereinheit automatisch den Überhitzungsschutzmodus und die Funktionen der Fernbedienung werden wiederhergestellt.

Alternativ können Sie den Überhitzungsschutzmodus verlassen, indem Sie die Stromversorgung ausschalten und wieder einschalten.

Fehlerbehebung

Bei einer Störung ertönen 2 (zwei) Signaltöne, die den Benutzer über einen Fehler informieren. Um den Fehler zu beheben, stellen Sie bitte sicher, dass alle Antriebskabel korrekt angeschlossen sind, und beseitigen Sie eventuelle Hindernisse für die Bewegung des Mechanismus. Halten Sie anschließend die Taste «RST» 5 Sekunden lang gedrückt und führen Sie den Reset durch. Sie hören 1 (einen) Signalton zum Start des Resets und 2 (zwei) Signaltöne nach Abschluss des Resets.

Alternativ schalten Sie die Stromversorgung aus und wieder ein. Es ertönt 1 (ein) Signalton, der anzeigt, dass das Gerät wieder normal verwendet werden kann.

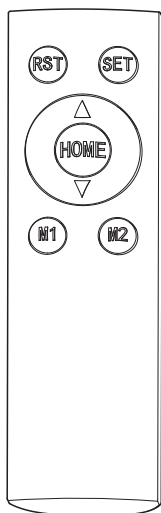

IT

Telecomando

Preparazione del telecomando

Aprire il coperchio posteriore del telecomando e inserire 2 batterie AAA (non incluse).

Collegamento del telecomando al supporto

Collegare il cavo di alimentazione alla rete elettrica. Dopo il collegamento, si sentirà 1 (un) segnale acustico che conferma l'avvenuta connessione all'alimentazione. Trascorsi 5 secondi da questo segnale, premere il pulsante «**SET**» sul telecomando e tenerlo premuto per 5 secondi. Il telecomando entrerà in modalità di abbinamento e l'indicatore inizierà a lampeggiare. Dopo 5 secondi, rilasciare il pulsante «**SET**» – il telecomando sarà abbinato al supporto.

Se, premendo i pulsanti «▲» o «▼» sul telecomando, il supporto non reagisce, è necessario ripetere la procedura di abbinamento dall'inizio.

Funzioni dei pulsanti del telecomando

Ripristino

Premere e tenere premuto il pulsante «▼» per abbassare il supporto fino alla posizione più bassa. Successivamente, eseguire il ripristino tenendo premuto il pulsante RST per circa 3 secondi. Il sistema eseguirà automaticamente il ripristino. Il ripristino è completato.

Pulsante «▲»

Con una breve pressione del pulsante «▲», il supporto si solleva di 10 mm.

Con una pressione prolungata del pulsante «▲», il supporto continuerà a salire in modo continuo. Rilasciando il pulsante «▲», il movimento si arresta.

Pulsante «▼»

Con una breve pressione del pulsante «▼», il supporto si abbassa di 10 mm.

Con una pressione prolungata del pulsante «▼», il supporto continuerà a scendere in modo continuo. Rilasciando il pulsante «▼», il movimento si arresta.

Pulsanti «M1» e «M2»

Premere e tenere premuto il pulsante «▲» per sollevare il supporto con il televisore fino a un'altezza comoda per voi. Premere e tenere premuto il pulsante «M1» per salvare la posizione superiore. Dopo il segnale acustico, l'altezza **M1** verrà memorizzata.

Premere e tenere premuto il pulsante «▼» per abbassare il supporto con il televisore fino a un'altra altezza comoda per voi. Premere e tenere premuto il pulsante «M2» per salvare la posizione inferiore. Dopo il segnale acustico, anche l'altezza **M2** verrà memorizzata.

Successivamente, premendo i pulsanti «M1» o «M2», il supporto si sposterà automaticamente verso la posizione memorizzata **M1** o **M2**.

Se è necessario interrompere il movimento durante il funzionamento, è sufficiente premere una volta uno dei pulsanti «▲» o «▼» – il supporto con il televisore si fermerà immediatamente.

Pulsante «HOME»

Una breve pressione del pulsante «HOME» farà abbassare automaticamente il meccanismo del supporto fino alla posizione più bassa.

Se si preme il pulsante «HOME» durante il movimento, l'azionamento si arresta.

Protezione dal surriscaldamento

Per una migliore protezione del motore, il sistema passa automaticamente alla modalità di protezione dal surriscaldamento dopo 4 minuti di funzionamento continuo dell'azionamento. L'azionamento si spegne e tutte le funzioni del telecomando vengono bloccate. Dopo 10 minuti, l'unità di controllo uscirà automaticamente dalla modalità di protezione dal surriscaldamento e le funzioni del telecomando verranno ripristinate.

In alternativa, è possibile uscire dalla modalità di protezione dal surriscaldamento spegnendo l'alimentazione e riaccendendola.

Risoluzione dei problemi

In caso di malfunzionamento, si udiranno 2 (due) segnali acustici che informeranno l'utente di un errore. Per eliminare l'errore, assicurarsi che tutti i cavi dell'azionamento siano collegati correttamente ed eliminare eventuali ostacoli al movimento del meccanismo. Successivamente, premere e tenere premuto il pulsante «RST» per 5 secondi ed eseguire il ripristino. Si sentirà 1 (un) segnale acustico che indica l'inizio del ripristino e 2 (due) segnali acustici al termine del ripristino.

In alternativa, spegnere l'alimentazione e riaccenderla. Si sentirà 1 (un) segnale acustico che indica che il dispositivo è pronto per il normale utilizzo.

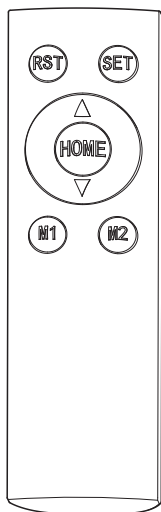

FR

Télécommande

Préparation de la télécommande

Ouvrez le couvercle arrière de la télécommande et insérez 2 piles AAA (non incluses).

Connexion de la télécommande au support

Branchez le câble d'alimentation au réseau électrique. Après la connexion, vous entendrez 1 (un) signal sonore indiquant que l'alimentation est correctement connectée. Cinq secondes après ce signal, appuyez sur le bouton «**SET**» de la télécommande et maintenez-le enfoncé pendant cinq secondes. La télécommande passera en mode d'appairage et l'indicateur commencera à clignoter. Après cinq secondes, relâchez le bouton «**SET**» – la télécommande sera appairée avec le support.

Si, lors de l'appui sur les boutons «**▲**» ou «**▼**» de la télécommande, le support ne réagit pas, l'opération d'appairage entre la télécommande et le support doit être recommencée depuis le début.

Fonctions des boutons de la télécommande

Réinitialisation

Appuyez et maintenez le bouton «▼» afin d'abaisser le support jusqu'à sa position la plus basse. Ensuite, effectuez la réinitialisation en maintenant le bouton «RST» enfoncé pendant environ trois secondes. Le système effectuera automatiquement la réinitialisation. La réinitialisation est terminée.

Bouton «▲»

En appuyant brièvement sur le bouton «▲», le support monte de 10 mm.

En maintenant le bouton «▲» enfoncé, le support continuera à monter. En relâchant le bouton «▲», le mouvement s'arrête.

Bouton «▼»

En appuyant brièvement sur le bouton «▼», le support descend de 10 mm.

En maintenant le bouton «▼» enfoncé, le support continuera à descendre de manière continue. En relâchant le bouton «▼», le mouvement s'arrête.

Boutons «M1» et «M2»

Appuyez et maintenez le bouton «▲» pour monter le support avec le téléviseur jusqu'à une hauteur qui vous convient. Appuyez ensuite sur le bouton «M1» pour mémoriser la position haute. Après le signal sonore, la hauteur **M1** sera enregistrée en mémoire.

Appuyez et maintenez le bouton «▼» pour abaisser le support avec le téléviseur jusqu'à une autre hauteur qui vous convient. Appuyez ensuite sur le bouton «M2» pour mémoriser la position basse. Après le signal sonore, la hauteur **M2** sera également enregistrée en mémoire.

En appuyant sur les boutons «M1» ou «M2», le support se déplacera automatiquement vers la position mémorisée **M1** ou **M2**.

Pour arrêter le mouvement en cours, appuyez simplement une fois sur l'un des boutons «▲» ou «▼» – le support avec le téléviseur s'arrêtera immédiatement.

Bouton «HOME»

Un appui court sur le bouton «HOME» entraîne l'abaissement automatique du mécanisme du support jusqu'à la position la plus basse. Si vous appuyez sur le bouton «HOME» pendant le mouvement, l'entraînement s'arrêtera.

Protection contre la surchauffe

Pour une meilleure protection du moteur, le système passe automatiquement en mode de protection contre la surchauffe après quatre minutes de fonctionnement continu de l'entraînement. L'entraînement s'arrête et toutes les fonctions de la télécommande sont bloquées. Après 10 minutes, l'unité de commande sort automatiquement du mode de protection contre la surchauffe et les fonctions de la télécommande sont rétablies.

Vous pouvez également quitter le mode de protection contre la surchauffe en coupant l'alimentation puis en la rétablissant.

Dépannage

En cas de dysfonctionnement, 2 (deux) signaux sonores retentiront pour informer l'utilisateur d'une anomalie. Pour éliminer l'erreur, veuillez vous assurer que tous les câbles de l'entraînement sont correctement connectés et retirez tout obstacle au mouvement du mécanisme. Ensuite, appuyez et maintenez le bouton «RST» pendant 5 secondes afin d'effectuer une réinitialisation. Vous entendrez 1 (un) signal sonore indiquant le début de la réinitialisation et 2 (deux) signaux sonores après la fin de la réinitialisation.

Vous pouvez également couper l'alimentation puis la rétablir. Vous entendrez alors 1 (un) signal sonore indiquant que l'appareil est prêt à fonctionner normalement.

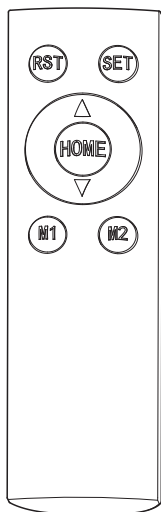

ES

Control remoto

Preparación del mando a distancia

Abra la tapa trasera del mando a distancia e inserte 2 pilas AAA (no incluidas).

Conexión del mando a distancia al soporte

Conecte el cable de alimentación a la red eléctrica. Después de la conexión, escuchará 1 (un) pitido que indica que la conexión a la red se ha realizado correctamente. 5 segundos después de esta señal, pulse el botón «**SET**» del mando a distancia y manténgalo pulsado durante 5 segundos. El mando entrará en modo de emparejamiento y el indicador comenzará a parpadear. Tras 5 segundos, suelte el botón «**SET**» – el mando quedará emparejado con el soporte.

Si al pulsar los botones «**▲**» o «**▼**» del mando el soporte no responde, será necesario repetir desde el principio el proceso de emparejamiento entre el mando a distancia y el soporte.

Funciones de los botones del mando a distancia

Restablecimiento

Mantenga pulsado el botón «▼» para bajar el soporte hasta la posición más baja. A continuación, realice el restablecimiento manteniendo pulsado el botón «RST» durante aproximadamente 3 segundos. El sistema realizará el restablecimiento automáticamente. El restablecimiento se ha completado.

Botón «▲»

Con una pulsación corta del botón «▲», el soporte subirá 10 mm.

Con una pulsación prolongada y manteniendo el botón «▲», el soporte continuará subiendo de forma continua. Al soltar el botón «▲», el movimiento se detendrá.

Botón «▼»

Con una pulsación corta del botón «▼», el soporte bajará 10 mm.

Con una pulsación prolongada y manteniendo el botón «▼», el soporte continuará bajando de forma continua. Al soltar el botón «▼», el movimiento se detendrá.

Botones «M1» y «M2»

Mantenga pulsado el botón «▲» para subir el soporte con el televisor hasta una altura que le resulte cómoda. Pulse y mantenga pulsado el botón «M1» para guardar la posición superior. Después de la señal sonora, la altura **M1** quedará almacenada en la memoria.

Mantenga pulsado el botón «▼» para bajar el soporte con el televisor hasta otra altura que le resulte cómoda. Pulse y mantenga pulsado el botón «M2» para guardar la posición inferior. Después de la señal sonora, la altura **M2** también quedará almacenada en la memoria.

Posteriormente, al pulsar los botones «M1» o «M2», el soporte subirá o bajará automáticamente hasta la posición guardada **M1** o **M2**.

Si desea detener el movimiento durante el funcionamiento, simplemente pulse una vez cualquiera de los botones «▲» o «▼» – el soporte con el televisor se detendrá inmediatamente.

Botón «HOME»

Una pulsación corta del botón «HOME» hará que el mecanismo del soporte baje automáticamente hasta la posición más baja.

Si pulsa el botón «HOME» durante el desplazamiento, el accionamiento se detendrá.

Protección contra sobrecalentamiento

Para una mejor protección del motor, el sistema entra automáticamente en el modo de protección contra sobrecalentamiento después de 4 minutos de funcionamiento continuo del accionamiento. El accionamiento se apaga y todas las funciones del mando a distancia quedan bloqueadas. Después de 10 minutos, la unidad de control saldrá automáticamente del modo de protección contra sobrecalentamiento y se restablecerán las funciones del mando a distancia.

Alternativamente, puede salir del modo de protección contra sobrecalentamiento apagando la alimentación y volviéndola a encender.

Solución de problemas

En caso de producirse un fallo, sonarán 2 (dos) señales acústicas para informar al usuario de la avería. Para resolverlo, asegúrese de que todos los cables del accionamiento estén correctamente conectados y retire cualquier obstáculo que impida el movimiento del mecanismo. A continuación, pulse y mantenga pulsado el botón «RST» durante 5 segundos para realizar el restablecimiento. Escuchará 1 (una) señal sonora que indica el inicio del restablecimiento y 2 (dos) señales sonoras tras la finalización del mismo.

Como alternativa, apague la alimentación y vuelva a encenderla. Sonará 1 (una) señal sonora indicando que el dispositivo está listo para su uso normal.

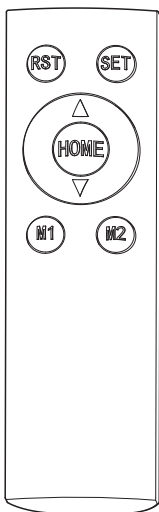

PL

Pilot zdalnego sterowania

Przygotowanie pilota zdalnego sterowania

Otwórz tylną pokrywę pilota i włóż 2 baterie AAA (nie są dołączone do zestawu).

Podłączenie pilota do stojaka

Podłącz kabel zasilający do sieci elektrycznej. Po podłączeniu usłyszysz 1 (jeden) sygnał dźwiękowy informujący o prawidłowym podłączeniu zasilania. Po 5 sekundach od tego sygnału naciśnij przycisk «**SET**» na pilocie i przytrzymaj go przez 5 sekund. Pilot przejdzie w tryb parowania, a dioda zacznie migać. Po 5 sekundach zwolnij przycisk «**SET**» – pilot zostanie sparowany ze stojakiem.

Jeżeli po naciśnięciu przycisków «**▲**» lub «**▼**» na pilocie stojak nie reaguje, należy powtórzyć procedurę parowania pilota ze stojakiem od początku.

Funkcje przycisków pilota

Reset ustawień

Naciśnij i przytrzymaj przycisk «▼», aby opuścić stojak do najniższego położenia. Następnie wykonaj reset, przytrzymując przycisk «RST» przez około 3 sekundy. System automatycznie wykona reset. Reset został zakończony.

Przycisk «▲»

Krótkie naciśnięcie przycisku «▲» spowoduje podniesienie stojaka o 10 mm.

Długie naciśnięcie i przytrzymanie przycisku «▲» spowoduje ciągłe podnoszenie stojaka. Po zwolnieniu przycisku «▲» ruch zostanie zatrzymany.

Przycisk «▼»

Krótkie naciśnięcie przycisku «▼» spowoduje opuszczenie stojaka o 10 mm.

Długie naciśnięcie i przytrzymanie przycisku «▼» spowoduje ciągłe opuszczanie stojaka. Po zwolnieniu przycisku «▼» ruch zostanie zatrzymany.

Przyciski «M1» i «M2»

Naciśnij i przytrzymaj przycisk «▲», aby podnieść stojak z telewizorem na dogodną dla siebie wysokość. Naciśnij i przytrzymaj przycisk «M1», aby zapisać górną pozycję. Po sygnale dźwiękowym wysokość **M1** zostanie zapisana w pamięci.

Naciśnij i przytrzymaj przycisk «▼», aby opuścić stojak z telewizorem na inną dogodną dla siebie wysokość. Naciśnij i przytrzymaj przycisk «M2», aby zapisać dolną pozycję. Po sygnale dźwiękowym wysokość **M2** również zostanie zapisana w pamięci.

Następnie, po naciśnięciu przycisków «M1» lub «M2», stojak automatycznie opuści się lub podniesie do zapisanej pozycji **M1** lub **M2**.

Jeśli konieczne jest zatrzymanie ruchu w trakcie pracy, wystarczy jednokrotnie nacisnąć dowolny z przycisków «▲» lub «▼» – stojak z telewizorem natychmiast się zatrzyma.

Przycisk «HOME»

Krótkie naciśnięcie przycisku «HOME» spowoduje automatyczne opuszczenie mechanizmu stojaka do najniższego położenia.

Jeśli przycisk «HOME» zostanie naciśnięty w trakcie ruchu, napęd zatrzyma się.

Zabezpieczenie przed przegrzaniem

Dla lepszej ochrony silnika system automatycznie przechodzi w tryb zabezpieczenia przed przegrzaniem po 4 minutach ciągłej pracy napędu. Napęd zostaje wyłączony, a wszystkie funkcje pilota są zablokowane. Po 10 minutach jednostka sterująca automatycznie wyjdzie z trybu zabezpieczenia przed przegrzaniem i funkcje pilota zostaną przywrócone.

Alternatywnie można wyjść z trybu zabezpieczenia przed przegrzaniem, wyłączając zasilanie i włączając je ponownie.

Usuwanie usterek

W przypadku wystąpienia awarii rozlegną się 2 (dwa) sygnały dźwiękowe informujące użytkownika o ustercie. Aby usunąć błąd, upewnij się, że wszystkie kable napędu są prawidłowo podłączone oraz usuń wszelkie przeszkody utrudniające ruch mechanizmu. Następnie naciśnij i przytrzymaj przycisk «RST» przez 5 sekund, aby wykonać reset. Usłyszysz 1 (jeden) sygnał dźwiękowy oznaczający rozpoczęcie resetu oraz 2 (dwa) sygnały dźwiękowe po jego zakończeniu.

Alternatywnie wyłącz zasilanie i włącz je ponownie. Rozlegnie się 1 (jeden) sygnał dźwiękowy informujący, że urządzenie jest gotowe do normalnej pracy.

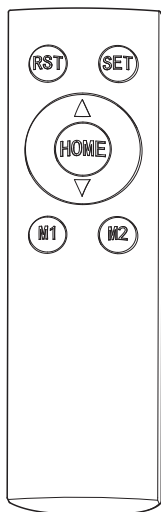

SK

Dial'kový ovládač

Príprava dial'kového ovládača

Otvorte zadný kryt dial'kového ovládača a vložte 2 batérie typu AAA (nie sú súčasťou balenia).

Pripojenie dial'kového ovládača k stojanu

Pripojte napájaci kábel k elektrickej sieti. Po pripojení budete počuť 1 (jeden) zvukový signál, ktorý potvrdzuje úspešné pripojenie k napájaniu. Po 5 sekundách od tohto signálu stlačte tlačidlo «**SET**» na dial'kovom ovládači a podržte ho stlačené 5 sekúnd. Dial'kový ovládač prejde do režimu párovania a kontrolka začne blikať. Po 5 sekundách tlačidlo «**SET**» uvoľnite – dial'kový ovládač bude spárovaný so stojanom.

Ak stojan po stlačení tlačidiel «**▲**» alebo «**▼**» na dial'kovom ovládači nereaguje, je potrebné postup párovania medzi dial'kovým ovládačom a stojanom zopakovať od začiatku.

Funkcie tlačidiel diaľkového ovládača

Reset nastavení

Stlačte a podržte tlačidlo «▼», aby ste stojan spustili do najnižšej polohy. Potom vykonajte reset podržaním tlačidla «RST» približne 3 sekundy. Systém automaticky vykoná reset. Reset je dokončený.

Tlačidlo «▲»

Pri krátkom stlačení tlačidla «▲» sa stojan zdvihne o 10 mm.

Pri dlhom stlačení a držaní tlačidla «▲» bude stojan pokračovať v nepretržitom zdvíhaní. Po uvoľnení tlačidla «▲» sa pohyb zastaví.

Tlačidlo «▼»

Pri krátkom stlačení tlačidla «▼» sa stojan spustí o 10 mm.

Pri dlhom stlačení a držaní tlačidla «▼» bude stojan pokračovať v nepretržitom spúšťaní. Po uvoľnení tlačidla «▼» sa pohyb zastaví.

Tlačidlá «M1» a «M2»

Stlačte a podržte tlačidlo «▲», aby ste zdvihli stojan s televízorom do výšky, ktorá vám vyhovuje. Stlačte a podržte tlačidlo «M1», aby ste uložili hornú polohu. Po zvukovom signáli sa výška **M1** uloží do pamäte.

Stlačte a podržte tlačidlo «▼», aby ste spustili stojan s televízorom do inej výšky, ktorá vám vyhovuje. Stlačte a podržte tlačidlo «M2», aby ste uložili dolnú polohu. Po zvukovom signáli sa výška **M2** tiež uloží do pamäte.

Následne po stlačení tlačidiel «M1» alebo «M2» sa stojan automaticky presunie do uloženej polohy **M1** alebo **M2**.

Ak je potrebné zastaviť pohyb počas prevádzky, stačí raz stlačiť ktorékoľvek z tlačidiel «▲» alebo «▼» – stojan s televízorom sa okamžite zastaví.

Tlačidlo «HOME»

Krátke stlačenie tlačidla «HOME» spôsobí automatické spustenie mechanizmu stojana do najnižšej polohy.

Ak stlačíte tlačidlo «HOME» počas pohybu, pohon sa zastaví.

Ochrana proti prehriatiu

Pre lepšiu ochranu motora systém automaticky prejde do režimu ochrany proti prehriatiu po 4 minútach nepretržitej prevádzky pohonu. Pohon sa vypne a všetky funkcie diaľkového ovládača sa zablokujú. Po 10 minútach riadiaca jednotka automaticky opustí režim ochrany proti prehriatiu a funkcie diaľkového ovládača budú obnovené.

Prípadne môžete režim ochrany proti prehriatiu ukončiť vypnutím napájania a jeho opätovným zapnutím.

Odstraňovanie porúch

V prípade poruchy zaznejú 2 (dva) zvukové signály, ktoré upozornia používateľa na chybu. Na odstránenie chyby sa uistite, že všetky káble pohonu sú správne pripojené, a odstráňte všetky prekážky pohybu mechanizmu. Potom stlačte a podržte tlačidlo «RST» počas 5 sekúnd a vykonajte reset. Budete počuť 1 (jeden) zvukový signál na začiatku resetu a 2 (dva) zvukové signály po jeho dokončení.

Prípadne vypnite napájanie a znova ho zapnite. Zaznie 1 (jeden) zvukový signál, ktorý oznámi, že zariadenie je pripravené na bežné používanie.

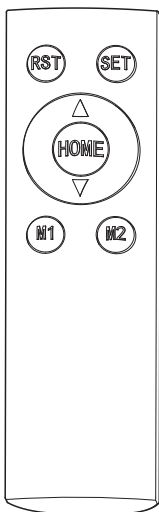

SL

Daljinski upravljalnik

Priprava daljinskega upravljalnika

Odprite zadnji pokrov daljinskega upravljalnika in vstavite 2 bateriji AAA (nista priloženi).

Povezava daljinskega upravljalnika s stojalom

Priključite napajalni kabel na električno omrežje. Po priklopu boste slišali 1 (en) zvočni signal, ki potrjuje uspešno povezavo z napajanjem. Po 5 sekundah od tega signala pritisnite gumb «**SET**» na daljinskem upravljalniku in ga držite pritisnjene 5 sekund. Daljinski upravljalnik bo prešel v način seznanjanja in indikatorska lučka bo začela utripati. Po 5 sekundah spustite gumb «**SET**» – daljinski upravljalnik bo seznanjen s stojalom.

Če stojalo ob pritisku gumbov «**▲**» ali «**▼**» na daljinskem upravljalniku ne reagira, je treba postopek seznanjanja med daljinskim upravljalnikom in stojalom ponoviti od začetka.

Funkcije gumbov daljinskega upravljalnika

Ponastavitev

Pritisnite in držite gumb «▼», da spustite stojalo v najnižji položaj. Nato izvedite ponastavitev tako, da približno 3 sekunde držite pritisnjen gumb «RST». Sistem bo ponastavitev izvedel samodejno. Ponastavitev je končana.

Gumb «▲»

S kratkim pritiskom gumba «▲» se bo stojalo dvignilo za 10 mm.

Z daljšim pritiskom in držanjem gumba «▲» se bo stojalo neprekinjeno dvigovalo. Ko gumb «▲» spustite, se gibanje ustavi.

Gumb «▼»

S kratkim pritiskom gumba «▼» se bo stojalo spustilo za 10 mm.

Z daljšim pritiskom in držanjem gumba «▼» se bo stojalo neprekinjeno spuščalo. Ko gumb «▼» spustite, se gibanje ustavi.

Gumba «M1» in «M2»

Pritisnite in držite gumb «▲», da dvignete stojalo s televizorjem na vam ustrezno višino. Nato pritisnite in držite gumb «M1», da shranite zgornji položaj. Po zvočnem signalu bo višina **M1** shranjena v pomnilnik.

Pritisnite in držite gumb «▼», da spustite stojalo s televizorjem na drugo vam ustrezno višino. Nato pritisnite in držite gumb «M2», da shranite spodnji položaj. Po zvočnem signalu bo tudi višina **M2** shranjena v pomnilnik.

Nato se bo ob pritisku gumbov «M1» ali «M2» stojalo samodejno premaknilo v shranjeni položaj **M1** ali **M2**.

Če želite med delovanjem ustaviti gibanje, preprosto enkrat pritisnite katerikoli gumb «▲» ali «▼» – stojalo s televizorjem se bo takoj ustavilo.

Gumb «HOME»

Kratek pritisk gumba «HOME» povzroči, da se mehanizem stojala samodejno spusti v najnižji položaj.

Če med gibanjem pritisnete gumb «HOME», se pogon ustavi.

Zaščita pred pregrevanjem

Za boljšo zaščito motorja sistem po 4 minutah neprekinjenega delovanja pogona samodejno preide v način zaščite pred pregrevanjem. Pogon se izklopi in vse funkcije daljinskega upravljalnika se blokirajo. Po 10 minutah krmilna enota samodejno zapusti način zaščite pred pregrevanjem in funkcije daljinskega upravljalnika se obnovijo.

Iz načina zaščite pred pregrevanjem lahko izstopite tudi tako, da izklopite napajanje in ga nato ponovno vklopite.

Odpravljanje napak

Ob pojavu okvare se bosta oglasila 2 (dva) zvočna signala, ki uporabnika opozorita na napako. Za odpravo napake preverite, ali so vsi kabli pogona pravilno priključeni, in odstranite morebitne ovire pri gibanju mehanizma. Nato pritisnite in držite gumb «RST» 5 sekund ter izvedite ponastavitev. Slišali boste 1 (en) zvočni signal ob začetku ponastavitve in 2 (dva) zvočna signala po njenem zaključku.

Lahko tudi izklopite napajanje in ga ponovno vklopite. Slišali boste 1 (en) zvočni signal, ki pomeni, da je naprava pripravljena za normalno uporabo.

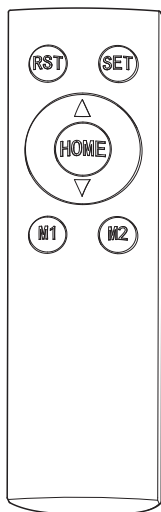

CZ

Dálkový ovladač

Příprava dálkového ovladače

Otevřete zadní kryt dálkového ovladače a vložte 2 baterie AAA (nejsou součástí balení).

Připojení dálkového ovladače ke stojanu

Připojte napájecí kabel k elektrické síti. Po připojení uslyšíte 1 (jeden) zvukový signál, který potvrzuje úspěšné připojení k napájení. Po 5 sekundách od tohoto signálu stiskněte tlačítko «**SET**» na dálkovém ovladači a držte jej stisknuté po dobu 5 sekund. Dálkový ovladač přejde do režimu párování a kontrolka začne blikat. Po 5 sekundách tlačítko «**SET**» uvolněte – dálkový ovladač bude spárován se stojanem.

Pokud stojan po stisknutí tlačítek «**▲**» nebo «**▼**» na dálkovém ovladači nereaguje, je nutné postup párování mezi dálkovým ovladačem a stojanem zopakovat od začátku.

Funkce tlačítek dálkového ovladače

Reset

Stiskněte a držte tlačítko «▼», aby se stojan spustil do nejnižší polohy. Poté proveďte reset podržením tlačítka «RST» přibližně po dobu 3 sekund. Systém provede reset automaticky. Reset je dokončen.

Tlačítko «▲»

Při krátkém stisknutí tlačítka „▲» se stojan zvedne o 10 mm.

Při dlouhém stisknutí a držení tlačítka «▲» se bude stojan plynule zvedat. Po uvolnění tlačítka «▲» se pohyb zastaví.

Tlačítko «▼»

Při krátkém stisknutí tlačítka «▼» se stojan spustí o 10 mm.

Při dlouhém stisknutí a držení tlačítka «▼» se bude stojan plynule spouštět. Po uvolnění tlačítka «▼» se pohyb zastaví.

Tlačítka «M1» a «M2»

Stiskněte a držte tlačítko «▲», aby se stojan s televizorem zvedl do výšky, která vám vyhovuje. Stiskněte a držte tlačítko «M1», aby se uložila horní poloha. Po zvukovém signálu se výška **M1** uloží do paměti.

Stiskněte a držte tlačítko «▼», aby se stojan s televizorem spustil do jiné výšky, která vám vyhovuje. Stiskněte a držte tlačítko «M2», aby se uložila dolní poloha. Po zvukovém signálu se výška **M2** rovněž uloží do paměti.

Poté se po stisknutí tlačítek «M1» nebo «M2» stojan automaticky přesune do uložené polohy **M1** nebo **M2**.

Pokud je potřeba zastavit pohyb během provozu, stačí jednou stisknout kterékoli z tlačítek «▲» nebo «▼» – stojan s televizorem se okamžitě zastaví.

Tlačítko «HOME»

Krátké stisknutí tlačítka «HOME» způsobí automatické spuštění mechanismu stojanu do nejnižší polohy. Pokud stisknete tlačítko «HOME» během pohybu, pohon se zastaví.

Ochrana proti přehřátí

Pro lepší ochranu motoru systém automaticky přejde do režimu ochrany proti přehřátí po 4 minutách nepřetržitého provozu pohonu. Pohon se vypne a všechny funkce dálkového ovladače jsou zablokovány. Po 10 minutách řídicí jednotka automaticky opustí režim ochrany proti přehřátí a funkce dálkového ovladače budou obnoveny.

Případně můžete režim ochrany proti přehřátí ukončit vypnutím napájení a jeho opětovným zapnutím.

Odstraňování poruch

V případě poruchy zazní 2 (dva) zvukové signály, které upozorní uživatele na závadu. Pro odstranění chyby se ujistěte, že jsou všechny kabely pohonu správně připojeny, a odstraňte případné překážky bránící pohybu mechanismu. Poté stiskněte a držte tlačítko «RST» po dobu 5 sekund a proveďte reset. Uslyšíte 1 (jeden) zvukový signál označující začátek resetu a 2 (dva) zvukové signály po jeho dokončení.

Případně vypněte napájení a znovu jej zapněte. Ozve se 1 (jeden) zvukový signál, který oznámí, že zařízení je připraveno k běžnému používání.

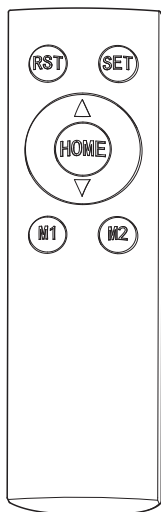

RU

Пульт дистанционного управления

Подготовка пульта управления

Откройте заднюю крышку пульта дистанционного управления (пульт ДУ) и вставьте 2 батарейки типа AAA (в комплект не входят).

Подключение пульта дистанционного управления к стойке

Подключите кабель питания к электрической сети. После подключения вы услышите 1 (один) звуковой сигнал о том, что произошло успешное подключение к сети. Через 5 секунд после этого сигнала нажмите на кнопку «**SET**» на пульте ДУ и удерживайте её нажатой в течение 5 секунд. Пульт ДУ войдет в режим сопряжения и будет мигать индикатор. Спустя 5 секунд отпустите кнопку «**SET**» - пульт будет сопряжён со стойкой.

Если при нажатие кнопок «**▲**» или «**▼**» на пульте стойка не реагирует, то операцию по сопряжению пульта ДУ и стойки необходимо повторить сначала.

Функции кнопок пульта ДУ

Сброс настроек

Нажмите и удерживайте кнопку «▼», чтобы опустить стойку до самого нижнего положения. Далее выполните сброс, удерживая кнопку «RST» около 3 секунд. Система автоматически выполнит сброс. Сброс завершён.

Кнопка «▲»

При коротком нажатии кнопки «▲» стойка поднимется на 10 мм.

При длительном нажатии и удерживании кнопки «▲» стойка продолжит непрерывно подниматься. Отпустив кнопку «▲», подъём прекратится.

Кнопка «▼»

При коротком нажатии кнопки «▼» стойка опустится на 10 мм.

При длительном нажатии и удерживании кнопки «▼» стойка продолжит непрерывно опускаться. Отпустив кнопку «▼», спуск прекратится.

Кнопки «M1» и «M2»

Нажмите и удерживайте кнопку «▲», чтобы поднять стойку с телевизором до удобной вам высоты. Зажмите кнопку «M1», чтобы сохранить верхнюю позицию. После звукового сигнала высота **M1** сохранится в памяти.

Нажмите и удерживайте кнопку «▼», чтобы опустить стойку с телевизором до другой удобной вам высоты. Зажмите кнопку «M2», чтобы сохранить нижнюю позицию. После звукового сигнала высота **M2** также сохранится в памяти.

Затем при нажатии кнопок «M1» или «M2» стойка автоматически опустится или поднимется до сохранённой позиции **M1** или **M2**.

Если нужно остановить движение в процессе, просто однократно нажмите любую из кнопок «▲» или «▼» — стойка с телевизором сразу остановится.

Кнопка «HOME»

Короткое нажатие на кнопку «HOME» приводит к автоматическому опусканию механизма стойки в самое нижнее положение.

Если нажать на кнопку «HOME» в процессе движения, привод остановится.

Защита от перегрева

Для лучшей защиты двигателя система автоматически переходит в режим защиты от перегрева после 4 минут непрерывной работы привода. Привод выключается и блокируются все функции пульта ДУ. Через 10 минут блок управления автоматически выйдет из режима защиты от перегрева, и функции пульта ДУ восстановятся.

Либо Вы можете выйти из режима защиты от перегрева, выключив питание и подав его вновь.

Устранение неполадок

При возникновении сбоя раздастся 2 (два) звуковых сигнала, оповещающих пользователя о неисправности. Чтобы устранить ошибку, пожалуйста, убедитесь в том, что все кабели привода правильно присоединены, и устраните препятствие движению механизма. Затем нажмите и удерживайте кнопку «RST» в течение 5 секунд и выполните операцию сброса. Вы услышите 1 (один) звуковой сигнал о начале сброса и 2 (два) звуковых сигнала после завершения сброса.

Либо выключите питание и вновь включите его. Раздастся 1 (один) звуковой сигнал, оповещающий пользователя о том, что устройством можно пользоваться в обычном режиме.

EN

OPERATING INSTRUCTIONS.

OPERATION AND STORAGE REQUIREMENTS:

- The air temperature during storage and operation should be from +5°C to +40°C.
- The relative humidity of the room should not exceed 80%. There should be no aggressive impurities in the room (acid vapors, alkalis, other chemically active substances) that can cause corrosion.
- Direct sunlight exposure to the elements of the product is not allowed. Avoid dust, dirt, shock, moisture, fire and mechanical damage.
- It is not allowed to place the product closer than 1 m (3.2 ft) to heating elements, as well as near an open fire, in damp, unheated rooms.
- The product must be installed on a flat horizontal surface with all wheels in locked position.
- When moving the product to another location, the wheels must be unlocked.
- It is forbidden to move the product by «dragging». It may cause mechanical damage.
- Do not allow children to unlock the wheels, as well as perform any other manipulations with the product. Do not allow children to play near the product.
- Do not push, pull or hang on the product with the TV, as it may fall. Do not allow children to hang or swing the product with the TV. The product with TV installed may tip over and cause serious and even fatal injuries.
- Do not exert excessive force on the elements of the product, do not stand with your feet on the base of the product.
- If you notice any malfunction, you should immediately contact our customer service.
- Do not connect power cord of the motor to an ungrounded outlet. Make sure that the power outlet or extension cord is grounded. The use of an outlet splitter is not recommended.
- The power supply voltage of the motor must match the voltage of your power grid.
- Keep the power cord away from any heat sources and wet surfaces.
- If you notice any problems during operation, immediately remove the plug from the power outlet and contact ONKRON technical support team.
- Do not pull the cord to remove the plug from the outlet.
- Do not use the product if the power cord or plug is damaged.

TRANSPORT REGULATIONS:

- Recommended temperature range: from «-25°C» to «+40°C».
- Transportation of the product is allowed by any type of transport. The package should not be opened during transportation.
- After transporting the product at temperature below zero, it is necessary to keep the product in a room with acceptable conditions for at least two hours before the start of operation.

MAINTENANCE:

Dry or wet cleaning should be carried out using only neutral detergents. Avoid using abrasive detergents and sharp objects. Avoid moving on dusty, sandy surfaces and puddles.

DISPOSAL:

The product does not contain expensive and toxic materials, and can be disposed in the usual way.

WARRANTY:

The warranty period is 5 years (12 months warranty on the motor) from the date of purchase. The manufacturer guarantees smooth operation of the product during the whole warranty period. The warranty service includes free repair or replacement of components that have failed through no fault of the consumer, if the product is operated according to the user manual.

WARNING: Violation of these rules leads to acceleration of natural aging of the product material. Outdoor operation of the product also reduces its service life. The manufacturer reserves the right to make any changes to its products without prior notice.

DE

BETRIEBSANLEITUNG.

ANFORDERUNGEN AN DIE VERWENDUNG UND LAGERUNG:

- Die Lufttemperatur bei Lagerung und Betrieb sollte zwischen +5°C und +40°C liegen.
- Die relative Luftfeuchtigkeit im Raum darf nicht mehr als 80% betragen.
- Der Raum muss frei von aggressiven Verunreinigungen (Säuredämpfe, Laugen und andere chemisch aktive Stoffe) sein, die Korrosion verursachen können.
- Keine direkte Sonneneinstrahlung auf die Elemente des Produkts. Vor Staub, Schmutz, Stößen, Feuchtigkeit, Feuer und mechanischen Beschädigungen schützen.
- Das Produkt darf nicht näher als 1m an Heiz- und Heizgeräten oder in der Nähe von offenem Feuer, in feuchten, unbeheizten Räumen aufgestellt werden.
- Das Produkt muss auf ebenen, horizontalen Bodenflächen mit allen Rädern installiert werden, die gesperrt werden müssen.
- Wenn Sie das Produkt an einen anderen Ort bewegen, müssen die Räder entriegelt werden
- Bewegen Sie das Produkt «auf dem Boden schleifend» nicht, um mechanische Beschädigungen zu vermeiden.
- Kinder dürfen die Räder nicht entriegeln oder andere Manipulationen am Produkt vornehmen. Lassen Sie Kinder nicht in der Nähe des Produkts spielen.
- Das Produkt darf nicht mit dem Fernseher geschoben, gezogen oder aufgehängt werden, da es herunterfallen kann. Lassen Sie Kinder das Produkt nicht mit dem Fernseher hängen oder schwingen. Das Fernsehgerät kann umkippen und schwere und sogar tödliche Verletzungen verursachen.
- Üben Sie keine übermäßige Kraft auf die Komponenten des Geräts aus und stellen Sie sich nicht mit den Füßen auf die Basis des Geräts.
- Sollte ein Fehler festgestellt werden, wenden Sie sich bitte umgehend an unseren Kundendienst.
- Schließen Sie das Netzkabel des Motors nicht an eine nicht geerdete Steckdose an. Stellen Sie sicher, dass die Steckdose oder das Verlängerungskabel geerdet ist. Der Anschluss des Geräts über eine Steckdosenleiste wird nicht empfohlen.
- Die Versorgungsspannung des Motors muss mit Ihrer Netzspannung übereinstimmen.
- Halten Sie das Netzkabel von Wärmequellen und nassen Oberflächen fern.
- Wenn Sie während des Betriebs eine Störung feststellen, ziehen Sie sofort den Netzstecker und wenden Sie sich an den technischen Kundendienst von ONKRON.

- Ziehen Sie nicht am Kabel, indem Sie den Stecker aus der Steckdose ziehen.
- Verwenden Sie den Ständer nicht, wenn das Kabel oder der Stecker beschädigt ist.

BEFÖRDERUNGSBESTIMMUNGEN:

- Empfohlener Temperaturbereich: «-25°C» bis «+40°C».
- Das Erzeugnis kann mit jedem Transportmittel befördert werden. Öffnen Sie die Verpackung während des Transports nicht.
- Nach dem Transport des Produkts bei einer negativen Umgebungstemperatur ist es notwendig, das Produkt mindestens zwei Stunden vor dem Betrieb in einem zulässigen Raum zu halten.

PFLEGE:

Eine trockene oder feuchte Reinigung mit ausschließlich neutralen Reinigungsmitteln ist durchzuführen. Vermeiden Sie die Verwendung von abrasiven Reinigungsmitteln und scharfen Gegenständen.

Vermeiden Sie es, sich auf staubigen, sandigen Oberflächen und Pfützen zu bewegen.

VERWERTUNG:

Das Produkt enthält keine teuren und giftigen Materialien und wird in der üblichen Weise entsorgt.

GEWÄHRLEISTUNG:

Die Garantiezeit beträgt 5 Jahre (12 Monate Garantie auf den Motor) ab dem Kaufdatum. Der Hersteller garantiert den ununterbrochenen Betrieb des Produkts während der Garantiezeit. Die Gewährleistung umfasst die kostenlose Reparatur oder den Ersatz von Teilen, die ohne Verschulden des Benutzers ausfallen, vorausgesetzt, sie werden in Übereinstimmung mit dem Benutzerhandbuch verwendet.

WARNUNG:

Die Verletzung dieser Regeln führt zur Beschleunigung der natürlichen Alterung des Produktmaterials, verursacht Anlaufen, Verlust der Ware.

Der Betrieb des Produkts im Freien verringert auch seine Lebensdauer.

Der Hersteller behält sich das Recht vor, Änderungen an den von ihm hergestellten Produkten ohne vorherige Ankündigung vorzunehmen.

IT

ISTRUZIONI PER L'USO.

REQUISITI PER IL FUNZIONAMENTO E LO STOCCAGGIO:

- La temperatura dell'aria durante lo stoccaggio e il funzionamento deve essere compresa tra +5°C e +40°C.
- L'umidità relativa della stanza non deve superare l'80%.
- La stanza non deve contenere impurità aggressive (vapori di acidi, alcali, altre sostanze chimicamente attive) che possono causare corrosione.
- Non esporre gli elementi del prodotto alla luce solare diretta.
- Proteggere da polvere, sporco, urti, umidità e fuoco, danni meccanici.
- Non è consentito posizionare il prodotto a meno di 1m dal riscaldamento e
- termosifoni, nonché vicino a fiamme libere in ambienti umidi e non riscaldati.
- Il prodotto deve essere posizionato su pavimenti orizzontali e piani con tutte le ruote da bloccare.
- Quando si sposta il prodotto in un altro luogo, le ruote devono essere sbloccate.
- È vietato spostare il prodotto "trascinando" per evitare danni meccanici.
- Non permettere ai bambini di sbloccare le ruote o di manipolare il prodotto in alcun modo. Non lasciare che i bambini giochino vicino al prodotto.
- Non spingere, tirare o appendere il prodotto TV poiché potrebbe cadere.
- Non permettere ai bambini di appendere o far oscillare il prodotto TV. Può ribaltarsi e causare lesioni gravi o addirittura mortali.
- Non applicare una forza eccessiva agli elementi del prodotto, non sostare con i piedi sulla base del prodotto.
- Se viene rilevato un malfunzionamento, contattare immediatamente il nostro servizio clienti.
- Non collegare il cavo di alimentazione del motore a una presa priva di messa a terra. Assicurarsi che la presa di corrente o la prolunga sia collegata a terra. Non è consigliabile collegare il dispositivo utilizzando un tee.
- La tensione di alimentazione del motore deve corrispondere alla tensione di rete.
- Tenere il cavo di alimentazione lontano da tutte le fonti di calore e dalle superfici bagnate.
- In caso di problemi di funzionamento, scollegare immediatamente la spina di alimentazione e contattare l'assistenza tecnica ONKRON.
- Non tirare il cavo per rimuovere la spina dalla presa.
- Non utilizzare il supporto se il cavo o la spina sono danneggiati.

REGOLE DI TRASPORTO:

- Intervallo di temperatura consigliato: da «-25 °C» a «+40 °C».
- Il trasporto del prodotto è consentito con qualsiasi mezzo di trasporto.
- Non aprire l'imballo durante il trasporto.
- Dopo aver trasportato il prodotto a temperatura ambiente negativa, è necessario conservare il prodotto in un locale in condizioni accettabili per almeno due ore prima dell'inizio dell'esercizio.

CURA:

La pulizia a secco o ad umido va effettuata utilizzando esclusivamente detersivi neutri. Evitare l'uso di detersivi abrasivi e oggetti appuntiti. Evitare di guidare su superfici polverose, sabbiose e pozzanghere.

SMALTIMENTO:

Il prodotto non contiene materiali costosi e tossici e viene smaltito come di consueto.

GARANZIA:

Il periodo di garanzia è di 5 anni (12 mesi di garanzia per il motore) dalla data di acquisto. Il produttore garantisce il funzionamento ininterrotto del prodotto durante il periodo di garanzia. Il servizio di garanzia comprende la riparazione o la sostituzione gratuita dei componenti, fallito senza colpa del consumatore, soggetto ad operazione secondo il manuale d'uso.

ATTENZIONE:

La violazione di queste regole porta ad un invecchiamento naturale accelerato del materiale del prodotto, provoca appannamento, perdita di presentazione.

Anche l'uso del prodotto all'aperto ne riduce la durata.

Il produttore si riserva il diritto di apportare modifiche ai propri prodotti senza preavviso.

FR

MODE D'EMPLOI.

EXIGENCES DE L'UTILISATION ET DU STOCKAGE:

- La température de l'air pendant le stockage et l'utilisation doit être comprise entre +5°C et +40°C.
- L'humidité moyenne de la pièce ne doit pas être supérieure à 80%.
- Le local doit être exempt de substances agressives (vapeurs acides, alcalins, autres produits chimiques) qui peuvent provoquer de la corrosion.
- Ne pas exposer les composants à la lumière directe du soleil. Protéger contre la poussière, la saleté, les chocs, l'humidité, le feu et les dommages mécaniques.
- Le produit ne doit pas être placé à moins d'un mètre de l'électricité et des appareils de chauffage ou à proximité de feux ouverts dans des pièces humides et non chauffées.
- Pour assurer la stabilité du pied il faut le placer sur des surfaces droites et horizontales afin qu'il s'appuie sur ses quatre roues.
- Déverrouillez les roues du pied avant tout déplacement.
- Ne pas déplacer le pied en le «traînant» afin d'éviter dommages mécaniques.
- Ne laissez pas les enfants déverrouiller les roues ou manipuler le pied de quelque manière que ce soit.
- Ne laissez pas les enfants jouer à proximité du pied.
- Il est interdit de pousser, tirer et s'accrocher au pied avec la TV montée, car cela peut provoquer le renversement de l'installation.
- Ne laissez pas les enfants suspendre ou balancer le téléviseur. Il peut se renverser et causer des blessures graves ou mortelles.
- N'exercez pas de force excessive sur une partie quelconque du pied et ne montez pas sur sa base.
- Si un défaut est détecté, veuillez contacter notre service après-vente.
- Ne branchez pas le câble d'alimentation du moteur sur une prise de courant non reliée à la terre. Assurez-vous que la prise de courant ou la rallonge est mise à la terre. Il n'est pas recommandé de connecter l'appareil à l'aide d'une multiprise.
- La tension d'alimentation du moteur doit correspondre à la tension de votre réseau.
- Tenez le câble d'alimentation à l'écart de toute source de chaleur et des surfaces humides.
- Si vous constatez un quelconque dysfonctionnement pendant le travail, débranchez immédiatement la prise et contactez le service technique d'ONKRON.
- Ne tirez pas le câble pour retirer la prise.
- N'utilisez pas le support si le câble ou la prise sont endommagés.

LES RÈGLEMENTS DE TRANSPORT:

- Plage de température recommandée : de «-25°C» à «+40°C».
- Le produit peut être transporté par tout moyen de transport.
- N'ouvrez pas l'emballage pendant le transport.
- Après un transport à des températures négatives, le produit doit être conservé d'intérieur pendant au moins deux heures avant d'être utilisé.

NETTOYAGE:

Nettoyez l'appareil à sec ou à l'eau en utilisant uniquement des détergents neutres. Évitez l'utilisation de produits abrasifs et objets tranchants. Évitez le déplacement du pied sur des surfaces poussiéreuses, sablonneuses ou dans des flaques d'eau.

RÉCUPÉRATION:

Le produit ne contient pas de matières nocives ou toxiques et peut être jeté de la manière habituelle.

GARANTIE:

La période de garantie est de 5 ans (12 mois pour le moteur) à compter de la date d'achat. Le fabricant assure que le produit fonctionnera correctement pendant la période de garantie. La garantie du fabricant comprend la réparation ou le remplacement gratuit des pièces qui ne sont pas causées par l'utilisateur selon la manuel utilisateur.

AVERTISSEMENT:

Le non-respect des instructions ci-dessus peut accélérer le vieillissement naturel du matériel, entraînant un ternissement et une perte de l'aspect commercialisable. L'utilisation en extérieur réduit également la durée de vie du produit. Le fabricant se réserve le droit d'apporter toute modification à ses produits sans avis préalable.

ES

MANUAL DE EXPLOTACIÓN.

LOS REQUISITOS DE EXPLOTACIÓN Y ALMACENAMIENTO:

- La temperatura del aire durante el almacenamiento y el funcionamiento debe ser entre +5 a +40 grados.
- La humedad relativa de la habitación no debe superar 80%.
- La habitación no debe contener sustancias agresivas (vapores de ácidos, álcalis, otras sustancias químicamente activas) que puedan causar corrosión.
- No exponga los elementos del producto a la luz solar directa; protéjalo del polvo, humedad, altas temperaturas y evite sacudidas fuertes.
- No está permitido colocar el producto a menos de 1m de calefacción, así como cerca de llamas abiertas en habitaciones húmedas y congeladas.
- El producto debe colocarse sobre superficies de suelo horizontales y niveladas con todas las ruedas bloqueadas.
- Cuando mueva el producto a otra ubicación, las ruedas deben estar desbloqueadas.
- Esta prohibido desplazar el soporte con las ruedas bloqueadas.
- No deje que los niños desbloqueen las ruedas, manipulen el soporte o jueguen cerca de la construcción.
- No se puede empujar el soporte con el televisor puesto, tirar de o aferrarse a la construcción, de ahí que puede producir un vuelco.
- No permita que los niños trepen o balanceen el soporte con el televisor puesto.
- No aplique fuerza excesiva a los elementos del producto, no ponga los pies sobre la base del producto.
- En caso de mal funcionamiento, póngase en contacto con nuestro servicio de atención al cliente inmediatamente.
- No enchufe el cable de alimentación del motor en la tomacorriente sin conexión a tierra. Asegúrese de que el enchufe o el cable de extensión esté conectado a tierra. No se recomienda conectar el dispositivo mediante un adaptador con 3 tomas de corriente.
- La tensión de alimentación del motor debe coincidir con la tensión de la red eléctrica.
- Mantenga el cable de alimentación alejado de todas las fuentes de calor y superficies mojadas.
- Si nota algún problema con el funcionamiento, desenchúfe el dispositivo inmediatamente y póngase en contacto con el soporte técnico de ONKRON.
- No tire del cable para sacar el enchufe de la toma de corriente.
- Esta prohibido usar el soporte si nota daños en el cable o en el enchufe.

REQUERIMIENTOS DE TRANSPORTE:

- Temperaturas recomendadas de «-25°C» a «+40°C».
- Se permite el transporte del producto por cualquier medio de transporte.
- No esta permitido abrir el embalaje del producto durante el transporte.
- Después de transportar el producto a temperaturas bajo zero, es necesario mantener el producto en una habitación con condiciones aceptables durante al menos dos horas antes del iniciar el uso.

CUIDADOS DEL PRODUCTO:

La limpieza en seco o en húmedo debe realizarse utilizando únicamente detergentes neutros. Evite el uso de limpiadores abrasivos y objetos afilados. Evite el uso sobre superficies polvorientas, arenosas y charcos.

DESECHO:

El producto no contiene materiales caros ni tóxicos y se elimina de la forma habitual.

GARANTÍA:

El período de garantía es de 5 años (12 meses de garantía para el motor) a partir de la fecha de compra. El fabricante garantiza el funcionamiento ininterrumpido del producto durante el período de garantía. El servicio de garantía incluye la reparación o sustitución gratuita de los componentes que hayan fallado por causas ajenas al consumidor, siempre que se utilicen de acuerdo con el manual de usuario.

ATENCIÓN:

La violación de estas reglas conduce a una aceleración del envejecimiento natural del material del producto, provoca deslustre, pérdida de presentación. Usar el producto al aire libre también acortará su vida útil. El fabricante se reserva el derecho de realizar cualquier cambio en sus productos sin previo aviso.

PL

INSTRUKCJA OBSŁUGI.

WYMAGANIA DOTYCZĄCE OBSŁUGI I PRZECHOWYWANIA:

- Temperatura powietrza podczas przechowywania i eksploatacji musi wynosić od +5°C do +40°C.
- Wilgotność względna pomieszczenia nie powinna przekraczać 80%.
- W pomieszczeniu nie mogą znajdować się agresywne zanieczyszczenia (pary kwasów, zasad, innych chemicznie czynnych substancji), mogące powodować korozję.
- Nie należy ekspozować elementów produktu na bezpośrednie działanie promieni słonecznych. Chronić przed kurzem, brudem, wstrząsami, wilgocią, ogniem i uszkodzeniami mechanicznymi.
- Zabrania się ustawiania produktu bliżej niż 1 m od urządzeń grzejnych i grzewczych, a także w pobliżu otwartego ognia w wilgotnych, nieogrzewanych pomieszczeniach.
- Produkt należy ustawić na równe, poziome powierzchnie podłogi wszyskimi kołami, które muszą być zablokowane.
- Zabrania się przesuwania produktu «ciągnięciem» w celu uniknięcia uszkodzeń mechanicznych.
- Nie dopuszczaj, aby dzieci odblokowywały koła lub ani manipulowały produktem w jakikolwiek sposób. Nie pozwalaj dzieciom bawić się w pobliżu produktu.
- Nie popychaj, nie ciągnij ani nie zawieszaj się na produkcie razem z telewizorem, ponieważ może przewrócić się.
- Nie pozwalaj dzieciom zawieszać się ani huścić się na produkcie razem z telewizorem. Może się przewrócić i spowodować poważne lub nawet śmiertelne obrażenia.
- Nie należy wywierać nadmiernej siły na elementy produktu, nie należy stawać nogami na podstawie produktu.
- W przypadku wykrycia usterki należy niezwłocznie skontaktować się z naszym zespołem serwisowym.
- Podłączenie kabla zasilającego silnik do nieuziemionego gniazdka jest zabronione. Upewnij się, że gniazdko sieciowe lub przedłużacz są uziemione. Nie jest zalecane podłączanie kabla zasilającego silnik za pomocą rozgałęźnika elektrycznego.
- Napięcie zasilania silnika musi być zgodne z napięciem sieci zasilającej.
- Kabel zasilający silnik należy trzymać z dala od wszelkich źródeł ciepła i powierzchni mokrych.

- W przypadku stwierdzenia jakichkolwiek zakłóceń podczas pracy, należy natychmiast odłączyć kabel zasilający i skontaktować się z działem pomocy technicznej firmy ONKRON
- Nie należy odłączać kabla zasilającego od gniazdka chwytając za przewód.
- Nie należy używać stojaka, gdy kabel zasilający jest uszkodzony.

PRZEPISY TRANSPORTOWE:

- Zalecany zakres temperatur: od «-25°C» do «+40°C».
- Transport produktu jest dozwolony dowolnym środkiem transportu.
- Nie wolno otwierać opakowania podczas transportu
- Po transporcie produktu w ujemnych temperaturach środowiska zewnętrznego, przed użyciem należy go przechowywać przez co najmniej dwie godziny w pomieszczeniu o dopuszczalnych warunkach.

PIELĘGNACJA:

Czyszczenie na sucho lub na wilgotno powinno być przeprowadzane z użyciem wyłącznie neutralnych środków czystości. Należy unikać stosowania ściernych środków czystości i ostrych przedmiotów. Należy unikać przemieszczenia po zakurzonych, piaszczystych powierzchniach i kałużach.

UTYLIZACJA:

Produkt nie zawiera kosztownych lub toksycznych materiałów i podlega utylizacji w normalny sposób.

GWARANCJA:

Okres gwarancji wynosi 5 lat od daty zakupu. 12 miesięcy gwarancji na silnik. Producent gwarantuje ciągłość pracy produktu w ciągu okresu gwarancyjnego. Gwarancja obejmuje bezpłatną naprawę lub wymianę części, które uległy awarii nie z winy użytkownika, pod warunkiem eksploatacji produktu zgodnie z instrukcją obsługi.

UWAGA:

Nieprzestrzeganie powyższych zasad przyspieszy naturalne starzenie się materiału, powodując zmatowienie, utratę jego handlowo atrakcyjnego wyglądu. Eksploatacja produktu na zewnątrz skraca również jego żywotność. Przedsiębiorstwo produkcyjne zastrzega sobie prawo do wprowadzania wszelkich zmian w produkowanych przez niego produktów bez wcześniejszego poinformowania o tym.

SK

NÁVOD NA POUŽITIE.

POŽIADAVKY NA POUŽÍVANIE A SKLADOVANIE.

- Teplota vzduchu pri skladovaní a používaní by mala byť od +5°C do +40°C.
- Pomerná vlhkosť miestnosti by mala byť najviac 80%.
- V miestnosť by nemali byť agresívne nečistoty (pary kyselín, zásad, iných chemicky aktívnych látok), schopných vyvolať koróziu.
- Pôsobenie priamych slnečných lúčov na časti výrobku nie je prípustné. Chráňte pred pôsobením prachu, nečistôt, nárazmi, vlhkosťou, ohňom a mechanickým poškodením.
- Umiestňovať výrobok v blízkosti do 1 metra k vykurovacím a ohrievacím prístrojom, ako aj v blízkosti otvoreného ohňa vo vlhkých nevykurovaných miestnostiach, nie je prípustné.
- Výrobok je potrebné inštalovať na rovné horizontálne podlahové povrchy všetkými kolieskami, ktoré treba zablokovávať.
- Je zakázané premiestňovať výrobok «ťahom», aby sa predišlo vzniku mechanických poškodení.
- Nedovoľte deťom odblokováť kolieska, ako aj vykonávať akékoľvek manipulácie s výrobkom. Nedovoľte deťom hrať sa v blízkosti výrobku.
- Nie je možné postrkovať výrobok s televízorom, ťahať alebo na ňom visieť, pretože môže spadnúť.
- Nedovoľte deťom nakláňať alebo roztáčať výrobok s televízorom. Môže sa prevrhnuť a spôsobiť vážne a dokonca aj smrteľné zranenia.
- Nepôsobte nadmernou silou na súčasti výrobku, nestúpajte nohami na základňu výrobku.
- Pokiaľ zistíte poruchu, je potrebné sa okamžite obrátiť na našu servisnú službu.
- Je zakázané pripojenie napájacieho kábla k zásuvke bez uzemnenia. Uistite sa, že sieťová zásuvka alebo predlžovací kábel sú vybavené uzemnením. Pripojenie napájacieho kábla motora s použitím elektrickej rozdvojky sa neodporúča.
- Napätie napájania motora musí zodpovedať napätiu vašej siete.
- Kábel napájania motora držte ďalej od akýchkoľvek zdrojov tepla a mokrych povrchov.
- Pokiaľ ste si všimli akékoľvek poruchy pri fungovaní výrobku, okamžite vytiahnite napájací kábel zo zásuvky a obráťte sa na službu technickej podpory ONKRON
- Pri vyťahovaní kábla zo zásuvky ho nedržte za vodič.
- Je zakázané používanie stojana pokiaľ je napájací kábel poškodený.

PRAVIDLÁ PRE PREPRÁVU:

- Odporúčaný teplotný režim: od «-25°C» do «+40°C».
- Preprava výrobku je prípustná akýmkoľvek spôsobom dopravy.
- Pri preprave nie je prípustné otvorenie balenia.
- Po preprave pri teplote okolitého prostredia pod bodom mrazu treba najmenej dve hodiny pred začiatkom používania nechať výrobok v miestnosti s prípustnými podmienkami.

STAROSTLIVOSŤ:

Je potrebné vykonávať suchú alebo vlhkú očistu s použitím výhradne neutrálnych umývacích prostriedkov. Nepoužívajte abrazívne umývacie prostriedky a ostré predmety. Nepremiestňujte cez prašné, piesočnaté povrchy a kaluže.

LIKVIDÁCIA:

Výrobok neobsahuje drahé alebo toxické materiály a likviduje sa obvyklým spôsobom.

ZÁRUKA:

Záručná doba je 5 rokov od dátumu zakúpenia. Záruka na motor 12 mesiacov. Výrobca zaručuje bezporuchové fungovanie produktu počas záručnej doby. Záručný servis zahŕňa bezplatnú opravu alebo výmenu súčastok, ktoré prestali fungovať nie z viny spotrebiteľa za podmienky používania výrobku v súlade s návodom na použitie.

POZOR:

Porušenie uvedených pravidiel vedie k urýchleniu prirodzeného starnutia materiálu výrobku, spôsobuje zmatnenie, stratu továrenského vzhľadu. Používanie výrobku na otvorenom vzduchu tiež skracuje dobu jeho služby. Výrobný podnik si vyhradzuje právo vykonávať vo vyrábanej produkcii akékoľvek zmeny bez predchádzajúceho upozornenia o týchto zmenách.

SL

NAVODILA ZA UPORABO.

ZAHTEVE ZA DELOVANJE IN SKLADIŠČENJE:

- Temperatura zraka med skladiščenjem in delovanjem mora biti med +5°C in +40°C.
- Relativna vlažnost prostora ne sme preseči 80%.
- V prostoru ne sme biti agresivnih primesi (hlapov kislin, alkalij, drugih kemično aktivnih snovi), ki lahko povzročijo korozijo.
- Elementov izdelka ne izpostavljajte neposredni sončni svetlobi. Zaščitite pred prahom, umazanijo, udarci, vlago, ognjem, mehanskimi poškodbami.
- Izdelka ni dovoljeno postavljati bližje kot 1 m od ogrevalnih in grelnih naprav ter v bližini odprtega ognja v vlažnih, neogrevanih prostorih.
- Izdelek je treba namestiti na ravne vodaravne talne površine z vsemi kolesi, ki jih je treba blokirati.
- Prepovedano je premikanje izdelka z «vlečenjem», da bi se izognili mehanskim poškodbam.
- Ne dovolite otrokom, da odblokirajo kolesa, ali kakor koli manipulirajo z izdelkom. Ne dovolite otrokom, da se igrajo v bližini izdelka.
- Ne potiskajte izdelka s TV, ne vlecite ali se obečajte na izdelek, saj lahko pade.
- Otrokom ne dovolite, da se obešajo ali zibajo izdelek s TV. Lahko se prevrne in povzroči resne ali celo smrtne poškodbe.
- Ne uporabljajte pretirane sile na elemente izdelka, ne stojte z nogami na dnu izdelka.
- Če ugotovite okvaro, se nemudoma obrnite na našo servisno službo.
- Ne priključujte napajalnega kabla motorja v neozemljeno vtičnico. Prepričajte se, da je vtičnica ali podaljšek ozemljen. Priključitev napajalnega kabla motorja z električnim razdelilnikom ni priporočljiva.
- Napajalna napetost motorja mora ustrezati napetosti vašega električnega omrežja.
- Napajalni kabel motorja hranite stran od virov toplote in mokrih površin.
- Če opazite kakršne koli težave pri delovanju, takoj izključite napajalni kabel in se obrnite na tehnično podporo ONKRON.
- Ne izvlecite napajalnega kabla iz vtičnice tako, da se držite za kabel.
- Ne uporabljajte stojala, če je napajalni kabel poškodovan.

PRAVILA PREVOZA:

- Priporočeno temperaturno območje: od «-25°C» do «+40°C».
- Prevoz izdelka je dovoljen s katerim koli prevoznim sredstvom.
- Med prevozom ne odpirajte embalaže
- Po prevozu izdelka pri temperaturi okolja pod nič stopinj, pred začetkom delovanja je treba izdelek hraniti v prostoru s sprejemljivimi pogoji vsaj dve uri.

NEGA:

Čiščenje mora biti suho ali mokro z uporabo samo nevtralnih čistil. Izogibajte se uporabi abrazivnih čistil in ostrih predmetov. Izogibajte se vožnji po prašnih, peščenih površinah in lužah.

ODSTRANJEVANJE:

Izdelek ne vsebuje dragih in strupenih materialov in se je odstranjuje na običajen način.

GARANCIJA:

Garancijska doba je 5 let od datuma nakupa. Garancija na motor 12 mesecev. Proizvajalec zagotavlja nemoteno delovanje izdelka v garancijski dobi. Garancijsko vzdrževanje vključuje brezplačno popravilo ali zamenjavo komponent, za okvaro katerih ni kriv potrošnik, pod pogojem, da se uporabljajo v skladu z uporabniškim priročnikom.

POZOR

Kršitev teh pravil vodi do pospeševanja naravnega staranja materiala izdelka, povzroča zbledelost, izgubo trgovskega videza. Uporaba izdelka na prostem bo skrajšala njegovo življenjsko dobo. Proizvajalec si pridržuje pravico do morebitnih sprememb na svojih izdelkih brez predhodnega obvestila.

CZ

NÁVOD K POUŽITÍ.

POŽADAVKY NA UŽÍVÁNÍ A SKLADOVÁNÍ.

- Teplota vzduchu při skladování a používání by měla být od +5°C do +40°C.
- Poměrná vlhkost místnosti by měla být nejvýše 80%.
- V místnost by neměly být agresivní nečistoty (páry kyselin, zásad, jiných chemicky aktivních látek), schopných vyvolat korozi.
- Působení přímých slunečních paprsků na části výrobku není přípustné. Chrňte před působením prachu, nečistot, nárazy, vlhkostí, ohněm a mechanickým poškozením.
- Umísťovat výrobek v blízkosti do 1 metru k topným a ohřívacím přístrojům, jakož i v blízkosti otevřeného ohně ve vlhkých nevytápěných místnostech, není přípustné.
- Výrobek je třeba instalovat na rovné horizontální podlahové povrchy všemi kolečky, které je třeba zablokovat.
- Je zakázáno přemísťovat výrobek «tahem», aby se předešlo vzniku mechanických poškození.
- Nedovolte dětem odblokovat kolečka, jakož i provádět jakékoli manipulace s výrobkem. Nedovolte dětem hrát si v blízkosti výrobku.
- Nelze postrkovat výrobek s televizorem, táhnout nebo na něm viset, jelikož může spadnout.
- Nedovolte dětem naklánět nebo roztáčet výrobek s televizorem. Může se převrhnout a způsobit vážná a dokonce i smrtelná zranění.
- Nepůsobte nadměrnou silou na součásti výrobku, nestoupejte nohama na základnu výrobku.
- Pokud zjistíte poruchu, je třeba se okamžitě obrátit na naši servisní službu.
- Je zakázáno připojení napájecího kabelu k zásuvce bez uzemnění. Ujistěte se, že síťová zásuvka nebo prodlužovací kabel jsou vybaveny uzemněním. Připojení napájecího kabelu motoru s použitím elektrické rozdvójky se nedoporučuje.
- Napětí napájení motoru musí odpovídat napětí vaší sítě.
- Kabel napájení motoru držte dále od jakýchkoli zdrojů tepla a mokrych povrchů.
- Pokud jste si všimli jakýchkoli závad při fungování výrobku, okamžitě vytáhněte napájecí kabel ze zásuvky a obraťte s na službu technické podpory ONKRON.
- Při vytažování kabelu ze zásuvky ho nedržte za vodič.
- Je zakázáno používání stojanu pokud je napájecí kabel poškozen.

PRAVIDLA PRO PŘEPRAVU:

- Doporučený teplotní režim: od «-25°C» do «+40°C».
- Přeprava výrobku je přípustná jakýmkoli způsobem dopravy.
- Při přepravě není přípustné otevření balení.
- Po přepravě při teplotě okolního prostředí pod bodem mrazu je třeba nejméně dvě hodiny před začátkem používání nechat výrobek v místnosti s přípustnými podmínkami.

PÉČE:

Je třeba provádět suchou nebo vlhkou očištění s použitím výhradně neutrálních mycích prostředků. Nepoužívejte abrazivní mycí prostředky a ostré předměty. Nepřemísťujte přes prašné, písčité povrchy a louže.

LIKVIDACE:

Výrobek neobsahuje drahé nebo toxické materiály a likviduje se obvyklým způsobem.

ZÁRUKA:

Záruční doby je 5 let od data zakoupení. Záruka na motor 12 měsíců. Výrobce zaručuje bezporuchové fungování produktu během záruční doby. Záruční servis zahrnuje bezplatnou opravu nebo výměnu součástí, které přestaly fungovat nikoli z viny spotřebitele za podmínky používání výrobku v souladu s návodem k použití.

POZOR:

Porušení uvedených pravidel vede k urychlení přirozeného stárnutí materiálu výrobku, způsobuje zmatnění, ztrátu továrního vzhledu. Používání výrobku na otevřeném vzduchu také zkracuje dobu jeho služby. Výrobní podnik si vyhrazuje právo provádět ve vyráběné produkci jakékoli změny bez předchozího upozornění o těchto změnách.

RU

ИНСТРУКЦИИ ПО ЭКСПЛУАТАЦИИ.

ТРЕБОВАНИЯ К ЭКСПЛУАТАЦИИ И ХРАНЕНИЮ:

- Температура воздуха при хранении и эксплуатации должна быть от +5°C до +40°C.
- Относительная влажность помещения должна быть не более 80%.
- В помещении не должно быть агрессивных примесей (паров кислот, щелочей, иных химически активных веществ), способных вызвать коррозию.
- Не допускается воздействие прямых солнечных лучей на элементы изделия. Остерегаться от воздействия пыли, грязи, ударов, влаги, огня, механических повреждений.
- Не допускается размещать изделие ближе 1 м к нагревательным и отопительным приборам, а также вблизи открытого огня в сырых, неотапливаемых помещениях.
- Изделие необходимо устанавливать на ровные горизонтальные поверхности пола всеми колесами, которые необходимо заблокировать.
- При перемещении изделия на другое место, колеса необходимо разблокировать.
- Запрещается перемещать изделие «волоком» во избежание появления механических повреждений.
- Не позволяйте детям разблокировать колеса, а также производить любые манипуляции с изделием. Не позволяйте детям играть вблизи изделия.
- Не прилагайте чрезмерного усилия на элементы изделия, не вставляйте ногами на базу изделия.
- При обнаружении неисправности следует немедленно обратиться в нашу сервисную службу.
- Запрещается подключение кабеля питания мотора к розетке без заземления. Убедитесь, что сетевая розетка или удлинитель снабжены заземлением. Подключение кабеля питания мотора с применением электрического разветвителя не рекомендуется.
- Напряжение питания мотора должно соответствовать напряжению Вашей электросети.
- Держите кабель питания мотора вдали от любых источников тепла и мокрых поверхностей.

- Если Вы заметили любые неполадки при работе, немедленно выньте кабель питания из розетки и обратитесь с службу поддержки ONKRON.
- Не вынимайте кабель питания из розетки, держась за провод.
- Запрещается использование стойки при повреждённом проводе кабеля питания.

ПРАВИЛА ТРАНСПОРТИРОВКИ:

- Рекомендованный температурный режим: от «-25°C» до «+40°C».
- Транспортировка изделия допускается любым видом транспорта.
- При транспортировке не допускается вскрытие упаковки.
- После транспортировки изделия при отрицательной температуре окружающей среды, необходимо не менее двух часов до начала эксплуатации выдержать изделие в помещении с допустимыми условиями.

УХОД:

Следует осуществлять сухую или влажную уборку с применением исключительно нейтральных моющих средств. Избегайте использования абразивных моющих средств и острых предметов. Избегайте перемещения по пыльным, песчаным поверхностям и лужам.

УТИЛИЗАЦИЯ:

Изделие не содержит дорогостоящих и токсичных материалов и утилизируется обычным способом.

ГАРАНТИЯ:

Срок гарантии 5 лет с даты покупки. Гарантия на мотор 12 месяцев. Производитель гарантирует бесперебойную работу изделия в течение гарантийного срока. В гарантийное обслуживание входит бесплатный ремонт или замена комплектующих, вышедших из строя не по вине потребителя при условии эксплуатации согласно руководству пользователя.

ВНИМАНИЕ:

Нарушение указанных правил приводит к ускорению естественного старения материала изделия, вызывает потускнение, потерю товарного вида. Эксплуатация изделия на открытом воздухе также уменьшает срок его службы.

Предприятие-изготовитель оставляет за собой право вносить любые изменения в выпускаемую им продукцию без предварительного уведомления об этом.

Learn more
www.onkron.us

Mehr Informationen
www.onkron.de

Learn more
www.onkron-uk.co.uk

Подробнее о продукте
www.onkron.ru

20260121

EAC

