



X-Sense Innovations Co., Ltd.
Email: support@x-sense.com



www.x-sense.com

X-SENSE |  Link+ Pro

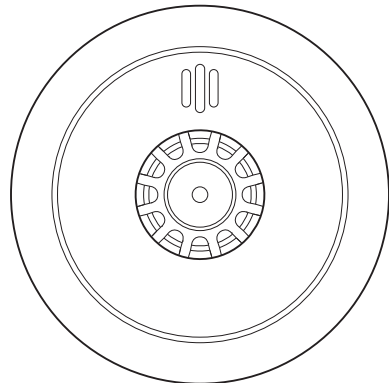

User Manual
Link+ Pro Heat Alarm **XH02-M**

(EN) (DE) (FR)

F.1.05.XH0208 V1.0

Contents

English	01-25
Deutsch	26-51
Français	52-79

English

Thank you for purchasing this heat alarm. This user manual contains important information on installing and operating this heat alarm. Please read this user manual before installation or operation, and save it for future reference.

Introduction

This heat alarm uses an NTC thermistor to monitor temperature changes that may be caused by a fire. The faster the temperature rises, the faster the alarm responds to the fire. It is widely used in environments where there are false alarms from cooking fumes, dry ice, or dust, so it can be installed in locations such as attics, garages, and kitchens. This device is Class A1 certified and activates when the temperature reaches a preset range of 129°F (54°C) to 149°F (65°C).

This heat alarm supports Link+ Pro. Please note the following:

- 1. Only devices that are advertised as supporting Link+ Pro can be connected to the app via the base station.*
- 2. Link+ Pro supports both base station connection and a customizable wireless network as separate networks. You can only connect a device to one of them at a time. If you connect them to the base station, you'll receive app notifications but lose the customizable wireless network. Choosing the customizable wireless network means disconnecting from the base station and losing app notifications. Wireless interconnection is supported regardless of your choice.*
- 3. This device can be interconnected with other Link+ series devices to create a customizable wireless network.*
- 4. Switching between the base station and customizable wireless network is simple and can be done at any time by following the corresponding adding method.*
- 5. Please note that the interlinked test function is not supported by the base station.*

Product Features

Visual and Audible Alerts

During an emergency, the unit will alarm at 85 dB within a distance of 10 ft (3 m), and the LED will flash red in sync with the alarm tone.

Battery Operated

A long-life lithium battery sealed inside the alarm ensures a 10-year lifetime in standby condition.

Silence Mode

Temporarily silence an unwanted alarm by pressing the test/silence button. The LED flashes red every 5 seconds to remind you that the heat alarm has been silenced. Press the test/silence button again to exit the silence mode or wait 9 minutes for the alarm to automatically exit the silence mode.

Low Battery & Malfunction Warning

This alarm provides a full audible-visual warning when the battery is low or if there is any malfunction. The alarm beeps once and the LED flashes red every 60 seconds when the battery is low. The alarm beeps twice and the LED flashes red every 60 seconds when the alarm is in malfunction.

Product Profile

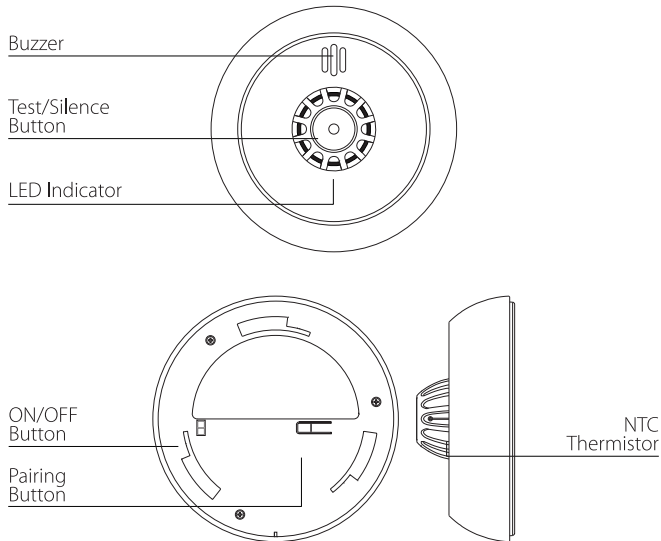

ON/OFF Button

The ON/OFF button on the back of the alarm is used to turn on/off the heat alarm.

Powering On

1. Switch the ON/OFF button to the ON position to turn on the device when not mounted to the mounting bracket.
2. The device will automatically power on after being mounted to the mounting bracket.

Package Contents

- 1 × Alarm Unit
- 1 × Mounting Bracket
- 2 × Screws
- 2 × Anchor Plugs
- 1 × User Manual

Safety Information

⚠ IMPORTANT

1. DANGERS, WARNINGS, AND CAUTIONS ALERT YOU TO IMPORTANT OPERATING INSTRUCTIONS OR TO POTENTIALLY HAZARDOUS SITUATIONS. PAY SPECIAL ATTENTION TO THESE SITUATIONS.
2. THIS ALARM IS NOT INTENDED TO ALERT HEARING IMPAIRED INDIVIDUALS. THE USE OF ALCOHOL OR DRUGS MAY ALSO IMPAIR ONE'S ABILITY TO HEAR THE HEAT ALARM.
3. THIS DEVICE DOES NOT DETECT SMOKE, CARBON MONOXIDE OR OTHER HAZARDOUS GASES.

⚠ WARNING

1. NEVER IGNORE ANY ALARM. FAILURE TO RESPOND CAN RESULT IN SERIOUS INJURY OR DEATH.
2. THE SILENCE FEATURE IS ONLY FOR YOUR CONVENIENCE AND WILL NOT CORRECT A PROBLEM. ALWAYS CHECK YOUR HOME FOR A POTENTIAL PROBLEM AFTER ANY ALARM. FAILURE TO DO SO CAN RESULT IN INJURY OR DEATH.
3. TEST THIS HEAT ALARM ONCE A WEEK. IF THE ALARM EVER FAILS TO TEST CORRECTLY, REPLACE IT IMMEDIATELY! IF THE ALARM CANNOT WORK PROPERLY, IT WILL NOT ALERT YOU TO A PROBLEM.

Device Setup

Download the X-Sense Home Security App



Download on the
App Store



GET IT ON
Google Play

To download the **X-Sense Home Security** App, scan the QR code or search for “**X-Sense Home Security**” in the Apple App Store or Google Play Store. Sign up with a valid email address. If you already have an account, make sure the app is updated to the latest version.

NOTE: Make sure your smartphone supports iOS 11 and higher, or Android 8.0 and higher.

Before connecting devices, make sure that:

1. You know your Wi-Fi network name and password.
2. You are connecting your devices using a 2.4 GHz Wi-Fi network (incompatible with 5 GHz Wi-Fi network).
3. Make sure the Bluetooth on your phone is turned on.

NOTE: When the device is configured via Wi-Fi, make sure your mobile phone and devices are as close to the router as possible, which can speed up device configuration.

Connect the Link+ Pro Heat Alarm to the Base Station

The Link+ Pro Heat Alarm can be connected to the base station through the wireless network. When the alarm is connected to the base station, you can receive push notifications wherever you are to stay informed of the device status, and to silence an alarm from your smartphone.

Note: Before adding devices to the system, make sure the base station has been successfully added to the app.

1. Tap "⊕", select "Heat Alarms", and then select "Link+ Pro Heat Alarms (working with SBS50 Base Station)" in the product list. Then, tap "Next" to enter the pairing page.
2. Follow the prompts on the page by pressing the pairing button twice on the side of the heat alarm until the LED flashes green rapidly, indicating that the device is waiting to connect to the Wi-Fi.
3. Tap "Next" to add the device. You will hear "Ready to add the device."
4. After successfully connected, you will hear "Device added" and the "Device added" page will appear. Then you can find the heat alarm in the device list.
5. If you want to add multiple devices into the system, please repeat the above steps.

NOTE: If you fail to add the alarm to the network within 60 seconds, the device will automatically exit the network configuration. To re-enter the network configuration, you need to repeat the above steps.

Interconnect the Alarms Without Adding to the Base Station

If you don't want to add the heat alarms to the base station, you can connect the heat alarms using RF technology to create an interconnected alarm system. However, you will no longer be able to receive push notifications on your phone from the X-Sense Home Security app.

NOTE: The XH02-M heat alarms can be connected to the X-Sense Link+ Pro and Link+ wireless alarms using wireless interconnection without being connected to the base station.

How to Set Up and Interconnect Wireless Alarms

All X-Sense wireless interlinked alarms contain a built-in RF module that enables you to wirelessly connect 2 or more interlinked alarms and create an interlinked network. When one unit is triggered, all interconnected alarms will sound. The X-Sense wireless interconnected alarms contain wireless interlinked smoke alarms, wireless interlinked heat alarms, wireless interlinked carbon monoxide alarms, and wireless interlinked combination smoke and carbon monoxide alarms. This model is designed to be wirelessly interlinked with other X-Sense wireless alarms, but is not designed to communicate with wireless interlinked alarms from other manufacturers.

The wireless interlinked alarms in one multi-pack have already been interconnected to each other, so the alarms in each multi-pack have their own independent interlinked network. If you have more than one multi-pack, you will need to connect them all to the same network, but you do not have to disconnect each alarm individually. Choose one multi-pack as your base network and connect the other multi-packs to it.

NOTE: The following instructions regarding wireless interconnection are applicable to X-Sense Link+ Pro and Link+ wireless interlinked alarms only.

How to Interconnect

1. Make sure you only work with 2 units at a time, and that they are both turned on to ensure successful connection.

NOTE: To turn on the alarm, switch the ON/OFF button to the ON position. To learn how to turn on different models of wireless interlinked alarms, please refer to their specific user manuals for more details.

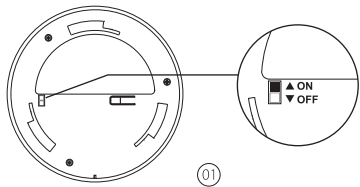

2. Quickly press the pairing button on the back of one of the 2 units 4 times; it will beep once and the LED will flash red slowly, indicating it has entered pairing mode and is waiting for a new unit to be added. Quickly press the pairing button on the other unit twice; it will beep once and the LED will flash red rapidly, indicating it is searching for a unit to connect to.
3. After the search is successful and an interconnected group is created, both units will beep once and automatically exit the interconnection mode. At this point, both units will only flash once every 60 seconds, indicating they are in normal standby mode.

4. If you want to connect a third alarm to this group, first activate the new device according to its operating instructions, and then quickly press the pairing button on either of the 2 previously interconnected units 4 times. This unit will beep once and the LED will flash red slowly, indicating it is ready to add a new device to the network. Next, quickly press the pairing button on the new unit twice, and the LED will flash red rapidly as it searches for a network to connect to. After the third unit successfully joins the interconnected network, both units will beep once and automatically exit the interconnection mode.

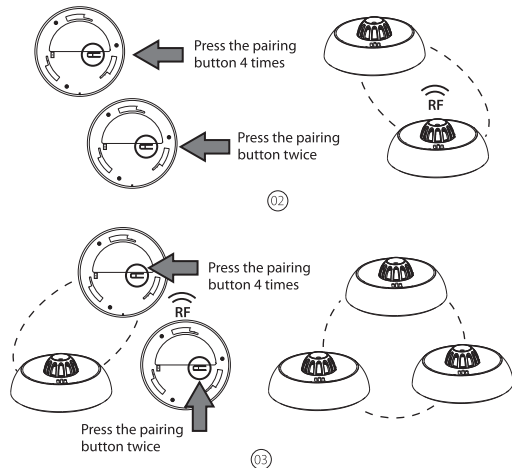

- If you want to connect more units, simply repeat step 4. Up to 24 alarms can be interconnected this way. To ensure that all alarms enter the same interlinked network, make sure you only work with 2 units at a time—one unit enters the pairing mode and the other unit enters the searching mode.
- Test the alarms according to the steps in the section “Alarm Test”.

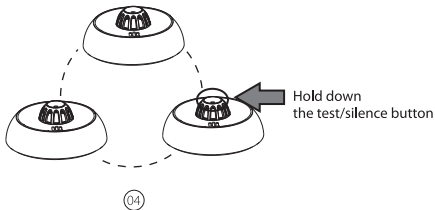

NOTES

- The alarm will enter the searching mode or the pairing mode for 60 seconds with the LED flashing green. After 60 seconds, repeat step 2 to connect the alarms. If needed, press the pinhole pairing button once while the alarm is in the searching mode or the pairing mode, and the LED will stop flashing red and the alarm will quit the pairing mode to enter normal status.
- Test all wireless alarms to ensure they are interconnected before installation.
- A maximum of 24 wireless alarms can be interconnected on the same network.
- The model can only be interconnected with other X-Sense Link+ Pro and Link+ wireless interlinked alarms.

How to Disconnect

Press the pairing button 4 times; the alarm will beep once. Then, hold down the pairing button until the unit beeps once more to disconnect. After disconnecting, it can be reconnected to the same network, or added to a new network.

NOTE: The X-Sense Link+ wireless interlinked alarms in one multi-pack have already been interconnected. To create a new network, you will first need to disconnect each alarm individually in this multi-pack to avoid having them all join the same network.

Alarm Test

Be sure to test your alarms when you turn them on for the first time, or when the group configuration has changed. In addition to the weekly tests you should perform, it is recommended to test the alarm after returning from a long trip or vacation.

If your X-Sense alarm is interconnected to other X-Sense wireless alarms, we recommend that every individual alarm is tested during the weekly test.

	Test a single alarm	Test all interconnected alarms
Action	Press the test/silence button. Or tap the Device Test button in its Device Settings page in the app.	Hold down the test/silence button.
Indication	<ul style="list-style-type: none"> The alarm will beep 3 times every 4 seconds. The LED will flash red 4 times every 4 seconds. After testing, the alarm will automatically enter standby mode. 	<ul style="list-style-type: none"> The initiating unit will beep continuously with the LED flashing red. Other interconnected units in the network will receive the signal after 5 seconds, then they will beep continuously with the LED flashing red and green successively. Release the test/silence button and all the units will stop testing. The testing of the units should be completed within 3 minutes. After testing, the units will automatically enter standby mode.

NOTES

1. The devices connected to the base station can only be tested individually. The interconnected devices that are not connected to the base station can be tested by holding down the test/silence button on one of the devices.
2. The test function accurately tests the alarm's heat sensing circuit without the need to test with fire. If your alarm fails to emit an audible test signal, refer to the troubleshooting guide at the end of this manual immediately. Never use an open flame to test this device.

Location and Placement

The installation of heat alarms is part of a fire alarm system and is used in conjunction with smoke alarms but not as a substitute for the functions of smoke alarms. Heat alarms are suitable for installation in the following locations:

1. Where possible smokeless fire may occur;
2. Where a lot of dust and dirt are accumulated;
3. Places where smoke or vapor is trapped under normal conditions, such as smoking rooms;
4. Kitchens, boiler rooms, generator rooms, drying rooms, and other places where smoke alarms should not be installed;
5. Other places where no one stays and is not suitable for installing smoke alarms, but an alarm is needed when a fire occurs.

NOTE: This product is suitable for indoor use such as in kitchens, attics, drying rooms, laundry rooms, smoking rooms and where smoke alarms should not be installed.

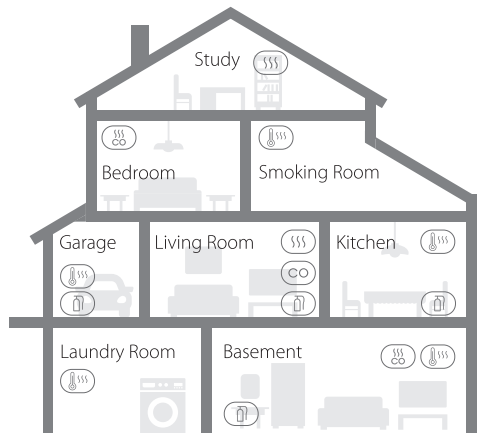

Smoke Alarms



Smoke & Carbon Monoxide Alarms



Carbon Monoxide Alarms



Fire Extinguishers



Heat Alarms

Location in Your Home

To effectively protect against fire hazards, we recommend installing a complete fire protection system:

1. On every level of your home, including finished attics and basements;
2. Inside every bedroom or adjacent hallway to every sleeping area. If a room or hallway is longer than 40 feet (12 m), install a device at each end;
3. In every room containing a fuel-burning appliance;
4. In all rooms, hallways, and storage areas where the temperature is usually between 40-100°F (4.4-37.8°C).

IMPORTANT:

The intended primary use of these heat alarms is in single-family homes. For use in other applications, the manufacturer's advice should be sought.

Placement on a Wall or Ceiling

When heat alarms are installed in a room, the most effective mounting location for the heat alarm is on the ceiling in the center of the room. The alarm should be at a distance less than 17.4 ft (5.3 m) from the farthest wall, door to any room in which a fire might start, and the next heat alarm.

1. Prioritize the installation of a heat alarm in the kitchen and furnace room, and make sure you can hear the alarm from all sleeping areas. If you have a lot of rooms, make sure you have heat alarms installed in your hallways and attics.
2. Install heat alarms in every room where a smokeless fire may occur.
3. Heat, smoke and anything burning will spread horizontally after rising to the ceiling, so install the alarm in the middle of the ceiling where possible. Ensure that the alarm is installed at the minimum distance away from the corner.
4. If an alarm cannot be installed in the middle of a ceiling, install it at a distance of 20 inches (50 cm) away from the corners of the room.

5. If an alarm is installed onto a wall, a distance of 4-12 inches (10-30 cm) should be kept below the ceiling.
6. If the length of a room or hall is beyond 30 feet (900 cm), several alarms should be installed in the same room.
7. When the wall or ceiling is angled, the alarm needs to be installed within 3 feet (90 cm) of the highest wall or ceiling point (measured horizontally) in the room.

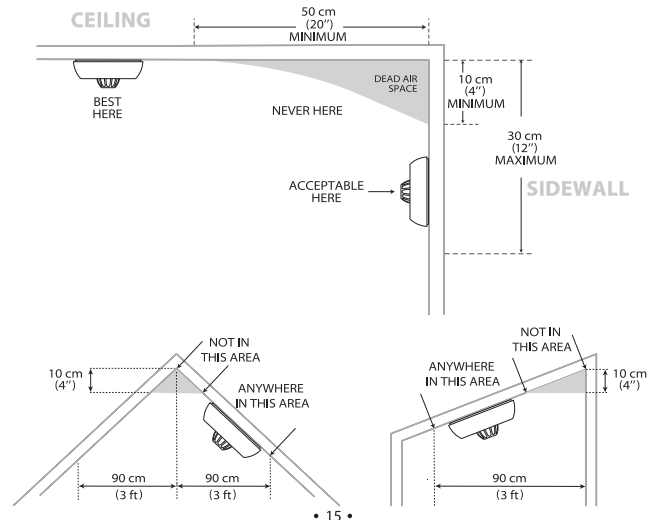

NOTE: If you install the alarm on a sloped ceiling, place it at least 4 inches (10 cm) from the peak. Keep the device at least 5 feet (1.5 m) from potential heat sources such as stoves, furnaces, water heaters, and space heaters.

Locations to Avoid

Improper location can have a negative impact on device performance and may cause false alarms. To promote accurate detection and full protection of your home, do not install this heat alarm:

1. In areas where temperatures may be below -20°F (-28.9°C) or above 100°F (37.8°C).
2. In front of forced air ducts for heating and air conditioning systems, near ceiling fans, or other high airflow areas.
3. Near fluorescent lighting—the heat generated by fluorescent lighting may cause a false alarm.

Installation

1. Use the mounting bracket to mark the screw holes on the ceiling or the wall.
2. Drill holes at the 2 marks using an appropriately-sized drill bit. Insert the anchor plugs and screw the mounting bracket using the screws provided.
3. Attach the alarm to the mounting bracket and turn clockwise to lock the alarm.
4. Test the alarm.

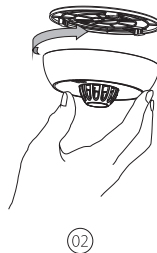
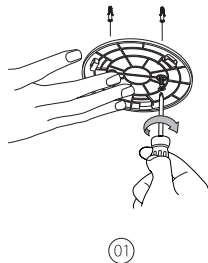

LED Indicator and Audible Alarm

Status		LED Indicator	Audible Alarm	Action
Standby Mode		The LED flashes red once every 60 seconds.	None	
Alarm Mode	Unit that detects heat and initiates an alarm.	The LED flashes red 4 times every 4 seconds.	3 beeps every 4 seconds.	The alarm detects heat from high temperatures, and this could mean there's a fire indoors.
	All other interconnected units in the network.	The LED flashes red and green 3 times sequentially every 4 seconds.	3 beeps every 4 seconds.	Dangerous smoke concentration is detected by the initiating unit in the network. Please find the initiating unit and take action.
		The LED flashes red 4 times, then the LED flashes green once every 5.8 seconds.	4 quick beeps repeating every 5.8 seconds.	Dangerous CO concentration is detected by the initiating unit, and has reached the alarm status. Please find the initiating unit and take action.

		The LED flashes green once every second for 5 seconds.	None.	Alarm cancellation: When the temperature drops below the alarm threshold, the alarm signal will stop. Then, the alarm goes back to the standby mode.
Test Mode	Test a single unit.	The LED flashes red 4 times every 4 seconds.	3 beeps every 4 seconds.	<ul style="list-style-type: none"> • Press the test/silence button. • Tap the Device Test button in the app (for devices connected to the base station).
	Test all interconnected units.	The LED flashes red rapidly.	Continuous beeping until you release the test/silence button.	Initiating unit. Hold down the test/silence button on one unit in the network.
The LED flashes red and green sequentially.		Other interconnected alarms in the network.		
Silence Mode		The LED flashes red once every 5 seconds.	None.	After 9 minutes, the unit will exit silence mode.

Low Battery	The LED flashes red once every 60 seconds.	1 beep every 60 seconds.	Replace the unit immediately.
Malfunction	The LED flashes red twice every 60 seconds.	2 beeps every 60 seconds.	Replace the unit immediately.

Alarm Mode

For devices connected to the base station:

- When an alarm is triggered, an in-app message will appear and an alarm push notification will be sent to your smartphone.
- When one alarm is triggered, all devices connected to the system and the base station will sound an alarm simultaneously.
- The base station will automatically mute after 10 minutes of continuous alarm. After the base station stops the alarm, all devices in the interconnected system will still alarm.
- In the case that the base station powers off and is disconnected from the network, all devices are still interconnected, so when one alarm is triggered, all will go off.
- The volume level of the base station is adjustable. The alarms and base station can be remotely muted through the app. An app push notification will be sent to your phone when the temperature drops below the alarm threshold.

1. If the Initiating Unit Is Triggered by Smoke/Heat:

When one smoke/heat alarm is triggered in the interconnected network, the unit will beep 3 times, paired with the LED that flashes red every 4 seconds. Any other interconnected units will follow suit—they will beep 3 times every 4 seconds, paired with the LED flashing red and green in succession.

2. If the Initiating Unit Is Triggered by CO:

When one CO alarm is triggered in the interconnected network, the unit will beep 4 times every 5.8 seconds, paired with the LED flashing red. Any other interconnected units in the network will follow suit—they will beep 4 times every 5.8 seconds, paired with the LED that flashes red 4 times first, followed by the LED that flashes green once with every beep. When the CO concentration level drops below the alarm threshold, the alarm will cease.

NOTES

1. *When one unit is triggered, other interconnected units will sound. If the smoke alarm, heat alarm, and CO alarm in the network are all triggered at the same time, the alarm signal of the smoke alarm will take priority, followed by the heat alarm and CO alarm.*
2. *This alarm has a relay function that extends the wireless interconnected network for wide detection coverage.*

Silence Mode

You can silence the device by pressing the test/silence button on the device or tapping the silence button in the app.

If you press the silence button during an alarm state, the unit will be in the silence mode for 9 minutes. During the silence mode, the LED will flash red once every 5 seconds. The alarm will enter the normal mode after 9 minutes.

NOTES

1. *You can silence all interconnected units by pressing the test/silence button on one of the units. If one unit is still alarming, it is the initiating unit (the unit that detected danger); to silence all interlinked units, you must also press the test/silence button on the initiating unit.*
2. *While interconnected, the initiating unit cannot be triggered again during the 9-minute silence duration. However, all other interconnected units can be triggered again if they detect danger during the silence mode.*

Technical Specifications

Power Supply	Connected to base station: 7-year sealed lithium battery (non-replaceable) Not connected to base station: 10-year sealed lithium battery (non-replaceable)
Sensor Type	NTC thermistor
Heat Sensitivity	129–149°F (54–65°C)
Safety Standard	BS 5446-2:2003
Operating Temperature	40–100°F (4.4–37.8°C)
Operating Relative Humidity	≤ 85% RH (non-condensing)
Alarm Loudness	≥ 85 dB at 10 ft (3 m) @ 3.2 ± 0.3 kHz pulsing alarm
Silence Duration	About 9 minutes
Operating Frequency	868 MHz
Maximum Number of Interconnected Units	24 wireless units (only compatible with X-Sense Link+ Pro and Link+ wireless alarms)
Transmission Range	Over 1700 ft (500 m) in open air

NOTES

- 1. Battery life is calculated on the current ratings in the standby mode with weekly testings. If its operation mode changes to an alarming condition, the battery life will be decreased accordingly.**
- 2. The heat alarm functions between 40 and 100°F (4.4 and 37.8°C). Prolonged exposure to temperatures outside of this range can reduce battery life and affect accuracy. We do not recommend operating the device outside of this range.**

Maintenance

To keep your heat alarm in good working order, follow these simple steps:

1. Verify the unit's alarm sound and indicator are working properly by testing the unit once a week.
2. As a minimum your heat alarm should be cleaned once every 3 months: Remove the unit from the ceiling and clean the alarm cover and vents with your vacuum cleaner fitted with the soft brush attachment to remove dust and dirt.
3. Never use detergents or other solvents to clean the unit.
4. Avoid spraying air fresheners, hair spray or other aerosols near the alarm.
5. Do not paint the unit. Paint will seal the vents and interfere with the sensor's ability to detect fire.
6. Never attempt to disassemble the unit or clean inside. Doing so will void your warranty.
7. When removed, place the heat alarm back in its proper location as soon as possible, to assure continuous protection from fire.
8. When household cleaning supplies or similar contaminants are used, the area should be ventilated.

Troubleshooting

PROBLEM	SOLUTION
Your heat alarm does not sound during testing.	<ul style="list-style-type: none">• Please check whether the alarm is properly attached to the mounting bracket.• Make sure you push the test/silence button firmly.
False alarms triggered intermittently.	<ul style="list-style-type: none">• Check the location of your heat alarm (see "Installation Positioning").• Do not install too close to a heat source.
Red LED flashes and the alarm sounds 1 beep every 60 seconds.	The battery is low. Replace the device immediately , as the battery is sealed inside the device and can't be replaced.
Red LED flashes and the alarm sounds 2 beeps every 60 seconds.	The alarm is malfunctioning. Please clean your heat alarm and see if it is working normally. If not, replace the device immediately .

Environmental Protection

Waste electrical products should not be disposed of with household waste. Please recycle where facilities exist. Check with Local Authority or retailer for recycling advice.



Manufacturer and Service Information

X-Sense Innovations Co., Ltd.

Address: B4-503, Kexing Science Park, 15 Keyuan Road, Shenzhen, 518057, CHINA

Email: support@x-sense.com

Deutsch

Vielen Dank für den Kauf des Melder. Dieses Bedienungsanleitung enthält wichtige Informationen zur Installation und zum Betrieb Ihres Melder. Bitte nehmen Sie sich ein paar Minuten Zeit, um diese Bedienungsanleitung gründlich zu lesen, das als zukünftige Referenz aufbewahrt werden sollte.

Einführung

Dieser Hitzemelder verwendet einen NTC-Thermistor, um Temperaturänderungen zu überwachen, die durch ein Feuer verursacht werden können. Je schneller die Temperatur ansteigt, desto schneller reagiert der Melder auf das Feuer. Es wird häufig in Umgebungen eingesetzt, in denen Fehlalarme durch Kochdämpfe, Trockeneis oder Staub auftreten, sodass es an Orten wie Dachböden, Garagen und Küchen installiert werden kann. Dieses Gerät ist nach Klasse A1 zertifiziert und wird aktiviert, wenn die Temperatur einen voreingestellten Bereich von 54°C bis 65°C erreicht.

Dieser Hitzemelder unterstützt Link+ Pro. Bitte beachten Sie Folgendes:

- 1. Nur Geräte, die als Link+ Pro-kompatibel beworben werden, können über die Basisstation mit der App verbunden werden.*
- 2. Link+ Pro unterstützt sowohl die Verbindung zur Basisstation als auch ein anpassbares drahtloses Netzwerk als separate Netzwerke. Sie können ein Gerät jeweils nur mit einem von ihnen verbinden. Wenn Sie sie mit der Basisstation verbinden, erhalten Sie App-Benachrichtigungen, verlieren jedoch das anpassbare drahtlose Netzwerk. Die Auswahl des anpassbaren drahtlosen Netzwerks bedeutet, dass Sie die Verbindung zur Basisstation trennen und App-Benachrichtigungen verlieren. Die drahtlose Verbindung wird unabhängig von Ihrer Wahl unterstützt.*
- 3. Dieses Gerät kann mit anderen Geräten der Link+ Serie verbunden werden, um ein anpassbares drahtloses Netzwerk zu erstellen.*

4. Das Wechseln zwischen der Basisstation und dem anpassbaren drahtlosen Netzwerk ist einfach und kann jederzeit durch Befolgen der entsprechenden Hinzufügemethode erfolgen.

5. Bitte beachten Sie, dass die Funktion des verknüpften Tests von der Basisstation nicht unterstützt wird.

Produkteigenschaften

Visuelle und akustische Warnungen

Während eines Notfalls gibt das Gerät einen Alarm mit 85 dB in einem Abstand von 10 ft (3 m) ab, und die LED blinkt synchron mit dem Alarmton rot.

Batterie betrieben

Eine langlebige Lithium-Batterie im Melder sorgt für eine Lebensdauer von 10 Jahren im Standby-Zustand.

Alarmpause (Stummschaltung)

Drücken Sie zur vorübergehenden Stummschaltung eines unerwünschten Alarms die Test/Stummschalt-Taste. Die LED blinkt alle 5 Sekunden rot, um Sie daran zu erinnern, dass der Hitzemelder stummgeschaltet wurde. Drücken Sie erneut die Test/Stummschalt-Taste, um den Stummschaltmodus zu verlassen, oder warten Sie 9 Minuten, bis der Alarm automatisch den Stummschaltmodus verlässt.

Schwache Batterie & Fehlfunktion Warnung

Dieser Alarm gibt eine vollständige akustisch-visuelle Warnung, wenn die Batterie schwach ist oder wenn ein Fehlfunktion vorliegt. Der Alarm gibt einen Signalton von einmaligem Piepen ab und die LED blinkt alle 60 Sekunden rot, wenn die Batterie schwach ist. Der Alarm gibt einen Signalton von zweimaligem Piepen ab und die LED blinkt alle 60 Sekunden rot, wenn eine Fehlfunktion vorliegt.

Produktübersicht

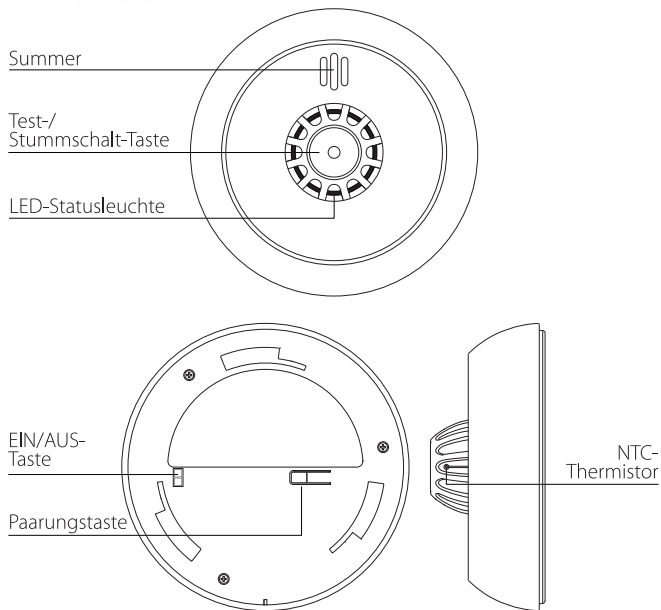

EIN/AUS-Taste

Die EIN/AUS-Taste auf der Rückseite des Melders dient zum Ein-/Ausschalten des Hitzemelders.

Einschalten

1. Drehen Sie den EIN-/AUS-Schalter in die Position EIN, um das Gerät einzuschalten, wenn es nicht in der Montagehalterung installiert ist.
2. Das Gerät schaltet sich nach der Montage an der Montagehalterung automatisch ein.

Lieferumfang

- 1 × Alarm-Einheit
- 1 × Montagehalterung
- 2 × Schrauben
- 2 × Dübel
- 1 × Gebrauchsanweisung

Sicherheitsinformationen

⚠ WICHTIG

1. GEFAHREN, WARNUNGEN UND VORSICHTSMASSNAHMEN WEISEN SIE AUF WICHTIGE BETRIEBSANWEISUNGEN ODER MÖGLICHE GEFAHRSITUATIONEN HIN. ACHTEN SIE BESONDERS AUF DIESE SITUATIONEN.
2. DIESER MELDER IST NICHT DAZU GEDACHT, HÖRGESCHÄDIGTE PERSONEN ZU ALARMIEREN. DER KONSUM VON ALKOHOL ODER DROGEN KANN AUCH DIE FÄHIGKEIT BEEINTRÄCHTIGEN, DEN Hitzemelder ZU HÖREN.
3. DIESES GERÄT ERKENNT KEINEN RAUCH, KOHLENMONOXID ODER ANDERE GEFÄHRLICHE GASE.

⚠️ WARNUNG

1. IGNORIEREN SIE NIE EINEN ALARM. NICHTBEACHTUNG KANN ZU SCHWEREN VERLETZUNGEN ODER ZUM TOD FÜHREN.
2. DIE RUHEFUNKTION DIENT NUR IHRER BEQUEMLICHKEIT UND WIRD EIN PROBLEM NICHT BEHEBEN. ÜBERPRÜFEN SIE IHR HAUS NACH JEDEM ALARM IMMER AUF EIN MÖGLICHES PROBLEM. NICHTBEACHTUNG KANN ZU VERLETZUNGEN ODER TOD FÜHREN.
3. TESTEN SIE DIESEN RAUCH-/CO-MELDER EINMAL PRO WOCHE. SOLLTE DER MELDER EINMAL NICHT FUNKTIONIEREN, TAUSCHEN SIE IHN SOFORT AUS! WENN DER MELDER NICHT RICHTIG FUNKTIONIERT, WIRD ER SIE NICHT AUF EIN PROBLEM AUFMERKSAM MACHEN.

Einrichtung des Geräts

Laden Sie die X-Sense Home Security App herunter



Download on the
App Store



GET IT ON
Google Play

Zum Herunterladen der **X-Sense Home Security** App, scannen Sie den QR-Code oder suchen Sie nach "**X-Sense Home Security**" im Apple App Store oder Google Play Store. Melden Sie sich mit einer gültigen E-Mail-Adresse an. Wenn Sie bereits ein Konto haben, stellen Sie sicher, dass die App auf die neueste Version aktualisiert.

Hinweis: Stellen Sie sicher, dass Ihr Handy mit iOS 11 und höher oder Android 8.0 und höher läuft.

Stellen Sie vor dem Anschließen von Geräten sicher, dass:

1. Sie kennen Ihren WLAN-Netzwerknamen und Ihr Passwort.
2. Sie verbinden Ihre Basisstation und den Hitzemelder über ein 2,4-GHz WLAN-Netzwerk (nicht kompatibel mit einem 5-GHz WLAN-Netzwerk).
3. Stellen Sie sicher, dass Bluetooth auf Ihrem Handy eingeschaltet ist.

Hinweis: Wenn das Gerät über WLAN konfiguriert ist, stellen Sie sicher, dass sich Ihr Mobiltelefon und Ihre Geräte so nah wie möglich am Router befinden, was die Gerätekonfiguration beschleunigen kann.

Schließen Sie den Link+ Pro Hitzemelder an die Basisstation an

Der Link+ Pro Hitzemelder kann über das Funknetzwerk mit der Basisstation verbunden werden. Wenn der Melder mit der Basisstation verbunden ist, können Sie überall Push-Benachrichtigungen erhalten, um über den Gerätestatus informiert zu bleiben und einen Alarm von Ihrem Smartphone stummzuschalten.

Hinweis: Stellen Sie vor dem Hinzufügen von Geräten zum System sicher, dass die Basisstation erfolgreich zur App hinzugefügt wurde.

1. Tippen Sie "⊕", wählen Sie "Hitzemelders" und dann "Link+ Pro Hitzemelders (Arbeitet mit der SBS50-Basisstation)" in der Produktliste. Tippen Sie dann auf "Weiter", um die Paarungsseite aufzurufen.
2. Befolgen Sie die Anweisungen auf der Seite, indem Sie die Paarungstaste an dem Hitzemelder zweimal drücken, bis die LED schnell grün blinkt, um anzuzeigen, dass das Gerät auf die Verbindung mit dem WLAN wartet.
3. Tippen Sie auf "Weiter", um das Gerät hinzuzufügen.

- Nach erfolgreicher Verbindung die Seite "Gerät hinzugefügt" wird angezeigt. Dann finden Sie den Hitzemelder in der Geräteliste.
- Wenn Sie dem System mehrere Geräte hinzufügen möchten, wiederholen Sie die obigen Schritte.

HINWEIS: Wenn Sie den Melder nicht innerhalb von 60 Sekunden zum Netzwerk hinzufügen, verlässt das Gerät automatisch die Netzwerkkonfiguration. Um die Netzwerkkonfiguration erneut einzugeben, müssen Sie die obigen Schritte wiederholen.

Verbinden Sie die Melder, ohne die Basisstation zu erweitern

Wenn Sie die Hitzemelder nicht zur Basisstation hinzufügen möchten, können Sie die Hitzemelder mithilfe der HF-Technologie verbinden, um ein vernetztes Alarmsystem zu erstellen. Sie können jedoch keine Push-Benachrichtigungen mehr von der X-Sense Home Security-App auf Ihrem Handy empfangen.

Hinweis: Die XH02-M Hitzemelder können über die drahtlose Verbindung ohne Anschluss an die Basisstation mit den X-Sense Link+ Pro und Link+ Funkmeldern verbunden werden.

Drahtlose Melder einrichten und vernetzen

Alle X-Sense drahtlos vernetzten Alarme enthalten ein eingebautes RF-Modul, das es Ihnen ermöglicht, 2 oder mehr vernetzte Alarme drahtlos zu verbinden und ein vernetztes Netzwerk zu erstellen. Wenn eine Einheit ausgelöst wird, ertönen alle miteinander verbundenen Alarme. Die drahtlos vernetzten Alarme von X-Sense umfassen drahtlos vernetzte Rauchmelder, drahtlos vernetzte Hitzemelder, drahtlos vernetzte Kohlenmonoxidmelder und drahtlos vernetzte Kombinationsmelder für Rauch und Kohlenmonoxid. Dieses Modell ist darauf ausgelegt, drahtlos mit anderen drahtlosen X-Sense-Alarmen vernetzt zu werden, jedoch nicht dazu konzipiert, mit drahtlos vernetzten Alarmen anderer Hersteller zu kommunizieren.

Die drahtlosen miteinander verbundenen Melder X-Sense in einem Multipack wurden bereits miteinander verbunden, und die Melder in jedem Multipack verfügen über ein eigenes unabhängiges miteinander verbundenes Netzwerk. Wenn Sie mehr als ein Multipack haben, müssen Sie sie alle mit demselben Netzwerk verbinden. Wählen Sie ein Multi-Pack als Basisnetzwerk und verbinden Sie die anderen Multi-Packs damit.

HINWEIS: Die folgenden Anweisungen zur drahtlosen Vernetzung gelten nur für X-Sense Link+ Pro und Link+ drahtlos vernetzte Alarme.

Wie man untereinander verbindet

- Stellen Sie sicher, dass Sie nur mit 2 Einheiten gleichzeitig arbeiten, und stellen Sie sicher, dass beide eingeschaltet sind, um eine erfolgreiche Verbindung sicherzustellen.

HINWEIS: Um den Melder einzuschalten, schalten Sie die EIN/AUS-Taste in die Position EIN. Um zu erfahren, wie Sie verschiedene Modelle von drahtlos vernetzten Melder einschalten, lesen Sie bitte deren spezifische Bedienungsanleitungen für weitere Details.

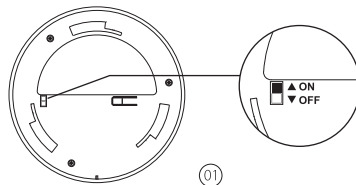

- Drücken Sie schnell die Paarungstaste auf eine der 2 Einheiten 4 Mal; es wird einmal piepen und die LED wird langsam grün blinken, es zeigt an, dass es in den Paarungsmodus gewechselt ist und wartet auf eine neue hinzugefügte Einheit. Drücken Sie schnell die Paarungstaste auf der anderen Einheit zweimal; es wird einmal piepen und und die LED blinkt schnell grün, es zeigt an, dass es ein Gerät zum Verbinden sucht.
- Nachdem die Suche erfolgreich war, wird eine miteinander verbundene Gruppe erstellt, beide Einheiten piepen einmal und verlassen automatisch den Verbindungsmodus. Zu diesem Zeitpunkt blinken beide Geräte nur einmal 60 Sekunden und zeigen an, dass sie sich im normalen Standby-Modus befinden.
- Wenn Sie einen dritten Melder an diese Gruppe anschließen möchten, aktivieren Sie zuerst ein neues Gerät gemäß der Bedienungsanleitung und drücken Sie dann schnell die Paarungstaste an einer der 2 zuvor miteinander verbundenen Einheiten 4 Mal. Diese Einheit piept einmal und die LED blinkt langsam grün und zeigt an, dass er bereit ist, ein neues Gerät zum Netzwerk hinzuzufügen. Als nächstes drücken Sie schnell die Paarungstaste auf der neuen Einheit zweimal und die LED blinkt schnell grün, da es nach einem Netzwerk sucht, um sich zu verbinden. Nachdem die dritte Einheit erfolgreich dem miteinander verbundenen Netzwerk beigetreten ist, piepen beide Einheiten einmal und verlassen automatisch den Verbindungsmodus.

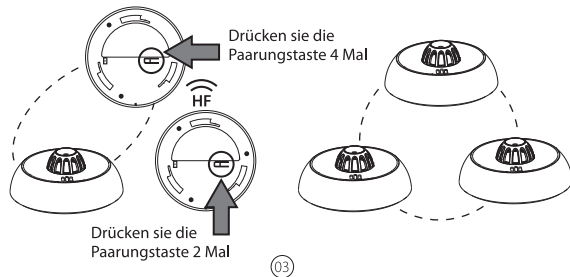
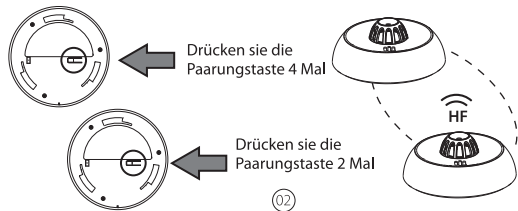

- Wenn Sie weitere Einheiten anschließen möchten, wiederholen Sie einfach Schritt 4. Bis zu 24 Melder können so miteinander verbunden werden. **Um sicherzustellen, dass alle Melder in dasselbe vernetzte Netzwerk gelangen, stellen Sie sicher, dass Sie jeweils nur mit 2 Geräten arbeiten—eine Einheit wechselt in den Paarungsmodus und die andere in den Suchmodus.**
- Testen Sie den Melder gemäß den Schritten im folgenden Abschnitt "Meldertest".

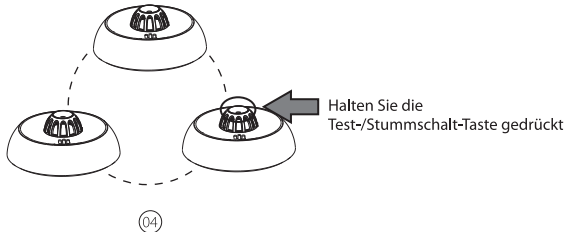

HINWEISE

1. Der Melder wechselt für 60 Sekunden in den Suchmodus oder in den Paarungsmodus, während dessen die LED grün blinkt. Wiederholen Sie nach 60 Sekunden Schritt 2, um die Melder anzuschließen. Drücken Sie bei Bedarf einmal die Paarungstaste, während sich der Melder im Suchmodus oder im Paarungsmodus befindet, und die LED hört auf rot zu blinken und der Melder beendet den Paarungsmodus, um in den Normalzustand zu gelangen.
2. Testen Sie alle Funk-Melder, um sicherzustellen, dass sie vor der Installation miteinander verbunden sind.
3. Im selben Netzwerk können maximal 24 Funk-Melder miteinander verbunden werden.
4. Das Modell kann nur mit anderen X-Sense Link+ Pro und Link+ drahtlos vernetzten Meldern verbunden werden.

Wie trennt man die Verbindung

Drücken sie schnell die Paarungstaste 4 Mal; der Melder piept einmal. Halten Sie dann die Taste gedrückt, bis er zum Trennen erneut piept. Nach dem Trennen kann es wieder mit demselben Netzwerk verbunden oder einem neuen Netzwerk hinzugefügt werden.

HINWEIS: Die drahtlosen miteinander verbundenen X-Sense Link+ Pro Melder in einem Multipack wurden bereits miteinander verbunden. Um ein neues Netzwerk zu erstellen, müssen Sie zuerst jeden Melder einzeln in diesem Multipack trennen, um zu vermeiden, dass sie alle demselben Netzwerk beitreten.

Meldertest

Testen Sie Ihre Melder unbedingt, wenn Sie sie zum ersten Mal einschalten oder wenn sich die Gruppenkonfiguration geändert hat. Zusätzlich zu den wöchentlichen Tests, die Sie durchführen sollten, wird empfohlen, den Melder nach der Rückkehr von einer langen Reise oder einem Urlaub zu testen.

Wenn Ihr X-Sense Melder mit anderen Funk-Melder verbunden ist, empfehlen wir Ihnen, jeden einzelnen Melder während des wöchentlichen Tests zu testen.

	Testen Sie einen einzigen Melder	Testen Sie alle miteinander verbundenen Melder
Aktion	Drücken sie die Test/Stummschalt-Taste. Oder tippen Sie auf die Schaltfläche "Gerätetest" auf der Geräte-Einstellungsseite in der App.	Halten Sie die Test-/Stummschalt-Taste gedrückt.
Indikation	<ul style="list-style-type: none">• Der Alarm piept 3 mal alle 4 Sekunden.• Die LED blinkt 4 Mal alle 4 Sekunden rot.• Nach dem Testen wechselt der Melder automatisch in den Standby-Modus.	<ul style="list-style-type: none">• Die initiiierende Einheit piept kontinuierlich während LED rot blinkt.• Andere miteinander verbundene Melder im Netzwerk empfangen das Signal nach 5 Sekunden und piepen dann kontinuierlich während die LED nacheinander rot und grün blinkt. Lassen Sie die Paarungstaste los und alle Einheiten hören auf zu testen.• Die Prüfung der Einheiten sollte innerhalb von 3 Minuten abgeschlossen sein.• Nach dem Testen wechseln die Einheiten automatisch in den Standby-Modus.

HINWEIS:

1. Die an die Basisstation angeschlossenen Geräte können nur einzeln getestet werden. Die vernetzten Geräte, die nicht mit der Basisstation verbunden sind, können getestet werden, indem Sie die Test/Stummschalt-Taste an einem der Geräte gedrückt halten.
2. Die Testfunktion testet den Wärmesensorkreis des Melders genau, ohne mit Feuer testen zu müssen. Wenn Ihr Hitzemelder nicht funktioniert wenn ein akustisches Testsignal ertönt, lesen Sie sofort die Anleitung zur Fehlerbehebung am Ende dieses Bedienungsanleitung. Verwenden Sie niemals eine offene Flamme, um dieses Gerät zu testen.

Standort und Platzierung

Die Installation von Hitzemeldern ist Teil einer Brandmeldeanlage und wird in Verbindung mit Rauchmeldern verwendet, jedoch nicht als Ersatz für die Funktionen von Rauchmeldern. Hitzemeldern sind für die Installation an folgenden Orten geeignet:

1. Wo möglich rauchfreies Feuer auftreten kann;
2. Wo sich viel Staub und Schmutz ansammelt;
3. Orte, an denen unter normalen Bedingungen Rauch oder Dampf eingeschlossen ist, z. B. Raucherzimmer;
4. Küchen, Heizungsräume, Generatorräume, Trockenräume und andere Orte, an denen Rauchmelder nicht installiert werden sollten;
5. Andere Orte, an denen sich niemand aufhält und die nicht für die Installation von Rauchmeldern geeignet sind, bei einem Brand jedoch ein Alarm erforderlich ist.

HINWEIS: Dieses Produkt ist für den Innenbereich geeignet, z. B. in Küchen, Dachböden, Trockenräumen, Waschküchen, Raucherzimmern und dort, wo keine Rauchmelder installiert werden sollten.

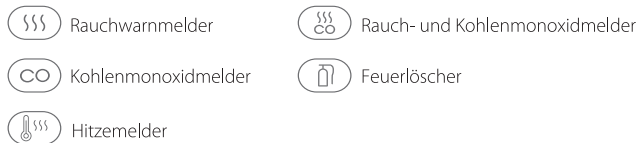
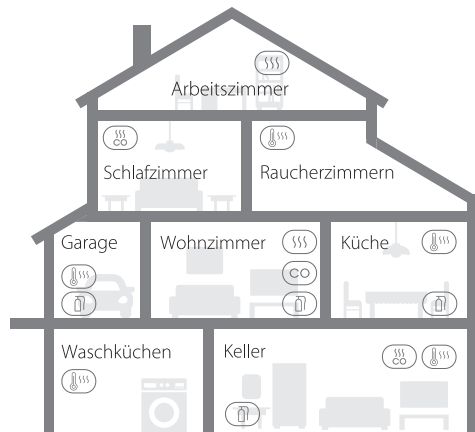

Standort in Ihrem Zuhause

Zum wirksamen Schutz vor Brandgefahren empfehlen wir die Installation eines kompletten Brandschutzsystems:

1. Auf jeder Ebene Ihres Hauses, einschließlich fertiger Dachböden und Keller;
2. In jedem Schlafzimmer oder angrenzenden Flur zu jedem Schlafbereich. Wenn ein Raum oder Flur länger als 12 m ist, installieren Sie an jedem Ende ein Gerät;
3. In jedem Raum, der ein Brennstoffverbrennungsgerät enthält;
4. In allen Räumen, Fluren und Lagerbereichen, in denen die Temperatur normalerweise zwischen 4,4-37,8°C liegt.

WICHTIG:

Die beabsichtigte primäre Verwendung dieser Hitzemelder ist in Einfamilienhäusern. Für den Einsatz in anderen Anwendungen sollte der Rat des Herstellers eingeholt werden.

Platzierung an der Decke oder Wand

Wenn Hitzemelder in einem Raum installiert werden, ist der effektivste Montageort für den Hitzemelder an der Decke in der Raummitte. Der Melder sollte sich in einem Abstand von weniger als 5,3 m von der am weitesten entfernten Wand, der Tür zu jedem Raum, in dem ein Feuer ausbrechen könnte, und dem nächsten Hitzemelder befinden.

1. Priorisieren Sie die Installation eines Hitzemelders in der Küche und im Ofenraum und stellen Sie sicher, dass Sie den Melder von allen Schlafbereichen aus hören können. Wenn Sie viele Räume haben, stellen Sie sicher, dass in Ihren Fluren und Dachböden Hitzemelder installiert sind.
2. Installieren Sie Hitzemelder in jedem Raum, in dem ein rauchfreies Feuer auftreten kann.

3. Rauch, Hitze und alles, was brennt, breitet sich nach dem Aufsteigen an die Decke horizontal aus, so dass der Melder nach Möglichkeit in der Mitte der Decke installiert werden kann. Vergewissern Sie sich, dass sich der Melder in Reichweite aller Ecken des Raumes befindet.
4. Wenn ein Melder nicht in der Mitte einer Decke installiert werden kann, installieren Sie ihn in einem Abstand von 50 cm zu Raumecken.
5. Wird ein Melder an einer Wand installiert, sollte der Abstand zur Decke 10-30 cm betragen.
6. Wenn die Länge eines Raums oder einer Halle mehr als 900 cm beträgt, sollten mehrere Melder im selben Raum installiert werden.
7. Wenn die Wand oder Decke geneigt ist, muss der Melder innerhalb 90 cm vom höchsten Wand- oder Deckenpunkt (horizontal gemessen) im Raum entfernt installiert werden.

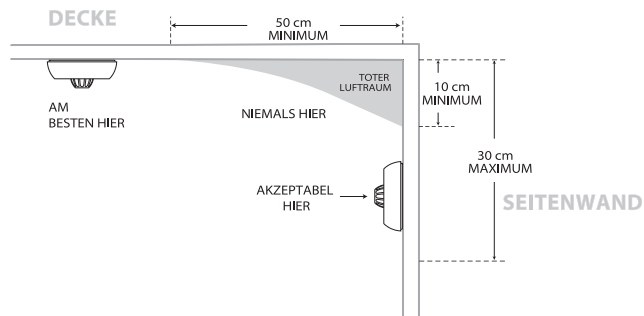

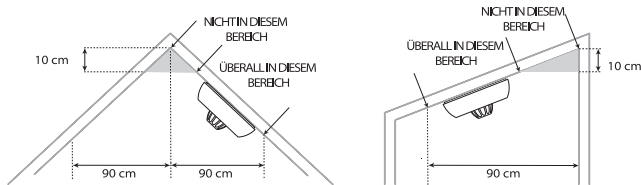

HINWEIS: Wenn Sie den Melder an einer schrägen Decke installieren, platzieren Sie ihn mindestens 10 cm vom höchsten Punkt entfernt. Halten Sie das Gerät mindestens 1,5 m von potenziellen Wärmequellen wie Heizungen, Öfen, Warmwasserbereitern und Raumheizungen entfernt.

Orte vermeiden

Ein falscher Standort kann sich negativ auf die Geräteleistung auswirken und zu Fehlalarmen führen. Installieren Sie diesen Hitzemelder nicht, um die genaue Erkennung und den vollständigen Schutz Ihres Hauses zu fördern:

1. In Bereichen, in denen die Temperaturen unter $-28,9^{\circ}\text{C}$ oder über $37,8^{\circ}\text{C}$ liegen können.
2. Vor Zwangsluftkanälen für Heizungs- und Klimaanlage, in der Nähe von Deckenventilatoren oder anderen Bereichen mit hohem Luftstrom.
3. In der Nähe von Leuchtstofflampen - Die von Leuchtstofflampen erzeugte Wärme kann einen Fehlalarm verursachen.

Installationsanleitung

1. Verwenden Sie die Halterung, um die Schraublöcher an der Decke oder an der Wand zu markieren.
2. Bohren Sie Löcher an den 2 Markierungen mit einem entsprechend großen Bohrer. Drücken Sie die Dübel ein und schrauben Sie die Halterung mit den mitgelieferten Schrauben fest.
3. Befestigen Sie den Melder an der Halterung und drehen Sie im Uhrzeigersinn, um den Melder zu fixieren.
4. Testen Sie den Rauchmelder gemäß den Schritten im folgenden Abschnitt.

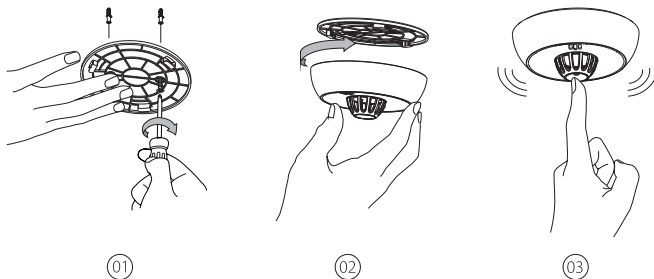

LED-Statusleuchte und akustischer Alarm

Status		LED-Statusleuchte	Akustischer Alarm	Aktion
Standby-Modus		Der LED-Statusleuchte blinkt einmal alle 60 Sekunden rot.	Keine.	
Alarmmodus	Gerät, das Hitze erkennt und einen Alarm auslöst.	Die LED blinkt 4 Mal alle 4 Sekunden rot.	3 Pieptöne alle 4 Sekunden.	Der Melder erkennt Hitze durch hohe Temperaturen und könnte bedeuten, dass es in Innenräumen brennt.
	Alle anderen miteinander verbundenen Einheiten im Netzwerk.	Die LED blinkt 3 Mal nacheinander alle 4 Sekunden rot und grün.	3 Pieptöne alle 4 Sekunden.	Gefährliche Rauchkonzentration wird von der initiiierenden Einheit im Netzwerk erkannt. Bitte suchen Sie die initiiierende Einheit und ergreifen Sie Maßnahmen.

		Die LED blinkt rot 4 Mal, dann blinkt die LED grün einmal alle 5,8 Sekunden.	4 kurze Pieptöne wiederholen sich alle 5,8 Sekunden.	Gefährliche CO-Konzentration wird erkannt durch die initiiierende Einheit und hat den Alarmstatus erreicht. Bitte suchen Sie die initiiierende Einheit und ergreifen Sie Maßnahmen.
		Die LED blinkt grün einmal pro Sekunde für 5 Sekunden.	Keine.	Alarmunterdrückung: Wenn die Temperatur unter die Alarmschwelle fällt, stoppt das Alarmsignal. Anschließend wechselt der Melder wieder in den Standby-Modus.
Test	Testen Sie eine einzige Einheit.	Die LED blinkt 4 Mal alle 4 Sekunden rot.	3 Pieptöne alle 4 Sekunden.	<ul style="list-style-type: none"> • Drücken sie die Test/Stummschalt-Taste. • Drücken Sie auf die Schaltfläche "Gerätetest" in der App (für Geräte, die mit der Basisstation verbunden sind).
	Testen Sie alle miteinander verbundenen Einheiten.	Die LED blinkt schnell rot.	Kontinuierliches Piepen, bis Sie die Test-/Stummschalt-Taste loslassen.	Initiiierende Einheit. Halten Sie die Test-/Stummschalt-Taste an einer Einheit im Netzwerk gedrückt.
		Die LED blinkt nacheinander rot und grün.		Andere miteinander verbundene Melder im Netzwerk.

Ruhemodus	Der LED-Statusleuchte blinkt einmal alle 5 Sekunden rot.	Keine.	Nach 9 Minuten verlässt das Gerät den Ruhemodus.
Schwache Batterie	Der LED-Statusleuchte blinkt einmal alle 60 Sekunden rot.	1 Piepton alle 60 Sekunden.	Ersetzen Sie sofort das Gerät.
Fehlfunktion	Die LED blinkt alle 60 Sekunden zweimal rot.	2 Pieptöne alle 60 Sekunden.	Ersetzen Sie sofort das Gerät.

Alarmmodus

Für an die Basisstation angeschlossene Geräte:

- Wenn ein Alarm ausgelöst wird, erscheint eine In-App-Nachricht und eine Alarm-Push-Benachrichtigung wird an Ihr Smartphone gesendet.
- Wenn ein Alarm ausgelöst wird, geben alle an das System und die Basisstation angeschlossenen Geräte gleichzeitig einen Alarm aus.
- Die Basisstation schaltet sich nach 10 Minuten Daueralarm automatisch stumm. Nachdem die Basisstation den Alarm beendet hat, werden alle Geräte im Verbundsystem weiterhin alarmieren.
- Falls die Basisstation ausgeschaltet und vom Netzwerk getrennt wird, sind alle Geräte weiterhin miteinander verbunden. Wenn also ein Alarm ausgelöst wird, werden alle ausgelöst.
- Die Lautstärke der Basisstation ist einstellbar. Die Alarmer und die Basisstation können über die App aus der Ferne stummgeschaltet werden. Eine App-Push-Benachrichtigung wird an Ihr Handy gesendet, wenn der Temperatur unter der AlarmSchwelle fällt.

1. Wenn die initiiierende Einheit durch Rauch/Hitze ausgelöst wird:

Wenn ein Rauchalarm im verbundenen Netzwerk ausgelöst wird, piept das Gerät dreimal, gepaart mit der LED rot blinkenden alle 4 Sekunden blinkt. Alle anderen Einheiten werden folgen-sie piepen 3 Mal alle 4 Sekunden, gepaart mit der LED rot und grün blinkend in Folge.

2. Wenn die initiiierende Einheit durch CO ausgelöst wird:

Wenn ein CO-Alarm im miteinander verbundenen Netzwerk ausgelöst wird, piept das Gerät alle 5,8 Sekunden 4 Mal, gepaart mit der LED rot blinkenden. Alle anderen Einheiten im Netzwerk werden folgen—sie piepen 4 Mal alle 5,8 Sekunden, gepaart mit der LED, die zuerst 4 Mal rot blinkt, gefolgt von der LED, die bei jedem Piepton einmal grün blinkt. Wenn der CO-Konzentrationspegel unter die Alarmschwelle fällt, hört der Alarm auf.

HINWEISE

1. **Wenn eine Einheit ausgelöst wird, ertönen alle miteinander verbundene Einheiten. Wenn Rauchmelder, Hitzemelder und CO-Melder im Netzwerk alle gleichzeitig ausgelöst werden, hat das Alarmsignal des Rauchmelders Vorrang, gefolgt von Hitzemelder und CO-Melder.**
2. **Dieser Alarm verfügt über eine Relaisfunktion, die das drahtlose miteinander verbundene Netzwerk für eine breite Erkennungsabdeckung erweitert.**

Ruhemodus

Sie können das Gerät stummschalten, indem Sie die Test-/Stummschalt-Taste am Gerät drücken oder in der App auf die Stummschalt-Taste tippen. Wenn Sie während eines Alarmzustandes die Stummschalt-Taste drücken, befindet sich das Gerät 9 Minuten lang im Ruhemodus. Im Ruhemodus: Die LED-Statusleuchte blinkt alle 5 Sekunden einmal rot. Der Melder wechselt in den normalen Modus nach 9 Minuten.

HINWEISE

- 1. Sie können alle miteinander verbundenen Einheiten stumm schalten, indem Sie die Test-/Stummschalt-Taste an einem der Einheiten drücken. Wenn eine Einheit noch alarmierend ist, ist es die initiiierende Einheit (die Einheit, die die Gefahr erkannt hat); Um alle miteinander verbundenen Einheiten stumm zu schalten, müssen Sie auch die Test-/Stummschalt-Taste an der initiiierenden Einheit drücken.**
- 2. Während der 9-minütigen Ruhezeit kann die initiiierende Einheit während der Verbindung nicht erneut ausgelöst werden. Alle anderen miteinander verbundenen Einheiten können jedoch wieder ausgelöst werden, wenn sie im Ruhe-Modus eine Gefahr erkennen.**

Technische Daten

Stromversorgung	Verbunden mit Basisstation: 7-jähriger versiegelter Lithium-Akku (nicht austauschbar) Nicht mit Basisstation verbunden: 10-jähriger versiegelter Lithium-Akku (nicht austauschbar)
Sensortyp	NTC-Thermistor
Wärmeempfindlichkeit	54–65°C
Sicherheitsstandard	BS 5446-2:2003
Betriebstemperaturen	4,4 - 37,8°C
Relative Luftfeuchtigkeit im Betrieb	≤ 85% RH (nicht kondensierend)
Alarmlautstärke	≥ 85 dB bei 3 m @ 3,2 ± 0,3 kHz pulsierender Alarm
Alarmstummschaltung	Über 9 Minuten
Betriebsfrequenz	868 MHz

Maximale Anzahl der miteinander verbundenen Einheiten	24 drahtlose Einheiten (nur kompatibel mit X-Sense Link+ Pro und Link+ drahtlose Melder)
Übertragungsbereich	Über 500 m im Freien

HINWEISE

- 1. Die Batterielaufzeit wird anhand der aktuellen Bewertung im wöchentlichen Testmodus und im Standby-Modus berechnet. Wenn sich der Betriebsmodus in Alarmzustand ändert, wird die Batterielaufzeit entsprechend verringert.**
- 2. Dieser Melder funktioniert zwischen 4,4 und 37,8°C. Eine längere Aussetzung gegenüber Temperaturen außerhalb dieses Bereichs kann die Batterielaufzeit verkürzen und die Genauigkeit beeinträchtigen. Wir empfehlen nicht, das Gerät außerhalb dieses Bereichs zu betreiben.**

Reinigung und Wartung

Um die Funktionstüchtigkeit Ihres Melders zu gewährleisten, führen Sie die folgenden einfachen Schritte aus:

1. Vergewissern Sie sich, dass der Alarmton des Geräts und die Anzeigen ordnungsgemäß funktionieren, indem Sie das Gerät einmal pro Woche testen.
2. Ihr Melder sollte mindestens alle 3 Monate gereinigt werden: Entfernen Sie das Gerät von der Decke und reinigen Sie die Melderabdeckung und die Lüftungsöffnungen mit Ihrem Staubsauger mit weichem Bürstenaufsatz, um Staub und Schmutz zu entfernen.
3. Verwenden Sie niemals Reinigungs- oder Lösungsmittel, um den Melder zu reinigen.
4. Vermeiden Sie es, Lufterfrischer, Haarspray oder andere Aerosole in der Nähe des Melders zu versprühen.
5. Bestreichen Sie das Gerät nicht. Farbe versiegelt die Lüftungsöffnungen und beeinträchtigt den ordnungsgemäßen Betrieb des Sensors.

6. Versuchen Sie niemals, das Gerät zu zerlegen oder zu reinigen. Dies führt zum Erlöschen der Garantie.
7. Nach dem Entfernen den Melder so schnell wie möglich wieder an seinen Bestimmungsort zurückbringen, um einen kontinuierlichen Brandschutz zu gewährleisten.
8. Wenn Haushaltsreinigungsmittel oder ähnliche Verunreinigungen verwendet werden, sollte der Bereich belüftet werden.

Fehlerbehebung

PROBLEM	LÖSUNG
Ihr Wärmemelder ertönt während des Tests nicht.	<ul style="list-style-type: none"> • Bitte überprüfen Sie, ob der Melder ordnungsgemäß an der Montagehalterung befestigt ist. Wenn es nicht an der Halterung montiert ist, überprüfen Sie, ob Sie den EIN-/AUS-Schalter in die EIN-Position geschaltet haben. • Stellen Sie sicher, dass Sie die Test-/Stummschalt-Taste fest drücken.
Fehlalarme werden zeitweise ausgelöst.	<ul style="list-style-type: none"> • Überprüfen Sie die Position Ihres Wärmemelders (siehe "Installationsort"). • Installieren Sie nicht zu nahe an einer Wärmequelle.
Rote LED blinkt und der Alarm ertönt alle 60 Sekunden 1 Mal.	Die Batterie ist schwach. Ersetzen Sie das Gerät sofort , da die Batterie im Inneren des Geräts versiegelt ist und nicht ausgetauscht werden kann.
Die rote LED blinkt und der Alarm ertönt alle 60 Sekunden 2 Pieptöne.	Der Melder ist defekt. Bitte reinigen Sie Ihren Wärmemelder und prüfen Sie, ob er normal funktioniert. Wenn nicht, ersetzen Sie das Gerät sofort .

Umweltschutz

Elektroaltgeräte dürfen nicht über den Hausmüll entsorgt werden. Bitte entsorgen Sie das Gerät bei einer Müllsammelstelle für Elektroaltgeräte. Wenden Sie sich an die örtliche Behörde oder den Einzelhändler, um Ratschläge zum Recycling zu erhalten.



Hersteller- und Serviceinformationen

X-Sense Innovations Co., Ltd.

Adresse: B4-503, Kexing Science Park, Keyuan Straße 15, Shenzhen, 518057 CHINA

E-Mail: support@x-sense.com

Français

Merci d'avoir acheté ce détecteur de chaleur. Le présent manuel de l'utilisateur contient d'importantes informations sur l'installation et le fonctionnement de ce détecteur de chaleur. Veuillez lire attentivement ce manuel avant installation ou utilisation et le conserver en un lieu sûr pour toute référence ultérieure.

Introduction

Ce détecteur de chaleur utilise un thermistor NTC pour surveiller tout changement de température pouvant être provoqué par le feu. Plus vite la température monte, et plus vite le détecteur réagit au feu. Il est largement utilisé dans des environnements où de fausses alarmes peuvent se produire à partir de vapeurs de cuisson, de carboglace, de poussières etc., de sorte qu'il peut être installé dans des greniers, des garages et des cuisines. Cet appareil est certifié Classe A1 et il s'active lorsque la température atteint une fourchette préétablie située entre 54 et 65°C (129°F et 149°F).

Ce détecteur de chaleur prend en charge Link+ Pro. Veuillez prendre note des informations suivantes :

- 1. Seuls les appareils annoncés comme prenant en charge Link+ Pro peuvent être connectés à l'application via la station de base.*
- 2. Link+ Pro prend en charge à la fois la connexion à la station de base et un réseau sans fil personnalisable en tant que réseaux séparés. Vous ne pouvez connecter un appareil qu'à l'un d'eux à la fois. Si vous les connectez à la station de base, vous recevrez des notifications de l'application mais perdrez le réseau sans fil personnalisable. En choisissant le réseau sans fil personnalisable, vous serez déconnecté de la station de base et perdrez les notifications de l'application. L'interconnexion sans fil est prise en charge indépendamment de votre choix.*

- 3. Cet appareil peut être interconnecté avec d'autres dispositifs de la série Link+ pour créer un réseau sans fil personnalisable.*
- 4. Le passage entre la station de base et le réseau sans fil personnalisable est simple et peut être effectué à tout moment en suivant la méthode d'ajout correspondante.*
- 5. Veuillez noter que la fonction de test interconnectée n'est pas prise en charge par la station de base.*

Caractéristiques du produit

Alarmes visuelles et sonores

Lors d'une situation d'urgence, l'unité émettra une alarme de 85 dB dans un rayon de 10 pieds (3 mètres), et la LED clignotera en rouge en synchronisation avec le signal sonore de l'alarme.

Alimentation par pile

Une pile au lithium de longue durée intégrée au détecteur garantit un fonctionnement pouvant atteindre 10 ans en mode veille.

Mode Silence

On peut temporairement réduire au silence une fausse alarme en appuyant sur le bouton Test/silence. La LED clignote en rouge toutes les 5 secondes pour vous rappeler que le détecteur a été réduit au silence. Appuyez à nouveau sur le bouton Test/silence pour quitter le mode Silence ou attendez 9 minutes jusqu'à ce que le détecteur quitte automatiquement le mode Silence.

Avertissements Pile faible & Dysfonctionnement

Ce détecteur émet un double avertissement sonore et visuel lorsque la pile est faible ou qu'il y a dysfonctionnement quelconque. Il émet un bip 1 fois tandis que la LED

clignote en rouge toutes les 60 secondes lorsque la pile est épuisée. Le détecteur émet 2 bips et la LED clignote toutes les 60 secondes lorsqu'il y a dysfonctionnement du détecteur.

Description du produit

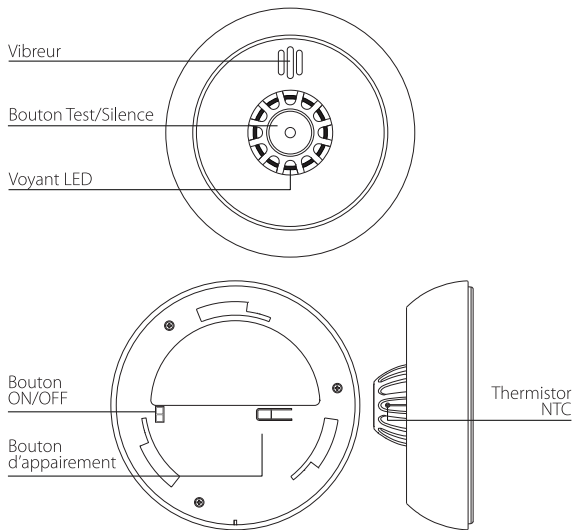

Bouton ON/OFF

Le bouton ON/OFF situé au dos du détecteur sert à la mise en marche et à l'arrêt du détecteur de chaleur.

Mise en marche

1. Glissez l'interrupteur ON/OFF vers la position ON pour activer le détecteur lorsqu'il n'est pas encore monté sur son socle.
2. Le détecteur va automatiquement s'allumer dès qu'il sera placé sur son socle de montage.

Contenu de l'emballage

- 1 × Détecteur
- 1 × Socle de montage
- 2 × Vis
- 2 × Chevilles
- 1 × Manuel de l'utilisateur

Informations relatives à la sécurité

⚠ ATTENTION

1. Cet appareil n'est pas destiné à des personnes souffrant d'une perte d'audition. La consommation d'alcool ou de drogues peut influencer la capacité des personnes d'entendre les signaux de ce détecteur de chaleur.
2. Les départs de feux dans des conduits de cheminée, à l'intérieur de murs, ou de plafonds ou encore derrière des portes fermées peuvent ne pas être détectés.
3. Cet appareil n'est pas conçu pour détecter des flammes, de la chaleur, du monoxyde de carbone ou d'autres gaz dangereux.

⚠ AVERTISSEMENT

1. N'ignorez jamais une alarme. L'absence de réaction peut entraîner des blessures graves et même la mort.
2. La fonction « silence » n'est là que pour votre confort et elle ne corrigera pas le problème. Vérifiez toujours votre habitation pour tout risque potentiel chaque fois qu'une alarme se déclenche.
3. Testez ce détecteur de chaleur une fois par semaine. Si le détecteur n'effectue pas correctement ce test, remplacez-le immédiatement ! En effet, si le détecteur ne fonctionne pas comme il faut, il ne vous alertera pas en cas de problème.

Installation de l'appareil

Téléchargement de l'appli X-Sense Home Security



Download on the
App Store



GET IT ON
Google Play

Pour télécharger l'appli **X-Sense Home Security**, scannez le QR code ci-dessous ou recherchez "**X-Sense Home Security**" dans l'Apple App Store ou sur Google Play Store. Enregistrez-vous avec une adresse mail valide. Si vous avez déjà un compte, assurez-vous que l'appli est à jour dans sa dernière version.

Remarque : Assurez-vous que votre téléphone tourne sous iOS 11 et versions supérieures, ou sous Android 8.0 et versions supérieures.

Avant de connecter les appareils, assurez-vous que :

1. Vous connaissez le nom de votre réseau Wi-Fi et le mot de passe.
2. Vous connectez vos appareils en utilisant un réseau Wi-Fi 2,4 GHz (incompatible avec un réseau Wi-Fi 5 GHz).
3. Vous avez activé la fonction Bluetooth sur votre téléphone.

Remarque : Lorsque l'appareil est configuré via le Wi-Fi, assurez-vous que votre téléphone portable et le détecteur sont le plus proche possible du router, car cela peut accélérer la configuration de l'appareil.

Connectez le détecteur de chaleur Link+ Pro à la station de base

Le détecteur de chaleur Link+ Pro peut être connecté à la station de base via le réseau sans fil. Lorsque le détecteur est connecté à la station de base, vous pouvez recevoir des notifications push où que vous soyez pour rester informé du statut du détecteur et faire taire une alarme depuis votre smartphone.

Remarque : Avant d'ajouter des appareils au système, assurez-vous que la station de base a été ajoutée avec succès à l'appli.

1. Appuyez sur "⊕", sélectionnez "Détecteurs de chaleur", puis sélectionnez "Détecteurs de chaleur Link+ Pro (Fonctionne avec la station de base SBS50)" dans la liste des produits. Ensuite, appuyez sur "Suivant" pour accéder à la page d'appairement.
2. Suivez les invites sur la page en appuyant deux fois sur le bouton d'appairage du détecteur jusqu'à ce que la LED clignote rapidement en vert, indiquant que l'appareil est en attente de connexion au réseau Wi-Fi.
3. Appuyez sur « Suivant » pour ajouter l'appareil.

- Une fois la connexion établie, le message « Appareil ajouté » apparaîtra. Ensuite, vous pourrez trouver le détecteur dans la liste des appareils.
- Si vous souhaitez ajouter plusieurs appareils au système, veuillez répéter les étapes ci-dessus.

Remarque : Si vous ne parvenez pas à ajouter le détecteur au réseau dans les 60 secondes, l'appareil quittera automatiquement le mode configuration du réseau. Pour entrer à nouveau dans la configuration réseau, vous devrez répéter les étapes ci-dessus.

Interconnectez les détecteurs sans les ajouter à la station de base

Si vous ne souhaitez pas ajouter les détecteurs de chaleur à la station de base, vous pouvez les connecter à l'aide de la technologie RF pour créer un système d'alarme interconnecté. Cependant, vous ne pourrez plus recevoir de notifications push sur votre téléphone via l'application X-Sense Home Security.

Note : Les détecteurs de chaleur XH02-M peuvent être connectés aux détecteurs sans fil X-Sense Link+ Pro et Link+ en utilisant l'interconnexion sans fil, sans être connectés à la station de base.

Configurer et interconnecter les détecteurs sans fil

Tous les détecteurs interconnectés sans fil X-Sense contiennent un module radiofréquence (RF) intégré qui vous permet de connecter sans fil 2 détecteurs interconnectés ou plus et de créer ainsi un réseau interconnecté. Lorsqu'un des appareils se déclenche, tous les détecteurs interconnectés retentissent. La série X-Sense contient des détecteurs de fumée interconnectés sans fil, des détecteurs de chaleur interconnectés sans fil, des détecteurs de monoxyde de carbone interconnectés sans fil et des détecteurs combinés de fumée et de monoxyde de carbone interconnectés sans fil. Ce modèle est conçu pour être interconnecté sans fil avec d'autres détecteurs X-Sense et il n'est pas conçu pour communiquer avec des détecteurs sans fil interconnectés d'autres fabricants.

Les détecteurs interconnectés sans fil X-Sense dans un multi-pack ont déjà été interconnectés entre eux et les détecteurs de chaque multi-pack ont leur propre réseau interconnecté indépendant. Si vous disposez de plusieurs multi-packs, vous devrez tous les connecter au même réseau. Choisissez un multi-pack comme réseau de base et connectez-y les autres multi-packs.

NOTE : Les instructions suivantes concernant l'interconnexion sans fil s'appliquent uniquement aux détecteurs d'alarme interconnectés sans fil X-Sense Link+ Pro et Link+.

Comment s'interconnecter

- Assurez-vous de ne travailler qu'avec 2 détecteurs à la fois et que les deux sont allumés pour assurer une connexion réussie.

REMARQUES : Pour activer le détecteur, positionnez le bouton ON/OFF sur ON. Pour savoir comment activer différents modèles de détecteurs interconnectés sans fil, veuillez vous référer à leur manuel de l'utilisateur spécifique pour plus de détails.

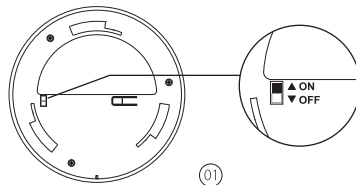

2. Appuyez rapidement 4 fois sur le bouton Test/Silence de l'un des deux détecteurs; il va émettre 1 bip et la LED clignotera en vert lentement, indiquant qu'il est entré en mode d'appairement et qu'il attend qu'on ajoute un nouvel appareil. Appuyez rapidement sur le bouton Test/Silence de l'autre détecteur; il va émettre 1 bip et la LED va clignoter en vert rapidement, indiquant qu'il recherche l'appareil auquel se connecter.
3. Après la réussite de la recherche, un groupe interconnecté se crée, les deux détecteurs émettent 1 seul bip et sortent automatiquement du mode d'interconnexion. À ce stade, les deux détecteurs n'émettront qu'un seul clignotement toutes les 60 secondes, ce qui indique qu'ils sont en mode veille normal.
4. Si vous souhaitez connecter un détecteur supplémentaire à ce groupe, activez d'abord un nouvel appareil conformément au mode d'emploi puis appuyez rapidement 4 fois sur le bouton Test/Silence de l'un des détecteurs précédemment interconnectés. Ce détecteur va émettre un bip une fois et la LED va clignoter lentement en vert indiquant qu'il est prêt à ajouter un nouvel appareil au réseau. Ensuite, appuyez rapidement deux fois sur le bouton Test/Silence du nouveau détecteur, et la LED va clignoter rapidement en vert tandis qu'il cherche un réseau pour s'y connecter. Une fois que le troisième détecteur a rejoint avec succès le réseau interconnecté, les deux détecteurs émettent un bip et quittent automatiquement le mode d'interconnexion.
5. Si vous souhaitez connecter un plus grand nombre d'appareils, répétez simplement l'étape 4. Jusqu'à 24 détecteurs peuvent être interconnectés de cette façon. **Pour vous assurer que tous les détecteurs sont entrés dans le même réseau interconnecté, ne travaillez qu'avec seulement 2 appareils à la fois – l'un entrant en mode d'appairement et l'autre entrant en mode de recherche.**
6. Testez les détecteurs selon les étapes de la section « Test de détecteurs ».

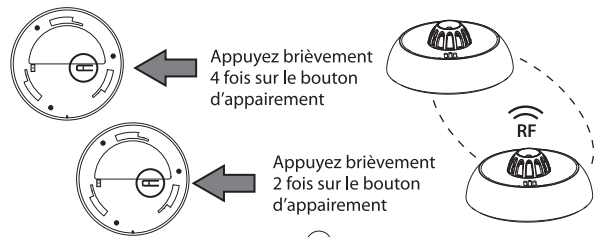

02

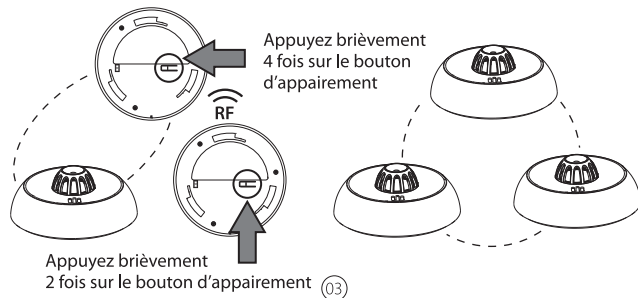

03

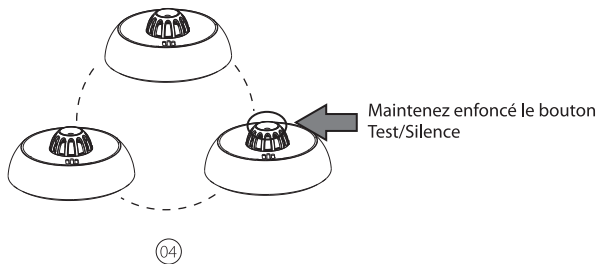

REMARQUES

1. Le détecteur entrera en mode de recherche ou en mode d'appairement durant 60 secondes, tandis que la LED clignote en vert. Après 60 secondes, répétez l'étape 2 pour connecter les détecteurs. Au besoin, appuyez 1 fois sur le bouton Test/Silence tandis que le détecteur est en mode de recherche ou en mode d'appairement et la LED s'arrêtera de clignoter en rouge et le détecteur quittera le mode d'appairement pour réintégrer le statut normal.
2. Testez tous les détecteurs sans fil pour vous assurer qu'ils sont interconnectés avant l'installation.
3. Un maximum de 24 détecteurs sans fil peuvent être interconnectés sur le même réseau.
4. Le modèle ne peut être interconnecté qu'avec d'autres détecteurs d'alarme interconnectés sans fil X-Sense Link+ Pro et Link+.

Comment se déconnecter

Appuyez rapidement 4 fois sur le bouton Test/Silence : l'alarme retentira une fois. Ensuite, maintenez le bouton enfoncé jusqu'à ce que le détecteur émette un nouveau bip pour se déconnecter. Après la déconnexion, il peut être reconnecté au même réseau ou ajouté à un nouveau réseau.

REMARQUE : les détecteurs interconnectés sans fil X-Sense Link+ Pro dans un multipack ont déjà été interconnectés. Pour créer un nouveau réseau, vous devrez d'abord déconnecter chaque détecteur individuellement dans ce multipack pour éviter qu'ils ne rejoignent tous le même réseau.

Test du détecteur

Veillez à tester vos détecteurs de lorsque vous les activez pour la première fois ou si la configuration du groupe a changé. En plus des tests hebdomadaires que vous devez effectuer, il est recommandé de tester vos détecteurs au retour d'un long voyage ou de vacances.

Si votre détecteur X-Sense est interconnecté à d'autres détecteurs sans fil X-Sense, nous vous recommandons de tester chaque détecteur individuellement lors du test hebdomadaire.

	Tester un détecteur individuel	Tester tous les détecteurs interconnectés
Action	Appuyer sur le bouton Test/Silence. Ou appuyez sur le bouton "Test de l'appareil" dans la page des paramètres de l'appareil dans l'application.	Maintenir enfoncé le bouton Test/Silence.
Indication	<ul style="list-style-type: none"> • Le détecteur émet 3 bips toutes les 4 secondes. • La LED clignote en rouge 4 fois toutes les 4 secondes. • Après le test, le détecteur repassera automatiquement en mode de veille. 	<ul style="list-style-type: none"> • Le détecteur de départ émettra un bip continu avec la LED clignotant en rouge. • Les autres détecteurs interconnectés du réseau recevront le signal au bout de 5 secondes, puis ils émettront un bip continu avec la LED clignotant successivement en rouge et en vert. Relâchez le bouton Test/silence et tous les détecteurs arrêteront le test. • Les tests des détecteurs devraient être terminés dans les 3 minutes. • Après les tests, les détecteurs repasseront automatiquement en mode veille.

REMARQUE :

1. **Les appareils connectés à la station de base ne peuvent être testés que individuellement. Les appareils interconnectés qui ne sont pas connectés à la station de base peuvent être testés en maintenant enfoncé le bouton de test/silence sur l'un des appareils.**
2. **La fonction de test teste avec précision le circuit de détection de chaleur de l'appareil, sans qu'il soit nécessaire de le tester avec du feu. Si votre détecteur n'émet pas de signal de test sonore, reportez-vous immédiatement au guide de dépannage à la fin de ce manuel. N'utilisez jamais de flamme nue pour tester cet appareil.**

Positionnement et Installation

L'installation du détecteur de chaleur fait partie d'un système de protection contre l'incendie et est utilisée conjointement avec des détecteurs de fumée, mais ne remplace pas les fonctions des détecteurs de fumée. Les détecteurs de chaleur sont indiqués pour être installés aux endroits suivants :

1. Là où du feu sans dégagement de fumée peut se déclarer ;
2. Là où beaucoup de poussière et de saletés s'accumulent ;
3. Là où des fumées ou des vapeurs sont confinées dans des conditions normales, comme des fumoirs ;
4. Les cuisines, chaufferies, salles de générateurs, séchoirs et autres lieux où des détecteurs de fumées ne devraient pas être installés ;
5. D'autres pièces où l'on se tient, mais dans lesquelles il n'est pas recommandé de placer des détecteurs de fumée, mais où un détecteur est nécessaire, au cas où un départ de feu se déclarerait.

REMARQUE : Ce produit est indiqué pour un usage intérieur, comme dans une cuisine, un grenier, un séchoir, une buanderie, un fumoir, et là où des détecteurs de fumée ne devraient pas être installés.

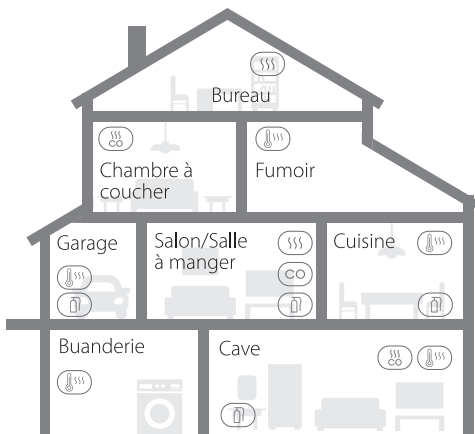

- | | |
|---|--|
|  DéTECTEURS de fumée |  DéTECTEURS combinés fumée/CO |
|  DéTECTEURS de monoxyde de carbone |  Extincteurs |
|  DéTECTEURS de chaleur | |

Positionnement dans votre habitation

Pour vous protéger efficacement contre les risques d'incendie, nous vous recommandons d'installer un système complet de protection contre le feu aux endroits suivants :

1. À chaque étage de votre maison, y compris greniers et sous-sols aménagés;
2. Dans chaque chambre à coucher ou couloir adjacent à chaque zone où l'on dort. Si une pièce ou couloir dépasse les 12 m (40 pieds), il faut installer un détecteur à chaque extrémité;
3. Dans chaque pièce comprenant un appareil de chauffage à combustible;
4. Dans toutes les pièces, corridors et lieux de stockage où la fourchette de températures est située entre 4,4 et 37,8°C (40 et 100°F).

IMPORTANT:

Ces détecteurs de chaleur sont avant tout conçus pour une utilisation dans des maisons unifamiliales. Pour une utilisation à d'autres fins, veuillez consulter le fabricant.

Placement sur un mur ou au plafond

Lorsque des détecteurs de chaleur sont installés dans une pièce, le placement le plus efficace pour ce type de détecteur est au plafond au centre de la pièce. Le détecteur doit être à une distance inférieure à 5,3 m (17,4 pieds) du mur le plus éloigné, de la porte de toute pièce dans laquelle un incendie pourrait se déclarer et du prochain détecteur de chaleur.

1. Privilégiez l'installation d'un détecteur de chaleur dans la cuisine et la chaufferie et assurez-vous de pouvoir entendre l'alarme depuis toutes les zones de couchage. Si vous avez beaucoup de pièces, assurez-vous que des détecteurs de chaleur sont installés dans vos couloirs et vos greniers.

2. Installez des détecteurs de chaleur dans chaque pièce où un feu sans fumée pourrait se produire.
3. La fumée, la chaleur et tout ce qui brûle va se répandre à l'horizontale après avoir atteint le plafond, par conséquent, installez le détecteur au centre du plafond lorsque c'est possible. Assurez-vous que le détecteur se situe à une distance médiane par rapport aux coins de la pièce.
4. Si un détecteur ne peut être installé au milieu du plafond, installez-le à une distance de 50 cm des coins de la pièce.
5. Si un détecteur est fixé sur un mur, il devrait être à une distance comprise entre 10 et 30 cm du plafond.
6. Si la longueur de la pièce ou du couloir dépasse les 9 mètres, vous devrez installer plusieurs détecteurs dans le même espace.
7. Si le mur ou le plafond sont obliques, le détecteur doit être installé au minimum à 0,9 mètres du mur ou point du plafond le plus haut de la pièce.

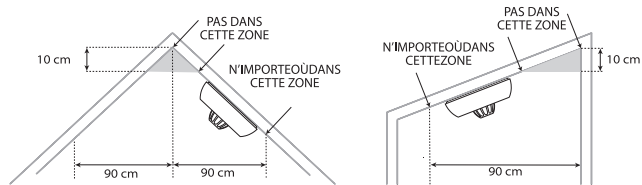
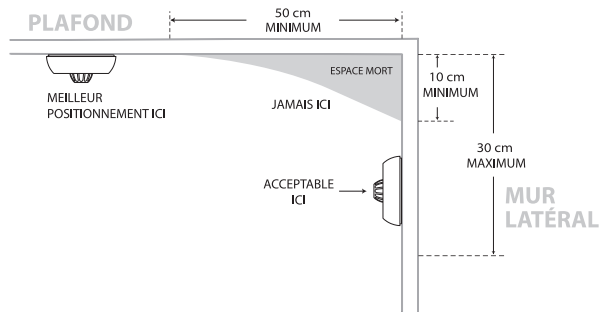

REMARQUE : Si vous installez le détecteur sur un plafond en pente, placez-le à au moins 10 cm (4 pouces) du sommet. Maintenez le détecteur à une distance d'au moins 1,50 m (5 pieds) des sources de chaleur potentielles telles que les cuisinières, les appareils de chauffage, les chauffe-eau et les radiateurs d'appoint.

Emplacements à éviter

Un emplacement inapproprié peut avoir un impact négatif sur les performances de l'appareil et peut provoquer des fausses alarmes. Pour optimiser une détection précise et une protection complète de votre maison, n'installez pas ce détecteur de chaleur :

1. Dans des lieux où les températures peuvent descendre en dessous de $-28,9^{\circ}\text{C}$ (-20°F) ou monter au-dessus de $37,8^{\circ}\text{C}$ (100°F).
2. En face de conduits d'air pulsé de chauffage ou de conditionnement d'air, à proximité de ventilateurs de plafond ou d'autres emplacements exposés à d'importants flux d'air.
3. À proximité d'éclairages fluorescents, car la chaleur engendrée par les tubes fluorescents pourrait causer de fausses alarmes.

Comment installer le détecteur

1. Utilisez le socle de montage pour marquer les endroits des vis dans le plafond ou sur le mur.
2. Forez un trou aux deux endroits marqués avec une mèche de diamètre approprié. Insérez une cheville dans le trou et fixez le socle de montage avec les vis fournies.
3. Attachez le détecteur au socle de montage et verrouillez-le en le tournant d'un quart de tour dans le sens horlogique.
4. Testez le détecteur.

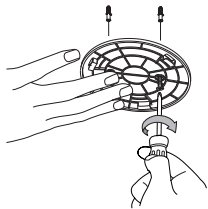

01

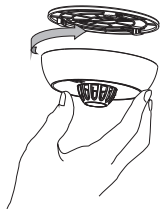

02



03

Voyant LED et Alarme sonore

Statut		Voyant LED	Alarme sonore	Action
Mode Veille		La LED clignote en rouge 1 fois toutes les 60 secondes.	Aucune.	
Mode Alarme	L'appareil qui détecte de la chaleur et qui déclenche une alarme.	La LED clignote en rouge 4 fois toutes les 4 secondes.	3 bips toutes les 4 secondes.	Le détecteur détecte de la chaleur à partir de températures élevées ce qui signifie qu'il pourrait y avoir le feu à l'intérieur.
	Tous les autres appareils interconnectés dans le réseau.	La LED clignote en rouge et vert 3 fois séquentiellement toutes les 4 secondes.	3 bips toutes les 4 secondes.	Une dangereuse concentration de fumée est détectée par le détecteur à l'origine de l'alarme dans le réseau. Recherchez ce détecteur et agissez en conséquence.

		La LED clignote en rouge 4 fois, ensuite la LED clignote en vert 1 fois toutes les 5,8 secondes.	4 bips brefs se répètent toutes les 5,8 secondes.	Une dangereuse concentration de CO est détectée par le détecteur à l'origine de l'alarme dans le réseau. Recherchez ce détecteur et agissez en conséquence.
		La LED clignote en vert 1 fois toutes les secondes, durant 5 secondes.	Aucune.	Annulation de l'alarme : Lorsque la température descend en-deçà du seuil d'alerte, le signal d'alarme s'interrompt. Ensuite, le détecteur repasse en mode Veille.
Mode Test	Tester un appareil individuel.	La LED clignote en rouge 4 fois toutes les 4 secondes.	3 bips toutes les 4 secondes.	<ul style="list-style-type: none"> Appuyez sur le bouton Test / Silence. Appuyez sur le bouton "Test de l'appareil" dans l'application (pour les appareils connectés à la station de base).
	Tester tous les appareils interconnectés.	<p>La LED clignote en rouge rapidement.</p> <p>La LED clignote en rouge et vert de façon séquentielle.</p>	Émission continue de bips jusqu'à ce que vous relâchiez le bouton Test/Silence.	<p>Détecteur à l'origine de l'alarme. Maintenez enfoncé le bouton Test/Silence de l'un des appareils du réseau.</p> <p>D'autres détecteurs interconnectés du réseau.</p>

Mode Silence	La LED clignote en rouge 1 fois toutes les 5 secondes.	Aucune.	Après 9 minutes, le détecteur quitte le mode Silence.
Pile faible	La LED clignote en rouge 1 fois toutes les 60 secondes.	1 Piepton alle 60 Sekunden.	Ersetzen Sie sofort das Gerät.
Dysfonctionnement	La LED clignote en rouge 2 fois toutes les 60 secondes.	2 bips émis toutes les 60 secondes.	Remplacez immédiatement l'appareil.

Mode Alarme

Pour les appareils connectés à la station de base :

- Lorsqu'un détecteur est déclenché, un message intégré à l'appli apparaîtra et une notification push d'alarme sera envoyée à votre smartphone.
- Lorsqu'un détecteur est déclenché, tous les détecteurs connectés au système et la station de base émettent une alarme simultanément.
- La station de base se mettra automatiquement en mode silence après 10 minutes d'alarme continue. Une fois que la station de base a arrêté l'alarme, tous les appareils du système interconnecté continuent d'émettre une alarme.
- Dans le cas où la station de base s'éteindrait et serait déconnectée du réseau, tous les appareils restent toujours interconnectés, par conséquent, lorsqu'une alarme est déclenchée à un détecteur, tous les autres se déclenchent aussi.
- Le niveau de volume de la station de base est réglable. Les détecteurs et la station de base peuvent être réduits au silence à distance via l'appli. Une notification push de l'application sera envoyée à votre smartphone lorsque le niveau de température redescendra en dessous du seuil d'alarme.

1. Le détecteur à l'origine d'une alarme est déclenché par de la fumée / chaleur :

Lorsqu'un détecteur de fumée / chaleur est déclenché dans le réseau interconnecté, il émet 3 bips, parallèlement avec sa LED qui clignote en rouge toutes les 4 secondes. Tous les autres détecteurs suivront : ils émettront 3 bips toutes les 4 secondes, tandis que la LED clignotera successivement en rouge et en vert.

2. Le détecteur à l'origine de l'alarme est déclenché par du CO :

Lorsqu'un détecteur de CO est déclenché dans le réseau interconnecté, le détecteur émet 4 bips toutes les 5,8 secondes, parallèlement avec sa LED qui clignote en rouge. Tous les autres détecteurs du réseau lui emboîtent le pas : ils émettent 4 bips toutes les 5,8 secondes, avec leur LED qui clignote d'abord en rouge 4 fois, puis suivie d'un clignotement de la LED en vert 1 fois à chaque bip. Lorsque le niveau de concentration de CO redescend en dessous du seuil d'alarme, l'alarme s'arrête.

REMARQUES

- 1. Lorsqu'un détecteur est déclenché, les autres détecteurs interconnectés vont retentir. Si les détecteurs de fumée, de chaleur et de CO du réseau sont tous déclenchés en même temps, le signal d'alarme du détecteur de fumée aura la priorité, suivi du détecteur de chaleur et enfin du détecteur de CO.*
- 2. Ce détecteur a une fonction de relais qui étend le réseau interconnecté sans fil pour une plus large couverture de détection.*

Mode Silence

Vous pouvez réduire l'appareil au silence en appuyant sur le bouton Test / Silence de l'appareil ou en appuyant sur le bouton de silence dans l'application. Si vous appuyez sur le bouton Silence pendant une situation d'alarme, l'appareil se mettra en mode Silence pendant 9 minutes. Pendant le mode Silence, la LED rouge

mettra en mode Silence pendant 9 minutes. Pendant le mode Silence, la LED rouge clignote une fois toutes les 5 secondes. Le détecteur réintègrera le mode normal après 9 minutes.

REMARQUES

- 1. Vous pouvez réduire au silence tous les détecteurs interconnectés en appuyant sur le bouton Test/Silence de l'un des détecteurs. Si un détecteur reste toujours en état d'alarme, c'est que c'est lui qui est à l'origine de l'alarme (celui qui a détecté le danger) ; pour faire taire tous les détecteurs interconnectés, vous devez également appuyer sur le bouton Test/Silence du détecteur à l'origine de l'alarme.*
- 2. Lorsqu'il est interconnecté, le détecteur d'origine ne peut pas être à nouveau déclenché pendant la phase de silence de 9 minutes. Cependant, tous les autres détecteurs interconnectés peuvent être à nouveau déclenchés s'ils détectent un danger pendant la phase de silence.*

Données techniques

Alimentation	Connecté à la station de base : Batterie au lithium scellée de 7 ans (non remplaçable) Non connecté à la station de base : Batterie au lithium scellée de 10 ans (non remplaçable)
Type de capteur	Thermistor NTC
Sensibilité à la chaleur	54–65°C (129–149°F)
Norme de Sécurité	BS 5446-2:2003
Température de fonctionnement	4,4–37,8°C (40–100°F)
Humidité relative opérationnelle fonctionnement	≤ 85% HR (sans condensation)

Puissance sonore de l'alarme fonctionnement	Alarme pulsante @3,2 ±0,3 kHz d'une intensité de ≥ 85 dB à 3 m (10 pieds)
Durée de la phase Silence	Environ 9 minutes
Fréquence de fonctionnement	868 MHz
Nombre maximal d'appareils connectables	24 appareils sans fil (Compatible uniquement avec les détecteurs d'alarme sans fil X-Sense Link ⁺ Pro et Link ⁺ .)
Portée de la transmission	Plus de 500 m (1700 pieds) en espace ouvert

Remarques :

- 1. La durée de vie de la pile est calculée sur base des valeurs courantes de consommation en mode de veille et d'un test hebdomadaire. Si ce mode de veille passe en mode alarme, la durée de vie de la pile en sera d'autant réduite.**
- 2. Ce détecteur fonctionne entre 4,4 et 37,8°C (40-100°F). Une exposition prolongée à des températures plus élevées ou plus basses peut réduire la longévité de la pile et affecter les performances du détecteur. Nous déconseillons d'utiliser cet appareil en dehors des limites des températures recommandées.**

Entretien

Pour garder votre détecteur en parfait état, veuillez suivre les simples recommandations suivantes :

1. Vérifiez que les sons et voyants LED de votre détecteur fonctionnent correctement en le testant une fois par semaine.
2. Détachez le détecteur du plafond ou du mur et nettoyez le couvercle avec une fine brosse une fois par mois pour en aspirer la poussière et la saleté.
3. N'utilisez jamais de détergents ou autres solvants pour le nettoyer.

4. Évitez de pulvériser des rafraîchisseurs d'air, de la laque pour cheveux ou autres aérosols à proximité du détecteur
5. Ne recouvrez par le détecteur de peinture. La peinture risque de boucher les ouïes du détecteur et d'affecter la capacité de l'appareil de détecter la chaleur.
6. N'essayez jamais de démonter l'appareil ou d'en nettoyer l'intérieur. Une telle opération rendra la garantie caduque.
7. Une fois détaché de son support, ne tardez pas à remettre le détecteur à sa place pour ne pas interrompre la protection contre l'incendie.
8. Si des produits de nettoyage de maison ou autres produits contaminants sont utilisés, il faut bien ventiler les locaux.

En cas de problème

PROBLÈME	SOLUTION
Le détecteur de chaleur ne retentit pas lors des tests.	<ul style="list-style-type: none">• Veuillez vérifier si le détecteur est bien encliqueté sur son socle de montage.• Assurez-vous que vous avez bien poussé fermement sur le bouton Test/Silence.
De fausses alarmes se produisent par intermittence.	<ul style="list-style-type: none">• Vérifiez la position de votre détecteur de chaleur (voir la section « Positionnement et installation »).• Ne l'installez pas trop près d'une source de chaleur.
La LED clignote en rouge et le détecteur émet 1 bip toutes les 60 secondes.	La pile est faible. Remplacez le détecteur sans tarder car la pile est scellée dans l'appareil et elle ne se remplace pas.
La LED clignote en rouge et le détecteur émet 2 bips toutes les 60 secondes.	Le détecteur dysfonctionne. Nettoyez votre détecteur de chaleur et vérifiez s'il fonctionne correctement. Sinon, remplacez votre détecteur immédiatement.

Respect de l'environnement

Les déchets électriques ne peuvent pas être évacués avec les ordures ménagères. Recyclez-les si vous disposez de services de recyclage. Contactez le cas échéant les autorités communales ou les détaillants pour savoir que faire de vos déchets à recycler.



Informations sur le fabricant et le service

X-Sense Innovations Co., Ltd.

Adresse: B4-503, Parc Scientifique de Kexing, 15 route de Keyuan, Shenzhen, 518057, CHINE

Courriel : support@x-sense.com