



EN

DE

ES

FR

IT

PT

RU

ET

LV

LT

C2mini

Quick Start Guide

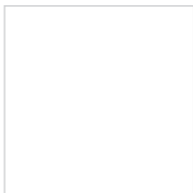

COPYRIGHT ©2016 Hangzhou Hikvision Digital Technology Co., Ltd. or its subsidiaries. ALL RIGHTS RESERVED.

About this Manual

The Manual includes instructions for using and managing the product. Pictures, charts, images and all other information hereinafter are for description and explanation only. The information contained in the Manual is subject to change, without notice, due to firmware updates or other reasons. Please find the latest version in the **ezviz™** website (<http://www.ezvizlife.com>).

Any and all information, including, among others, wordings, pictures, graphs are the properties of Hangzhou Hikvision Digital Technology Co., Ltd. or its subsidiaries (hereinafter referred to be "Hikvision"). This user manual (hereinafter referred to be "the Manual") cannot be reproduced, changed, translated, or distributed, partially or wholly, by any means, without the prior written permission of Hikvision. Unless otherwise stipulated, Hikvision does not make any warranties, guarantees or representations, express or implied, regarding to the Manual.

Trademarks Acknowledgement

ezviz™,  and other Hikvision's trademarks and logos are the properties of Hikvision in various jurisdictions. Other trademarks and logos mentioned below are the properties of their respective owners.

Legal Disclaimer

TO THE MAXIMUM EXTENT PERMITTED BY APPLICABLE LAW, THE PRODUCT DESCRIBED, WITH ITS HARDWARE, SOFTWARE AND FIRMWARE, IS PROVIDED "AS IS", WITH ALL FAULTS AND ERRORS, AND HIKVISION MAKES NO WARRANTIES, EXPRESS OR IMPLIED, INCLUDING WITHOUT LIMITATION, MERCHANTABILITY, SATISFACTORY QUALITY, FITNESS FOR A PARTICULAR PURPOSE, AND NON-INFRINGEMENT OF THIRD PARTY. IN NO EVENT WILL HIKVISION, ITS DIRECTORS, OFFICERS, EMPLOYEES, OR AGENTS BE LIABLE TO YOU FOR ANY SPECIAL, CONSEQUENTIAL, INCIDENTAL, OR INDIRECT DAMAGES, INCLUDING, AMONG OTHERS, DAMAGES FOR LOSS OF BUSINESS PROFITS, BUSINESS INTERRUPTION, OR LOSS OF DATA OR DOCUMENTATION, IN CONNECTION WITH THE USE OF THIS PRODUCT, EVEN IF HIKVISION HAS BEEN ADVISED OF THE POSSIBILITY OF SUCH DAMAGES.

TO THE MAXIMUM EXTENT PERMITTED BY APPLICABLE LAW, IN NO EVENT SHALL HIKVISION'S TOTAL LIABILITY FOR ALL DAMAGES EXCEED THE PURCHASE PRICE THE PRODUCT.

HIKVISION does not undertake any liability for personal injury or property damage, as the result of product interruption or service termination cause by: a) improper installation or usage other than as requested; b) the protection of national or public interests; c) Force Majeure; d) yourself or the third party, including not limitation, using any third party's products, software, applications, and among others.

REGARDING TO THE PRODUCT WITH INTERNET ACCESS, THE USE OF PRODUCT SHALL BE WHOLLY AT YOUR OWN RISKS. HIKVISION SHALL NOT TAKE ANY RESPONSIBILITIES FOR ABNORMAL OPERATION, PRIVACY LEAKAGE OR OTHER DAMAGES RESULTING FROM CYBER ATTACK, HACKER ATTACK, VIRUS INSPECTION, OR OTHER INTERNET SECURITY RISKS; HOWEVER, HIKVISION WILL PROVIDE TIMELY TECHNICAL SUPPORT IF REQUIRED.

The purpose of the Products is to provide an adequate warning in the event of illegal encroachment in certain area; however, the proper installation of the Products will not eliminate, but only reduce, that accidents will not occur or that there will be no personal injury or property loss as a result. You are highly recommended to raise your vigilance and strengthen the safety awareness in the daily life.

SURVEILLANCE LAWS VARY BY JURISDICTION. PLEASE CHECK ALL RELEVANT LAWS IN YOUR JURISDICTION BEFORE USING THIS PRODUCT IN ORDER TO ENSURE THAT YOUR USE CONFORMS TO THE APPLICABLE LAW. YOU FUTHER AGREE THAT THIS PRODUCT IS ONLY FOR CIVIL USE, AND HIKVISION SHALL NOT BE LIABLE IN THE EVENT THAT THIS PRODUCT IS USED WITH ILLEGITIMATE PURPOSES, SUCH AS THIRD PARTY RIGHTS INFRINGEMENT, MEDICAL TREATMENT, SAFETY EQUIPMENT OR OTHER SITUATIONS WHERE THE PRODUCT FAILURE COULD LEAD TO DEATH OR PERSONAL INJURY, OR WEAPON OF MASS DESTRUCTION, CHEMICAL AND BIOLOGICAL WEAPON, NUCLEAR EXPLOSION, AND ANY UNSAFE NUCLEAR ENERGY USES OR ANTI-HUMANITY USAGES. YOU SHOULD UNDERTAKE ALL RESPONSIBILITIES FOR LOSSES OR DAMAGES RESULTING FROM THE ABOVE USAGES WHATSOEVER.

IN THE EVENT OF ANY CONFLICTS BETWEEN THE ABOVE AND THE APPLICABLE LAW, THE LATER PREVAILS.

Regulatory Information

FCC Information

FCC compliance: This device complies with Part 15 of the FCC Rules. Operation is subject to the following two conditions:

- (1) This device may not cause harmful interference, and
- (2) This device must accept any interference received, including interference that may cause undesired operation.

Note: This product has been tested and found to comply with the limits for a Class B digital device, pursuant to Part 15 of the FCC Rules. These limits are designed to provide reasonable protection against harmful interference in a residential installation. This product generates, uses, and can radiate radio frequency energy and, if not installed and used in accordance with the instructions, may cause harmful interference to radio communications. However, there is no guarantee that interference will not occur in a particular installation. If this product does cause harmful interference to radio or television reception, which can be determined by turning the equipment off and on, the user is encouraged to try to correct the interference by one or more of the following measures:

- Reorient or relocate the receiving antenna.
- Increase the separation between the equipment and receiver.
- Connect the equipment into an outlet on a circuit different from that to which the receiver is connected.
- Consult the dealer or an experienced radio/TV technician for help.

Please take attention that changes or modification not expressly approved by the party responsible for compliance could void the user's authority to operate the equipment.

This equipment should be installed and operated with a minimum distance 20cm between the radiator and your body

This device complies with Industry Canada licence-exempt RSS standard(s). Operation is subject to the following two conditions:

- (1) this device may not cause interference, and
- (2) this device must accept any interference, including interference that may cause undesired operation of the device.

Under Industry Canada regulations, this radio transmitter may only operate using an antenna of a type and maximum (or lesser) gain approved for the transmitter by Industry Canada. To reduce potential radio interference to other users, the antenna type and its gain should be so chosen that the equivalent isotropically radiated power (e.i.r.p.) is not more than that necessary for successful communication.

EU Conformity Statement



This product and - if applicable - the supplied accessories too are marked with "CE" and comply therefore with the applicable harmonized European standards listed under the Radio Equipment Directive 2014/53/EU, the EMC Directive 2014/30/EU, the RoHS Directive 2011/65/EU.



2012/19/EU (WEEE directive): Products marked with this symbol cannot be disposed of as unsorted municipal waste in the European Union. For proper recycling, return this product to your local supplier upon the purchase of equivalent new equipment, or dispose of it at designated collection points. For more information see: www.recyclethis.info.



2006/66/EC and its amendment 2013/56/EU (battery directive): This product contains a battery that cannot be disposed of as unsorted municipal waste in the European Union. See the product documentation for specific battery information. The battery is marked with this symbol, which may include lettering to indicate cadmium (Cd), lead (Pb), or mercury (Hg). For proper recycling, return the battery to your supplier or to a designated collection point. For more information see: www.recyclethis.info.



EC DECLARATION OF CONFORMITY

Hereby, Hangzhou Hikvision Digital Technology Co., Ltd. declares that the radio equipment type [CS-C2mini-31WFR, CS-C2mini-UWXYZ] is in compliance with Directive 2014/53/EU.

The full text of the EC DECLARATION OF CONFORMITY is available at the following web link: <http://www.evizlife.com/declaration-of-conformity>.

Due to the product shape and dimension, the name and address of the importer/manufacturer are printed on the package.

SAVE THIS MANUAL FOR FUTURE REFERENCE



Internet Camera (x1)



Screw Kit



Metal Plate (x1)



Foam Sticker (x1)



Power Adapter (x1)



Quick Start Guide X1

Functions



HD 720P Live Video



Wi-Fi Connection



115° Horizontal Field of View



Motion Detection: Send instant alert to mobile device if motion detection is triggered.



Auto Light Supplement

EZVIZ Cloud

Certain functions of this product (including but not limited to live view, recording, and remote playback) depend upon the Internet connection. To learn more about these functions, visit the EZVIZ website ezvizlife.com and register for a new account.

Overview

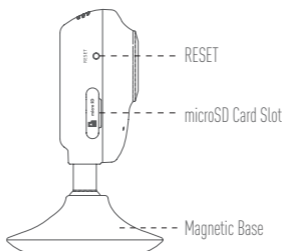
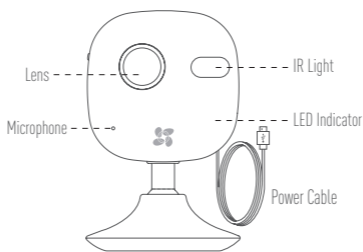

Name	Description
IR Light	Auto light source for dark environment. The camera video has two modes: color (for daylight recording) and black and white with IR illuminator (for night condition).
LED Indicator	<ul style="list-style-type: none">• Red and Blue Alternately: The camera is ready for Wi-Fi setup.• Steady Blue: The camera is connected by a user.• Slow Blue Flicker: The camera is running properly.• Steady Red: The camera is starting.• Slow Red Flicker: The Wi-Fi connection has failed.• Fast Red Flicker: MicroSD card error.
Power Input	=== 5V±10%
microSD Card Slot	Recommended compatibility: Class 10, maximum space 128GB. If a SD card is used, video files will be stored in the SD card. You would need to initialize it in the EZVIZ app.
RESET	Hold down the RESET button for 10 seconds while the camera is running, the camera restarts and all parameters are reset to default.

i To connect to a different Wi-Fi network, press the RESET button for 10 seconds to restart the camera then reconnect to Wi-Fi when the red and blue light flashes.

Step 1 (Optional) Installing the microSD Card

- 1 To open the MicroSD card slot cover, flip it clockwise.

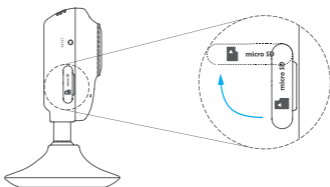

- 2 Insert a microSD card into the slot.

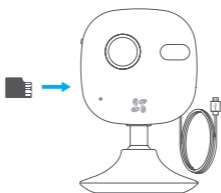

Step 2 Starting the Camera

Starting the Camera

Connect the camera to the power adapter. When the red and blue light flashes, that means the camera is powered on.

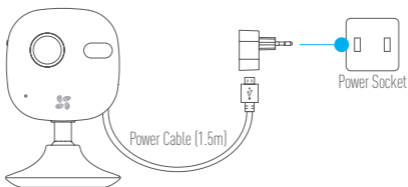

Step 3

EZVIZ Cloud Setup

1 To Register an EZVIZ Account

- Connect your mobile device to Wi-Fi.
- Download and install the EZVIZ app by searching the "EZVIZ" in App Store or Google Play™.



OR



- Launch the app and register for an EZVIZ user account.

2 To Add a Camera

- Log into the EZVIZ app.
- Click the "+" on the upper-right hand corner to add a camera.

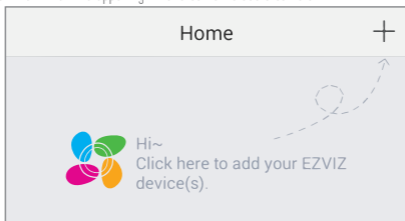

- Scan the QR Code on the back of the camera or on the Quick Start Guide cover.

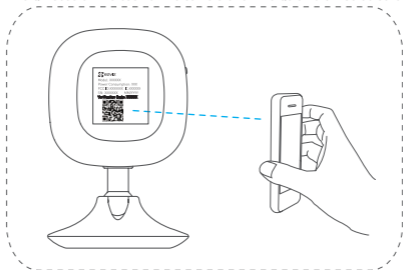

- Follow the prompts to set up the Wi-Fi. (Locate the camera within 3 meters from the router when setting up the Wi-Fi.)
- Configure the time settings and complete the process.

3 To Change the Default Password

After adding the camera, you are required to change the device password to ensure your video security.

- Locate the verification code as your default password on the label at the back of the camera.



- Go in the Device Settings interface in the app and tap on the Change Password.

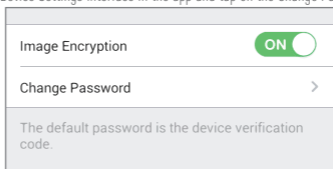

- Enter the verification code as the old password, and type a new password.

4 To Initialize the microSD Card

- Check the microSD card status by tapping on the Storage Status in the Device Settings interface.

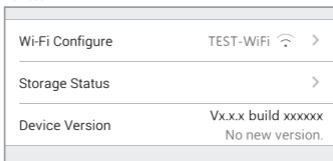

- If the microSD card status displays as Uninitialized, tap to initialize it. The status will then change to Normal. You can then start recording any event triggered video in the camera such as motion detection.

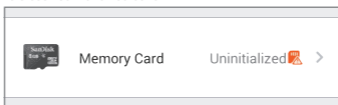

Installation

- 1** Installing the Metal Plate (Optional)
Pick a clean and flat surface and secure the metal plate to the desired position with the foam stickers or screws (not included.)

i There's a magnet piece inside the camera. You can skip this step if the surface is made of metal.

- 2** Installing the Camera
Secure the camera magnetically to the metal plate or metal surface (see figure below).

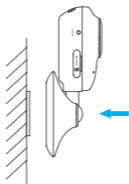

- 3** Completing Installation
Adjust the camera angle as required.

Troubleshooting

Q: "The device is offline." or "The device is not registered." prompts appear when adding the camera using the EZVIZ App.

- A:**
1. Make sure the network, which the camera is connected to, is working properly and the router's DHCP is enabled.
 2. Hold down the RESET button for 10 seconds to reset the settings if you change the network parameters.

Q: The mobile phone cannot receive alarm prompts when the camera is online.

- A:**
1. Make sure the EZVIZ app is running on your mobile phone.
 2. For Android OS mobile phone, make sure the app is running in the background; and for iOS mobile phones, enable the message push function in "Settings > Notification".

Q: Does the camera support power via USB devices or a portable battery.

A: It's advised to use the EZVIZ standard power adapter to provide a stable voltage supply.

i For more information, please visit www.ezvizlife.com.



Cloud-Kamera (x1)



Schraubensatz



Metallplatte (x1)



Schaumstoff-
befestigung (x1)



Netzteil (x1)



Schnellstartanleitung (x1)

Funktionen



HD 720P Live Video



Wi-Fi-Verbindung



115° horizontaler Blickwinkel



Bewegungserkennung: Sofortige Alarmbenachrichtigung an ein Mobilgerät, nachdem die Bewegungserkennung ausgelöst wurde.



Auto-Licht-Ergänzung

EZVIZ-Cloud

Bestimmte Funktionen dieses Produkts (einschließlich, jedoch nicht ausschließlich, Live-Ansicht, Aufzeichnung und Remote-Wiedergabe) sind von der Internetverbindung abhängig. Für weitere Informationen über diese Funktionen besuchen Sie die EZVIZ-Website ezvizlife.com und erstellen ein neues Konto..

Übersicht

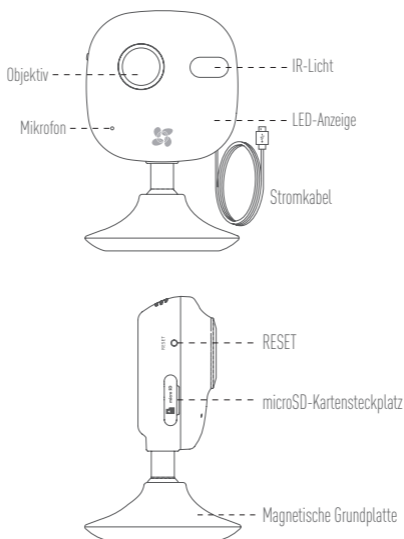

Bezeichnung	Beschreibung
IR-Licht	Automatische Lichtquelle für Nachtaufnahmen Die Videokamera hat zwei Modi: Farbe (für Aufzeichnungen bei Tageslicht) und Schwarzweiß mit IR-Strahler (für Aufzeichnungen bei Nacht).
LED Anzeige	<ul style="list-style-type: none">• Rot und Blau blinken: Die Kamera ist gestartet, die Wi-Fi-Verbindung kann jetzt konfiguriert werden.• Durchgehend blaues Leuchten: Die Kamera ist angeschlossen.• Langsames blaues Blinken: Die Kamera läuft ordnungsgemäß.• Durchgehend rotes Leuchten: Die Kamera startet.• Langsames rotes Blinken: Die Wi-Fi-Verbindung ist gescheitert.• Schnelles rotes Blinken: microSD-Kartenfehler.
USB-Port	=== 5V±10%
microSD-Kartensteck-platz	Empfohlene Kompatibilität: Klasse 10, maximaler Speicher 128 GB. Wird eine SD-Karte verwendet, werden die Videodateien auf der SD-Karte gespeichert. Die Karte ist über die EZVIZ App zu initialisieren.
RESET-Taste	Bitte halten Sie die RESET-Taste bei eingeschalteter Kamera 10 Sekunden lang gedrückt. Die Kamera startet erneut und stellt die Standardeinstellungen wieder her.

i Für die Verbindung mit einem anderen Wi-Fi-Netzwerk drücken Sie die RESET-Taste 10 Sekunden lang, um die Kamera neu zu starten. Die Verbindung zum Wi-Fi erfolgt, wenn das rote und blaue Licht blinken.

Schritt 1 (optional)

Installation der microSD-Karte

- 1 Drehen Sie die Kartensteckplatz-Abdeckung im Uhrzeigersinn, um sie zu öffnen.

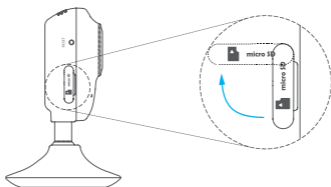

- 2 Schieben Sie die microSD-Karte in den Kartensteckplatz.

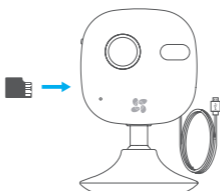

Schritt 2

Kamera starten

Verbinden Sie die Kamera mit dem Netzadapter. Wenn das rote und blaue Licht blinken bedeutet dies, dass die Kamera eingeschaltet ist.

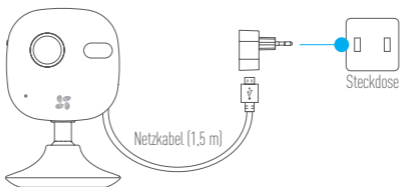

Schritt 3

EZVIZ Cloud-Setup

1 EZVIZ-Konto registrieren

- Verbinden Sie Ihr Mobilgerät mit dem Wi-Fi.
- Laden Sie die EZVIZ App herunter und installieren Sie sie, indem Sie "EZVIZ" im App Store oder bei Google Play™ suchen.



ODER



- Starten Sie die App und erstellen Sie ein EZVIZ-Anwenderkonto.

2 Kamera hinzufügen

- In die EZVIZ App einloggen.
- Klicken Sie auf das "+" oben rechts, um die Kamera hinzuzufügen.

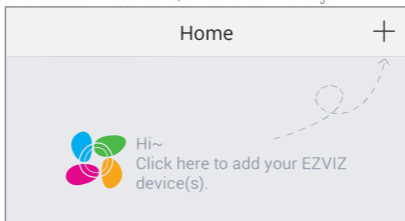

- Scannen Sie den QR-Code auf der Kamerarückseite oder auf dem Cover der Schnellstartanleitung.

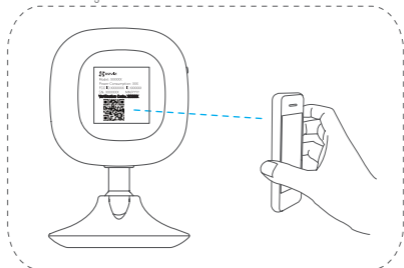

- Befolgen Sie die Anweisungen zur Wi-Fi-Einrichtung. (Positionieren Sie die Kamera in höchstens 3 Metern Entfernung vom Router, wenn Sie das Wi-Fi-Netz einrichten.)
- Konfigurieren Sie die Zeiteinstellungen und schließen Sie das Verfahren ab.

3 Ändern des Standard-Kennworts

Nach Hinzufügen der Kamera müssen Sie das Gerätekennwort ändern, um die Sicherheit Ihrer Videos zu gewährleisten.

- Suchen Sie den Verifizierungscode, der als Standard-Kennwort auf dem Etikett auf der Kamerarückseite zu finden ist.



- Gehen Sie in die Geräteeinstellungen in der App und tippen Sie auf "Kennwort ändern".

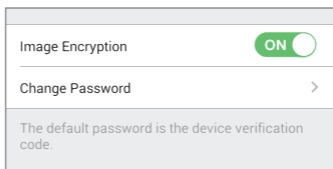

- Verwenden Sie den Verifizierungscode als altes Kennwort und geben Sie dann ein neues Kennwort ein.

4 Initialisieren der microSD-Karte

- Prüfen Sie den Status der microSD-Karte, indem Sie auf den Speicherstatus in den Geräteeinstellungen tippen.

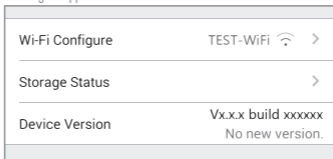

- Wenn der Status der microSD-Karte als "Nicht initialisiert" angegeben ist, tippen Sie darauf, um die Karte zu initialisieren. Der Status wechselt dann zu "Normal". Sie können jetzt mit Ihrer Aufzeichnung beginnen, zum Beispiel von einem Video, das durch Bewegungserkennung ausgelöst wird.

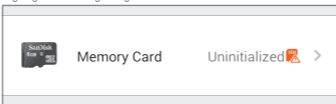

Installation

- 1** Installieren der Metallplatte (optional)
Wählen Sie eine saubere und flache Oberfläche und bringen Sie die Metallplatte in gewünschter Position mit der Schaumstoffbefestigung oder mit Schrauben (nicht mitgeliefert) an.
i Im Inneren der Kamera befindet sich ein Magnet. Sie können diesen Schritt überspringen, wenn die Oberfläche aus Metall besteht.
- 2** Installation der Kamera
Befestigen Sie die Kamera magnetisch an der Metallplatte oder Metalloberfläche (siehe Abbildung unten).



- 3** Installation abschließen
Stellen Sie, falls erforderlich, den Kamerawinkel ein.

Problemebehebung

- F:** Beim Hinzufügen der Kamera mit der EZVIZ App erscheint die Meldung "Das Gerät ist offline" oder "Das Gerät ist nicht registriert".
- A:**
1. Vergewissern Sie sich, dass die Verbindung zum Netzwerk ordnungsgemäß hergestellt wurde und dass DHCP im Router aktiviert ist.
 2. Drücken Sie die RESET-Taste 10 Sekunden lang, um die Einstellungen zurückzusetzen, wenn Sie die Netzwerkparameter geändert haben.
- F:** Das Mobilgerät erhält keine Sofortwarnung, wenn die Kamera online ist.
- A:**
1. Kontrollieren Sie, ob die EZVIZ App auf Ihrem Mobilgerät läuft.
 2. Achten Sie bei Android-Geräten darauf, dass die App im Hintergrund läuft. Aktivieren Sie für iOS-Geräte die "Message push"-Funktion unter "Einstellungen > Benachrichtigung".
- F:** Läuft die Kamera mit Batterien oder anderen USB-betriebenen Geräten?
- A:** Es wird empfohlen, den Standard-EZVIZ-Netzadapter zu verwenden, um eine stabile Stromversorgung zu gewährleisten.

Índice

ES



Cámara en la nube (x1)



Kit de tornillos



Placa metálica (x1)



Adhesivo de espuma (x1)



Adaptador de corriente (x1)



Guía de inicio rápido (x1)

Funciones



Vídeo en directo HD 720P.



Conexión Wi-Fi



Ángulo de visualización horizontal de 115°



Detección de movimiento: Envía una alerta instantánea al dispositivo móvil si se activa la detección de movimiento.



Luz suplementaria automática

Cloud EZVIZ

Algunas de las funciones de este producto (entre otras, la visualización en directo, la grabación y la reproducción remota) dependen de la conexión a Internet. Para obtener más información sobre estas funciones, visite el sitio web de EZVIZ ezvizlife.com y regístrese para obtener una cuenta.

Información general

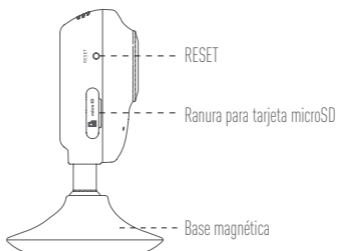
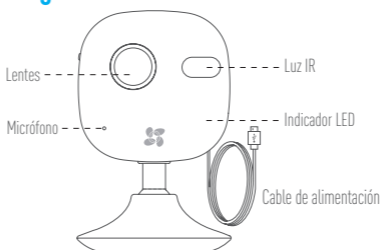

Nombre	Descripción
Luz IR	Fuente de luz automática para visión nocturna. El modo de vídeo tiene dos funciones: color (para grabación diurna) y blanco y negro con iluminador IR (para grabación nocturna).
Indicador LED	<ul style="list-style-type: none">• Rojo y azul parpadeante: La cámara está activa; puede configurar la conexión Wi-Fi.• Azul fijo: La cámara está conectada.• Azul con intermitencia lenta: La cámara funciona correctamente.• Rojo fijo: La cámara se está iniciando.• Rojo con intermitencia lenta: Fallo de conexión Wi-Fi.• Rojo con intermitencia rápida: Error en tarjeta microSD.
Puerto USB	=== 5V±10%
Ranura para tarjeta microSD	Compatibilidad recomendada: Clase 10, espacio máximo de 128 GB Si se utiliza una tarjeta SD, los archivos de vídeo se almacenarán en ella. Debe inicializarla en la aplicación EZVIZ.
RESET	Mantenga pulsado el botón RESET durante 10 segundos mientras la cámara se está ejecutando. La cámara se reiniciará y se restablecerá a los ajustes por defecto.

i Para conectarse a otra red Wi-Fi, pulse el botón RESET durante 10 segundos para reiniciar la cámara y, a continuación, vuelva a conectarse a la red Wi-Fi cuando la luz roja y azul parpadee.

Funciones

Paso 1 (opcional)

Instalación de la tarjeta microSD.

ES

- 1 Para abrir la tapa de la ranura de la tarjeta microSD, gírela en el sentido de las agujas del reloj.

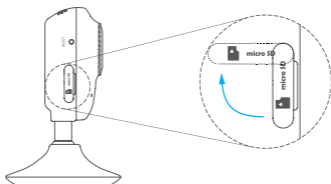

- 2 Inserte una tarjeta microSD en la ranura.

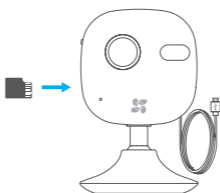

Paso 2

Inicio de la cámara

Conecte la cámara al adaptador de corriente. Cuando la luz roja y azul parpadee, significará que la cámara está encendida.

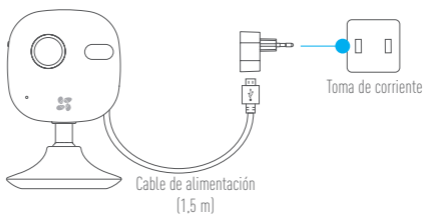

Paso 3

Configuración de EZVIZ Cloud

1 Para registrar una cuenta de EZVIZ

- Conecte el dispositivo móvil a la red Wi-Fi.
- Descargue e instale la aplicación EZVIZ buscando "EZVIZ" en App Store o Google Play™.



o



- Inicie la aplicación y regístrese para obtener una cuenta de usuario de EZVIZ.

2 Para añadir una cámara

- Inicie sesión en la aplicación EZVIZ.
- Haga clic en el símbolo "+" que aparece en la parte superior derecha para añadir una cámara.

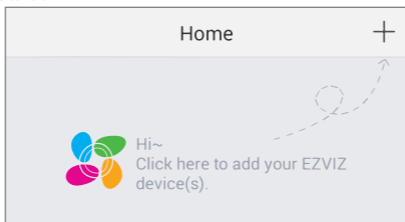

- Escanee el código QR de la parte posterior de la cámara o de la portada de la Guía de inicio rápido.

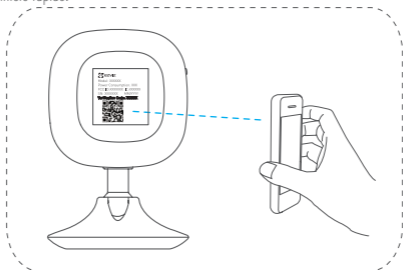

- Siga las instrucciones para configurar la conexión Wi-Fi (coloque la cámara en un radio de 3 metros del router al configurar la conexión Wi-Fi).
- Configure los ajustes de hora y complete el proceso.

3 Para cambiar la contraseña predeterminada

Al añadir la cámara, deberá cambiar la contraseña del dispositivo para garantizar la seguridad del vídeo.

- Localice el código de verificación, que es la contraseña predeterminada y se encuentra en la etiqueta de la parte posterior de la cámara.



ezviz

Model: XXXXXX

Power Consumption: XXX

FCC ID:XXXXXXXX IC:XXXXXX

SN: XXXXXXXX MM/YYYY

Verification Code: ABCDEF

- Vaya a la interfaz Configuración del dispositivo en la aplicación y toque Cambiar contraseña.

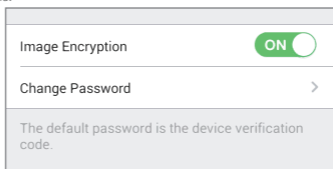

- Introduzca el código de verificación como la contraseña anterior y escriba una contraseña nueva.

4 Para inicializar la tarjeta microSD

- Compruebe el estado de la tarjeta microSD tocando el Estado de almacenamiento en la interfaz Configuración del dispositivo.

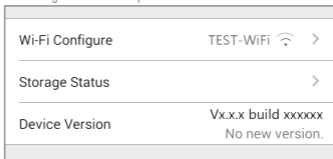

- Si el estado de la tarjeta microSD aparece como No inicializada, toque para inicializarla. A continuación, el estado cambiará a Normal. Después podrá iniciar la grabación de cualquier evento activado en la cámara, como la detección de movimiento.

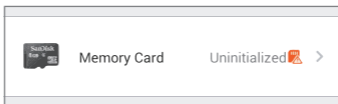

Instalación

- 1** Instalación de la placa metálica (opcional)
Elija una pared limpia y lisa, y fije la placa metálica en la posición que desee con los adhesivos de espuma o con tornillos (estos últimos no se incluyen).

i Hay una pieza magnética dentro de la cámara. Puede omitir este paso si la superficie es de metal.

- 2** Instalación de la cámara
Fije la cámara magnéticamente a la placa o superficie metálica (ver figura a continuación).

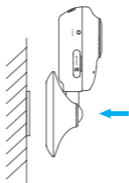

- 3** Finalización de la instalación
Ajuste el ángulo de la cámara según sea preciso.

Solución de problemas

P: Pueden aparecer mensajes como "El dispositivo está desconectado" o "El dispositivo no está registrado" al añadir la cámara mediante la aplicación EZVIZ.

- R:**
1. Asegúrese de que la red está conectada correctamente y de que el servidor DHCP del router está habilitado.
 2. Mantenga pulsado el botón RESET durante 10 segundos para restablecer la configuración en cualquier momento si ha cambiado los parámetros de red.

P: El dispositivo móvil no recibe alertas instantáneas cuando la cámara está en línea.

- R:**
1. Asegúrese de que la aplicación EZVIZ se está ejecutando en el dispositivo móvil.
 2. Para dispositivos Android, asegúrese de que la aplicación se está ejecutando en segundo plano; para dispositivos iOS, habilite las notificaciones de inserción en "Ajustes > Notificaciones".

P: ¿La cámara se ejecuta con baterías u otros dispositivos alimentados por USB?

R: Se recomienda utilizar el adaptador de corriente estándar de EZVIZ para proporcionar un suministro de corriente estable.

Table des matières



1 caméra Cloud



Jeu de vis



1 plaque métallique



1 patin adhésif en mousse



1 transformateur électrique



1 guide de prise en main

FR

Fonctions



Vidéo en direct HD 720p



Vidéo en direct HD 720p



Angle horizontal de visualisation de 115°



Détection de mouvement : alerte instantanément le terminal mobile si la détection de mouvement est déclenchée.



Éclairage automatique supplémentaire

Cloud EZVIZ

Certaines fonctions de ce produit (y compris, entre autres, l'affichage en direct, l'enregistrement et la lecture à distance) dépendent de la connexion Internet. Pour en savoir plus, rendez-vous sur le site Internet d'EZVIZ, ezvizlife.com, et ouvrez un nouveau compte.

Présentation

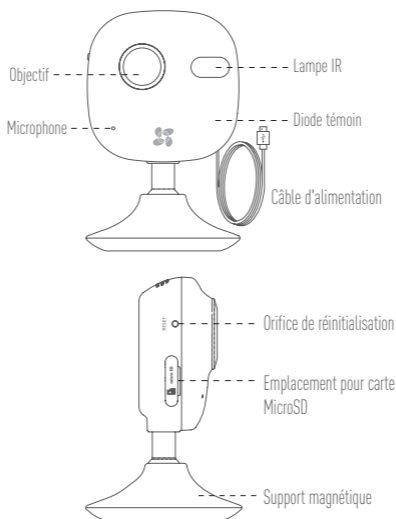

Nom	Description
Lampe IR	Éclairage automatique pour vision nocturne Le mode vidéo comprend deux fonctions : couleur (enregistrement de jour) et monochrome avec lampe IR (enregistrement de nuit).
Diode Indicateur	<ul style="list-style-type: none"> • Rouge et bleu clignotant : La caméra est allumée ; vous pouvez configurer la connexion Wi-Fi. • Bleu fixe : La caméra est connectée. • Bleu clignotant lentement : La caméra fonctionne correctement. • Rouge fixe : La caméra démarre. • Rouge clignotant lentement : La connexion Wi-Fi a échoué. • Rouge clignotant rapidement : Erreur de carte microSD.
Port USB	== 5V±10%
Emplacement microSD	Compatibilité recommandée : classe 10, capacité maxi de 128 Go. Si vous utilisez une carte SD, les fichiers vidéo seront enregistrés sur celle-ci. Il peut être nécessaire de l'initialiser dans l'application EZVIZ.
Touche de réinitialisation	Appuyez sur le bouton RESET et maintenez-le enfoncé pendant 10 secondes pendant que la caméra est en marche. La caméra redémarre et restaure la configuration par défaut.



Pour vous connecter à un réseau Wi-Fi différent, appuyez sur RESET pendant 10 secondes pour redémarrer la caméra. Reconnectez-vous au réseau Wi-Fi lors que les voyants rouge et bleu clignotent.

Fonctionnement

Étape 1 (facultatif)

Installation de la carte microSD

- 1 Pour ouvrir le couvercle de l'emplacement de la carte microSD, retournez-le dans le sens des aiguilles d'une montre.

FR

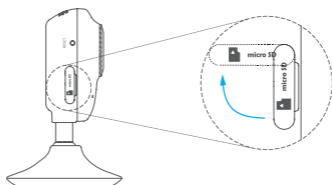

- 2 Insérez une carte microSD.

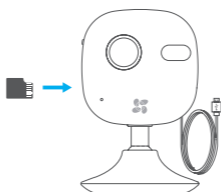

Étape 2

Démarrage de la caméra

Branchez la caméra au transformateur électrique. Lorsque les voyants rouge et bleu clignotent, cela indique que la caméra est allumée.

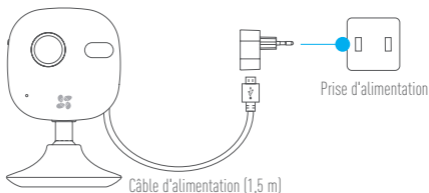

Étape 3

Configuration d'EZVIZ Cloud

1 Ouverture d'un compte EZVIZ

- Raccordez votre terminal mobile au réseau Wi-Fi.
- Téléchargez et installez l'application EZVIZ depuis App Store ou Google PlayTM.



OU



- Lancez l'application et ouvrez un compte d'utilisateur EZVIZ.

2 Ajout d'une caméra

- Connectez-vous à l'application EZVIZ.
- Cliquez sur le signe « + » dans l'angle supérieur droit pour ajouter une caméra.

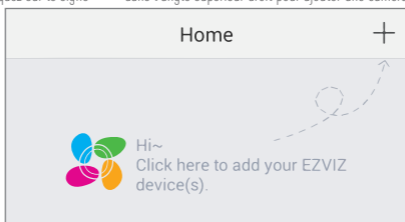

- Lisez le code QR au dos de la caméra ou sur la couverture du guide de prise en main.

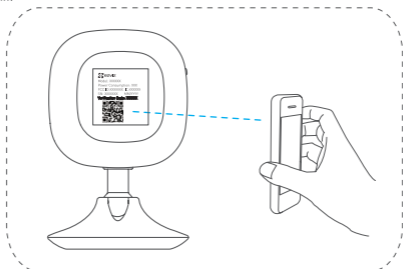

- Suivez les instructions pour configurer la connexion Wi-Fi. (Placez la caméra à moins de 3 mètres du routeur lors de cette opération.)
- Configurez la date et l'heure puis continuez.

3 Changer de mot de passe par défaut

Après avoir ajouté la caméra, vous êtes invité à changer de mot de passe pour sécuriser la vidéo.

- Vous pouvez utiliser le code de vérification qui se trouve sur l'étiquette au dos de la caméra comme mot de passe par défaut.

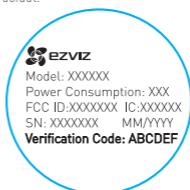

- Ouvrez la fenêtre Configuration du périphérique dans l'appli puis appuyez sur Changer de mot de passe.

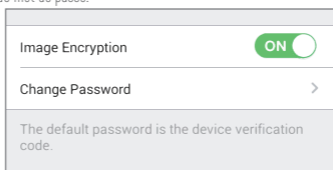

- Saisissez l'ancien code de vérification comme ancien mot de passe puis le nouveau mot de passe.

4 Initialisation de la carte microSD

- Pour consulter l'état de la carte microSD, appuyez sur État du stockage dans la fenêtre Configuration du périphérique.

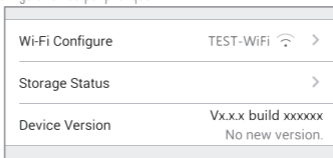

- Si l'état de la carte microSD est Non initialisé, appuyez sur l'écran pour l'initialiser. L'état passe alors à Normal. Vous pouvez ensuite filmer les images déclenchées par un événement tel que la détection de mouvement.

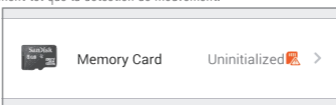

Installation

- 1** Installation de la plaque métallique (facultatif)
Fixez la plaque métallique à une surface propre et plate, dans la position souhaitée, à l'aide des patins adhésifs en mousse ou de vis (non fournies).

i La caméra renferme une pièce aimantée. Vous pouvez sauter cette étape si sa surface est métallique.

- 2** Installation de la caméra
Fixez la caméra à la plaque métallique ou à une surface métallique grâce à l'aimant (figure ci-dessous).

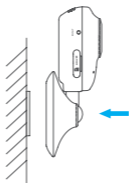

- 3** Fin de l'installation
Réglez l'angle de la caméra.

Résolution des problèmes

Q: Le message « L'appareil est hors ligne » ou « L'appareil n'est pas enregistré » apparaît lorsque vous ajoutez la caméra à partir de l'application EZVIZ.

- R:**
1. Vérifiez que vous êtes bien connecté au réseau et que le protocole DHCP du routeur est activé.
 2. Maintenez le bouton RESET enfoncé pendant 10 secondes pour remettre tous les réglages à zéro à chaque fois que vous modifiez la configuration réseau.

Q: Le terminal mobile ne reçoit pas les alertes instantanées lorsque la caméra est en ligne.

- R:**
1. Vérifiez que l'application EZVIZ est active sur votre terminal mobile.
 2. Si vous utilisez un terminal Android, vérifiez que l'application s'exécute en arrière-plan ; sur un terminal iOS, activez les notifications push dans « Paramètres > Notification ».

Q: La caméra est-elle alimentée par batterie ou par un matériel équipé d'un port USB ?

- R:** Pour bénéficier d'une tension stable, il est préférable d'utiliser le transformateur électrique standard EZVIZ.

Contenuto

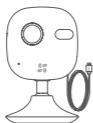

Internet Camera (1)



Kit viti



Piastra metallica (1)



Adesivo gommato (1)



Alimentatore (1)



Guida rapida (1)

IT

Funzioni



720P

Video in diretta HD 720P



Connessione Wi-Fi



115°

Angolo di visuale orizzontale 115°.



Motion Detection

Rilevazione movimento: Se viene rilevato del movimento, al dispositivo mobile viene inviato un instant alert.



Illuminazione supplementare automatica

EZVIZ Cloud

Alcune funzioni di questo prodotto (incluse ma non limitate a visualizzazione in diretta, registrazione e playback remoto) dipendono dalla connessione internet. Per maggiori informazioni su queste funzioni, visitare il sito web EZVIZ ezvizlife.com e registrare un nuovo account.

Panoramica

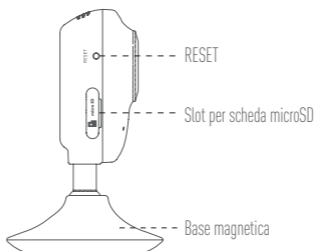
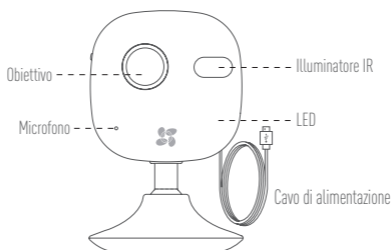

Nome	Descrizione
Illuminatore IR	Sorgente luminosa automatica per visione notturna. La modalità video ha due funzioni: colore (per riprese di giorno) e bianco e nero con illuminatore IR (per riprese notturne).
LED Indicatore	<ul style="list-style-type: none">• Lampeggiante in rosso e blu: La videocamera è accesa; è possibile configurare la connessione Wi-Fi.• Blu fisso: La videocamera è in stato anomalo.• Blu lampeggiante lento: La videocamera funziona correttamente.• Rosso fisso: La videocamera si sta avviando.• Rosso lampeggiante lento: Connessione Wi-Fi non riuscita.• Rosso lampeggiante veloce: Errore scheda microSD.
Porta USB	=== 5V±10%
Slot microSD	Specifiche consigliate: Classe 10, spazio massimo 128 GB. Utilizzando una scheda SD, i file video verranno salvati su di essa SD. La scheda SD deve essere inizializzata con l'app EZVIZ.
Pulsante RESET	Mantenere premuto il pulsante RESET per 10 secondi a videocamera accesa. The videocamera si riavvia e le impostazioni verranno reimpostate ai valori predefiniti.

i Mantenere premuto il pulsante RESET per 10 secondi a videocamera accesa. The videocamera si riavvia e le impostazioni verranno reimpostate ai valori predefiniti.

Funzionamento

Punto 1 (opzionale)

Installazione della scheda microSD

- 1 Per aprire il coperchio dello slot della scheda MicroSD, ruotarlo in senso orario.

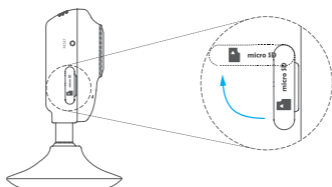

- 2 Inserire la scheda microSD nel relativo slot.

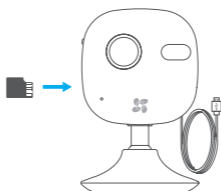

Punto 2

Avviare la videocamera

Collegare la videocamera all'alimentatore. Quando l'indicatore lampeggia in rosso e blu, la videocamera è accesa.

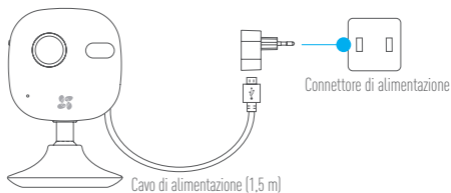

Punto 3

Installazione di EZVIZ Cloud

1 Per registrare un account EZVIZ

- Collegare il telefono mobile alla Wi-Fi.
- Scaricare e installare l'app EZVIZ ricercando "EZVIZ" nell'App Store o in Google Play™.



o



- Eseguire l'app e registrare un account utente EZVIZ.

2 Per aggiungere una videocamera

- Accedere all'app EZVIZ.
- Per aggiungere una videocamera, fare clic sul "+" nell'angolo superiore destro.

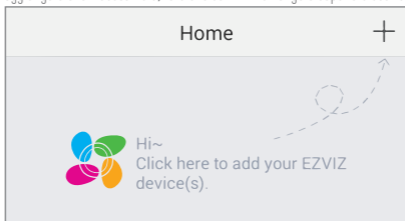

- Scansionare il QR Code sul retro della videocamera o sulla copertina della Guida rapida.

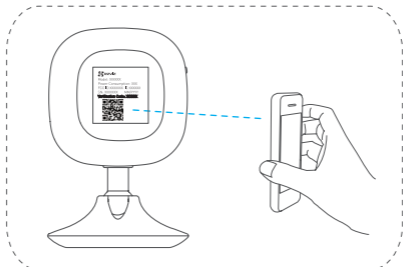

- Seguire le indicazioni per configurare la Wi-Fi. (Per configurare la Wi-Fi posizionare la videocamera entro un raggio di 3 metri dal router.)
- Impostare l'ora e completare il processo.

3 Per cambiare la password predefinita

Dopo aver aggiunto la videocamera, verrà richiesto di cambiare la password del dispositivo per rafforzare la sicurezza e proteggere i video.

- Individuare il codice di verifica sull'etichetta apposta al retro della videocamera, da utilizzare come password predefinita.



Model: XXXXXX
 Power Consumption: XXX
 FCC ID:XXXXXXXX IC:XXXXXX
 SN: XXXXXXXX MM/YYYY
Verification Code: ABCDEF

- Nell'app accedere all'interfaccia delle Impostazioni del dispositivo e toccare Cambia password.

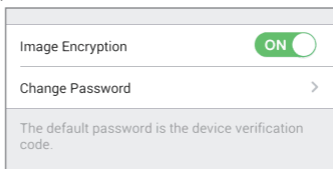

- Inserire il codice di verifica come password precedente e digitare una nuova password.

4 Per inizializzare la scheda microSD

- Controllare lo stato della scheda microSD toccando Stato memoria nell'interfaccia delle Impostazioni del dispositivo.

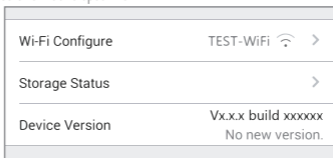

- Se lo stato della scheda microSD riporta Non inizializzata, toccare per inizializzarla. Lo stato cambierà in Normale. Ora è possibile iniziare a registrare nella videocamera il video attivato da eventi, ad esempio a fronte della rilevazione di movimento.

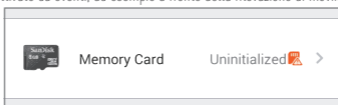

Installazione

- 1** Installare la piastra metallica (opzionale)
Scegliere una superficie piana e pulita dove fissare la piastra metallica con gli adesivi gommati o le viti (non forniti).

i All'interno della videocamera è inserito un magnete. Saltare questo passaggio per le superfici metalliche.

- 2** Installare la videocamera
Poggiando la videocamera sulla piastra o sulla superficie metallica verrà fissata in posizione mediante il magnete (vedere figura sotto).

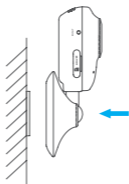

- 3** Completare l'installazione
Regolare l'angolazione della videocamera come necessario.

Risoluzione dei problemi

D: Quando si tenta di aggiungere la videocamera con l'app EZVIZ compare il messaggio "The device is offline - Il dispositivo è offline" o "The device is not registered - Il dispositivo non è registrato".

- R:**
1. Assicurarsi che la connessione di rete funzioni correttamente e che nel router sia abilitato il DHCP.
 2. Mantenere premuto il pulsante RESET per 10 secondi per reimpostare i parametri qualora siano state apportate modifiche alle impostazioni di rete.

D: Il dispositivo mobile non riceve gli Instant Alert (avvisi immediati) quando la videocamera è online.

- R:**
1. Assicurarsi che l'app EZVIZ sia in esecuzione sul dispositivo mobile.
 2. Per i dispositivi Android, accertarsi che l'app sia attiva in background; per i dispositivi iOS, abilitare la funzione push notifiche in "Impostazioni > Notifiche".

D: La videocamera può essere alimentata a batterie o via USB da altri dispositivi?

R: È preferibile utilizzare l'alimentatore standard EZVIZ per assicurare una tensione di alimentazione stabile.

Índice



Câmara na nuvem (x1)



Kit de parafusos



Placa de metal (x1)

PT



Autocolante de espuma (x1)



Autocolante de espuma (x1)



Manual de iniciação rápida (x1)

Funções



720P

Vídeo em directo HD 720P



Ligação Wi-Fi



Ângulo de visualização horizontal de 115°



Motion Detection

Deteção de movimento: Envio de alerta instantâneo para telemóvel se a deteção de movimento for accionada.



Luz automática suplementar

Nuvem EZVIZ

Algumas funções deste produto (incluindo, entre outras, a visualização em directo, gravação e reprodução remota) dependem da ligação à Internet. Para obter mais informações sobre estas funções, visite o site EZVIZ ezvizlife.com e registe uma nova conta.

Introdução

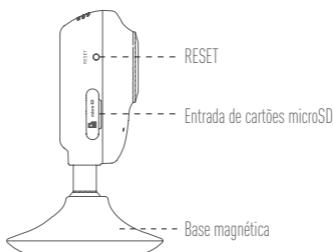
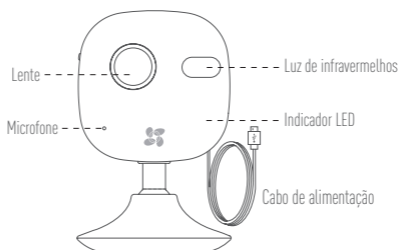

Nome	Descrição
Luz de infravermelhos	Fonte de luz automática para visão noturna. O modo de vídeo tem duas funções: cor (para gravação à luz do dia) e preto e branco com iluminador de infravermelhos (para gravações noturnas).
Indicador LED	<ul style="list-style-type: none">• Pisca a vermelho e a azul: A câmara foi ligada; pode configurar a ligação Wi-Fi.• Azul fixo: A câmara está ligada.• Azul intermitente lento: A câmara está a funcionar correctamente.• Vermelho fixo: A câmara está a ligar.• Vermelho intermitente lento: A ligação Wi-Fi falhou.• Vermelho intermitente rápido: Erro do cartão microSD.
Porta USB	=== 5V±10%
Entrada de microSD	Compatibilidade recomendada: Classe 10, espaço máximo 128 GB. Se utilizar um cartão SD, os ficheiros de vídeo serão armazenados no cartão SD. Tem de o inicializar na aplicação EZVIZ.
Botão RESET	Prima sem soltar o botão RESET durante 10 segundos com a câmara ligada. A câmara será reiniciada e as predefinições repostas.

i Para estabelecer a ligação a uma rede Wi-Fi diferente, prima o botão RESET durante 10 segundos para reiniciar a câmara e volte a ligar a rede Wi-Fi quando o indicador piscar a vermelho e azul.

Operações

Passo 1 (opcional)

Instalar o cartão microSD

- 1 Para abrir a entrada para cartões MicroSD, rode para a direita.

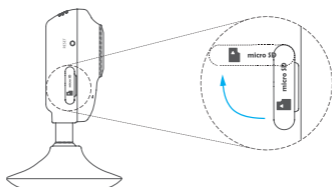

- 2 Insira o cartão microSD na respectiva entrada.

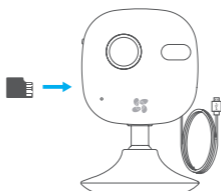

Passo 2

Starting the Camera

Ligue a câmara ao adaptador de alimentação. Quando a luz do indicador piscar a vermelho e a azul, significa que a câmara está ligada.

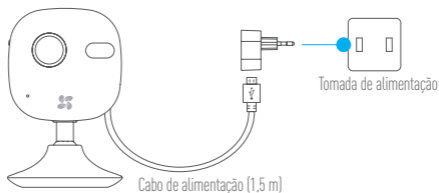

Passo 3

Configuração da nuvem EZVIZ

1 Registrar uma conta EZVIZ

- Ligue o telemóvel à rede Wi-Fi.
- Transfira e instale a aplicação EZVIZ pesquisando por "EZVIZ" na App Store ou no Google Play™.



OR



- Inicie a aplicação e registe-se para ter uma conta de utilizador EZVIZ.

2 Adicionar câmara

- Inicie sessão na aplicação EZVIZ.
- Clique no ícone "+" no canto superior direito para adicionar a câmara.

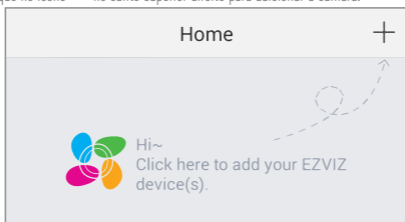

- Leia o código QR na parte posterior da câmara ou na capa do Manual de iniciação rápida.

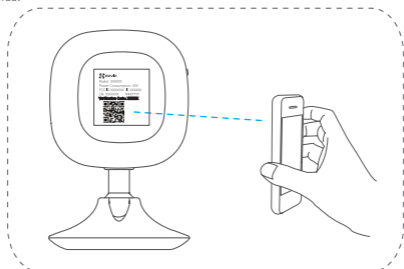

- Siga os comandos para configurar o Wi-Fi. (Coloque a câmara a 3 metros do router quando estiver a configurar o Wi-Fi.)
- Configure as definições de hora e termine o processo.

3 Para alterar a palavra-passe predefinida

Depois de adicionar a câmara, tem de alterar a palavra-passe do dispositivo para garantir a segurança do vídeo.

- Utilize o código de verificação como palavra-passe predefinida, que se encontra na etiqueta na parte posterior da câmara.



ezviz

Model: XXXXXX

Power Consumption: XXX

FCC ID:XXXXXXXX IC:XXXXXXXX

SN: XXXXXXXX MM/YYYY

Verification Code: ABCDEF

PT

- Aceda à interface de definições do dispositivo na aplicação e toque em Alterar palavra-passe.

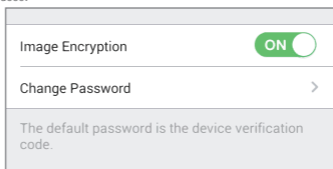

- Introduza o código de verificação como palavra-passe antiga e introduza uma nova palavra-passe.

4 Inicializar o cartão microSD

- Verifique o estado do cartão microSD tocando em Estado de armazenamento na interface de definições do dispositivo.

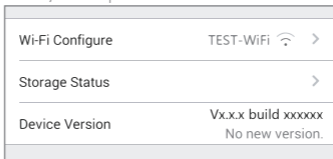

- Se o estado do cartão microSD for Não inicializado, toque para inicializar. O estado mudará então para Normal. Pode começar a gravar qualquer vídeo accionado por evento na câmara, tal como a detecção de movimento.

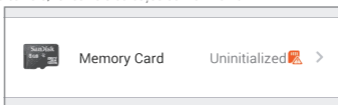

Instalação

- 1** Instalar a placa de metal (opcional)
Selecione uma superfície limpa e plana e fixe a parte metálica na posição pretendida com os autocolantes de espuma ou parafusos (não incluídos).
i A câmara tem um íman no interior. Pode ignorar este passo se a superfície for de metal.
- 2** Instalar a câmara
Fixe a câmara magneticamente à placa de metal ou à superfície metálica (consulte a figura abaixo).

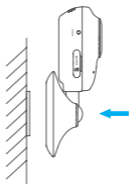

- 3** Concluir a instalação
Ajuste o ângulo da câmara, conforme necessário.

Resolução de problemas

- P:** Os avisos "O dispositivo está offline." ou "O dispositivo não está registado." são apresentados ao adicionar a câmara através da aplicação EZVIZ.
- R:**
1. Certifique-se de que a rede está ligada correctamente e que o DHCP do router está activado.
 2. Prima sem soltar o botão RESET durante 10 segundos para repor as definições em qualquer altura, se tiver alterado as definições de rede.
- P:** O dispositivo móvel não está a receber alertas instantâneos quando a câmara está online.
- R:**
1. Certifique-se de que a aplicação EZVIZ está em execução no seu dispositivo móvel.
 2. Para dispositivos Android, certifique-se de que a aplicação está em execução em segundo plano. Em dispositivos iOS, active a função de notificações push em "Definições > Notificação".
- P:** A câmara funciona com baterias ou outros dispositivos alimentados por USB?
- R:** Recomenda-se a utilização do adaptador de alimentação padrão EZVIZ para fornecer uma tensão estável.

Комплектация



Облако камеры (x1)



Крепеж



Металл. пластина (x1)



Стикер крепежный (x1)



Сетевой адаптер (x1)



Краткая инструкция (x1)

RU

Функции



Видео HD 720P



Соединение по Wi-Fi



115° Угол обзора по горизонтали



Детектор движения. Отправка сообщения на мобильный телефон при срабатывании детектора движения.



Дополнительная автоподсветка.

Облачный сервис EZVIZ

Некоторые функции данного продукта, включая просмотр, записи и удаленное воспроизведение, зависят от корректности работы Интернета. Чтобы узнать больше об этих функциях, посетите ezvizlife.com - веб-сайт EZVIZ и зарегистрируйтесь для создания новой учетной записи.

Основные элементы и их назначение

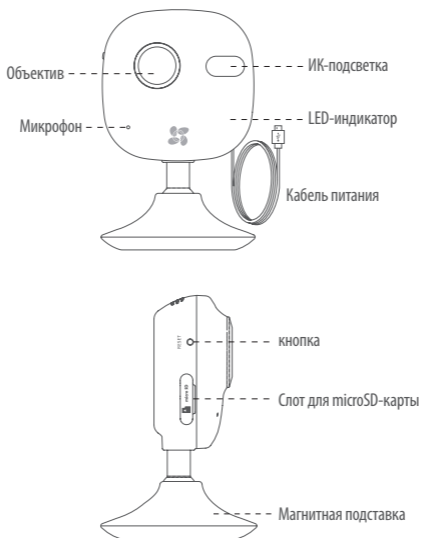

Наименование	Описание
ИК-подсветка	<p>Автопереключение режима день/ночь . Камера имеет два режима: цветной(в светлое время) и черно-белый с ИК-подсветкой(в темное время)</p> <ul style="list-style-type: none"> • Мигает красным и синим: камера включена; можно подключиться по Wi-Fi. • Синий постоянно: Камера подключена.
LED-индикатор	<ul style="list-style-type: none"> • Медленно мигает синим: камера работает нормально. • Постоянно красный: Камера загружается • Медленно мигает красным: Wi-Fi-соединение не удалось. • Быстро мигает красным: ошибка microSD-карты.
USB-порт	$\approx 5V \pm 10\%$
microSD-слот	<p>максимальной емкостью до 128 Гб, класса 10. После установки вы можете вести на нее запись, предварительно активировав с помощью приложения EZVIZ.</p>
Кнопка RESET	<p>Во время работы камеры нажмите кнопку и удерживайте ее в течение 10с. Камера перезагрузится и все параметры будут сброшены.</p>

i Чтобы подключиться к другой сети WI-FI, нажмите «RESET» и удерживайте в течение 10с. Камера перезапустится и будет готова к новому подключению. В процессе подключения индикатор будет светиться попеременно синим и красным цветом.

Работа

Шаг 1 (опция)

Установка microSD-карты в камеру

- 1 Для открытия крышки слота microSD-карты, поверните ее по часовой стрелке.

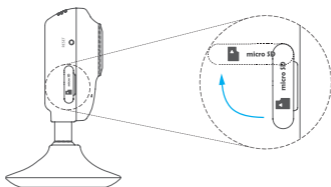

- 2 Вставьте microSD-карту в слот.

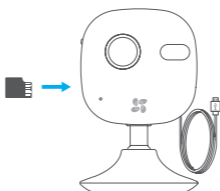

RU

Шаг 2

Подключение камеры

Подключите к камере сетевой адаптер, после чего включите адаптер в электросеть. Индикатор должен попеременно светиться красным и синим.

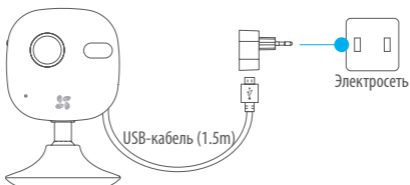

Шаг 3

Быстрая настройка

1 Регистрация на EZVIZ

- Выполните соединение вашего мобильного телефона по сети Wi-Fi.
- На App Store или Google Play™ скачайте EZVIZ.



OR



- Запустите приложение и зарегистрируйтесь на EZVIZ для создания учетной записи.

2 Добавление камеры

- Войдите в EZVIZ.
- Нажмите «+» в правом верхнем углу для добавления камеры.

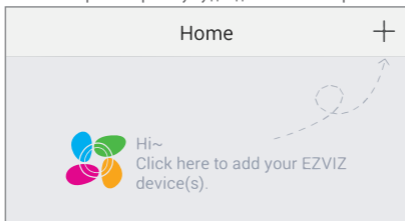

- Сканируйте QR-код на задней части камеры или на обложке краткого руководства.

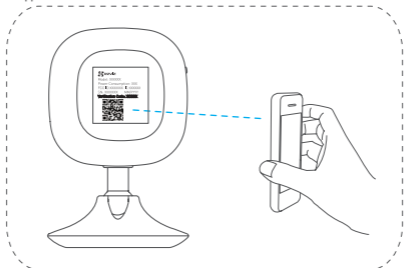

- Следуйте инструкции, чтобы настроить Wi-Fi (при настройке Wi-Fi поднесите камеру к маршрутизатору на расстояние не более 3 метров).
- Для завершения процесса настройте параметры времени

3 Чтобы изменить пароль по умолчанию

После добавления камеры, необходимо изменить пароль для обеспечения безопасности вашего устройства.

- Узнать пароль по умолчанию можно на задней панели камеры.



ezviz

Model: XXXXXX

Power Consumption: XXX

FCC ID:XXXXXXXX IC:XXXXXX

SN: XXXXXXXX MM/YYYY

Verification Code: ABCDEF

RU

- В приложении перейдите в интерфейс настройки устройства и нажмите на «Изменить пароль».

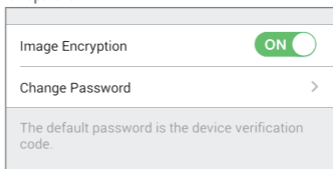

- Введите старый пароль и после этого новый.

4 Для инициализации карты microSD

- Для проверки состояния microSD-карты нажмите на статус памяти в меню «Параметры устройства».

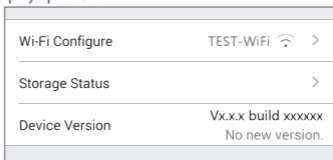

- Если статус карты microSD отображается как UNINITIALIZED, нажмите для ее инициализации. Статус камеры изменится на нормальный. Вы можете начать запись по событию, в том числе и по детектору движения.

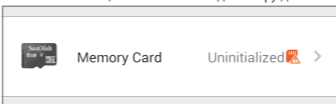

Монтаж

- 1** Установка крепежной пластины (Опция)
Закрепите крепежную пластину на гладкой поверхности стены с помощью крепежной ленты или саморезов.

i Если используется металлическая поверхность, это действие можно пропустить, т.к. внутри самой камеры имеется магнит для крепления.

- 2** Монтаж камеры
Установите камеру на крепежную пластину или просто металлическую поверхность. Камера будет держаться, благодаря расположенному внутри магниту, как показано на рисунке справа.

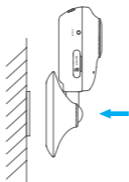

- 3** Завершение установки
Выставьте угол обзора.

Устранение некоторых неисправностей

Q: При добавлении камеры в EZVIZ появляется надпись «Устройство не в сети» или «Устройство не зарегистрировано».

A: 1. Убедитесь, что камера и(или) маршрутизатор правильно подключены.
2. Нажмите кнопку «RESET» и удерживайте более 10с для сброса настроек и сетевых параметров.

Q: Мобильный телефон не получает тревожных сообщений при том, что камера в сети.

A: 1. Убедитесь, что EZVIZ установлен и работает на Вашем телефоне.
2. Для ОС Android - убедитесь, что приложение работает в фоновом режиме.
Для iOS - убедитесь, что в «Настройках» включена функция получения сообщений.

Q: Существует ли возможность питания камеры через USB-порт или от автономного аккумулятора?

A: Для обеспечения нормального питания камеры рекомендуется использовать штатный адаптер от EZVIZ.

Paki Sisu

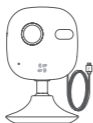

Pilve Kaamera (x1)



Kruvide komplekt



Metall plaat (x1)



Kahepoolne teip (x1)



Toite Adapter (x1)



Kiirkäivitus Juhend (x1)

ET

Funktsioon



HD 720P Live Video



Wi-Fi Ühendus



115° Horisontaalne Vaatenurk



Liikumise Tuvastamine: Liikumise tuvastamisel saadetakse kohe sellest teavitust nutiseadmele.



Automaatne Valguse Kohandamine

EZVIZ Pilv

Toote teatud funktsioonid (kaasa arvatud, kuid mitte ainult reaalajas vaade, salvestamine ning kaug-taasesitus) sõltuvad interneti ühendusest. Funktsioonide kohta lisainformatsiooni saamiseks külastage EZVIZ veebilehte ezvizlife.com ning registreerige uus konto.

Ülevaade

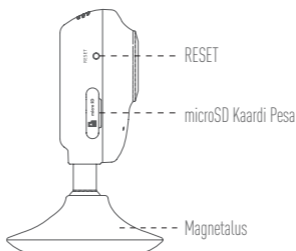
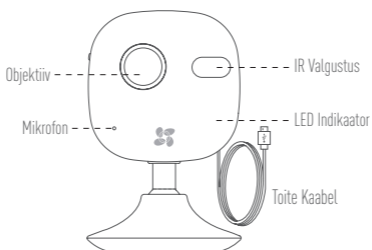

Nimi	Kirjeldus
IR Valgus	Automaatne valgusallikas öösel nägemiseks. Video režiimil on kaks funktsiooni: värviline (päeval salvestamiseks) ja must valge IR valgustusega (öösel salvestamiseks).
LED Indikaator	<ul style="list-style-type: none">• Vilkvu sinine ja punane: Kaamera on sisse lülitatud; Wi-Fi ühenduse seadistada.• Sinine põleb: Kaamera on ühendatud.• Sinine vilgub aeglaselt: Kaamera töötab.• Punane põleb: Kaamera käivitub.• Punane vilgub aeglaselt: Wi-Fi ühenduse viga.• Punane vilgub kiiresti: microSD kaardi viga.
USB Port	=== 5V±10%
microSD Pesa	Soovitatud ühilduvus: Klass 10, maksimaalne suurus 128GB. SD kaardi kasutamisel talletatakse video failid SD kaardile. Te peate selle vormindama EZVIZ rakenduses.
RESET Nupp	Kaamera töötamise ajal vajutage RESET nuppu alla ja hoidke 10 sekundit. Kaamera taaskäivitub ja taastatakse tehase sätted.

i Teise Wi-Fi võrku ühendamiseks vajutage RESET nuppu alla ja hoidke 10 sekundit kaamera taaskäivitamiseks. Seejärel saate seadme Wi-Fi võrku ühendada, kui sinine ja punane tuli vilguvad.

Seadistamine

Samm 1 (Valikuline)

MicroSD Kaardi sisestamine

- 1 MicroSD kaardi pea avamiseks keerake katet kellaosuti suunas.

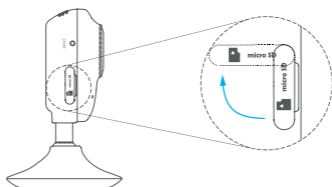

- 2 Sisestage microSD kaart pesasse.

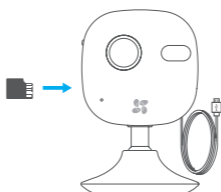

ET

Samm 2

Kaamera Käivitamine

Ühendage kaamera toite adapteriga. Sinise ja punase tule vilkuine tähendab, et kaamera on sisse lülitatud.

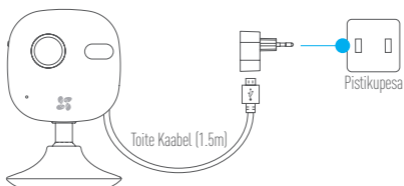

Samm 3

EZVIZ Pilve Seadistus

1 EZVIZ Konto Registreerimine

- Õhendage oma nutseade Wi-Fi võrku.
- Laadige alla ja installeerige EZVIZ rakendus otsides sõna "EZVIZ" App Store või Google Play™ vahendusel.



OR



- Käivitage rakendus ning registreerige EZVIZ kasutajakonto.

2 Kaamera Lisamine

- Logige EZVIZ rakendusse.
- Vajutage "+" ikoonil ülemises vasakus nurgas kaamera lisamiseks.

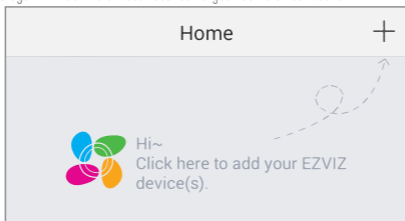

- Skaneerige QR koodi kaamera tagaküljel või Quick Start Guide kaanel.

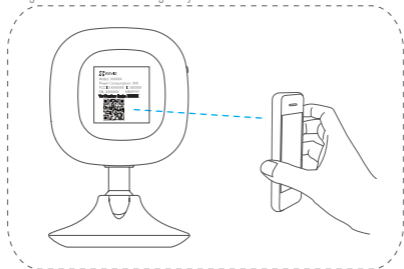

- Järgige juhendeid Wi-Fi seadistamiseks. (Asetage kaamera kuni 3 meetri kaugusele ruuterist Wi-Fi seadistamise ajaks.)
- Konfigureerige aja sätteid ning lõpetage protsess.

3 Vaikimisi Parooli Vahetamine

Peale kaamera lisamist olete kohustatud kaamera parooli vahetama, et tagada video turvalisus.

- Vaikimisi parooliks on seadme kinnituscode (Verification Code), mille leiata kaame taga olevalt sildilt.



ET

- Minge Seadme Sätete menüüsse ning vajutage Vaheta Parooli (Change Password).

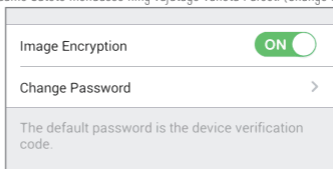

- Sisestage seadme kinnitus kood vana paroolina ning uus parool.

4 MicroSD Kaardi Vormindamine

- MicroSD kaardi staatuse kontrollimiseks vajutage Storage Status Seadme Sätete menüüs.

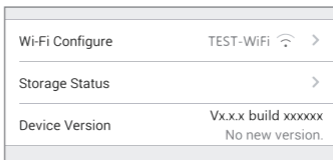

- Kui microSD kaardi staatus on Vormindamata (Uninitialized), vajutage sellel vormindamiseks. Staatuses kuvatakse Normaalne (Normal). Saate alustada sündmuse käivitatud salvestamist kaameras nagu liikumise tuvastamine.

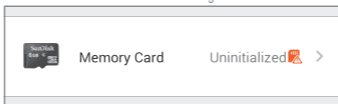

Paigaldamine

1 Metall Plaadi Paigaldamine (Valikuline)

Valige puhas ja sile pind ning kinnitage metall plaat soovitud kohale kahepoolse teibi või kruvidega.

i Kaamera jalas on magnet. Võite selle sammu vahele jätta, kui kinnitav pind on metallist.

2 Kaamera Paigaldamine

Kinnitage kaamera magnetiga metallist pinnale või metall plaadile (vaadake all olevat joonist).

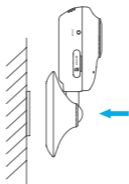

3 Paigaldamise Lõpetamine

Kohendage kaamera nurka vastavalt vajadusele.

Vea Otsimine

Q: "Seade pole võrgus." või "Seade pole registreeritud." teavitused ilmuvad EZVIZ rakendusega kaamerate lisamisel.

A: 1. 1. Veenduge, et võrguühendus on õigesti seadistatud ning DHCP on ruuteris lubatud.
2. 2. Vajutage RESET nuppu alla ja hoidke 10 sekundit seadme lähtestamiseks, kui soovite sätteid muuta.

Q: Nutiseade ei saa koheseid teavitusi kui kaamera on võrgus.

A: 1. 1. Veenduge, et EZVIZ rakendus töötab teie nutiseadmes.
2. 2. Android seadmete puhul veenduge, et seade töötab taustal; ja iOS seadmete puhul lubage Push teavitused menüüs "Settings > Notification".

Q: Kas kaamera töötab akude või teiste USB-st laetavate seadmetega?

A: Soovitatav on kasutada EZVIZ standartset toite adapterit stabiilse toitepinge tagamiseks.

Saturs



Cloud Kamera (x1)



Skrūvju komplekts



Metāliska plate (x1)



Putu uzlīme (x1)



Barošanas adapteris (x1)



Lietotāja instrukcija (x1)

LV

Funkcijas



HD 720P Tiešraide



Wi-Fi Savienojums



115° Horizontālais Skata Leņķis



Kustības detektēšana: Nekavējoties sūta paziņojumus par trausmēm uz mobilo ierīci, ja tiek uztvērta kustība.



Automātiska apgaismojuma palielināšana

EZVIZ Cloud

Vairākas dotā produkta funkcijas (ieskaitot arī tiešraidi, ierakstīšanu un attālinātu atskaņošanu) ir atkarīgas no Interneta savienojuma. Lai uzzinātu vairāk par šīm funkcijām, ieejiet EZVIZ mājaslapā ezvizlife.com un izveidojiet jaunu lietotājkontu.

Overview

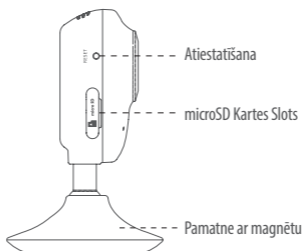
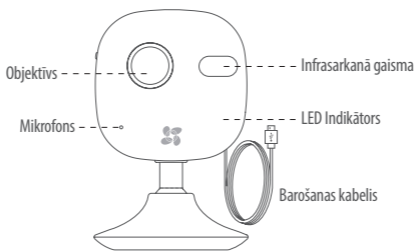

Nosaukums	Apraksts
Infrasarkanā gaisma	Automātisks gaismas avots nakts redzamībai. Video režīmam ir 2 veidi: krāsains (ierakstīšanai dienas laikā) un melnbalts ar IS apgaismojumu (ierakstīšanai nakts laikā). <ul style="list-style-type: none">• Sarkana un zila mirgošana: Kamera ir ieslēgta; var kongfigurēt Wi-Fi savienojumu.• Nepārtraukti zils: Kamera ir savienota.
LED Indikātors	<ul style="list-style-type: none">• Lēna zila mirgošana: Kamera strādā pareizi.• Nepārtraukti sarkans: Kamera tiek ieslēgta.• Lēna sarkana mirgošana: Wi-Fi savienojuma kļūda.• Ātra sarkana mirgošana: microSD kartes kļūda.
USB Ports	=== 5V±10%
microSD Kartes Slots	Savienojamība: Klase 10, maksimāla ietilpība - 64GB. Ja SD karte ir lietota, video faili tiks glabāti SD kartē. Jums tā ir jāaktivizē, izmantojot EZVIZ lietojumprogrammu.
Atiestatīšanas Poga	Nospiediet un turiet nospiestu Atiestatīšanas (RESET) Pogu 10 sekundes, kāmēr kamera strādā. Tā tiks restartēta un atiestatīta uz noklusējuma parametriem.



Lai pieslēgtos citam Wi-Fi tīklam, turiet nospiestu Atiestatīšanas (RESET) pogu 10 sekundes, lai restartētu kameru un tad pieslēdziet pie Wi-Fi, kad mirgos sarkana un zila gaisma.

Instukcija

1.solis (nav obligāts)

microSD Card uzstādīšana

- 1 Lai atvērtu MicroSD kartes slotu vāciņu, pagrieziet to pulksteņa rādītāja virzienā.

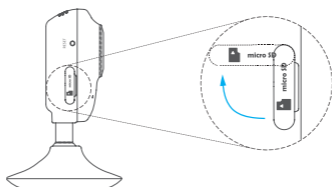

- 2 Ievietojiet microSD karti slotā.

LV

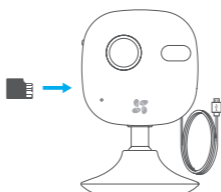

2.solis

Kameras ieslēgšana

Pieslēdziet kameru pie barošanas adaptera. Kad mirgos sarkana un zila gaisma, kamera ir ieslēgta.

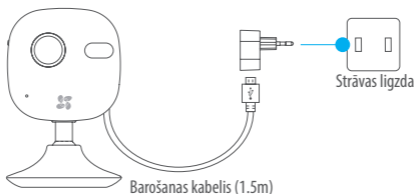

3. solis

EZVIZ Cloud uzstādīšana

1 Lai izveidotu EZVIZ Lietotājkontu

- Pieslēdziet Jūsu mobilo ierīci pie Wi-Fi.
- Lejupielādējiet EZVIZ lietojumprogrammu, ievadot atslēgvārdu "EZVIZ" App Store vai Google PlayTM.



OR



- Palaidiet lietojumprogrammu un izveidojiet EZVIZ lietotājkontu.

2 Kameras pievienošana

- Ielogojieties EZVIZ lietojumprogrammā.
- Nospiediet "+" augšējā labajā stūrī, lai pievienotu kameru.

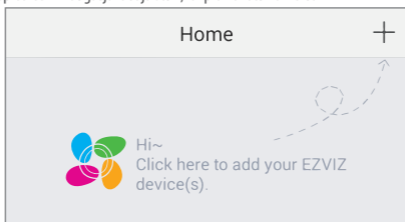

- Noskenējiet QR Kodu kameras aizmugurē vai uz Lietotāja Instrukcijas vāka.

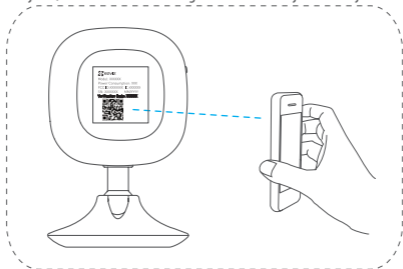

- Sekojiet instrukcijām, lai pieslēgtos pie Wi-Fi. (Novietojiet kameru maksimāli 3 metru attālumā no maršrutētāja, konfigurējot Wi-Fi.)
- Nokonfigurējiet laika iestatījumus, lai pabeigtu procesu.

3 Noklusējuma paroles maiņa

Pēc kameras pievienošanas, Jums būs jāizmaina ierīces parole, lai nodrošinātu videoierakstu drošību.

- Verifikācijas kods kameras aizmugurē ir Jūsu noklusējuma parole.



ezviz

Model: XXXXXX

Power Consumption: XXX

FCC ID:XXXXXXXX IC:XXXXXX

SN: XXXXXXXX MM/YYYY

Verification Code: ABCDEF

- Ejjiet uz ierīces iestatījumu izvēlni lietojumprogrammā un noklikšķiniet uz „Nomaiņīt Paroli”.

LV

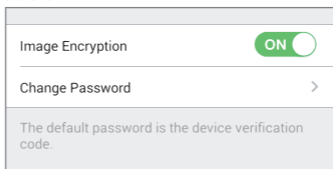

- Ievadiet verifikācijas kodu kā veco paroli un ierakstiet jaunu paroli.

4 microSD Kartes inicializācija

- Pārbaudiet microSD kartes statusu, noklikšķinot uz Atmiņas Statuss ierīces iestatījumu izvēlnē.

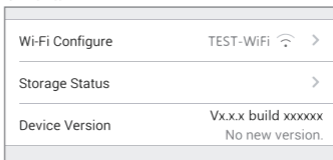

- Ja microSD kartes statuss uzrādās kā Neinicializēts, noklikšķiniet, lai to inicializētu. Tad statuss izmainīsies uz Normālu. Tagad Jūs varat sākt ierakstīt jebkuru trīgera notikumu video kamerā, piemēram, kustības detektēšanas gadījumā.

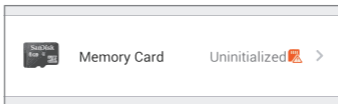

Uzstādīšana

- 1** Metāliskās plates uzstādīšana (pēc izvēles)
Jāizvēlas plakana un tīra virsma, tad jānostiprina metāliska plate izvēlētajā vietā ar putu uzlīmi vai skrūvēm.

i Kameras iekšā ir magnēts. Jūs varat izlaist šo soli, ja virsma ir no metāla.

- 2** Kameras uzstādīšana
Piestipriniet kameru ar magnētu pie metāliskas plates vai metāliskas virsmas (skat. attēlu zemāk).

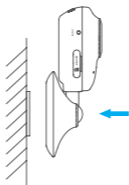

- 3** Uzstādīšanas beigas
Noregulējiet kameras leņķi, kā nepieciešams.

Problēmu novēršana

Q: "Ierīce ir bezsaitē." vai "Ierīce nav reģistrēta." ziņojumi, pievienojot kameru caur EZVIZ lietojumprogrammu.

A: 1. Pārlicinieties, ka tīkla konfigurācija ir korekta un maršrutētāja DHCP ir ieslēgts.
2. Nospiediet un turiet nospiestu Atiestatīšanas (RESET) pogu 10 sekundes, lai atiestatītu iestatījumus jebkurā brīdī, ja Jūs izmainījāt tīkla iestatījumus.

Q: Mobilā ierīce nesaņem tūlītējos paziņojumus, kad kamera ir tiešsaitē.

A: 1. Pārlicinieties, ka EZVIZ lietojumprogramma ir palaista uz Jūsu mobilās ierīces.
2. Android ierīcēm, pārlicinieties, ka lietojumprogramma strādā fona režīmā; iOS ierīcēm, ieslēdziet paziņojumu saņemšanu izvelnē "Settings > Notification".

Q: Vai kamera strādā ar baterijām vai citām USB ierīcēm?

A: Vislabāk, pēc EZVIZ standarta, jāizmanto barošanas adapteris, lai nodrošinātu stabilu barošanas spriegumu.

Turinys



Kamera (x1)



Tvirtinimo detalės



Metalinė plokštelė (x1)



Lipni Tarpinė (x1)



Maitinimo šaltinis (x1)



Trumpa Instrukcija (x1)

Funkcijos

LT



HD 720P Tiesioginis Vaizdas



Wi-Fi



115° Horizontalus stebėjimo kampas



Judesio aptikimas: siunčiamas trumpas pranešimas į mobilių įrenginį aptikus judėjimą.



Automatinis pašvietimo reguliavimas

EZVIZ Cloud

Kai kurios šio produkto funkcijos (įskaitant, bet neapsiribojant tiesioginiu stebėjimu, įrašymu bei nuotoliniu atkūrimu) priklauso nuo internetinio ryšio. Norėdami daugiau sužinoti apie šias funkcijas, apsilankykite EZVIZ svetainėje ezvizlife.com ir užsiregistruokite.

Apžvalga

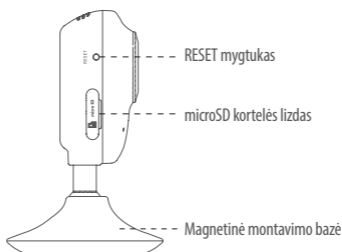
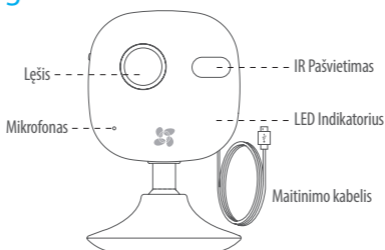

Pavadinimas	Aprašymas
IR Pašvietimas	Automatinis naktinio matymo šviesos šaltinis. Vaizdo režimas galimas spalvotas (dienos metu) ir juodai/baltas su IR pašvietimu (naktį).
LED Indikatorius	<ul style="list-style-type: none">• Mirksinti raudona ir mėlyna. Kamera įjungta, galite pradėti bevielio ryšio nustatymą.• Mėlyna: Kamera susijungus.
USB Lizdas	$5V \pm 10\%$
microSD	Rekomenduojami parametrai : 10 Klasė, maksimali talpa 18GB. Naudojant SD kortelę, video įrašai bus saugomi joje. Jums reikės inicijuoti ją EZVIZ aplikacijoje.
RESET Mygtukas	Laikykite nuspaudę RESET mygtuką ilgiau nei 10 sek. esant įjungtai kamerai. Kamera persikraus su atstatytais gamykliniais nustatytais.



Norėdami prisijungti prie kito Wi-Fi tinklo, nuspauskite RESET mygtuką 10 sekundėms ir palaukite, kol pradės mirksėti raudonas ir mėlynas LED indikatorius.

Ekplotacija

1 Žingsnis (Nebūtinai)

MikroSD kortelės įdiegimas

- 1 Norėdami atidaryti mikroSD kortelės lizdą, pasukite dangtelį pagal laikrodžio rodyklę.

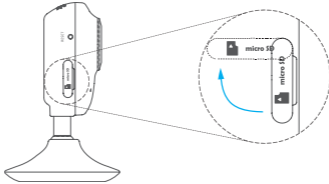

- 2 Įdėkite mikroSD kortelę į lizdą.

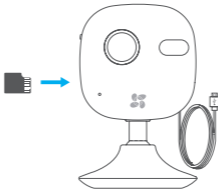

LT

2 Žingsnis

Kameros paleidimas

Prijunkite kamerą prie maitinimo šaltinio. Kai pradės mirksėti raudonas ir mėlynas LED indikatorius, kameras bus pilnai įsijungus.

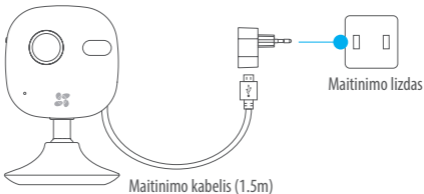

3 Žingsnis

EZVIZ Cloud Nustatymas

1 Norėdami susikurti EZVIZ paskyrą:



- Prijunkite savo mobilų įrenginį prie Wi-Fi tinklo.
- Atsisiųskite ir įdiekite EZVIZ aplikaciją ieškodami pagal "EZVIZ" "App Store" arba Google Play™.



OR



- Paleiskite aplikaciją ir susikurkite EZVIZ vartotojo paskyrą.

2 Norėdami pridėti kamerą

- Prisijunkite prie EZVIZ aplikacijos
- Paspauskite "+" viršutiniame dešniajame kampe.

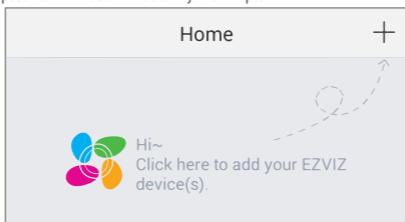

- Nuskaitykite QR kodą nuo kameros galinės sienelės arba nuo Greito paleidimo vadovo viršelio.

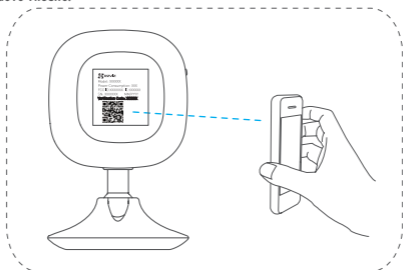

- Sekite nuorodas Wi-Fi nustatymui. (Nustatymo metu laikykite kamerą arčiau kaip 3 metrai nuo maršrutizatoriaus).
- Nustatykite laikus ir datos parametrus pridėjimo proceso užbaigimui.

3 Numatyto slaptažodžio keitimas

Sėkmingai pridėjus kamerą būtina pasikeisti įrenginio slaptažodį siekiant užtikrinti jūsų video saugumą.

- Susiraskite patvirtinimo kodą, kuris yra jūsų numatytasis slaptažodis.



ezviz

Model: XXXXXX

Power Consumption: XXX

FCC ID:XXXXXXXX IC:XXXXXX

SN: XXXXXXXX MM/YYYY

Verification Code: ABCDEF

- Eikite į Įrenginio Nustatymus aplikacijoje ir paspauskite Pakeisti Slaptažodį.

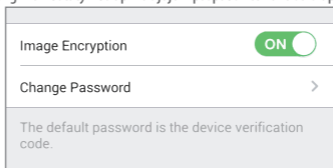

LT

- Įveskite patvirtinimo kodą kaip senąjį slaptažodį, ir įrašykite naująjį.

4 Norėdami inicijuoti SD kortelę

- Patikrinkite microSD kortelės būseną paspausdami Talpyklos būsenos mygtuką.

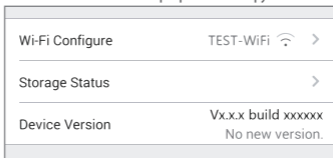

- Jeigu microSD kortelės būseną rodo "Neinicijuota", paspauskite "Inicijuoti" mygtuką. Būsena pasikeis į "Normali". Tada jūs galėsite saugoti įrašus į kortelės atmintį.

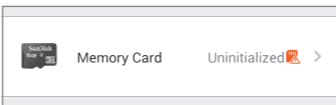

Montavimas

- 1** Metalinės plokštelės montavimas (Nebūtinai)
Pasirinkite švarų ir plokščią paviršių ir pritvirtinkite metalinę plokštelę lipnios juostos pagalba arba medvaržčiais.

i Kameros tvirtinimo kojelėje yra magnetas, tad jeigu paviršius metalinis, galite praleisti šį žingsnį.

- 2** Kameros montavimas
Pritvirtinkite kamerą prie metalinės plokštelės arba metalinio pagrindo (žiūrėti pavyzdį žemiau).

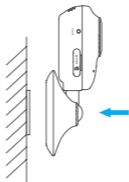

- 3** Montavimo užbaigimas
Pakoreguokite kameros kampą pagal poreikį.

Gedimų šalinimas

Q: Matomas pranešimas "Kamera neprisijungus" arba "Kamera neužregistruota" prijungiant kamerą per EZVIZ aplikaciją.

A: 1. Įsitikinkite teisingu kabelio pajungimu ir maršrutizatoriaus DHCP nustatymais.
2. Nuspauskite ir laikykite "RESET" mygtuką 10 sek. kameros parametrų atstatymui į numatytuosius.

Q: Mobilus įrenginys negauna momentinių pranešimų esant įjungtai kamerai.

A: 1. Įsitikinkite, ar EZVIZ aplikacija yra paleista jūsų įrenginyje.
2. Android įrenginiuose programa turi veikti fone; iOS platformoje įjunkite "Push" pranešimus.

Q: Ar kamera gali būti užmaitinta nuo elementų ar kitų USB įrenginių?

A: Remokenduojama naudoti standartinį maitinimo šaltinį siekiant užtikrinti stabilų kameros darbą.

LIMITED WARRANTY

Thank you for purchasing EZVIZ products. This limited warranty gives you, the original purchaser of the EZVIZ product, specific legal rights. You may also have other legal rights that vary by state, province or jurisdiction. The disclaimers, exclusions, and limitations of liability under this limited warranty will not apply to the extent prohibited by applicable law. No distributor, reseller, agent, or employee is authorized to make any modification, extension, or addition to this limited warranty.

Your EZVIZ product is warranted for a period of one (1) year from the date of purchase against defects in materials and workmanship, or such longer period as may be required by law in the country or state where this product is sold, when used normally in accordance with user manual. You can request warranty service by emailing us at support@ezvizlife.com.

For any defective EZVIZ products under warranty, HANGZHOU HIKVISION DIGITAL TECHNOLOGY CO., LTD. ("the Company") will, at its option, (i) repair or replace your product free of charge; (ii) exchange your product with a functional equivalent product; (iii) or refund the original purchase price, provided you provide the original purchase receipt or copy, brief explanation of the defect, and return the product in its original packaging. At the sole discretion of the Company, repair or replacement may be made with a new or refurbished product or components. This warranty does not cover the postal cost, insurance and any other incidental charges incurred by you in returning the product.

Except where prohibited by applicable law, this is your sole and exclusive remedy for breach of this limited warranty. Any product that has either been repaired or replaced under this limited warranty will be covered by the terms of this limited warranty for the longer of ninety (90) days from the date of delivery or the remaining original warranty period.

This warranty does not apply and is void:

- If the warranty claim is made outside the warranty period or if the proof of purchase is not provided.
- For any malfunction, defect or failure caused by or resulting from the evidence of impact, mishandling, tampering, use contrary to the applicable instruction manual, incorrect power line voltage, accident, loss, theft, fire, flood or other Acts of God, shipping damage or damage resulting from repairs performed by unauthorized personnel.
- For any consumable parts, such as batteries, where the malfunction is due to the normal aging of the product.
- Cosmetic damage, including but not limited to scratches, dents and broken plastic on ports.
- Any software, even if packaged or sold with EZVIZ hardware.
- For any other damages free from defects in material or workmanship.
- Routine cleaning, normal cosmetic and mechanical wear and tear.

Please do not hesitate to contact your seller, or send e-mails to us support@ezvizlife.com, with any questions.

COPYRIGHT ©2016 HANGZHOU HIKVISION DIGITAL TECHNOLOGY CO., LTD. ALL RIGHTS RESERVED.

BESCHRÄNKTE GARANTIE

Vielen Dank für den Kauf eines EZVIZ-Produkts. Diese beschränkte Garantie gibt Ihnen, dem Erstkäufer des EZVIZ-Produkts, bestimmte gesetzliche Rechte. Je nach Staat, Provinz oder Land können Ihnen weitere gesetzliche Rechte zustehen. Die Haftungsausschlüsse und -beschränkungen gemäß dieser beschränkten Garantie gelten ausschließlich im gesetzlich zulässigen Umfang. Kein Händler, Wiederverkäufer, Vertreter oder Mitarbeiter ist befugt, Modifikationen, Erweiterungen oder Ergänzungen an dieser beschränkten Garantie vorzunehmen. Ihr EZVIZ-Produkt hat eine Garantie auf Material- und Herstellungsfehler, die ab dem Kaufdatum für ein (1) Jahr oder so lange gilt, wie dies in dem Staat oder Land, in dem dieses Produkt gekauft wurde, gesetzlich vorgeschrieben ist, sofern es in Übereinstimmung mit der Bedienungsanleitung normal benutzt wird.

Garantieansprüche richten Sie bitte per E-Mail an support@ezvizlife.com.

Im Fall eines defekten EZVIZ-Produkts mit gültiger Garantie wird HANGZHOU HIKVISION DIGITAL TECHNOLOGY CO., LTD. ("das Unternehmen") nach eigenem Ermessen (i) Ihr Produkt kostenlos reparieren oder ersetzen, (ii) Ihr Produkt gegen ein funktionsfähiges vergleichbares Produkt austauschen oder (iii) den ursprünglichen Kaufpreis unter der Voraussetzung erstatten, dass Sie das Produkt in dessen Originalverpackung unter Beigabe des Originalkaufbelegs oder einer Kopie davon sowie einer kurzen Beschreibung des Defekts zurückschicken. Das Unternehmen wird nach alleinigem Ermessen Produkte oder Komponenten entweder reparieren oder gegen neue oder generalüberholte Produkte oder Komponenten austauschen. Diese Garantie deckt keine Versand-, Versicherungs- oder sonstige Nebenkosten, die Ihnen durch die Rücksendung des Produkts entstehen.

Soweit nicht durch geltendes Recht untersagt, ist dies Ihr einziges und ausschließliches Rechtsmittel im Fall einer Verletzung dieser beschränkten Garantie. Jedes Produkt, das im Rahmen dieser beschränkten Garantie entweder repariert oder ausgetauscht wurde, wird für maximal neunzig (90) Tage ab Lieferdatum oder für die Restlaufzeit der ursprünglichen Garantie von den Bestimmungen dieser beschränkten Garantie abgedeckt.

Diese Garantie gilt nicht und ist hinfällig:

- wenn der Garantieanspruch außerhalb der Garantiefrist oder ohne Vorlage des Kaufbelegs geltend gemacht wird.
- bei Fehlfunktionen, Defekten oder Fehlern, die durch Stoßeinwirkung, Fehlbedienung, Sabotage, Benutzung im Widerspruch zur entsprechenden Bedienungsanleitung, falsche Spannungsversorgung, Unfall, Verlust, Diebstahl, Brand, Überschwemmung oder andere Naturkatastrophen, Versandschäden oder Beschädigungen infolge von Reparaturen durch unbefugte Personen verursacht wurden oder darauf zurückzuführen sind.
- für Verbrauchsgüter wie Batterien, bei denen die Fehlfunktion auf normale Produktalterung zurückzuführen ist.
- kosmetische Schäden, einschließlich, aber nicht begrenzt auf Kratzer, Beulen und gebrochene Kunststoffteile an Anschlüssen.
- für jede Software, auch wenn diese zusammen mit der EZVIZ-Hardware verpackt und verkauft wurde.
- für sonstige Schäden, die keine Material- oder Verarbeitungsfehler sind.
- für routinemäßige Reinigungen sowie normalen kosmetischen und mechanischen Verschleiß.

Bei Fragen können Sie sich jederzeit an Ihren Verkäufer oder per E-Mail an support@ezvizlife.com an uns wenden.

COPYRIGHT ©2016 HANGZHOU HIKVISION DIGITAL TECHNOLOGY CO., LTD. ALLE RECHTE VORBEHALTEN.

GARANTÍA LIMITADA

Gracias por adquirir productos EZVIZ. Esta garantía limitada le concede a usted, el comprador original del producto EZVIZ, derechos legales específicos. Es posible que tenga otros derechos legales en función de su estado, provincia o jurisdicción. Los avisos de exención de responsabilidad, las exclusiones y las limitaciones de responsabilidad de esta garantía limitada no se aplicarán hasta el máximo prohibido por la legislación aplicable. Ningún distribuidor, revendedor, representante o empleado tiene autorización para introducir alteraciones, ampliaciones o incorporaciones en virtud de esta garantía limitada.

Su producto de EZVIZ está cubierto por la garantía por un período de un (1) año desde la fecha de compra frente a defectos de materiales y mano de obra, o en el plazo más largo que requiera la ley en el país o estado donde se venda este producto, cuando se usa normalmente de acuerdo con el manual de usuario.

Puede solicitar el servicio de garantía por correo electrónico en support@ezvizlife.com.

Para cualquier producto de EZVIZ defectuoso en garantía, HANGZHOU HIKVISION DIGITAL TECHNOLOGY CO., LTD. ("la Empresa"), a su discreción, (I) reparará o sustituirá el producto de forma gratuita; (II) cambiará su producto por un producto equivalente funcional; (III) o reembolsará el precio de compra original, siempre y cuando proporcione el recibo de compra original o una copia, una breve descripción del defecto y devuelva el producto en su embalaje original. A la entera discreción de la Empresa, la reparación o la sustitución pueden realizarse por un producto o componentes nuevos o reacondicionados. Esta garantía no cubre el coste postal de transporte, el seguro ni ningún otro coste incidental en el que incurra durante la devolución del producto.

Excepto si lo prohíbe la legislación vigente, esta es la solución única y exclusiva en caso de incumplimiento de esta garantía limitada. Cualquier producto que se haya reparado o sustituido en virtud de esta garantía limitada estará cubierto por los términos de la misma durante el periodo máximo de noventa (90) días a partir de la fecha de entrega o el periodo de garantía original restante.

Esta garantía no se aplica y se considerará nula:

- Si la reclamación de garantía se realiza fuera del periodo de garantía o si no se proporciona la prueba de compra.
- En caso de funcionamiento incorrecto, defecto o avería causados por o como resultado de las pruebas de impacto, impericia, manipulación, uso contrario al manual de instrucciones aplicable, voltaje incorrecto de la línea eléctrica, accidente, pérdida, robo, incendio, inundación u otros actos de fuerza mayor, daños en el envío o daños ocasionados por reparaciones realizadas por personal no autorizado.
- En el caso de las piezas consumibles, como las baterías, si el funcionamiento incorrecto se debe al desgaste normal del producto.
- Daños cosméticos, incluidos, pero sin limitarse a, arañazos, abolladuras y plástico roto en puertos.
- Cualquier software, incluso si se ha incluido y vendido con el hardware de EZVIZ.
- En caso de otros daños libres de defectos en el material o la mano de obra.
- La limpieza rutinaria, cambios cosméticos y el desgaste mecánico natural.

Si tiene alguna pregunta, no dude en ponerse en contacto con su representante comercial, o bien envíenos un mensaje a support@ezvizlife.com con la pregunta que desee.

COPYRIGHT ©2016 HANGZHOU HIKVISION DIGITAL TECHNOLOGY CO., LTD. RESERVADOS TODOS LOS DERECHOS.

GARANTIE LIMITÉE

Merci d'avoir acheté nos produits EZVIZ. En tant qu'acheteur original de produit EZVIZ, cette garantie limitée vous accorde certains droits. Selon le pays, la région ou la juridiction où vous résidez, il est possible que vous bénéficiiez d'autres droits. Les dénis de responsabilités, exclusions et limitations de responsabilité civile stipulés dans cette garantie limitée s'appliquent uniquement dans les limites prévues par la loi. Aucun distributeur, revendeur, agent ou employé n'est autorisé à apporter de modification, d'extension ou d'ajout à cette garantie.

Votre produit EZVIZ est garanti pendant une période de un (1) an à compter de la date d'achat pour tout défaut de pièces et de main d'œuvre, ou pour une durée supérieure si la législation en vigueur dans le pays ou l'état où ce produit est vendu l'exige, dès lors qu'il est utilisé conformément aux instructions du manuel de l'utilisateur.

Pour faire valoir la garantie, écrivez-nous à l'adresse suivante: support@ezvizlife.com.

Si un défaut est signalé sur un produit EZVIZ pendant la période de garantie, Hangzhou Hikvision Digital Technology Co., Ltd. (« la Société ») pourra, à sa discrétion, (i) réparer ou remplacer votre produit gratuitement ; (ii) remplacer votre produit par un produit équivalent en état de marche ; (iii) rembourser le prix d'achat. Vous devrez toutefois présenter la preuve d'achat et une brève explication du défaut constaté, et renvoyer le produit dans son emballage d'origine. La Société pourra réparer ou remplacer le produit ou les composants par un produit ou des composants neufs ou remis en état. Cette garantie ne couvre pas les frais de port, l'assurance ni les éventuels frais annexes de renvoi du produit.

Sauf si la législation en vigueur l'interdit, cette garantie est votre seul et unique recours. Tout produit réparé ou remplacé en vertu de la présente garantie limitée sera couvert pendant une durée de quatre-vingt-dix (90) jours à compter de la date de livraison ou jusqu'à l'échéance de la période garantie originale.

Cette garantie ne s'applique pas et est considérée comme nulle dans les cas suivants :

- si l'utilisateur se prévaut de la garantie hors de la période de couverture ou s'il ne fournit pas de preuve d'achat ;
- en cas de dysfonctionnement, de défaut ou de panne due ou induite par un choc, une mauvaise manipulation, un sabotage, une utilisation non conforme aux instructions du manuel, une tension d'alimentation incorrecte, un accident, une perte, un vol, un incendie, une inondation ou toute autre catastrophe naturelle, un préjudice subi pendant le transport ou résultant de réparations par un personnel non agréé ;
- consommables, tels que les batteries, où le dysfonctionnement est dû au vieillissement normal du produit ;
- dommages superficiels tels que, entre autres, les rayures, les bosses ou les pièces en plastique cassées ;
- logiciels, même fournis ou vendus avec le matériel EZVIZ ;
- préjudices autres que les défauts de pièces ou de main d'œuvre ;
- nettoyage de routine, vieillissement de l'aspect extérieur et usure mécanique normale.

Pour toute question, n'hésitez pas à contacter votre revendeur ou à nous écrire à l'adresse suivante: support@ezvizlife.com.

COPYRIGHT ©2016 HANGZHOU HIKVISION DIGITAL TECHNOLOGY CO., LTD. TOUS DROITS RÉSERVÉS.

GARANZIA LIMITATA

Grazie per aver acquistato i prodotti EZVIZ. La presente garanzia limitata accorda all'acquirente originale del prodotto EZVIZ, specifici diritti legali. L'acquirente originale potrebbe godere anche altri diritti legali che variano da stato, provincia o giurisdizione. Le declinazioni di responsabilità, le esclusioni e le limitazioni di responsabilità ai sensi della presente garanzia limitata non si applicano ove espressamente vietate dalla legge applicabile. Nessun distributore, rivenditore, agente o dipendente è autorizzato a fornire rimedi, estensioni o aggiunte alla presente garanzia limitata.

Il prodotto EZVIZ è garantito per un periodo di un (1) anno dalla data di acquisto contro difetti nei materiali e nella lavorazione, o un periodo più lungo, ove richiesto dalla legge del paese o dello stato in cui il prodotto è stato venduto, se utilizzato normalmente, in conformità con il manuale utente.

Il servizio di assistenza in garanzia può essere richiesto via email, all'indirizzo support@ezvizlife.com.

Per eventuali prodotti EZVIZ difettosi in garanzia, HANGZHOU HIKVISION DIGITAL TECHNOLOGY CO., Ltd. ("la Società"), avrà facoltà a sua discrezione di, (i) riparare o sostituire il prodotto a titolo gratuito; (ii) sostituire il vostro prodotto con un prodotto funzionalmente equivalente; (iii) o rimborsare il prezzo di acquisto originale, a fronte dell'esibizione della ricevuta di acquisto originale o in copia, una breve spiegazione del difetto e il reso del prodotto nella sua confezione originale. A esclusiva discrezione della Società, la riparazione o la sostituzione può avvenire con un prodotto o con dei componenti nuovi o ricondizionati. Questa garanzia non copre spese postali, assicurazione ed eventuali altre spese accessorie sostenute dall'acquirente per la restituzione del prodotto.

Salvo laddove proibito dalla legge applicabile, ciò costituisce l'unico ed esclusivo rimedio per la violazione della presente garanzia limitata. Qualsiasi prodotto riparato o sostituito ai sensi della presente garanzia limitata sarà coperto dai termini della presente garanzia limitata per il periodo di maggiore durata tra novanta (90) giorni dalla data di consegna o il periodo di garanzia originale residuo.

Questa garanzia non si applica e risulterà nulla:

- Se la richiesta di applicazione della garanzia perviene al di fuori del periodo di garanzia o se la prova di acquisto non viene fornita.
- Per qualsiasi malfunzionamento, difetto o guasto causato da, o confermato da prove di evidenza di, avvenuto impatto, uso improprio, manomissione, uso contrario alle istruzioni del relativo manuale, tensione di alimentazione errata, incidente, smarrimento, furto, incendio, inondazione o altre cause di forza maggiore, danni di spedizione o danni causati da riparazioni eseguite da personale non autorizzato.
- Per eventuali componenti consumabili, quali batterie, dove il mal funzionamento è dovuto al normale invecchiamento del prodotto.
- Danni estetici, inclusi ma non limitati a graffi, ammaccature e rotture delle plastiche delle porte.
- Qualsiasi software, anche se confezionato o venduto con hardware EZVIZ.
- Per eventuali altri danni esenti da difetti nei materiali o nella lavorazione.
- Pulizia ordinaria e il normale deterioramento estetico e meccanico.

Non esitate a contattare il venditore, o a inviarci un e-mail a support@ezvizlife.com, per qualsiasi domanda.

COPYRIGHT ©2016 HANGZHOU HIKVISION DIGITAL TECHNOLOGY CO., LTD. TUTTI I DIRITTI RISERVATI.

GARANTIA LIMITADA

Obrigado por comprar produtos EZVIZ. Na qualidade de comprador original do produto EZVIZ, esta garantia limitada confere-lhe direitos legais específicos. Poderá ter ainda outros direitos legais que variam consoante o estado, a província ou a jurisdição. As renúncias, exclusões e limitações de responsabilidade expressas nesta garantia limitada não se aplicarão na medida em que tal seja proibido pela legislação aplicável. Nenhum distribuidor, revendedor, agente ou funcionário está autorizado a realizar qualquer modificação, extensão ou adição à presente garantia limitada. O seu produto EZVIZ tem um (1) ano de garantia, a contar da data de compra, contra defeitos de materiais e mão-de-obra, ou tem um período maior, se tal for exigido pela legislação do país ou estado onde este produto é vendido, desde que utilizado normalmente de acordo com o Manual do utilizador.

Pode pedir uma assistência coberta pela garantia enviando-nos um e-mail para support@ezvizlife.com.

Para produtos EZVIZ com defeito cobertos pela garantia, a HANGZHOU HIKVISION DIGITAL TECHNOLOGY CO., LTD. ("a Empresa"), por opção sua, (i) reparará ou substituirá o seu produto gratuitamente; (ii) trocará o seu produto por um produto equivalente funcional; (iii) ou reembolsará o preço de compra original, desde que forneça o recibo de compra original ou a respetiva cópia, uma breve explicação do defeito e desde que devolva o produto na sua embalagem original. A reparação ou substituição poderá ser feita com um produto ou componentes novo(s) ou renovado(s), ficando esta decisão ao critério da Empresa. Esta garantia não cobre as despesas postais, o seguro e quaisquer outros encargos acessórios incorridos por si ao devolver o produto.

Salvo nos casos em que é proibido pela legislação aplicável, este é o seu único e exclusivo recurso por incumprimento desta garantia limitada. Qualquer produto que seja reparado ou substituído nos termos desta garantia limitada estará coberto pelos termos da mesma por um período máximo de noventa (90) dias a partir da data de entrega ou pelo período da garantia original restante.

A presente garantia não se aplica e será nula:

- Se a reclamação da garantia for feita fora do período da garantia ou se não for fornecida prova de compra.
- No caso de mau funcionamento, defeito ou falha causada(o) ou resultante de provas de impacto, utilização incorreta, adulteração do produto, utilização contrária ao manual de instruções aplicável, tensão errada da linha de alimentação, acidente, perda, roubo, incêndio, inundação ou outras catástrofes naturais, danos de transporte ou danos resultantes de reparações executadas por pessoal não autorizado.
- No caso de consumíveis como, por exemplo, baterias, em que o mau funcionamento se deva ao envelhecimento normal do produto.
- No caso de danos de cosmética, incluindo, embora sem carácter limitativo, riscos, mossas e plástico partido nas portas.
- Relativamente a qualquer software, mesmo tendo sido embalado ou vendido com hardware EZVIZ.
- No caso de quaisquer outros danos isentos de defeitos de material ou de mão-de-obra.
- Limpeza de rotina, cosmética normal e desgaste mecânico.

Não hesite em contactar o seu revendedor ou enviar-nos um e-mail para support@ezvizlife.com, em caso de dúvidas.

COPYRIGHT ©2016 HANGZHOU HIKVISION DIGITAL TECHNOLOGY CO., LTD. TODOS OS DIREITOS RESERVADOS.

ОГРАНИЧЕННАЯ ГАРАНТИЯ

Благодарим Вас за покупку продукции EZVIZ. Эта ограниченная гарантия дает Вам как покупателю продукта EZVIZ определенные юридические права. Вы также можете иметь другие юридические права, которые определяются законами государства, провинции или юрисдикцией. Исключения и ограничения ответственности в соответствии с данной ограниченной гарантией не действительны в случае, если они противоречат действующему законодательству. Ни дистрибьютор, ни дилер, ни агент или сотрудник не имеет права вносить какие-либо изменения или дополнения к данной ограниченной гарантии.

На Ваш продукт EZVIZ дается гарантия сроком на один(1) год с момента покупки на дефекты материалов и изготовления, или на более длительный период, в соответствии с законом государства, где продается этот товар, при условии правильного использования в соответствии с руководством пользователя.

Вы можете запросить гарантийное обслуживание, обратившись по электронной почте support@ezvizlife.com.

В случае неисправности продуктов EZVIZ по гарантии, HIKVISION DIGITAL TECHNOLOGY CO., LTD. Ханчжоу ("Компания") произведет, по своему выбору, (I) ремонт или замену изделия бесплатно; (II) обмен продукта на функционально эквивалентный; (III) возврат первоначальной стоимости, при условии, что Вы предоставите оригинал или копию квитанции о покупке, краткое объяснение дефекта, а также вернете товар в оригинальной упаковке. На усмотрение Компании, может производиться ремонт или замена нового или отремонтированного продукта или его компонентов. Данная гарантия не распространяется на почтовые расходы, страховку и любые другие непредвиденные расходы, понесенные Вами в связи с возвратом продукта.

За исключением случаев, запрещенных действующим законодательством, этот документ является Вашим единственным и исключительным средством судебной защиты, в случае нарушения Ваших прав, закрепленных в ограниченной гарантии. К любому продукту, который уже был отремонтирован или заменен по данной ограниченной гарантии, применимы условия документа в течение девяноста (90) дней с момента поставки или оставшегося первоначального гарантийного срока.

Данная гарантия не применяется и является недействительной:

- В случае подачи заявки на гарантийный ремонт по истечении гарантийного срока или отсутствия доказательства факта покупки.
- В случае неисправностей, дефектов, вызванных неправильным использованием, нарушением инструкций по эксплуатации, при неправильном напряжении сети, аварии, утере, краже, пожаре, наводнении или иных стихийных бедствиях, повреждении груза или ущербе, нанесенными в результате ремонта, выполненного не уполномоченными лицами.
- Для любых расходных частей, таких как батареи, когда неисправность происходит из-за естественного старения продукта.
- При косметических повреждениях, в том числе, но не только, при царапинах, вмятинах и сломанном пластике на портах.
- Для любого программного обеспечения, даже если оно было упаковано или продано вместе с оборудованием EZVIZ.
- Для любых других повреждений, дефектов материала или изготовления.
- Для планового косметического и механического износа.

Чтобы задать вопрос продавцу или отправить нам письмо, пожалуйста, обращайтесь по данному адресу: support@ezvizlife.com

COPYRIGHT ©2016 HANGZHOU HIKVISION DIGITAL TECHNOLOGY CO., LTD. ALL RIGHTS RESERVED.

PIIRATUD TOOTJAGARANTII

Täname teid, et olete ostnud EZVIZ seadmeid. Piiratud tootjagarantii annab Teile, EZVIZ seadme esmasele ostjale, teatud õigused. Teile võivad kohanduda ka muud seaduslikud õigused, mis erinevad vastavalt riigile kus seade müüdüd on. Garantiist keeldumine, erandid ja piiratud vastutus selle piiratud tootjagarantii raames rakendub vastavalt kehtivale seadusetele. Ühelgi edasimüüjal, esindajal ega töötajal ei ole õigus teha parandusi, laiendusi või lisandeid antud piiratud tootjagarantiile, vastasel juhul garantii ei kehti.

Teie EZVIZ tootele kehtib garantii materjalide ja valmistamise vigade suhtes üks (1) aasta alates toote ostmise kuupäevast, või pikem periood vastavalt riigi seadustele kus seade on müüdüd, kui seadet on kasutatud vastavalt kasutusjuhendile.

Te võite nõuda garantii teenust saates meile e-maili: support@ezvizlife.ee.

Kehtiva garantiiga defektne EZVIZ seade, HANGZHOU HIKVISION DIGITAL TECHNOLOGY CO., LTD. ("Tootja") valikul kas, (I) parandatakse või asendatakse lisatasu küsimata; (II) vahetatakse teie toode samasuguse või võrdväärse toote vastu; (III) või hüvitatakse toote ostuhind, juhul kui te esitate ostuarve või selle koopia, lühikese vea kirjelduse ja tagastate toote orginaalpakendis.

Tootja valikul sooritatakse parandamine või asendamine uute või parandatud varuosadega või seadmetega. Garantii raames ei hüvitata postikulu, kindlustust ja muid kulusid mis on teile toote saatmisel tekkinud.

Välja arvatud juhul kui see pole seadustega teisiti sätestatud on see teie ainus võimalus garantiiremondiks. Kõigile toodetele, mis on parandatud või asendatud piiratud tootjagarantii raames, laienevad piiratud garantii tingimused üheksakümmend(90) päeva alates kohale toimetamisest või järele jäänud esialgne garantii periood vastavalt sellele, kumb on pikem periood.

See garantii ei kehti:

- Kui garantii nõue on esitatud peale garantii lõppemist või puudub ostutõend.
- Ühelegi talitlushäirele, defektile või rikkele mis on põhjustatud või tuleneb kukkumisest, väärkäsitlusest, kasutamisest vastupidiselt kasutusjuhendis soovitatule, vales toitepingest, õnnetusest, kadumisest, vargusest, tulekahjust, üleujutusest või muu vääramatu jõu poolt tekitatud kahju, transpordi käigus tekkinud kahjustused või kui toodet on remontinud selleks tootja poolt volitamata isik.
- Erinevatele kulumaterjalidele, nagu akud, mille puhul rikete esinemine on eeldatav toote vananemisel.
- Väliselt nähtavatele kahjustustele (kaasa arvatud, kuid mitte ainult kriimustused, mölgid ja murdunud osad).
- Igasuguselele tarkvarale, isegi kui see on pakendatud või müüdüd koos EZVIZ seadmega.
- Muudele kahjustustele peale materjalide ja tootmis vigade.
- Puhastamise käigus tekkinud kosmeetilisele ja mehaanilisele kulumine.

Küsimuste puhul võtke ühendust oma edasimüüjaga või meiega e-maili aadressil support@ezvizlife.ee.

COPYRIGHT ©2016 HANGZHOU HIKVISION DIGITAL TECHNOLOGY CO., LTD. ALL RIGHTS RESERVED.

GARANTIJAS NOTEIKUMI

Paldies, ka iegādājāties EZVIZ produktu. Šī garantija piešķir Jums noteiktas tiesības. Jums var būt arī citas tiesības atkarībā no valsts, pilsētas vai jurisdikcijas. Atrunas, izslēgšana un atbildības ierobežojumi saskaņā ar garantijas noteikumiem, ir aizliegti saskaņā ar piemērojamiem tiesību aktiem. Izplatītājiem, tālākpārdevējiem un aģentiem nav tiesību jebkādā veidā grozīt šos garantijas noteikumus.

Jūsu EZVIZ produktam ir vienu (1) gadu ilga garantija kopš pirkuma datuma, kura attiecas uz ražošanas defektiem un nekvalitatīvu ražošanas materiālu izmantošanu. Jūsu garantijai var būt arī ilgāks laika periods, ja tas ir noteikts likumos valstī, kurā Jūs pirkāt doto produktu, ar nosacījumu, ka produkts tika izmantots saskaņā ar lietotāja instrukciju.

Jūs varat pieprasīt garantijas servisu, sazinoties ar mums support@ezvizlife.com.

Ja tiek konstatēts EZVIZ produkta defekts garantijas ietvaros, HANGZHOU HIKVISION DIGITAL TECHNOLOGY CO., LTD. ("Kompānija") pēc izvēles, (i) veiks bezmaksas remontu vai apmainīs pret jaunu produktu; (ii) apmainīs produktu uz ekvivalentu; (iii) vai atgriezīs pirkuma summu, ja tiks saņemts oriģināls pirkumu apliecināošs dokuments vai tā kopija, defekta apraksts un produkts tiks saņemts oriģinālajā iepakojumā. Pēc kompanijas ieskatiem, var būt veikts remonts vai detaļu maiņa. Garantija nesedz pasta izmaksas, apdrošināšanu vai jebkuras citas izmaksas, kas var rasties, atgriežot produktu.

Izņemot gadījumus, kad tas ir aizliegts ar piemērojamiem tiesību aktiem, šis ir Jūsu vienīgais garantijas dokuments. Jebkuram produktam, kurš tika salabots vai aizvietots ar citu, šīs garantijas ietvaros, garantijas termiņš ir ne ilgāks par deviņdesmit (90) dienām kopš piegādes dienas vai oriģinālo garantijas termiņu.

Garantijas saistības nav spēkā:

- Ja garantijas termiņš ir beidzies, vai nav iesniegti pirkumu apliecinājoši dokumenti.
- Ja defekts rādās nepareizas ekspluatācijas dēļ, mehānisko bojājumu gadījumā, nepareizas izmantošanas rezultātā, kas ir pretrunā ar lietotāja instrukciju, nekorekta barošanas sprieguma, nelaimes gadījumu rezultātā, ugunsgrēku, plūdu, u.c. nepārvarāmas varas iedarbības rezultātā, ja netika ievēroti transportēšanas un uzglabāšanas nosacījums un ja klients mēģināja pats veikt remontu.
- Jebkuriem aizvietojamiem elementiem, piemēram, baterijas, kur bojājumi rodas novecojuma dēļ.
- Ja produkts tiek vizuāli bojāts, piemēram, skrāpēts, ir ar nospiedumiem, korpusa defektiem uz portiem, u.c.
- Jebkuram programmnodrošinājumam, pat ja pirkti un iepakots ar EZVIZ produktu.
- Jebkuriem defektiem, izņemot ražošanas defektus un defektus, kuri rādās nekvalitatīvu ražošanas materiālu izmantošanas gadījumā.
- Regulāras tīrīšanas rezultātā, kosmētiska vai mehāniska nodiluma gadījumā.

Problēmu un jautājumu gadījumā, sazinieties ar savu pārdevēju vai rakstiet uz support@ezvizlife.com.

AUTORTIESĪBAS ©2016 HANGZHOU HIKVISION DIGITAL TECHNOLOGY CO., LTD. VISAS TIESĪBAS AIZSARGĀTAS.

RIBOTOS GARANTIJOS SĄLYGOS

Sveikiname įsigijus EZVIZ produktą. Perkant originalius produktus, ši ribota garantija pirkėjui suteikia tam tikras juridines teises. Jūs galite turėti ir kitų teisių, kurios gali skirtis, atsižvelgiant į šalį, kurioje pirkote įrenginį. Teisės priklauso nuo šalyje galiojančių įstatymų. Atsakomybės ribojimas bei išimtys negali prieštarauti taikomiems teisės aktams. Joks platintojas, pardavinėtojas, agentas ar darbuotojas neturi teisės keisti garantijos sąlygų. EZVIZ produktui taikomas vienerių (1) metų garantinio aptarnavimo laikotarpis nuo įsigijimo dienos.

Ribota garantija taikoma esant medžiagų ar pagaminimo defektams, tačiau vartotojas turi tinkamai naudoti įrenginius pagal vartotojo vadovą. Papildoma garantija suteikiama remiantis šalies, kurioje parduotas įrenginys, teisės aktais.

Garantinio aptarnavimo užklauskos priimamos: support@ezvizlife.lt .

Kiekvienas brokuotas EZVIZ produktas, kuriam taikomas garantinio aptarnavimo laikotarpis, HANGZHOU HIKVISION DIGITAL TECHNOLOGY CO., LTD. (toliau "Įmonė") pagal galimybes, (i) nemokamai sutaisys arba pakeis įrenginį nauju; (ii) pakeis Jūsų įrenginį kitu, funkciškai lygiavertiu produktu, be papildomos priemokos; (iii) arba grąžins sumokėtus pinigus, pateikus čekio arba sąskaitos faktūros originalą, kartu pateikiant gedimo aprašymą bei nesugadintą gamintojo pateiktą pakuotę. Įmonės nuožiūra, remontas arba įrenginio keitimas galimas naudojant naujus arba prieš tai sutaisytus ir veikiančius komponentus. Į produkto garantiją neįskaičiuojamos pašto išlaidos, draudimo ir kiti mokesčiai, susiję su Jūsų patirtais nuostoliais dėl gaminio grąžinimo.

Visais atvejais, išskyrus šalies teisės aktuose numatytose išimtyse, tai vienintelė bei išskirtinė priemonė garantiniam aptarnavimui. Kiekvienam suremontuotam arba pakeistam produktui, pagal šią garantiją, taikomas devyniasdešimties (90) dienų papildomas garantinis terminas, arba tol, kol galios numatytasis garantijos laikotarpis.

Ši garantija netaikoma:

- Pasibaigus garantinio aptarnavimo laikotarpiui arba nepateikus gaminio įsigijimą patvirtinančio dokumento.
- Gedimams, atsiradusiems dėl pirkėjo kaltės (sukratymas, numetimas, neteisingas naudojimas, nesilaikant vartotojo vadove aprašytai veiksmams), taip pat dėl elektros linijos šuolių, nelaimingų atsitikimų, praradimo, vagystės, gaisro, potvynių ar kitų stichinių nelaimių atveju, bei pažeidimams, atsiradusiems dėl neįgalėtų asmenų savarankiško remonto.
- Susidėvintiems dalims, kaip baterijos, kai gedimas yra sąlygotas įprastinio produkto susidėvėjimo.
- Kosmetiniams pažeidimams, įbrėžimams, įlenkimams bei priedavų plastiko lūžiams.
- Programinei įrangai.
- Visiems kitiems pažeidimams, kurie atsirado ne dėl medžiagų ar surinkimo broko.
- Įrangos valymui bei įprastiniam kosmetiniam ir mechaniniam susidėvėjimui.

Esant neaiškumams ar klausimams galite drąsiai kreiptis į mus support@ezvizlife.lt ,

©2016 HANGZHOU HIKVISION DIGITAL TECHNOLOGY CO., LTD. VISOS TEISĖS SAUGOMOS.

