

ΟΔΗΓΙΕΣ ΧΡΗΣΗΣ

Κατανάλωση: 90 g/h (1,25 kW) - Μπεκ n° 015556
Κατηγορία: απευθείας πίεση βουτανίου.
Σας ευχαριστούμε που διαλέξατε το καμινέτο BLEUET® G 206 της Campingaz®

GR

A - ΣΗΜΑΝΤΙΚΟ: ΝΑ ΕΙΣΤΕ ΠΟΛΥ ΠΡΟΣΕΚΤΙΚΟΙ ΟΤΑΝ ΚΑΝΕΤΕ ΧΡΗΣΗ ΥΓΡΑΕΡΙΟΥ

Αυτές οι οδηγίες χρήσης έχουν ως σκοπό να σας βοηθήσουν να χρησιμοποιήσετε σωστά και με απόλυτη ασφάλεια το καμινέτο σας BLEUET® G 206 της Campingaz®. Διαβάστε τις προεκτικές για να εξοικειωθείτε με τη συσκευή πριν τοποθετήσετε το φιαλίδιο υγραερίου. Φυλάσσετε πάντα αυτές τις οδηγίες χρήσης σε ασφαλή μέρος για να ανατρέξετε σε αυτές όταν χρειαστεί.

Ακολουθήστε τόσο αυτές τις οδηγίες χρήσης όσο και τις οδηγίες ασφαλείας που αναγράφονται πάνω στα φιαλίδια C 206 της Campingaz®. Η μη τήρηση των οδηγιών αυτών μπορεί να θέσει σε κίνδυνο τόσο τη χρήση όσο και τους ανθρώπους γύρω του. Η συσκευή αυτή θα πρέπει να χρησιμοποιείται αποκλειστικά με τα φιαλίδια υγραερίου C 206 της Campingaz®. Η χρήση άλλων φιαλιδίων υγραερίου μπορεί να αποβεί επικίνδυνη. Η Société Application Des Gaz δεν αναλαμβάνει καμία ευθύνη σε περίπτωση χρήσης φιαλιδίων άλλων κατασκευαστών.

Η συσκευή αυτή πρέπει να χρησιμοποιείται μόνο σε χώρους που αερίζονται επαρκώς (τουλάχιστον 2 m³/h/kW) και μακριά από κάθε εύφλεκτο υλικό. Μην χρησιμοποιείτε τη συσκευή αν παρουσιάζει διαρροή, δεν λειτουργεί σωστά ή έχει υποστεί φθορά. Επικοινωνήστε με το Κέντρο Εξυπηρέτησης Πελατών.

Μην προσπαθήσετε να εφεύρετε αλλαγές στη συσκευή ή να τη χρησιμοποιήσετε για σκοπούς άλλους από αυτούς για τους οποίους προορίζεται.

Δεν θα πρέπει να χρησιμοποιείται σε τροχόσπιτο, όχημα, σκηνή, καταφύγιο, καμπίνα και απομονωμένο μικρό κλειστό χώρο.

Δεν θα πρέπει να χρησιμοποιείται όταν κοιμάστε ή να αφήνεται δίχως επίβλεψη.

Όλες οι συσκευές γκαζιού που λειτουργούν σύμφωνα με την αρχή της ανάφλεξης καταναλώνουν οξυγόνο και αποβάλλουν τα προϊόντα της καύσης. Ένα τμήμα αυτών των προϊόντων καύσης μπορεί να περιέχει μονοξείδιο του άνθρακα (CO).

Το μονοξείδιο του άνθρακα, άοσμο και άχρωμο, μπορεί να προκαλέσει ενοχλήσεις και συμπτώματα που μοιάζουν με εκείνα της γρίπης, πιθανότατα ακόμη και θάνατο εάν η συσκευή χρησιμοποιείται σε εσωτερικό χώρο δίχως επαρκή εξαερισμό.

B - ΛΕΙΤΟΥΡΓΙΑ

Τοποθέτηση του φιαλιδίου C 206 της Campingaz®

(Εάν το φιαλίδιο που έχετε ήδη στη συσκευή σας είναι κενό, διαβάστε την παράγραφο Γ - 3: "Αλλαγή του φιαλιδίου").
Για την τοποθέτηση ή την αφαίρεση ενός φιαλιδίου, επιλέγεται πάντα έναν καλά αεριζόμενο χώρο, κατά προτίμηση έξω, ποτέ κοντά σε φλόγα, πηγή θερμότητας ή σπινθήρα (τοιγάρο, ηλεκτρική συσκευή, κλπ.) και μακριά από άλλους ανθρώπους και εύφλεκτα υλικά.

- 1 - Βγάλτε τη συσκευή από το κουτί της.
- 2 - Βεβαιωθείτε ότι η στρόφιγγα (1) (Σχ. 1) είναι εντελώς κλειστή στρέφοντάς την σύμφωνα με τη φορά των δεικτών του ρολογιού (σύμφωνα με το βέλος Α).
- 3 - Πιέστε το κουμπί ασφαλίσης της σύνδεσης (2) (Σχ. 1) που βρίσκεται στο κάτω μέρος της συσκευής και ξεβιδώστε την πλαστική βάση (3) στρέφοντάς την αντίθετα από τη φορά των δεικτών του ρολογιού.
- 4 - Βεβαιωθείτε ότι το λάστιχο στεγανοποίησης του καμινέτου (4) (Σχ. 2) είναι στη θέση του και σε καλή κατάσταση.
Μην χρησιμοποιείτε το καμινέτο αν το λάστιχο στεγανοποίησης λείπει ή είναι χαλαρό, επικοινωνήστε με το Κέντρο Εξυπηρέτησης Πελατών.
- 5 - Βεβαιωθείτε ότι η άκρη της ακίδας διάτρησης (5) (Σχ. 2) δεν εξέχει από το λάστιχο στεγανοποίησης. Πρέπει να είναι στο ίδιο ύψος.
- 6 - Πριν βάλετε το φιαλίδιο C 206 της Campingaz® μέσα στη μεταλλική θήκη (6) (Σχ. 3), βεβαιωθείτε ότι η περιοχή γύρω από το σημείο διάτρησης του φιαλιδίου είναι εντελώς καθαρή (9) (χωρίς ετικέτες, κόλλα, κλπ.) και χωρίς παραμορφώσεις.
- 7 - Τοποθετήστε το φιαλίδιο μέσα στη μεταλλική θήκη (6) (Σχ. 3).
- 8 - Βιδώστε την πλαστική βάση στη συσκευή στρέφοντάς την σύμφωνα με τη φορά των δεικτών του ρολογιού (Σχ. 4), έως ότου το κουμπί ασφαλίσης της σύνδεσης (2) εφραμίσει στην εγκοπή της πλαστικής βάσης κάνοντας τον χαρακτηριστικό ήχο ασφαλίσης της σύνδεσης.
Βεβαιωθείτε για την ασφάλιση της σύνδεσης για να αποφύγετε την πιθανότητα ξεβιδώματος της πλαστικής βάσης που θα μπορούσε να οδηγήσει σε μείωση της στεγανότητας μεταξύ της συσκευής και του φιαλιδίου προκαλώντας, έτσι, σημαντική διαρροή υγραερίου.
- 9 - Η συσκευή είναι έτοιμη να λειτουργήσει.

Σε περίπτωση διαρροής (οσμή αερίου πριν ανοίξετε τη στρόφιγγα), βγάλτε αμέσως τη συσκευή έξω, σε καλά αεριζόμενο χώρο, χωρίς πηγές ανάφλεξης, όπου η διαρροή θα μπορεί να ανιχνευθεί και να σταματήσει. Εάν θέλετε να ελεγχέτε τη στεγανότητα της συσκευής, κάντε το σε εξωτερικό χώρο. Μην προσπαθήσετε ποτέ να εντοπίσετε τυχόν διαρροές χρησιμοποιώντας φλόγα, χρησιμοποιήστε ένα υγρό ανίχνευσης διαρροής αερίου.

Γ - ΧΡΗΣΗ ΤΟΥ ΚΑΜΙΝΕΤΟΥ

Μερικές επιπρόσθετες οδηγίες:

Μην χρησιμοποιείτε ποτέ τη συσκευή σας σε απόσταση μικρότερη των 25 εκ. από τοίχο ή εύφλεκτα υλικά. Τοποθετήστε τη συσκευή σε μια σταθερή, οριζόντια επιφάνεια και μην τη μετακινείτε όσο βρίσκεται σε λειτουργία, για να αποφύγετε την εμφάνιση μεγάλων φλογών που προκαλούνται από την καύση υγρού βουτανίου αντί εξαισιμένου βουτανίου.
Εάν συμβεί αυτό, τοποθετήστε κάποιο σταθερό τη συσκευή και κλείστε τη στρόφιγγα. Ρυθμίστε το καμινέτο να καίει σε χαμηλή φλόγα όταν χρησιμοποιείτε επίπεδα μεταλλικά ορεά όπως τοστιέρα ή φρυγανιέρα.

- 1) **Αναμια του καυστήρα**
- Πλησιάστε μια φλόγα στον καυστήρα (8) (Σχ. 5).
- Ανοίξτε σταδιακά την παροχή υγραερίου γυρίζοντας τη στρόφιγγα (1) (Σχ. 5) προς την κατεύθυνση "+" του βέλους (B).
- Ρυθμίστε τη φλόγα στη διάσταση του σκεύους που χρησιμοποιείτε, γυρίζοντας λιγότερο ή περισσότερο τη στρόφιγγα (1).

- 2) **Σβήσιμο**
- Όταν τελειώσετε τη χρήση του καμινέτου: γυρίστε τη στρόφιγγα (1) (Σχ. 5) προς την κατεύθυνση "-" του βέλους (C) μέχρι τέλος.

- 3) **Αλλαγή του φιαλιδίου**
- Μην αλλάξετε ποτέ φιαλίδιο που δεν είναι τελείως άδειο (κουνήστε τη συσκευή για να βεβαιωθείτε ότι δεν υπάρχει υγραέριο μέσα στο φιαλίδιο).
- Κλείστε την παροχή υγραερίου γυρίζοντας τη στρόφιγγα (1) (Σχ. 5) σύμφωνα με τη φορά των δεικτών του ρολογιού (προς την κατεύθυνση "+" του βέλους C).
- Πιέστε το κουμπί ασφαλίσης της σύνδεσης (2) (Σχ. 1), ξεβιδώστε την πλαστική βάση από τη συσκευή και αφαιρέστε το άδειο φιαλίδιο.
- Τοποθετήστε το καινούργιο φιαλίδιο ακολουθώντας τις οδηγίες της παραγράφου Β "Τοποθέτηση του φιαλιδίου C 206 της Campingaz®".

Δ - ΑΠΟΘΗΚΕΥΣΗ ΚΑΙ ΑΠΟΦΥΓΗ ΠΡΟΒΛΗΜΑΤΩΝ

Αφού πρώτα κρυώσει εντελώς η συσκευή σας:

- Αποθηκεύστε τη συσκευή και το φιαλίδιο σε χώρο δροσερό, ξηρό και καλά αεριζόμενο, μακριά από παιδιά. Μην αποθηκεύσετε ποτέ τη συσκευή και το φιαλίδιο σε υπόγειο ή κελάρι.
- Σε περίπτωση που το μπεκ της συσκευής σας βουλώσει (το φιαλίδιο περιέχει ακόμη υγραέριο αλλά η συσκευή δεν ανάβει), μην προσπαθήσετε να το αποφράξετε μόνοι σας. Επικοινωνήστε με το Κέντρο Εξυπηρέτησης Πελατών.
- Εάν χρησιμοποιείτε τη συσκευή σε κλειστό χώρο, αυτός θα πρέπει να πληρεί τις στοιχειώδεις συνθήκες εξαερισμού ώστε να είναι δυνατή η παροχή του απαραίτητου αέρα για την καύση του υγραερίου και να αποφευχθεί τυχόν συσσώρευση επικίνδυνου μείγματος άκαυστων αερίων (2 m³/h/kW το ελάχιστο).

Ε - ΟΡΟΙ ΕΦΑΡΜΟΓΗΣ ΤΗΣ ΕΙΤΥΓΗΣΗΣ

Το προϊόν καλύπτεται από εγγύηση 2 ετών από την ημέρα αγοράς, η οποία καλύπτει τα μέρη και τα εργατικά, μη συμπεριλαμβανομένων των εξόδων επιστροφής του προϊόντος, τα οποία θα βαρύνουν τον καταναλωτή. Η εγγύηση ισχύει όταν το παραδοθέν προϊόν δεν είναι σύμφωνο με την παραγγελία ή είναι ελαττωματικό και εφόσον η αξίωση συνοδεύεται από παραστατικό που αποδεικνύει την ημερομηνία αγοράς (π.χ. τιμολόγιο, ταμειακή αποδείξη). Το προϊόν θα πρέπει να επιστραφεί με επιβάρυνση του αποστολέα, ολοκλήρω και όχι αποσυμφορημένο, σε ένα από τα εξουσιοδοτημένα κέντρα τεχνικής υποστήριξης και η αξίωση θα πρέπει να συνοδεύεται από περιγραφή του προβλήματος. Το προϊόν στο οποίο αναφέρεται η αξίωση μπορεί να επισκευαστεί, αντικατασταθεί ή να γίνει επιστροφή των χρημάτων, ολική ή μερική. Η εγγύηση αίρεται και καθίσταται άκυρη όταν η ζημία έχει προκληθεί από (i) κακή χρήση ή αποθήκευση του προϊόντος, (ii) ελλιπή συντήρηση του προϊόντος ή συντήρηση που δεν είναι σύμφωνα με τις οδηγίες χρήσης, (iii) επισκευή, τροποποίηση ή συντήρηση του προϊόντος από μη εξουσιοδοτημένα άτομα, (iv) χρήση μη αυθεντικών ανταλλακτικών.

ΚΕΝΤΡΟ ΕΞΥΠΗΡΕΤΗΣΗΣ ΠΕΛΑΤΩΝ ΔΗΜΚΑ Α.Ε (RESOUL®)

Λεωφόρος Τυρταίου, 19014, Αφίδων Αττικής
Τηλ: (22950) 23111 - 13, Fax: (22950) 23511

E-mail: resoul@resoul.gr
Site: www.resoul.gr - www.campingaz.com

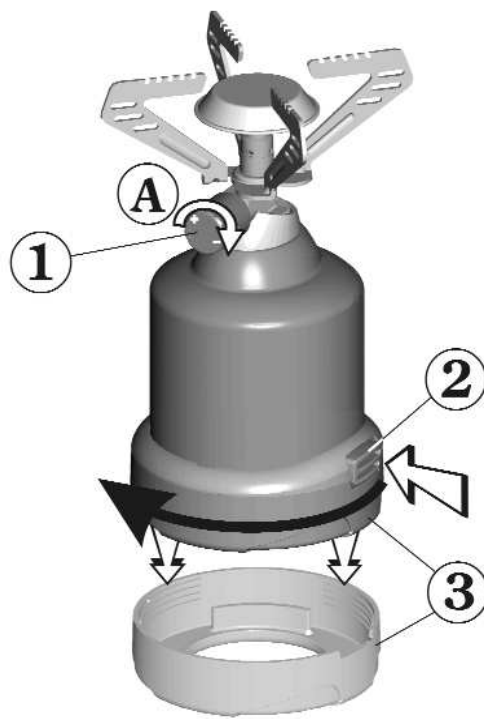

Fig.1

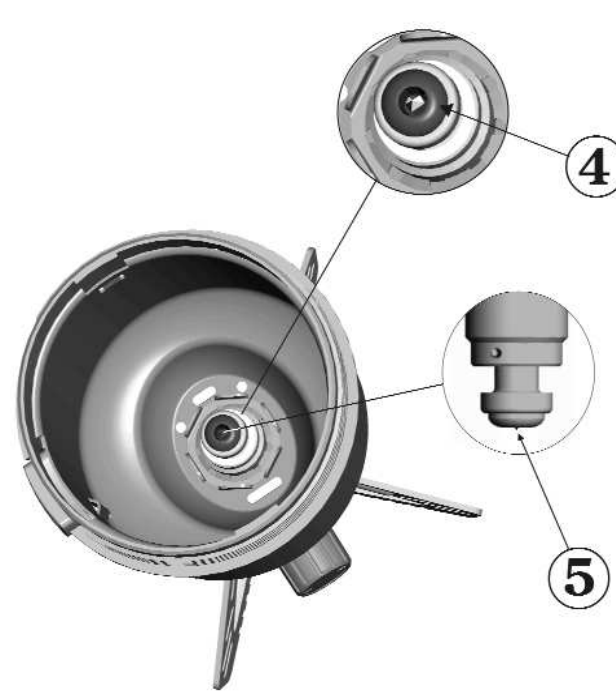

Fig.2

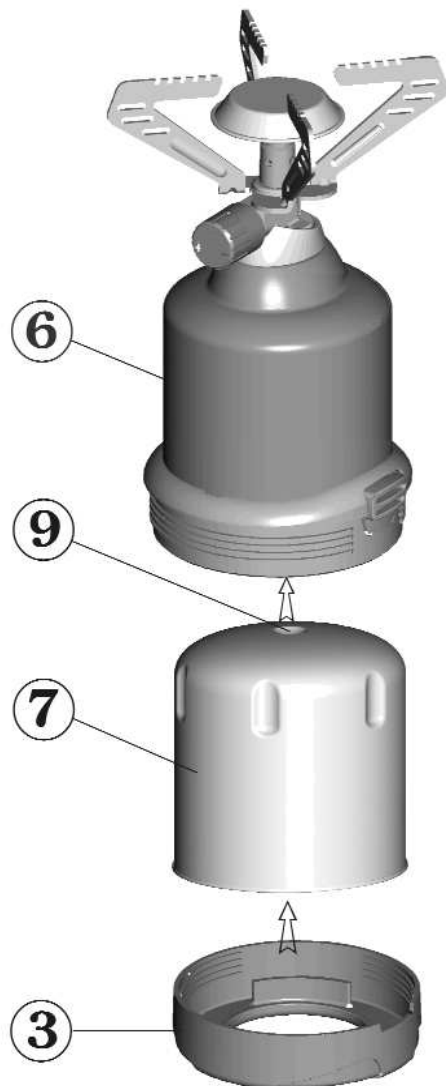

Fig.3

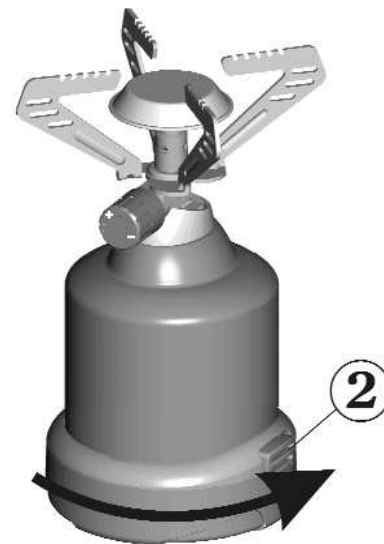

Fig.4

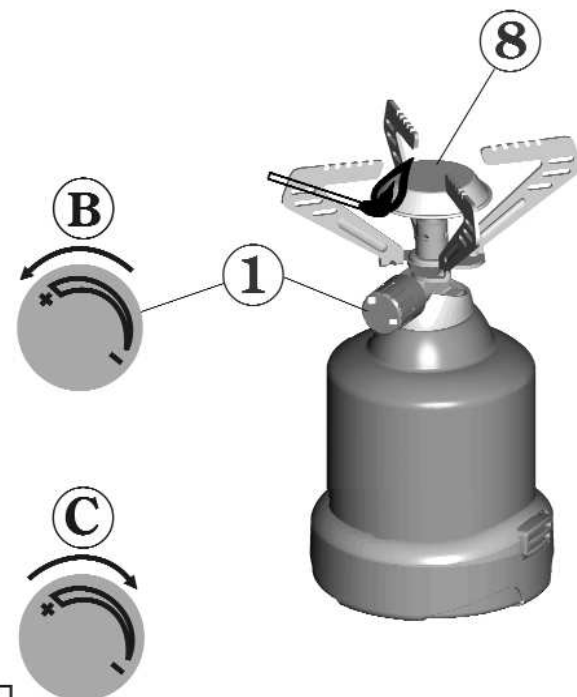

Fig.5

INSTRUCTIONS FOR USE

Rate: 90 g/h (1,25 kW) - injector n° 015556
Category: butane direct pressure
Thank you for choosing the Campingaz® BLEUET® G 206.

GB

A - IMPORTANT: ALWAYS BE CAREFUL WHEN USING GAS !

The purpose of these instructions is to enable you to use your Campingaz® BLEUET® G 206 correctly and in complete safety.
Please read them carefully to familiarise yourself with the equipment prior to assembling the gas container. Keep these instructions in a safe place so that you can refer to them if needed.
Please observe these instructions and the safety measures printed on the Campingaz® C206 cartridges. Failure to observe these instructions may result in the user and people in the immediate vicinity being put at risk.
This equipment must be used exclusively with Campingaz® C206 cartridges. Using other gas containers may be dangerous.
The Société Application Des Gaz accepts no responsibility where cartridges of any other make are used.
This equipment must only be used in adequately ventilated areas (minimum 2m³/h/kW) and at a good distance from any flammable material.
Do not use equipment which leaks, functions incorrectly or is damaged. Return it to your retailer who will inform you of your nearest after-sales service.
Never modify this equipment or use it for purposes for which it is not intended.
Do not use this product in caravans, cars, tents, huts, sheds or any small enclosed areas. The product should not be used while sleeping or left unattended.
This product consumes fuel through combustion or consumption of oxygen and gives off certain substances and gas, which could be dangerous such as carbon monoxide (CO). Carbon monoxide is an odorless, clear gas that can cause flu-like symptoms, sickness, illness, and possibly death if produced inside aforesaid enclosed areas through use of the product without proper ventilation.

B - PUTTING INTO OPERATION

Installing the Campingaz® C 206 cartridge

(Where the existing cartridge is empty, read paragraph C-3 "Changing the cartridge")
To install or remove a cartridge, always work in a well-ventilated area, preferably outside and never in the presence of a flame, heat source or spark (lit cigarette, electrical equipment, etc.) at a good distance from other people and flammable material.

- 1 - Remove the equipment from its protective box.
- 2 - Check that the valve is properly closed by turning the knob (1)(fig.1) in a clockwise direction (following arrow A).
- 3 - Press on locking button (2)(fig.1), located at the bottom of the unit and unscrew the plastic base (3) by turning it anti-clockwise.
- 4 - Check that the stove's seal (4)(fig.2) is present and in good condition.
Do not use the stove if the seal is missing or damaged, return it to your retailer.
- 5 - Check that the end of the piercing pin (5)(fig.2) does not protrude beyond the seal. It must be just level.
- 6 - Before inserting the Campingaz® C 206 cartridge into the dome (6)(fig.3), check that the area around the perforation (9) is perfectly clean (no label or adhesive, etc.) and is not distorted.
- 7 - Insert the cartridge into the dome (6) (Fig.3).
- 8 - Screw the base clockwise onto the unit (Fig.4), until the locking button (2) clicks into the slot in the base.
Check that this locking system is properly engaged, to prevent the base from unscrewing, which could create leaks between the unit and the cartridge, resulting in a considerable gas leak.
- 9 - The equipment is ready for use.

In case of leakage (gas smell before opening the valve), put immediately the equipment outside, in a well-ventilated area, without inflammation source, where it will be possible to locate and stop the leak. If you wish to check the tightness of the equipment, do it outside. Do not try to locate a leak with a flame, use gas leak detection liquid.

C - USING THE COOKER

Additional instructions:

Never use your equipment at a distance of less than 25 cm from a wall or combustible object. Position the equipment on a stable, horizontal surface and do not move when in use so as to avoid the appearance of large flames resulting from the combustion of liquid butane rather than vaporised butane.
Should this occur, position the equipment and turn the tap off.
Set the cooker at low power when using flat metallic utensils such as a toaster or a rack for toasting bread.

- 1) **Lighting the burner**
- Place a flame near the burner (8)(fig.5).
- Gradually open the gas supply by turning the knob (1)(fig.5) in the " + " direction of the arrow (B).
- Adjust the flame to match the receptacle used, by varying the valve opening (1).
- 2) **Turning off the stove**
- When cooking is finished: turn the control wheel (1)(fig.5) fully in the " - " direction of the arrow (C).
- 3) **Changing the cartridge**
- Never change a cartridge which is not empty (shake the appliance to check there are no liquid-movements).
- Turn off the gas supply by turning the control knob (1)(fig.5) clockwise in the " - " direction of the arrow (C).
- Press the locking button (2)(fig.1), unscrew the base from the unit and remove the empty cartridge.
- Insert a new cartridge, following the instructions given in paragraph B "Installing the CAMPINGAZ® C 206 cartridge".

D - STORAGE AND TROUBLESHOOTING

Once your equipment has fully cooled:

- a) Store the equipment and the cartridge in a cool, dry and well-ventilated area, out of reach of children. Never store in a basement or cellar.
- b) In the case of the injector becoming clogged (the cartridge still contains gas but the equipment will not light), do not try to unclog it yourself. Return the equipment to your retailer.
- c) If you use this equipment indoors, the area must observe elementary ventilation conditions enabling the supply of air required for combustion and avoiding any build-up of a dangerous mixture of non-burnt gas (2m³/h/kW minimum).

E - TERMS OF APPLICATION OF THE GUARANTEE

The product is covered by a total parts and labour warranty for 2 years with effect from the purchase date, excluding return transport charges that should be borne by the consumer. The warranty applies when the delivered product does not conform to the order or is defective, from the moment that the claim is accompanied by proof of purchase date (e.g. invoice, till receipt). The product should be returned carriage paid, complete and assembled, to an authorised after-sales service centre, with the claim describing the nature of the problem. A product for which a claim is being made may be repaired, replaced or reimbursed, in full or partially. The warranty is null and void and does not apply if the damage is caused by (i) incorrect product use or storage, (ii) defective product maintenance or maintenance that fails to comply with the instructions for use, (iii) repair, modification or servicing of the product by unauthorised third parties, (iv) the use of non-original spare parts.

In case of continued difficulty, please contact your local retailer who will give you details of the nearest After Sales Service point, or call the CAMPINGAZ Customer Service at:

COLEMAN UK LTD - Gordano Gate Wyndham Way - Portishead - BRISTOL BS20 7GG - ENGLAND

Tel: 01275 845 024 / Fax: 01275 849 255

WARNING: Due to our policy of continual product development, the company reserves the right to alter or modify this product without prior notice.

Web site: www.campingaz.com

MODE D'EMPLOI

Débit: 90 g/h (1,25 kW) - injecteur n°015556
Catégorie: pression directe butane.
Nous vous remercions d'avoir choisi ce réchaud Campingaz® BLEUET® G 206

FR

A - IMPORTANT: VOUS UTILISEZ DU GAZ, SOYEZ PRUDENT !

Ce mode d'emploi a pour objet de vous permettre d'utiliser correctement et en toute sécurité votre réchaud BLEUET® G 206.
Lisez-le attentivement pour vous familiariser avec l'appareil avant de l'assembler à son récipient de gaz. Conservez ce mode d'emploi en permanence en lieu sûr afin de pouvoir vous y reporter en cas de besoin.
Respectez les instructions de ce mode d'emploi ainsi que les consignes de sécurité figurant sur les cartouches Campingaz®. Le non respect de ces instructions peut être dangereux pour l'utilisateur et son entourage.
Cet appareil doit être utilisé exclusivement avec les cartouches Campingaz® C 206. Il est dangereux d'utiliser d'autres récipients de gaz.
La société Application Des Gaz décline toute responsabilité en cas d'utilisation d'une cartouche de toute autre marque.
Cet appareil ne doit être utilisé que dans des locaux suffisamment aérés (minimum 2 m³/h/kW) et éloigné de tous matériaux inflammables.
Ne pas utiliser un appareil qui fuit, qui fonctionne mal ou qui est détérioré. Le rapporter à votre vendeur qui vous indiquera le service après-vente le plus proche.
Ne jamais modifier cet appareil, ni l'utiliser pour des applications auxquelles il n'est pas destiné.
Ne pas utiliser cet appareil dans une caravane, un véhicule, une tente, un abri, une cabane ou autre petit espace clos.
Ne pas utiliser l'appareil pendant votre sommeil ou sans surveillance.
Cet appareil à gaz fonctionnant sur le principe de la combustion consomme de l'oxygène et rejette des substances et gaz qui peuvent être dangereux, tel que le monoxyde de carbone (CO).
Le monoxyde de carbone, inodore et incolore, peut provoquer des maux et des symptômes qui rappellent la grippe, voire éventuellement la mort si l'appareil est utilisé à l'intérieur d'un petit espace clos sans ventilation adéquate.

B - MISE EN SERVICE

Mise en place d'une cartouche Campingaz® C 206

(Si une cartouche vide est en place, lire le paragraphe C-3 "Changement d'une cartouche vide")
Pour la mise en place ou le changement d'une cartouche, opérer toujours dans un endroit aéré, de préférence à l'extérieur et jamais en présence d'une flamme, source de chaleur ou étincelle (cigarette, appareil électrique, etc.), loin d'autres personnes et de matériaux inflammables.

- 1 - Retirer l'appareil de sa boîte protectrice.
- 2 - Vérifier que le robinet (1)(fig.1) est bien fermé en tournant le volant dans le sens de rotation des aiguilles d'une montre: sens " - " de la flèche (A).
- 3 - Appuyer sur le bouton de verrouillage (2) situé sur le bas de l'appareil (fig.1) et dévisser le socle plastique (3) dans le sens de rotation inverse de celui des aiguilles d'une montre.
- 4 - S'assurer de la présence et du bon état du joint d'étanchéité (4)(fig.2) se trouvant à l'intérieur de la cloche.
Ne pas utiliser l'appareil si le joint manque ou est détérioré, le rapporter à votre revendeur.
- 5 - Vérifier que l'extrémité de la pointe perforatrice (5)(fig.2) ne dépasse pas du joint: elle doit juste affleurer.
- 6 - Avant d'introduire la cartouche Campingaz® C 206 dans la cloche (6)(fig.3) vérifier que la zone de perforation (9) est parfaitement propre (sans étiquette, ni colle ...) et sans déformation.
- 7 - Introduire la cartouche dans la cloche (6) (fig.3).
- 8 - Visser le socle sur l'appareil en le tournant dans le sens de rotation des aiguilles d'une montre (fig.4) jusqu'à ce que le bouton de verrouillage (2) s'engage dans la fente du socle.
Vérifier ce verrouillage pour éviter tout dévissage ultérieur du socle qui pourrait supprimer l'étanchéité entre l'appareil et la cartouche, provoquant une importante fuite de gaz.
- 9 - L'appareil est prêt à fonctionner.

En cas de fuite (odeur de gaz avant ouverture du robinet), mettez immédiatement l'appareil à l'extérieur, dans un endroit très ventilé, sans source d'inflammation, où la fuite pourra être recherchée et arrêtée. Si vous voulez vérifier l'étanchéité de votre appareil, faites-le à l'extérieur. Ne pas rechercher les fuites avec une flamme, utiliser du liquide détecteur de fuite gazeuse.

C - UTILISATION DU RECHAUD

Quelques conseils supplémentaires:

Ne pas utiliser votre appareil à moins de 25 cm d'une paroi ou d'un objet combustible. Poser le réchaud sur une surface horizontale.
Pendant l'utilisation, ne pas le déplacer, afin d'éviter l'apparition de grandes flammes dues à la combustion du butane liquide au lieu de butane vaporisé. Si cela se produit, éteindre le réchaud en fermant le robinet.
En cas de fuite (odeur de gaz), fermer le robinet.
Régler le réchaud à puissance réduite en cas d'utilisation d'accessoires métalliques plats, tels que toaster ou grille-pain.

- 1) **Allumage**
- Présenter une flamme à proximité du brûleur (8)(fig.5).
- Ouvrir progressivement le gaz en tournant le volant (1) dans le sens " + " de la flèche (B).
- Régler la flamme à la dimension du récipient utilisé, en ouvrant plus ou moins le robinet (1).
- 2) **Extinction**
- Quand la cuisson est terminée: tourner le volant de réglage (1)(fig.5) dans le sens " - " de la flèche (C) jusqu'à la butée.
- 3) **Changement d'une cartouche vide**
- Ne jamais changer une cartouche qui n'est pas complètement vide. (Vérifier l'absence de bruit de liquide en secouant l'appareil).
- Fermer le robinet (C)(fig.5) et s'assurer que le brûleur (8) est éteint.
- Appuyer sur le bouton de verrouillage (2)(fig.1), dévisser le socle de l'appareil et enlever la cartouche vide.
- Mettre une cartouche neuve en suivant les indications du paragraphe "B" (Mise en place d'une cartouche Campingaz® C 206).

D - STOCKAGE - ENTRETIEN - ANOMALIES DE FONCTIONNEMENT

- Après refroidissement complet, l'appareil doit être stocké dans un endroit frais, sec, et aéré, hors de portée des enfants, jamais dans un sous-sol ou une cave.
- En cas de bouchage de l'injecteur (la cartouche contient encore du gaz, mais l'appareil ne s'allume pas), il est nécessaire de faire changer l'injecteur par votre revendeur.
- Si vous utilisez l'appareil dans un local, celui-ci doit respecter les conditions réglementaires d'aération qui permettent de fournir l'air nécessaire à la combustion et d'éviter la création de mélange à teneur en gaz non brûlé (2 m³/h/kW).

E - CONDITIONS D'APPLICATION DE LA GARANTIE

Le produit bénéficie d'une garantie totale pièces et main d'œuvre de 2 ans à compter de sa date d'achat, à l'exclusion des frais de retour du produit qui restent à la charge du consommateur. La garantie s'applique lorsque le produit livré n'est pas conforme à la commande ou lorsqu'il est défectueux, dès lors que la réclamation est accompagnée d'une pièce justificative de la date d'achat (ex: facture, ticket de caisse). Le produit devra être retourné franco, complet et non démonté, à l'un des centres de service après-vente agréés, et la réclamation décrira la nature du problème constaté. Le produit faisant l'objet de la réclamation pourra être soit réparé, remplacé ou remboursé, en tout ou partie. La garantie est nulle et ne s'applique pas lorsque le dommage est survenu du fait (i) d'un emploi ou stockage incorrect du produit, (ii) d'un défaut d'entretien du produit ou d'un entretien non-conforme aux instructions d'utilisation, (iii) de la réparation, modification, entretien du produit par des tiers non agréés, (iv) de l'utilisation de pièces de rechange qui ne seraient pas d'origine.

Si vous n'arrivez pas à résoudre le problème, veuillez contacter votre revendeur qui vous indiquera le Service après Vente le plus proche de votre domicile, ou à défaut téléphonez au Service Informations Consommateurs CAMPINGAZ:

SERVICE CONSOMMATEURS

APPLICATION DES GAZ SA - Service téléphonique information consommateurs :
Route de Brignais - BP 55 - 69563 Saint Genis laval - FRANCE
Tél: +33 (0)4 78 86 88 94 Fax: +33 (0)4 78 86 88 38

CAMPINGAZ SUISSE SA - Service clientèle - Route du Bleu 7 - 1762 GIVISIEZ
Tél: +41 26 460 40 40 Fax: +41 26 460 40 50

COLEMAN BENELUX B.V. Minervum 7168 - 4817 ZN BREDA - PAYS-BAS
Tél: +31 76 572 85 00 Fax: +31 76 571 10 14

site internet : www.campingaz.com

CAMPINGAZ



GR ΕΛΛΗΝΙΚΑ

English

GB

Français

FR