

**nilox**

**e-bike**

***J1***

## INFORMAZIONE

Prima di iniziare il tuo primo giro, leggi attentamente questo Manuale di istruzioni e familiarizza con la tua e-bike Nilox.

Per la tua sicurezza e una maggiore durata della tua e-bike, segui le istruzioni e gli avvisi in questo manuale.

La loro inosservanza può causare danni alla e-bike o lesioni personali.

# **nilox J1**



Tutte le informazioni in questa pubblicazione si basano sulle ultime informazioni di produzione disponibili al momento dell'approvazione per la stampa. Il produttore si riserva il diritto di apportare modifiche in qualsiasi momento senza preavviso e senza incorrere in alcun obbligo.

Nessuna parte di questa pubblicazione può essere riprodotta senza autorizzazione scritta. Il veicolo mostrato in questo manuale utente potrebbe non corrispondere al veicolo reale.

## **CARO CLIENTE:**

Grazie per aver acquistato questa e-bike Nilox.

Questa e-bike è un prodotto realizzato utilizzando attrezzature avanzate e costituito da componenti di alta qualità.

Questo manuale fornisce informazioni dettagliate sul corretto funzionamento, la manutenzione e la regolazione della tua e-bike. Seguendo questi suggerimenti la tua unità sarà più durevole.

Il produttore chiede la vostra comprensione in caso di incongruenze tra il contenuto (immagini o descrizioni verbali) di questo manuale e le condizioni effettive del vostro veicolo a causa di possibili cambiamenti nelle specifiche.

Leggere attentamente questo manuale per garantire la sicurezza e la massima facilità d'uso. Ti auguriamo di goderti il tuo veicolo!

## INFORMAZIONI SUL PRODOTTO

Nilox consiglia di utilizzare ricambi, parti di conversione e accessori originali Nilox che sono stati specificamente approvati per la tua e-bike.

Nilox testa le parti originali, le parti di conversione e gli accessori che sono stati specificamente approvati per la tua e-bike per la loro affidabilità, sicurezza e idoneità.

Nonostante le ricerche di mercato in corso, Nilox non è in grado di valutare altre parti. Pertanto, Nilox non si assume alcuna responsabilità per l'uso di tali parti nelle e-bike Nilox. Questo è anche nel caso in cui siano stati approvati ufficialmente o indipendentemente. L'uso di parti non approvate potrebbe compromettere la sicurezza della tua e-bike.

Parti originali Nilox, parti di conversione approvate e accessori sono disponibili presso i rivenditori Nilox. Qui riceverai consigli sulle modifiche tecniche consentite e le parti saranno montate professionalmente.

# MANUALE UTENTE

## Note Generali

Prima di iniziare il tuo primo giro, leggi attentamente questo Manuale del proprietario e acquisisci familiarità con la tua e-bike.

Per la tua sicurezza e una maggiore durata della tua e-bike, segui le istruzioni e le avvertenze in questo manuale. Ignorarli può causare danni alla e-bike o lesioni personali.

## Attrezzatura

Questo Manuale utente descrive tutti i modelli e tutte le attrezzature standard e opzionali disponibili per la tua e-bike al momento della pubblicazione del Manuale . Sono possibili differenze specifiche per Paese. Tieni presente che la tua e-bike potrebbe non essere dotata di tutte le caratteristiche descritte.

Questo vale anche per i sistemi e le funzioni rilevanti per la sicurezza. Pertanto, l'attrezzatura della tua e-bike potrebbe differire da quella riportata nelle descrizioni e nelle illustrazioni.

Per qualsiasi domanda riguardante l'attrezzatura e il funzionamento, contattare un rivenditore NILOX. Nella fornitura della e-bike sono inclusi i seguenti articoli:

- Caricatore
- Manuale utente stampato

# SICUREZZA OPERATIVA

## Note importanti sulla sicurezza

### ⚠ ATTENZIONE

I componenti possono essere danneggiati senza che sia visibili sulla superficie:

- in caso di incidente o caduta
- se la bicicletta si ribalta

I componenti danneggiati in questo modo potrebbero guastarsi in modo imprevisto, ad esempio:

- il manubrio o il reggisella potrebbero rompersi durante la guida.
- i freni potrebbero guastarsi.

Esiste il rischio di incidenti e lesioni.

In questo o in casi simili, far controllare immediatamente la e-bike presso un'officina qualificata.

### ⚠ ATTENZIONE

Durante l'utilizzo, i componenti meccanici dell'e-bike sono soggetti a forti carichi e usura. I componenti reagiscono in modo diverso a questi carichi e mostrano segni di fatica o usura con tempistiche diverse. Se la vita operativa di un componente viene superata, il componente potrebbe guastarsi improvvisamente. Esiste il rischio di incidenti e lesioni.

- Fare controllare regolarmente la vostra e-bike presso un'officina qualificata.
- Prestare attenzione a qualsiasi segno di crepe, graffi o cambiamenti di colore. Questi segni indicano che il componente ha raggiunto la fine della sua vita operativa.
- Far sostituire i componenti che mostrano segni di usura o fatica presso un'officina qualificata.

I componenti interessati sono:

- Manubri e attacco manubrio
- Sella e reggisella
- Telaio e forcella
- Pneumatici e ruote
- Pedali e pedivelle
- Freni
- Catena e ingranaggio
- Batteria

Se il lavoro sull'apparecchiatura elettronica e il relativo software viene eseguito in modo errato, l'apparecchiatura potrebbe smettere di funzionare. I sistemi elettronici sono collegati tra loro da interfacce. Anche le modifiche ai sistemi elettronici possono causare il malfunzionamento di sistemi che non sono stati modificati. Questi malfunzionamenti potrebbero compromettere la sicurezza operativa della tua e-bike e quindi avere un effetto considerevole anche sulla tua sicurezza. Pertanto, tutti i lavori e le modifiche ai componenti elettronici

dovrebbero essere eseguiti presso un'officina qualificata.

Non apportare modifiche o eseguire lavori, quali forature, fusioni o saldature, sul telaio o su altri componenti portanti. In tal caso, la stabilità e la durata dei componenti potrebbero essere compromesse. Se rimuovi gli adesivi di avvertimento, tu o altri potreste non essere consapevoli dei possibili pericoli.

Lascia gli adesivi di avvertenza nella loro posizione. Componenti rotanti, come ruote, catena, pedivelle o pedali, potrebbero intrappolare e tirare parti del corpo o degli indumenti. Assicurarsi che né gli indumenti né gli oggetti trasportati rimangano impigliati nelle parti rotanti.

Indossa abiti attillati. Non indossare mai una sciarpa.

Dopo la frenata, in particolare dopo un lungo tratto in discesa, i dischi dei freni, le pinze dei freni, i dispositivi



di sgancio rapido e i dadi dell'asse possono essere molto caldi. Attendere che questi componenti si siano raffreddati prima di toccarli.

Non guidare senza la batteria o senza la console di controllo. Se la batteria o la console di controllo non sono montate, il sistema di illuminazione non funzionerà. La guida senza un sistema di illuminazione funzionante non è consentita, a seconda delle normative nazionali.

### **Officina specializzata qualificata**

Un'officina qualificata ha le competenze, gli strumenti e le qualifiche speciali necessarie per eseguire correttamente qualsiasi lavoro necessario sulla tua e-bike. Ciò vale in particolare per i lavori rilevanti per la sicurezza. Fate sempre eseguire i seguenti lavori sulla vostra e-bike presso un'officina qualificata:

- lavori rilevanti per la sicurezza
- lavori di assistenza e manutenzione
- lavori di riparazione
- modifiche, installazioni e con-versioni
- lavorare su componenti elettronici
- lavorare sul sistema di trasmissione
- Nilox consiglia di utilizzare un rivenditore Nilox qualificato per eseguire lavori sulle e-bike Nilox.

### **Uso corretto**

Rispettare le seguenti informazioni quando si utilizza l'e-bike:

- le note sulla sicurezza nel Manuale del proprietario stampato
- i dati tecnici nel Manuale del proprietario stampato
- regole e regolamenti del traffico
- leggi e standard di sicurezza applicabili ai veicoli

La configurazione della tua e-bike Nilox può variare a seconda del Paese in cui l'hai acquistata. L'utilizzo dell'e-bike in altri paesi potrebbe quindi violare le leggi locali. Se necessario, far regolare la configurazione dell'e-bike per il rispettivo paese.

Attenersi alla rispettiva legge applicabile nel proprio paese per le Pedelec in merito ai seguenti punti:

- massima velocità di assistenza e potenza erogata dal motore elettrico
- attrezzatura necessaria per circolare su strade pubbliche
- obbligo di avere la patente di guida
- età minima del ciclista
- obbligo di indossare il casco
- regolamento per l'utilizzo delle piste ciclabili

L'e-bike Nilox è progettata per essere guidata su strade e corsie asfaltate, strade forestali e di campagna asfaltate. Gli pneumatici non devono perdere il contatto con il suolo durante questa operazione.

L'e-bike non è progettata per essere guidata tra gli ostacoli, come cordoli alti.

Allo stesso modo, non è progettata per trasportare più di una persona. Nessuno deve essere trasportato sul portapacchi disponibile opzionalmente.

L'e-bike Nilox non è adatta per competizioni.

L'e-bike Nilox insieme al ciclista, agli accessori e al bagaglio può avere un peso lordo consentito di 140 kg (308 lbs). Non superare mai il peso lordo consentito.

L'e-bike Nilox non è omologata per il traino di un rimorchio.

Non è consentito guidare con un rimorchio o una bici da rimorchio o trainare un'altra bicicletta utilizzando un sistema di collegamento per biciclette. Assicurati sempre che la tua ebike Nilox venga utilizzata per gli scopi per cui è stata progettata. Se l'e-bike Nilox viene utilizzata in modi per i quali non è stata progettata, ciò potrebbe causare danni ai componenti montati. Ciò potrebbe quindi causare incidenti e lesioni. L'e-bike Nilox non è destinata a persone con capacità fisiche, sensoriali o mentali limitate. L'e-bike non è adatta a bambini di età inferiore a 14 anni.

Non è consentito portare la batteria della tua e-bike Nilox su un aereo passeggeri. Non è consentito trasportare la e-bike con la batteria montata su un portabiciclette montato posteriormente o su un portapacchi. Rimuovere la batteria prima del trasporto.

Prima del trasporto, rimuovere anche i componenti non fissati saldamente, come ad esempio la console di controllo, lo smartphone e le tasche a rete.

# E-BIKE

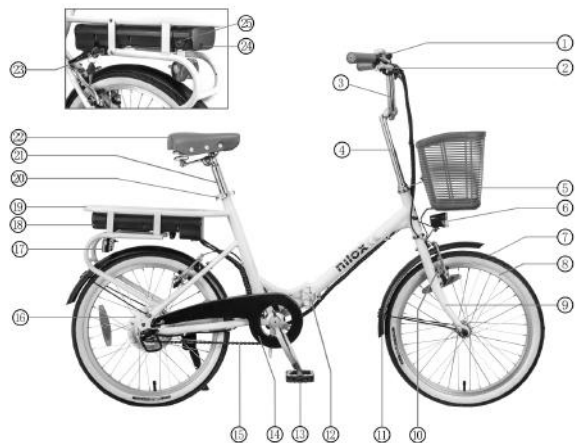

- ① Display
- ② Leve freno
- ③ Manubrio
- ④ Piantone di sterzo
- ⑤ Cestino
- ⑥ Luce anteriore
- ⑦ Pneumatici
- ⑧ Cerchio
- ⑨ Forcella
- ⑩ V-brake
- ⑪ Parafango
- ⑫ Leva sgancio telaio
- ⑬ Pedali

- ⑭ Cover catena
- ⑮ Catena
- ⑯ Motore
- ⑰ Luce posteriore
- ⑱ Batteria al litio
- ⑲ Portapacchi posteriore
- ⑳ Sgancio tubo sella
- ㉑ Tubo sella
- ㉒ Sella
- ㉓ Blocco chiavi batteria
- ㉔ Connettore di ricarica
- ㉕ On/Off batteria

## MONTAGGIO E IMPOSTAZIONI

La J1 dovrebbe arrivarti completamente assemblata, ad esclusione dei PEDALI, del PARAFANGO ANTERIORE, DELLA SELLA, del CESTINO e della RUOTA ANTERIORE, che vengono forniti separatamente. Il manubrio deve essere correttamente posizionato e bloccato in posizione.

La ruota anteriore arriva smontata. Per montarla, allentare i dadi e le rondelle alle estremità del perno ruota e posizionare la ruota tra gli steli forcella. Una volta posizionata, i dadi vanno serrati su ogni lato, facendo attenzione che la rondella di sicurezza abbia lo spacco nella sua sede sugli steli della forcella.



Per montare il parafango anteriore e il supporto del cestino, allentare la vite e il dado del fanale anteriore, posizionare la staffa del cestino sulla forcella e procedere riavvitando il bullone, seguendo la sequenza come in foto.

Quindi, fai lo stesso con le due viti (una su ogni stelo forcella) del supporto parafango.

Per montare il cestino, utilizzare la vite e la staffa come mostrato in figura. Ci sono due bulloni con una staffa nella parte inferiore del cestino e altri due bulloni sul retro del cestino che lo fissano su una staffa vicino al piantone di sterzo.



Posizionare il manubrio in una posizione scelta e serrare la vite torx che si trova nella parte inferiore della pipetta manubrio.



I pedali arriveranno smontati e in una busta di plastica separata. Avvitare con cura i pedali nella sede dedicata e serrare con la chiave in dotazione.



**ATTENZIONE:** Per evitare che si allentino durante la marcia, i pedali (di tutte le biciclette) hanno la caratteristica di avere il pedale sinistro con filettatura opposta.

In pratica, quando li avviti, dovrai farlo nella direzione opposta, come se stessi svitando.

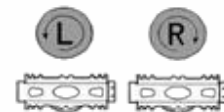

## ISPEZIONE PRIMA DI INIZIARE UN VIAGGIO

### Informazioni utili

Questo Manuale del proprietario descrive tutti i modelli e tutte le attrezzature standard e opzionali disponibili per la tua e-bike al momento della pubblicazione del Manuale del proprietario. Sono possibili differenze specifiche per paese. Tieni presente che la tua e-bike potrebbe non essere dotata di tutte le caratteristiche descritte. Questo vale anche per i sistemi e le funzioni rilevanti per la sicurezza.

### Attrezzature rilevanti per la sicurezza

Il sistema di illuminazione non funziona quando guidi la tua e-bike senza la console di controllo o la batteria. Nilox consiglia di guidare sempre con le luci accese, anche durante il giorno.

L' e-bike Nilox è dotata di un sistema di illuminazione con i componenti attivi e passivi necessari per l'utilizzo su strade pubbliche. Ha anche un apposito sistema di freno e un campanello.

Il sistema di illuminazione comprende i seguenti componenti:

- proiettore e fanale posteriore
- strisce riflettenti sui fianchi del pneumatico
- catadiottri gialli sui pedali

Controllare regolarmente l'equipaggiamento di sicurezza e farlo riparare presso un'officina qualificata, se necessario.

### Attrezzatura adatta

A seconda del paese in cui utilizzi la tua e-bike Nilox, potresti dover indossare un casco.

Indipendentemente da qualsiasi legge sul casco, Nilox consiglia di indossare sempre un casco e occhiali adeguati.



Indossare abiti vistosi e luminosi adatti al ciclismo e scarpe adatte ai pedali della bicicletta. Quando guidi nel traffico, sii sempre attento e osserva le regole e le norme del traffico per evitare di mettere in pericolo te stesso e gli altri.

## ISPEZIONE PRIMA DI INIZIARE UN VIAGGIO

### Controllo di pneumatici e ruote

#### **ATTENZIONE**

Se si è seduti ad angolo, le valvole potrebbero rompersi mentre la e-bike è in funzione. Se ciò accade, lo pneumatico perderà improvvisamente pressione.

C'è il rischio di un incidente.

Verificare la sede delle valvole. Le valvole devono estendersi dal cerchione ad angolo retto. Correggere immediatamente la posizione di eventuali valvole posizionate in modo errato.

Prima di ogni corsa, controllare quanto segue:

- pneumatici e ruote per danni e corpi estranei alloggiati nei pneumatici. Le ruote danneggiate possono causare una perdita di pressione e provocare ulteriori danni.

- profondità del battistrada del pneumatico
- che entrambe le ruote siano libere e riescano a compiere un giro completo. Le ruote fuori strada possono essere un'indicazione di pneumatici che sono scoppiati lateralmente, assi rotti o raggi strappati. Investigate anche eventuali rumori sferraglianti e controllate i cuscinetti e le connessioni bullonate, se necessario.

### Controllo della catena

#### **ATTENZIONE**

Gli ingranaggi della catena e le protezioni di sicurezza non adeguatamente fissati possono allentarsi mentre la e-bike è in funzione. La catena non correttamente allineata può staccarsi dal pacco pignoni mentre la e-bike è in funzione. Esiste il rischio di incidenti e lesioni.

- Prima di ogni uscita, verificare che la catena sia correttamente allineata e

tesa e che gli ingranaggi siano fissati saldamente.

- Verificare anche la corretta installazione della protezione antiscivolo per evitare che la catena salti o scivoli.

Seguire sempre tutte le istruzioni per maneggiare la catena, in particolare ogni volta che la ruota posteriore viene rimossa o montata. In questi casi è necessaria una particolare cautela per evitare danni alla catena.

## Controllo del blocco della batteria

Prima di ogni uscita, assicurarsi che il cilindro di bloccaggio sul blocco della batteria sia innestato. Se la batteria non viene trattenuta dal lucchetto, potrebbe cadere mentre la e-bike è in funzione.

## Controllo del funzionamento dell'impianto frenante

Prima di ogni uscita, eseguire una prova del freno stazionario. A tal fine tirare le leve dei freni verso il manubrio utilizzando due dita e la normale forza frenante. La leva del freno non deve entrare in contatto con il manubrio. Deve rimanere una distanza tra la leva del freno e la maniglia, anche quando viene applicata la massima forza della mano.

## Controllo dell'usura dell'impianto frenante

### **ATTENZIONE**

Dopo la frenata, in particolare durante le lunghe discariche, i freni e i pneumatici, nonché i collegamenti a sgancio rapido e i dadi dell'asse possono diventare estremamente caldi. C'è il rischio di lesioni.

Attendere che questi componenti si siano raffreddati prima di toccarli.

Controllare l'usura delle pastiglie dei freni prima di ogni uscita.

### **Eeguire un controllo visivo dei dischi freno:**

- il disco di frizione non deve mostrare segni di rigatura o rottura. Deve essere privo di olio e sporco.
- Tutti i bulloni devono essere presenti e saldamente in posizione. Controllare le pinze dei freni per perdite d'olio. Assicurarsi che i cavi del freno non siano piegati. Verificare la tenuta dei cavi del freno

### **Controllo delle connessioni bullonate**

Prima di ogni uscita, controllare per assicurarsi che le connessioni bullonate elencate di seguito siano serrate in modo sicuro:

- controllare che la ruota anteriore e quella posteriore siano montate correttamente. Tutti i collegamenti bullonati devono essere serrati saldamente. La spinta e la trazione alternate sulla ruota posteriore non devono provocarne il movimento.
- controllare per assicurarsi che le maniglie e le maniglie dei freni siano ben fissate. Non deve essere possibile ruotare le maniglie o le maniglie dei freni.
- controllare per assicurarsi che il sedile e
- il reggisella sia bloccato saldamente. I tentativi di girare e inclinare il sedile non devono provocarne il movimento.

## REGOLAZIONE DELLA POSIZIONE DEL SEDILE

### Informazioni utili

Questo Manuale del proprietario descrive tutti i modelli e tutte le apparecchiature standard e opzionali disponibili per la tua e-bike al momento della pubblicazione del Manuale del proprietario. Sono possibili differenze specifiche per paese. Tieni presente che la tua e-bike potrebbe non essere dotata di tutte le caratteristiche descritte. Questo è anche il caso dei sistemi e delle funzioni rilevanti per la sicurezza.

### Regolazione della posizione del sedile

#### Note

La posizione ottimale del sedile è un importante fattore per il tuo benessere sulla tua e-bike Nilox. Una posizione del sedile comoda e che non richieda

richieda fatica è un fattore soggettivo. Nilox ti dà consigli per le impostazioni di base dei componenti seguenti. L'impostazione ottimale può diventare chiara solo dopo aver intrapreso un tour più lungo.

Adattare le impostazioni dei seguenti componenti alle proprie esigenze:

- regolare l'angolo delle manopole
- regolare l'altezza, l'inclinazione e la posizione del sedile
- regolare l'angolo e la portata delle leve dei freni

Per soddisfare le esigenze individuali, manubri più alti e varianti di reggisella aggiuntive sono disponibili come accessori. La lunghezza del reggisella può essere regolata in base alle dimensioni del tuo corpo. Ulteriori dettagli possono essere richiesti presso qualsiasi Centro Nilox.

## REGOLAZIONE DELLA SELLA

### ⚠ ATTENZIONE

Se si estrae troppo il reggisella dal tubo sella, il morsetto non può più fissare sufficientemente il reggisella. Il reggisella potrebbe staccarsi o rompersi durante l'uso. Esiste il rischio di incidenti e lesioni. Non estrarre il reggisella oltre la profondità di inserimento minima.

Il reggisella (1) deve sempre essere inserito almeno nel tubo sella (3).

- Rilasciare il morsetto del reggisella (2)
- Non estrarre il reggisella (1) oltre la profondità di inserimento minima
- Regolare la sella all'altezza desiderata. Se metti il tallone sul pedale quando è nel punto più basso e la gamba è completamente tesa, la sella è all'altezza corretta.
- Chiudere il morsetto del reggisella (2).



## Regolazione delle maniglie dei freni

Le leve dei freni sono in lega di alluminio.

Accanto alla leva del freno c'è un cilindro per regolare la tensione del cablaggio. I freni a disco consentono una frenata efficiente su tutte le superfici. Durante la frenata la parte elettrica del motore viene automaticamente disabilitata.

È possibile regolare le maniglie dei freni in modo che corrispondano alla posizione delle manopole. Se le dita, quando sono estese dal braccio, poggiano sulle leve dei freni, le maniglie dei freni sono impostate correttamente. Il polso dovrebbe essere il più dritto possibile quando lo fai.



## Pedali

I pedali della tua e-bike Nilox sono adatti per scarpe chiuse con soles dure. Le scarpe da cicloturismo ugualmente adatte per andare in bicicletta e camminare sono l'ideale.

## CONSIGLI PER LA GUIDA

### Informazioni utili

Questo Manuale del proprietario descrive tutti i modelli e tutte le apparecchiature standard e opzionali disponibili per la tua e-bike al momento della pubblicazione del Manuale del proprietario.

Sono possibili differenze specifiche per paese. Tieni presente che la tua e-bike potrebbe non essere dotata di tutte le caratteristiche descritte. Questo è anche il caso dei sistemi e delle funzioni rilevanti per la sicurezza.

## Guida con l'assistenza elettrica

### ATTENZIONE

Se la pedalata assistita è attivata su superfici stradali lisce o scivolose, la ruota posteriore può slittare e perdere aderenza quando si accelera. C'è il rischio di un incidente.

Disattivare sempre la pedalata assistita su superfici stradali lisce o scivolose.

L'e-bike Nilox ti assiste solo quando applichi forza ai pedali. Quando si smette di pedalare, il motore elettrico si spegne. La pedalata assistita si spegnerà anche se si supera la velocità massima della servoassistenza (varia a seconda del Paese). La potenza del convertitore dipende dal livello del convertitore selezionato.

Più alto è il livello di guida, minore sarà lo sforzo che dovrai fornire per mantenere una velocità specifica.



## Stile di guida a risparmio energetico

La tua e-bike Nilox ti assiste con un motore nel mozzo della ruota integrato nella ruota posteriore.

L'autonomia dell'e-bike Nilox con batteria completamente carica dipende dai seguenti fattori:

- la prestazione fisica del ciclista
- il livello del convertitore e del generatore selezionati
- la marcia selezionata
- il peso lordo dell'e-bike, del ciclista e del carico
- la pressione dei pneumatici
- il manto stradale
- la topografia
- la temperatura
- le condizioni del vento
- la natura dell'utilizzo con partenze frequenti o allungamenti a ritmo regolare

Per ottenere la massima portata possibile, osservare le seguenti raccomandazioni:

- selezionare un livello di azionamento il più basso possibile e il più alto necessario.
- per caricare la batteria durante il giro, utilizzare la modalità generatore il più spesso possibile.
- selezionare una marcia bassa su una pendenza in salita e una marcia alta su terreno pianeggiante o in discesa.
- non trasportare pesi inutili.
- controllare regolarmente la pressione dei pneumatici ogni 14 giorni e correggerla quando necessario.

## Note sui freni a disco

### **ATTENZIONE**

Su strade bagnate:

- la forza di attrito tra i pneumatici e la strada è ridotta.

- l'acqua tra le gomme dei freni e il pneumatico riduce l'effetto del sistema frenante.

La distanza di frenata viene aumentata. C'è il rischio di un incidente.

- Su strade bagnate frenare prima per compensare la distanza di frenata più lunga.
- Su strade bagnate frenare con maggiore attenzione per evitare il bloccaggio delle ruote.

#### **ATTENZIONE**

Quando si frena bruscamente la ruota anteriore, la ruota posteriore può sollevarsi. Potresti essere sbalzato oltre il manubrio nel processo. C'è il rischio di un incidente.

- • Frena la e-bike con il freno anteriore e posteriore contemporaneamente.
- • Spostare il centro di gravità del corpo all'indietro quando si frena bruscamente.

L'e-bike Nilox è dotata di freni che ti porteranno all'arresto in modo rapido e sicuro, se necessario.

Per distribuire la forza frenante su entrambe le ruote, utilizzare entrambi i freni contemporaneamente. La pedalata assistita del motore elettrico viene interrotta dalla frenata (o dall'arresto della pedalata).

Evitare una frenata continua. Nei lunghi tratti in discesa, frenare brevemente ma con entrambi i freni. Quando rilasci a intermittenza i freni, possono raffreddarsi di nuovo.

Il telaio della J1, come illustrato, può essere piegato.

Un sistema di bloccaggio rapido consente una rapida piegatura per ridurre le dimensioni per un trasporto della J1 più facile.

**ATTENZIONE: SEGUIRE LE ISTRUZIONI PER BLOCCARE IL TELAIO. UN BLOCCO ERRATO PUO' CAUSARE LA PERDITA DEL CONTROLLO DELLA J1.**

Agire sulla leva di fissaggio per bloccare e sbloccare il telaio J1.



# CARICARE LA BATTERIA

## Importanti informazioni di sicurezza

### PERICOLO

L'alta tensione viene utilizzata per caricare la batteria. Si potrebbe subire una scossa elettrica se il cavo di alimentazione o la presa di rete sono danneggiati, bagnati o sporchi. C'è il rischio di lesioni mortali.

- Utilizzare solo il caricatore in dotazione per caricare la batteria.
- Utilizzare solo un caricatore a secco.
- Utilizzare solo un cavo di alimentazione e un caricatore non danneggiati. Sostituire immediatamente un cavo di alimentazione e un caricabatterie danneggiati.
- Prima di collegare il cavo del caricabatterie, rimuovere qualsiasi oggetto estraneo, come sporco, ghiaccio o neve, dalla presa di ricarica.

### ATTENZIONE

L'utilizzo di un caricatore diverso da quello

fornito può causare il surriscaldamento della batteria. C'è il rischio di esplosione.

Utilizzare solo il caricabatterie in dotazione per caricare la batteria.

### ATTENZIONE

La scarica profonda della batteria può causare un cortocircuito interno. La batteria si riscalda fino a raggiungere una temperatura estremamente elevata. C'è il rischio di incendio.

- Evitare di scaricare totalmente la batteria durante l'uso e durante lo stoccaggio.
- Quando non viene utilizzata, caricare completamente la batteria a intervalli regolari e almeno ogni 6 mesi.
- Non trasportare una batteria completamente scarica sulla e-bike.
- Utilizzare solo la batteria per le Nilox e-bike.
- Non esporre la batteria a temperature di conservazione inferiori a  $-10^{\circ}\text{C}$  ( $14^{\circ}\text{F}$ ) e

superiori a 45 ° C (113 ° F). Si prega di notare che temperature superiori a 45 ° C (113 ° F) possono verificarsi intorno ai riscaldatori, alla luce solare diretta o negli interni del veicolo surriscaldati.

- Non utilizzare il caricatore in luoghi umidi o con temperature ambiente inferiori a - 10 ° C (14 ° F) o superiore a 40 ° C (104 ° F).
- Non immergere la batteria nell'acqua.
- La batteria e il caricatore non devono essere riparati. Non tentare di smontare o modificare la batteria o il caricabatterie. Non sottoporre la batteria ad alta pressione. Si prega di notare che l'alta pressione può essere applicata a causa del carico di oggetti pesanti. Non è possibile utilizzare una batteria con un involucro danneggiato.
- Tenere la batteria lontana dalla portata dei bambini.
- Se, mentre la batteria è in uso, viene caricata o è immagazzinata, si nota che la batteria si surriscalda, sviluppa un

sviluppa un forte odore, altera l'aspetto o si comporta in modo anomalo in qualsiasi modo, interrompere immediatamente l'uso della batteria.

- Assicurarsi che non ci siano materiali combustibili vicino alla batteria durante la ricarica.
- Durante la ricarica, posizionare il caricatore e la batteria su una superficie non infiammabile.
- Se si carica la batteria mentre è ancora installata sull'e-bike, posizionare la bicicletta in modo tale che il fuoco non possa propagarsi.
- Non caricare la batteria su pavimenti in moquette.
- Non coprire la batteria e il caricabatterie durante la carica.

#### **Note sul caricatore**

Il caricabatterie in dotazione è adatto per un intervallo

di tensione di 240 V. Il caricabatterie non ha un interruttore di accensione / spegnimento. Se non è necessario il caricabatterie, scollegare la spina per risparmiare energia.

#### Note sulla batteria

Una scarica profonda della batteria provoca danni irreversibili e perdita di capacità. Se non si utilizza la batteria per periodi più lunghi, caricarla completamente a intervalli regolari e almeno ogni 6 mesi.

Si prega di seguire le istruzioni seguenti per garantire una lunga durata della batteria:

- idealmente, caricare la batteria a una temperatura ambiente di 20 ° C (68 ° F). Prima di caricare, lasciare alla batteria tempo sufficiente per raggiungere questa temperatura.
- evitare frequenti scariche complete. La batteria preferisce scariche parziali. Le batterie agli ioni di litio non hanno effetto memoria.

- scariche brevi con ricariche successive possono causare un'incongruenza tra l'indicatore di carica e il livello di carica della batteria. Dopo circa 30 cariche, lasciare che la batteria si scarichi completamente e quindi ricaricarla. Ciò consentirà all'indicatore di carica di essere periodicamente calibrato al livello di carica della batteria.

Ogni batteria agli ioni di litio è soggetta a un'usura ottimale. L'ossidazione cellulare si verifica a seguito dell'uso e dell'invecchiamento. La capacità della batteria diminuisce. La durata tipica di una batteria agli ioni di litio è compresa tra 2 e 3 anni, indipendentemente dal fatto che venga utilizzata o meno.

## Collegamento del caricatore

La batteria (1) può essere caricata sia sulla bici sia essere rimossa e caricata separatamente. Quando la batteria è caricata sulla bici, il sistema può essere acceso o spento durante la ricarica.

Collegare il caricabatterie alla porta di ricarica della batteria (2) utilizzando il foro posteriore. Collegare la spina di alimentazione del caricabatterie a una presa.

Il LED sul caricatore si accenderà con colori diversi a seconda del livello di carica corrente. Il LED sarà rosso durante la carica e verde quando la batteria è completamente carica.

Per conoscere il livello di carica della batteria, controllare l'indicatore di carica sul display. Scollegare prima il connettore del cavo della batteria e staccare la spina di rete dalla presa.



1. Batteria
2. Porta di ricarica

## RIMOZIONE / MONTAGGIO DEL BATTERIA

Inserire la batteria nel suo alloggiamento come mostrato in figura, una volta inserita la batteria bloccarla con la chiave (posizione OFF). Per utilizzare la e-bike è necessario posizionare la chiave in posizione "ON".

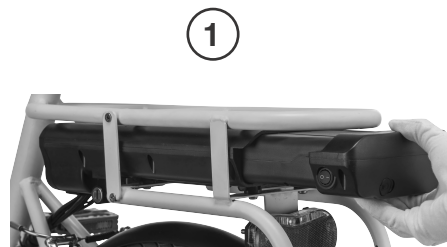

Procedere in ordine inverso per rimuovere la batteria.





## Conservazione della batteria

### ⚠ ATTENZIONE

La scarica profonda della batteria può causare un cortocircuito interno. La batteria si riscalda fino a raggiungere una temperatura estremamente elevata. C'è il rischio di incendio.

- Evitare la scarica profonda della batteria durante l'uso e durante lo stoccaggio.
- Quando non viene utilizzata, caricare completamente la batteria a intervalli regolari e almeno ogni 6 mesi.
- Non trasportare una batteria completamente scarica sulla e-bike.

Si prega di osservare quanto segue se non si utilizza la e-bike o la batteria per lunghi periodi:

- non conservare la batteria a temperature inferiori a  $-10^{\circ}\text{C}$  ( $14^{\circ}\text{F}$ ) o superiori a  $45^{\circ}\text{C}$  ( $113^{\circ}\text{F}$ ).

- non esporre la batteria a fluttuazioni di temperatura. La temperatura di conservazione ideale è compresa tra  $10^{\circ}\text{C}$  ( $50^{\circ}\text{F}$ ) e  $25^{\circ}\text{C}$  ( $77^{\circ}\text{F}$ ).
- proteggere la batteria dall'umidità per prevenire la corrosione attorno ai contatti elettrici. Conservare la batteria in un luogo asciutto.
- non conservare la batteria vicino a materiali infiammabili.
- scollegare la batteria dal caricatore tra i cicli di carica.

## Catena

### Importanti informazioni sulla sicurezza

#### ATTENZIONE

Se installi o maneggi la catena in modo errato, ad es. se lo pieghi o lo torci, potresti causare danni non visibili dall'esterno. Questo tipo di danno alla catena può provocarne lo strappo inaspettato, facendoti scivolare dai pedali. Esiste il rischio di incidenti e lesioni.

- Maneggiare la catena con la massima cura e seguire le istruzioni per l'uso.
- Far sostituire immediatamente una catena danneggiata presso un'officina qualificata.

Quando si maneggia la catena, evitare di :

- piegarla in qualsiasi direzione
- torcerla
- capovolgerla
- fare una flessione inversa
- legarla o fissarla con fascette o corde

- usarla come uno strumento
- montare la catena applicando la tensione con una leva o ruotando il pedale

Non utilizzare mai una catena danneggiata.

## Pneumatici e ruote

I pneumatici stabiliscono il contatto con la superficie stradale. Forniscono grip e trazione e, a seconda della pressione dello pneumatico, assorbono piccoli urti.

Sebbene le ruote della tua e-bike Nilox siano realizzate con grande cura e consegnate allineate, ciò non impedisce ai raggi di perdere tensione nei primi chilometri.

Per questo motivo dovrete controllare regolarmente la tensione dei raggi e farli ricentrare da un rivenditore Nilox.

## Pressione Pneumatici

### ⚠ ATTENZIONE

Se la pressione dei pneumatici scende ripetutamente, verificare la presenza di corpi estranei nei pneumatici. Verificare se il tubo o la valvola perdono. Se la pressione degli pneumatici è troppo bassa, le caratteristiche di manovrabilità dell'e-bike potrebbero essere compromesse e causare la caduta. C'è il rischio di un incidente.

- Sostituire sempre un tubo danneggiato.
- Prima di montare una nuova camera d'aria, rimuovere tutti gli oggetti estranei dall'interno del pneumatico.

Controllare regolarmente la pressione dei pneumatici, almeno ogni 14 giorni. Correggere la pressione degli pneumatici solo a pneumatici freddi. La pressione degli pneumatici caldi deve essere corretta solo se è troppo bassa per le condizioni di esercizio attuali.

Gli pneumatici caldi hanno sempre pressioni più elevate di quelli freddi.

La pressione dei pneumatici cambia di circa 10 kPa (0,1 bar, 1,45 psi) per ogni variazione di 10 ° C (50 ° F) della temperatura ambiente. Se si misura la pressione del pneumatico in spazi chiusi da cui la temperatura è diversa

temperatura esterna, sarà necessario correggere il valore misurato di conseguenza. Quando si utilizza l'e-bike, la temperatura del pneumatico, e con essa la pressione, aumenterà a seconda della velocità e del carico sui pneumatici.

Controllare sempre la pressione dei pneumatici con un'apparecchiatura di misurazione adeguata, e. g. una pompa con manometro. Poiché i pneumatici della tua e-bike Nilox sono dotati di una robusta protezione contro le forature in plastica, non puoi controllare la pressione semplicemente premendo il pneumatico con il pollice.

le specifiche della pressione degli pneumatici sono disponibili nella sezione "Dati tecnici".

# MANUTENZIONE E CURA

## Pulizia e cura

### ⚠ ATTENZIONE

Smaltire gli imballaggi vuoti e i panni per la pulizia in modo rispettoso dell'ambiente.

Il valore della tua e-bike sarà mantenuto da una cura regolare e adeguata. La migliore protezione dalle influenze ambientali dannose è la pulizia e la conservazione regolari.

Nilox consiglia di eseguire un trattamento di verniciatura due volte l'anno (es. In primavera e in autunno).

- Utilizzare meno acqua possibile e tenerli lontana dai contatti elettrici.
- Coprire i contatti elettrici nel telaio della batteria con il cappuccio in gomma.

- Pulisci l'e-bike con una spugna morbida o una spazzola.
- Pulire il telaio della batteria con un panno umido.
- Dopo la pulizia, controllare i connettori elettrici e lasciare asciugare l'e-bike prima di utilizzarla.

# MANUTENZIONE

## Lavoro regolare

Nilox consiglia di far revisionare la e-bike una volta all'anno presso un'officina qualificata.

### Prima di ogni viaggio

- Controllare pneumatici e ruote
- Controllare la catena
- Controllare il blocco della batteria
- Ispezionare il funzionamento del sistema frenante
- Controllare i collegamenti a bullone e vite

### Ogni 300-500 km (186-310 miglia)

- Controllare l'usura della catena e la corretta tensione / percorso
- Rimuovere lo sporco dalla catena e dal deragliatore
- Verificare che tutti i collegamenti a bullone e vite siano fissati saldamente
- Misurare i consumi dell'impianto frenante

## Ogni 3000 km (1864 miglia)

Controllare i seguenti componenti e, se necessario, sostituirli:

- auricolare
- mozzi ruota
- pedali
- catena
- cavo del cambio

## Ogni anno

- Controllare le coppie di tutti i collegamenti a vite e bullone.
- Controllare le impostazioni del cambio, della serie sterzo e dei freni
- Controllare la tensione e l'usura della catena
- Controllare pneumatici e ruote
- Verificare l'usura delle parti soggette a forti sollecitazioni

Il lavoro deve essere eseguito da uno specialista qualificato

# RISOLUZIONE DEI PROBLEMI

## Console di controllo

Problema	Possibili cause / conseguenze e soluzioni
Il sistema non si accende, il display rimane scuro.	La batteria è scarica o scarica. Verificare il livello di carica direttamente sulla batteria, caricare se necessario.
	La batteria non è posizionata correttamente nel supporto. Rimuovere la batteria e quindi reinstallarla
	Se il problema persiste nonostante l'adozione di queste misure: Far controllare l'impianto elettrico presso un'officina specializzata qualificata.

## Sistema di illuminazione

Problema	Possibili cause / conseguenze e soluzioni
L'impianto di illuminazione non funziona.	La batteria è scarica o scarica. Verificare il livello di carica direttamente sulla batteria, caricare se necessario.
	I connettori elettrici si sono allentati. Verificare i connettori elettrici.
	Se il problema persiste nonostante l'adozione di queste misure: Far controllare l'impianto elettrico presso un'officina specializzata qualificata.



## Batteria

Problema	Possibili cause / conseguenze e soluzioni
L'indicatore di carica sulla console di controllo non mostra che la batteria è "piena" anche se è stata eseguita una carica completa della batteria.	La batteria è stata influenzata dalla temperatura ambiente. La batteria si riscalda durante la procedura di carica. Lasciar raffreddare la batteria e ripetere il processo di ricarica. Seguire le istruzioni per caricare la batteria.
L'indicatore di carica sulla console di controllo non mostra in modo affidabile il livello di carica.	A causa della carica e scarica frequente e breve della batteria, non è possibile calibrare la sincronizzazione tra l'indicatore di carica e il livello di carica effettivo della batteria. Eseguire una scarica completa dopo ca. 30 cicli di carica. Questo calibrerà l'indicatore di carica al livello di carica della batteria. La durata della batteria non ne verrà influenzata.

## Sistema di azionamento / motore elettrico

Problema	Possibili cause / conseguenze e soluzioni
Il sistema può essere acceso ma il motore elettrico non fornisce alcuna assistenza.	I collegamenti elettrici sul manubrio o in prossimità del motore non sono inseriti correttamente o si sono staccati. Verificare i collegamenti elettrici sul manubrio e vicino al motore e collegare correttamente, se necessario.
	Se il problema persiste nonostante l'adozione di queste misure: Far controllare l'impianto elettrico presso un'officina specializzata qualificata.

## Sistema frenante

Problema	Possibili cause / conseguenze e soluzioni
Scarse prestazioni di frenata	Il freno non è stato inserito. Letto nel freno
	I pattini dei freni sono sporchi di olio. <ul style="list-style-type: none"><li>• Pulire i pattini del freno con alcool.</li><li>• Sostituire i pattini dei freni.</li></ul>

Problema	Possibili cause / conseguenze e soluzioni
Scarse prestazioni di frenata, nessun punto di attivazione definito.	Far registrare l'impianto frenante presso un'officina qualificata.
Il freno emette rumori stridenti durante il viaggio.	Presenza di sporco o acqua sui freni. Frena più volte per rimuovere lo sporco e l'acqua dai pattini dei freni.
	Far allineare correttamente i pattini freni in un'officina qualificata.

Problema	Possibili cause / conseguenze e soluzioni
Il freno stride quando viene applicato.	Far registrare l'impianto frenante presso un'officina qualificata.
	La tensione nei raggi della ruota è insufficiente. Far controllare e correggere la tensione dei raggi presso un'officina qualificata.
	La ruota non è fissata correttamente. Serrare i dadi e i bulloni dell'asse dei forcellini sulle ruote anteriori e posteriori alla coppia specificata.
Il freno fa rumori metallici; la decelerazione è molto brusca.	I pattini dei freni usurati possono provocare distanze di frenata più lunghe. C'è il rischio di un incidente.



## DATI TECNICI

### BICICLETTA

Massima potenza	250 W
Velocità massima	25 Km/h
Livelli di velocità	6
Motore elettrico	Mozzo posteriore

### Batteria

Caratteristiche	36V — 6Ah ioni di litio
Autonomia	25 Km
Tempo di ricarica	3h
Vita	800 cicli

Pannello	Controller a 4 tasti
----------	----------------------

## DATI TECNICI

Telaio  
Ruote  
Freni  
Forcella

Lega di alluminio  
20''  
A disco  
Lega di alluminio



# PNEUMATICI E RUOTE

## Pneumatici

Gli pneumatici omologati sono stati progettati appositamente per le pedelec. L'uso di qualsiasi altro tipo di pneumatico può comportare una maggiore resistenza al rotolamento e, di conseguenza, una portata ridotta. Inoltre, le caratteristiche di manovrabilità, la resistenza agli appartamenti e al rumore possono essere influenzati negativamente. Pertanto, quando si sostituiscono i pneumatici, assicurarsi che i nuovi pneumatici siano dello stesso tipo e dimensione con un battistrada adatto. In caso di dubbio, contattare il dealer Nilox più vicino. Le strisce riflettenti sui fianchi dei pneumatici sostituiscono i riflettori dei raggi in conformità con i requisiti legali. Rispettare il senso di rotazione durante il montaggio di uno pneumatico. Una freccia sul fianco del pneumatico indica il senso di rotazione.

Ulteriori informazioni su pneumatici e ruote sono disponibili nella sezione "Funzionamento"

(pagina 29).

## Ruota anteriore e posteriore

- Marca pneumatici: WANDA
- Dimensioni pollici: 20 x 1,75 pollici.
- Pressione: 0,8 / 2,1 bar

## Pressione dei pneumatici

Il peso a vuoto indicato si riferisce alla fornitura standard. Gli accessori e le dotazioni opzionali aumentano il peso a vuoto e riducono il carico utile massimo.

# King meter 36V

## Manuale Utente

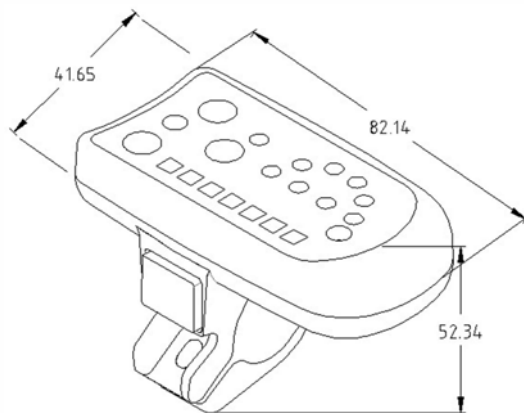

Dimensioni display: (unità: mm)



## Indicatore livello batteria

I 4 led indicano il voltaggio attuale della batteria. Quando la batteria è scarica, il led che indica il minimo di carica lampeggia. La centralina continuerà comunque a funzionare.



Livelli di carica residua

## Accendere/Spengere le luci

Premere il tasto "LIGHT" per accendere e spegnere le luci. Quando le luci sono accese, si accende anche l'indicatore superiore. Quando sono spente, l'indicatore è nero.



Tasto LUCI

## Livelli di potenza

Sono presenti 6 livelli di assistenza alla pedalata (PAS). Mentre pedali, premi il tasto "MODE" per selezionare i vari livelli. L'assistenza alla pedalata è minima al livello 1, massima al livello 6.



Tasto variazione PAS

## Codici di errore

LED Livello assistenza	SIGNIFICATO
Primo led lampeggia	Anomalia di corrente
Secondo led lampeggia	Anomalia acceleratore
Terzo led lampeggia	Anomalia fase motore
Quarto led lampeggia	Anomalia segnale motore
Quinto led lampeggia	Anomalia sensori freno
Tutti i led lampeggiano	Anomalia di comunicazione



Ulteriori informazioni sui veicoli Nilox sono disponibili sul seguente sito web: <http://www.nilox.com>

Nilox si riserva il diritto di apportare modifiche e miglioramenti a qualsiasi prodotto descritto in questo documento senza preavviso.

#### INFORMAZIONI SUL PRODOTTO

Distribuito da Esprinet Spa proprietaria del marchio Nilox

Importato da Motocicli Italiani Srl

Made in Cina

Distribuito da

**ninox**

Prodotto da

***ITALMOTO***