

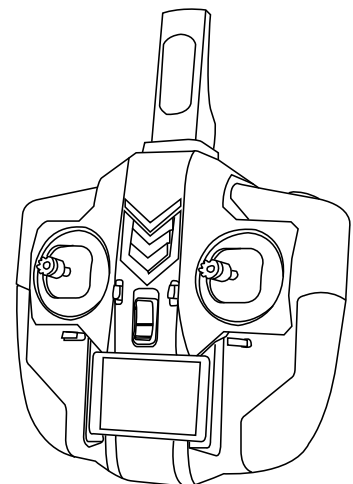

AMB74

BEDIENUNGSANLEITUNG ***INSTRUCTION MANUAL***

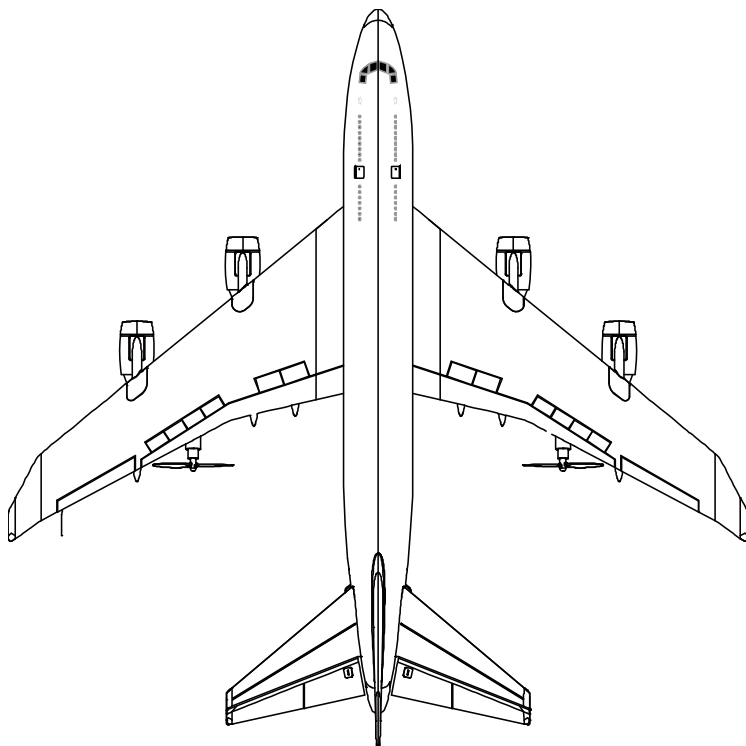

Amewi Trade e.K.

Nikolaus-Otto-Str. 18
D-33178 Borcheln
amewi.com
service@amewi.com



<https://www.facebook.com/amewicom/>

Hinweise zur Konformität

Dieses Modell wurde nach dem derzeit aktuellen Stand der Technik gefertigt. Das Produkt erfüllt die Anforderungen der geltenden europäischen und nationalen Richtlinien. Die CE-Konformität wurde nachgewiesen. Die Firma AMEWI Trade e.K. erklärt hiermit, dass dieses Produkt den grundlegenden Anforderungen und den übrigen einschlägigen Bestimmungen der Richtlinie 2014/53/EU (RED) entspricht.

Den vollständigen Text der Konformitätserklärung finden Sie unter: <https://amewi.com/de/downloads/index/search/>

Weitere Fragen zum Produkt und zur Konformität richten Sie bitte an:
AMEWI Trade e.K., Nikolaus-Otto-Str. 18, 33178 Borchten, Fax: +49 (0)5251 / 288965-19, Email: info@amewi.com.



Sicherheits- und Gefahrenhinweise



Achtung! Bei Schäden, die durch Nichtbeachten dieser Bedienungsanleitung verursacht werden, erlischt der Anspruch auf Gewährleistung! Für Folgeschäden übernehmen wir keine Haftung! Bei Sach- oder Personenschäden, die durch unsachgemäße Handhabung oder Nichtbeachten der Sicherheitshinweise verursacht werden, übernehmen wir keine Haftung!

Achtung! Aus Sicherheits- und Zulassungsgründen (CE) ist das eigenmächtige Umbauen und/oder Verändern des Gerätes nicht gestattet. Zerlegen Sie es das Modell nicht.

Achtung! Kleinteile. Erstickungs- oder Verletzungsgefahr durch Kleinteile.

Achtung! Das Produkt ist kein Spielzeug und nicht für Personen unter 14 Jahren geeignet!

Das Produkt darf nicht feucht oder nass werden.



Das Fahrzeug darf nur auf glatten, ebenen und sauberen Flächen verwendet werden.

Durch Herunterfallen aus bereits geringer Höhe wird das Produkt beschädigt.

Der gleichzeitige Betrieb von Fahrzeugen der gleichen Sende-/Empfangsfrequenz ist nicht möglich, da sich diese gegenseitig beeinflussen.

Hinweise zu Batterien / Hinweise zur Batterieentsorgung



Achtung! Batterien / Akkus gehören nicht in Kinderhände.

Ein Wechsel der Batterien oder Akkus ist nur durch einen Erwachsenen durchzuführen. Niemals wiederaufladbare Akkus mit Trockenbatterien mischen. Niemals volle mit halbleeren Akkus/Batterien mischen. Niemals Akkus verschiedener Kapazität mischen. Versuchen Sie niemals Trockenbatterien zu laden. Achten Sie auf die richtige Polarität. Defekte Akkus/Batterien sollten ordnungsgemäß (Sondermüll) entsorgt werden. Den Ladevorgang niemals unbeaufsichtigt durchführen. Bei Fragen zur Ladezeit lesen Sie die Bedienungsanleitung oder wenden Sie sich an den Hersteller.

Entsorgungshinweise



Die Firma AMEWI ist unter der WEEE Reg. Nr. DE93834722 bei der Stiftung EAR angemeldet und recycelt alle gebrauchten elektronischen Bauteile ordnungsgemäß. Elektrische und elektronische Geräte dürfen nicht in den Hausmüll! Entsorgen Sie das Produkt am Ende seiner Lebensdauer gemäß den geltenden gesetzlichen Vorschriften. Sie als Endverbraucher sind gesetzlich (Batterieverordnung) zur Rückgabe aller gebrauchten Batterien und Akkus verpflichtet, eine Entsorgung über den Hausmüll ist untersagt!

Schadstoffhaltige Batterien/Akkus sind mit nebenstehenden Symbolen gekennzeichnet, die auf das Verbot der Entsorgung über den Hausmüll hinweisen. Die zusätzlichen Bezeichnungen für das ausschlaggebende Schwermetall sind: Cd=Cadmium, Hg=Quecksilber, Pb=Blei (Bezeichnung steht auf Batterie/Akku z.B. unter den links abgebildeten Mülltonnen-Symbolen).



Durch die RoHS Kennzeichnung bestätigt der Hersteller, dass alle Grenzwerte bei der Herstellung beachtet wurden.



Mit dem Recyclingsymbol gekennzeichneten Batterien können Sie in jedem Altbatterie-Sammelbehälter (bei den meisten Supermärkten an der Kasse) entsorgen. Sie dürfen nicht in den Rest- bzw. Hausmüll.



Die Firma AMEWI Trade e.K. beteiligt sich am Dualen System für Verkaufsverpackungen über die Firma Landbell AG. Die verwendeten Verpackungen werden von Partner-Unternehmen (Entsorgern) bei den privaten Endverbrauchern (Haushalten, „Gelber Sack“, „Gelbe Tonne“) abgeholt, sortiert und ordnungsgemäß verwertet. Die Teilnahme an einem Dualen System trägt zur CO₂-Einsparung teil.

Declaration of Conformity

This product has been manufactured according to actual technical standards. The product is matching the requirements of the existing european and national guidelines. The Declaration of Conformity has been proofed. AMEWI Trade e.K. declares that this product is matching the basic requirements and remaining regulations of the guideline 2014/53/EU (RED). The declarations and documents are stored at the manufacturer and can be requested and applied there.

The full text of the declaration of conformity can be found at: <https://amewi.com/de/downloads/index/search/>

For additional questions to the product and conformity please contact:

AMEWI Trade e.K., Nikolaus-Otto-Str. 18, DE-33178 Borchten, Fax: +49 (0)5251 / 288965-19, Email: info@amewi.com.



Security and Hazard Warnings



Attention! For damage, caused by disregarding of the manual, warranty expires !

We are not liable for secondary failures, material or personal damage, caused by improper usage or disregarding the security notices.

Attention! Based on security and registration (CE) reasons, it is forbidden to modify the product personally. Do not disassemble the product.

Attention! Small parts. Danger of suffocation or risk of injury caused by small parts.

Attention! Suitable for people aged 14+ !



The product is not allowed to get moist or wet. The product is only allowed to be used on flat and clean surfaces. Even a drop down from a small height can cause damage to the product. Usage of more then one Products of same Frequency at the same time is not possible, because it will affect each other.

Battery Notice and Battery Disposal



Attention! Battery do not belong in childrens hands. A change of the battery has to be done by an adult person. Never mix chargeable batteries with non-chargeable batteries. Never mix fully charged batteries with almost empty batteries. Never mix batteries of different capacities. Never try to charge dry batteries. Take care of the correct polarity. Defective batteries belong to special waste. Never leave a charging battery unattended. For questions about the charging time please read the manual or ask the manufacturer.

Disposal



The company AMEWI is registered below the WEEE Reg. Nr. DE93834722 at the foundation EAR and recycles all used electronic parts properly. Electric and electronical products are not allowed to put in household garbage. Please dispose the product at the end of the lifetime accroding to the actual laws. You as a customer are responsible by law for the return of all used batteries, a disposal over the household garbage is forbidden !

Batteries containing hazardous substances are marked with the alongside symbols, which point to the prohibition of disposal in household garbage.

Additional notations for the critical heavy metal are: Cd=Cadmium, Hg=Quecksilver, Pb=lead (Label is placed on the batteries, for example below the bottom left trash symbols).



Based on RoHS labeling the manufacturer confirms, that all limit values were taken care of at the time of manufacturing.



Batteries labeled with the recycling symbol can be put into used battery collecting tank. (Most supermarkets have)
They are not allowed to be put into local household garbage.



AMEWI Trade e.K. is involved in the dual system for boxing over the company Firma Landbell AG. All used boxes are collected from partner companies (waste disposal contractor) at private customers (local household), sorted and properly utilized. The Involvement in a Dual Systems helps to save CO² Emissions.

EINLEITUNG / INTRODUCTION

Wir danken Ihnen für den Kauf des Modells eines Passagierflugzeuges. Bitte lesen Sie diese Anleitung komplett durch und heben Sie sie für spätere Verwendung gut auf.

WICHTIGE HINWEISE:

Die AMB74 ist kein Spielzeug. Der Betrieb kann gefährlich sein. Bitte halten Sie sich an die Anweisungen in dieser Anleitung. Jede Modifikation kann zu Verletzungen führen. Der Hersteller übernimmt keine Haftung für Schäden bei unsachgemäßer Handhabung.

Anfänger sollten unbedingt mit einem erfahrenen Piloten üben. Fliegen Sie nur auf Modellflugplätzen.

Dieses Produkt ist nicht für Kinder unter 14 Jahren geeignet.

Thank you for purchasing this model of a passenger plane. Please read the complete instructions and keep it for future reference.

IMPORTANT NOTES:

AMB74 is not a toy. The operation can be dangerous. Please follow the instructions in this manual. Any modification can cause injury. The manufacturer assumes no liability for damage caused by improper handling.

Beginners should practice with an experienced pilot. Fly only on model airfields.

This product is not suitable for children under 14 years.

SICHERHEITSHINWEISE / SAFETY NOTES

Fliegen Sie auf weitem, sicherem Gelände und nicht in der Nähe von Menschen. Bestenfalls auf einem Modellflugplatz.

Dieses Modell ist für Indoor- und Outdoor (Die Windstärke darf nicht mehr als 4 betragen) Flüge geeignet. Wählen Sie ein Gelände ohne Hindernisse und halten Sie Abstand zu Gebäuden, Menschenansammlungen und Tieren.

Fly on wide, safe terrain and not near people. At best, on a model airfield.

This model is suitable for indoor and outdoor (The wind grade must not more than 4) flights. Choose a terrain with no obstacles and keep your distance to buildings, crowds and animals.



FEUCHTIGKEIT VERMEIDEN / PREVENT MOISTURE

Das Modell beinhaltet empfindliche elektronische Komponenten. Bitte halten Sie das Flugzeug fern von jeglicher Feuchtigkeit. Wasser oder Feuchtigkeit kann zu Fehl Funktionen führen, was im schlimmsten Fall zum Crash führen kann. Also, fliegen Sie niemals im Regen.

The model contains sensitive electronic components. Please keep the aircraft away from any moisture. Water or moisture can lead to malfunctioning, which in the worst case can lead to a crash. So never fly in the rain.

SICHERHEITSHINWEISE FÜR LIPOS / SAFETY NOTES FOR LIPOS

Die Nutzung eines Lithium-Polymer-Akkus ist im Vergleich zu anderen Batterien mit höheren Risiken verbunden, daher ist es unerlässlich, die Gebrauchsanweisungen zu befolgen. Hersteller und Händler übernehmen keine Haftung für zufällige Schäden, die durch unsachgemäße Verwendung entstehen.

Um mögliche Brände und Explosionen zu vermeiden verwenden Sie kein anderes als das original mitgelieferte bzw. vom Hersteller empfohlene Ladegerät. Lithium Akkus dürfen weder gequetscht, zerlegt, verbrannt verpolt werden. Schließen Sie den Akku niemals kurz!

Das Aufladen des Akkus muss zu jeder Zeit und an einem für Kinder unzugänglichen Ort erfolgen.

Unterbrechen Sie die Verwendung oder das Aufladen des Akkus, wenn die Akkutemperatur nach dem Gebrauch ungewöhnlich ansteigt. Die weitere Verwendung des Akkus kann dazu führen, dass sich der Akku ausdehnt, verformt, explodiert oder sogar ein Brandrisiko darstellt.

Bitte entsorgen Sie verbrauchte Akkus gemäß den örtlichen Gesetzen und Verordnungen. Werfen Sie Akkus niemals in den Hausmüll etc.

Lithium-Polymer batteries poses higher operational risks compared to other battery chemistry, thus it is imperative to follow its usage instructions. Manufacturer and dealer assume no liability for accidental damages caused by improper usage.

Do not use charger other than the factory supplied unit to avoid potential fire and explosion.

Do not crush, disassemble, burn and reverse polarity. Avoid metallic materials to meet battery's polarity and cause it short and never puncture batteries to avoid fire hazards.

Battery charging must always be done under supervision and at location out of reach by children.

Please stop the usage or charge of battery should there be an unusual increase in battery temperature after use. Continue use of battery may cause it to expand, deform, explode or even result in fire hazards.

Please dispose depleted batteries according to local laws and ordinances. Do not dispose improperly.

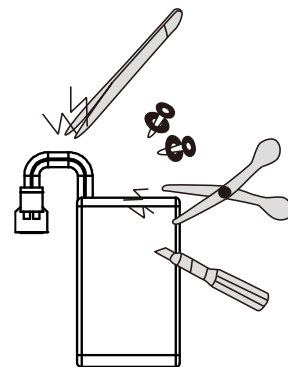

BEZEICHNUNGEN / DESIGNATION

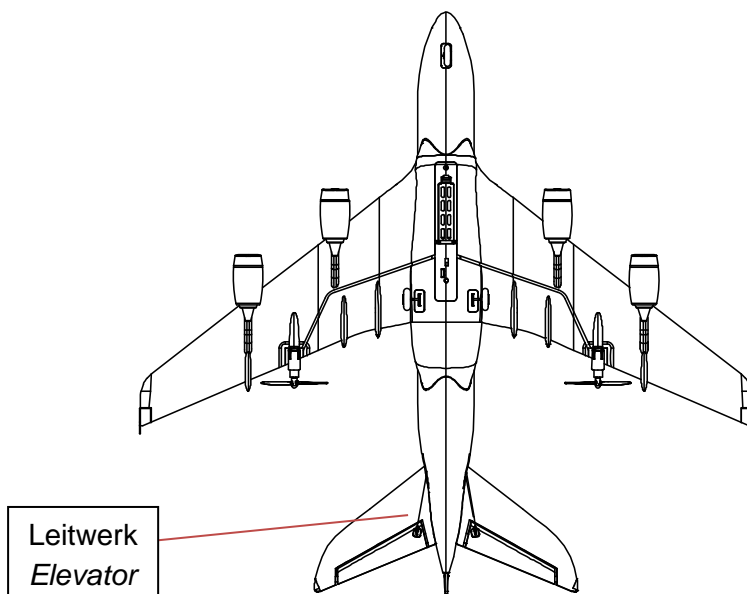
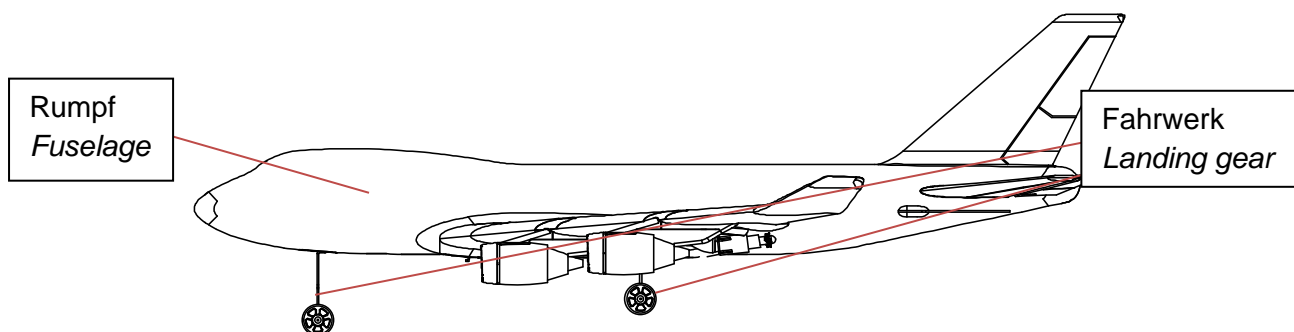
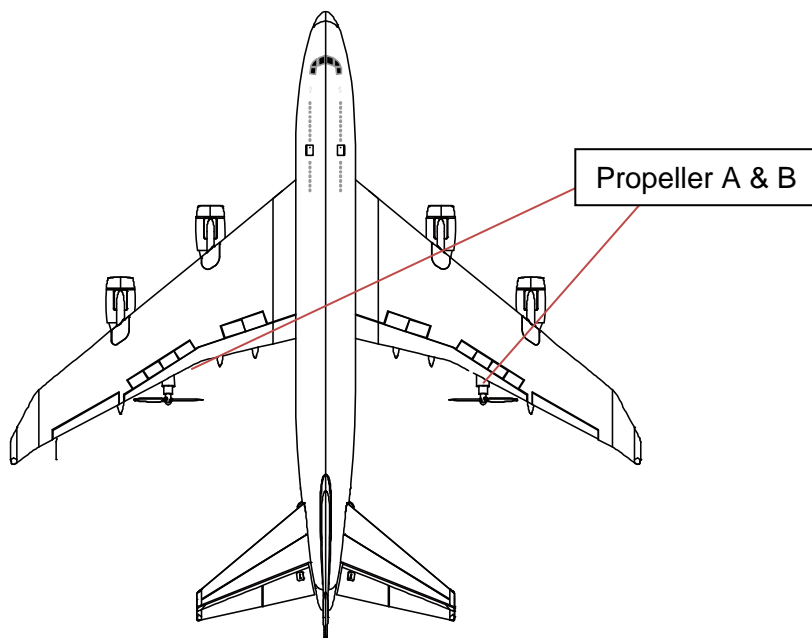

VORBEREITUNG / PREPERATION

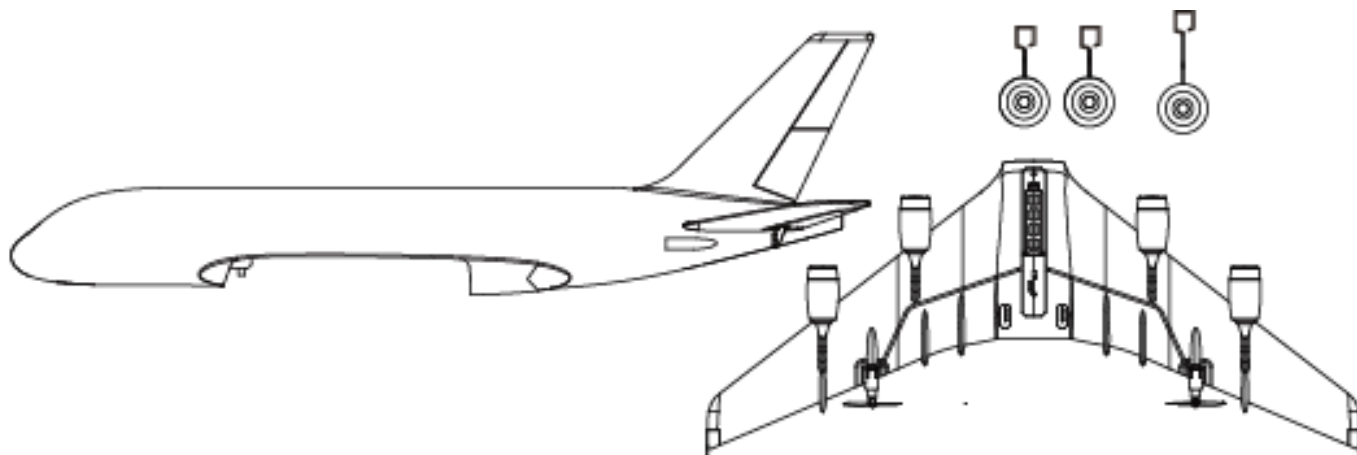

1. Verbinden Sie Stecker der Tragflächen mit der Buchse am Rumpf.
 Connect the plug on the wing and socket on fuselage by color

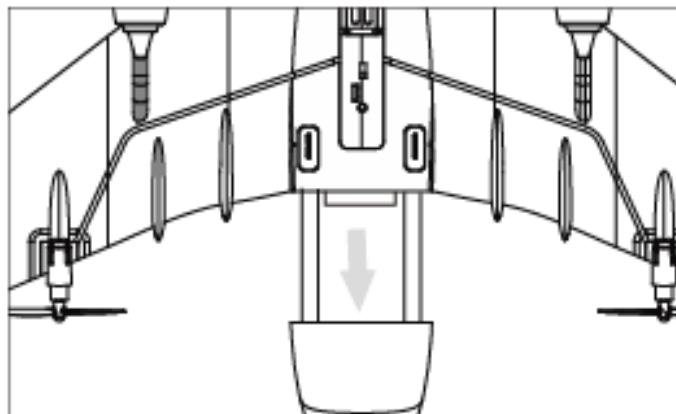

2. Richten Sie die Tragflächen am Steckplatz aus.
 Align the wing with the slot.

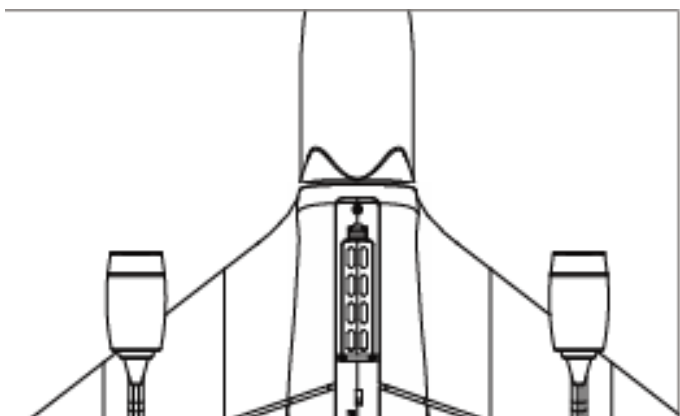

3. Befestigen Sie die Tragflächen mit den Schrauben.
 Secure the wing with screws

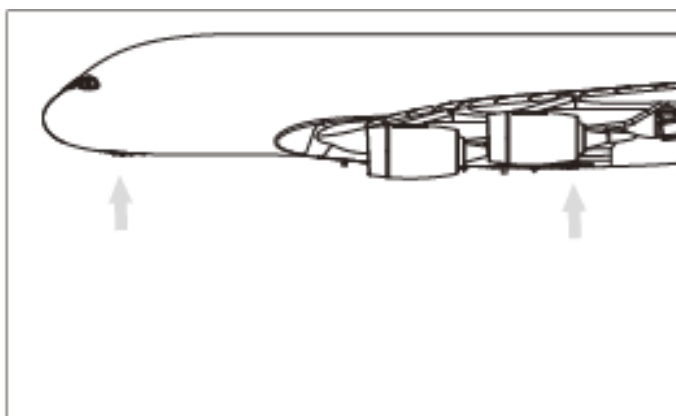

4. Bringen Sie das vordere und hintere Fahrwerk unten am Rumpf an.
 Insert front and rear landing gear into the groove at the bottom of fuselage.

FERNSTEUERUNG / REMOTE CONTROL

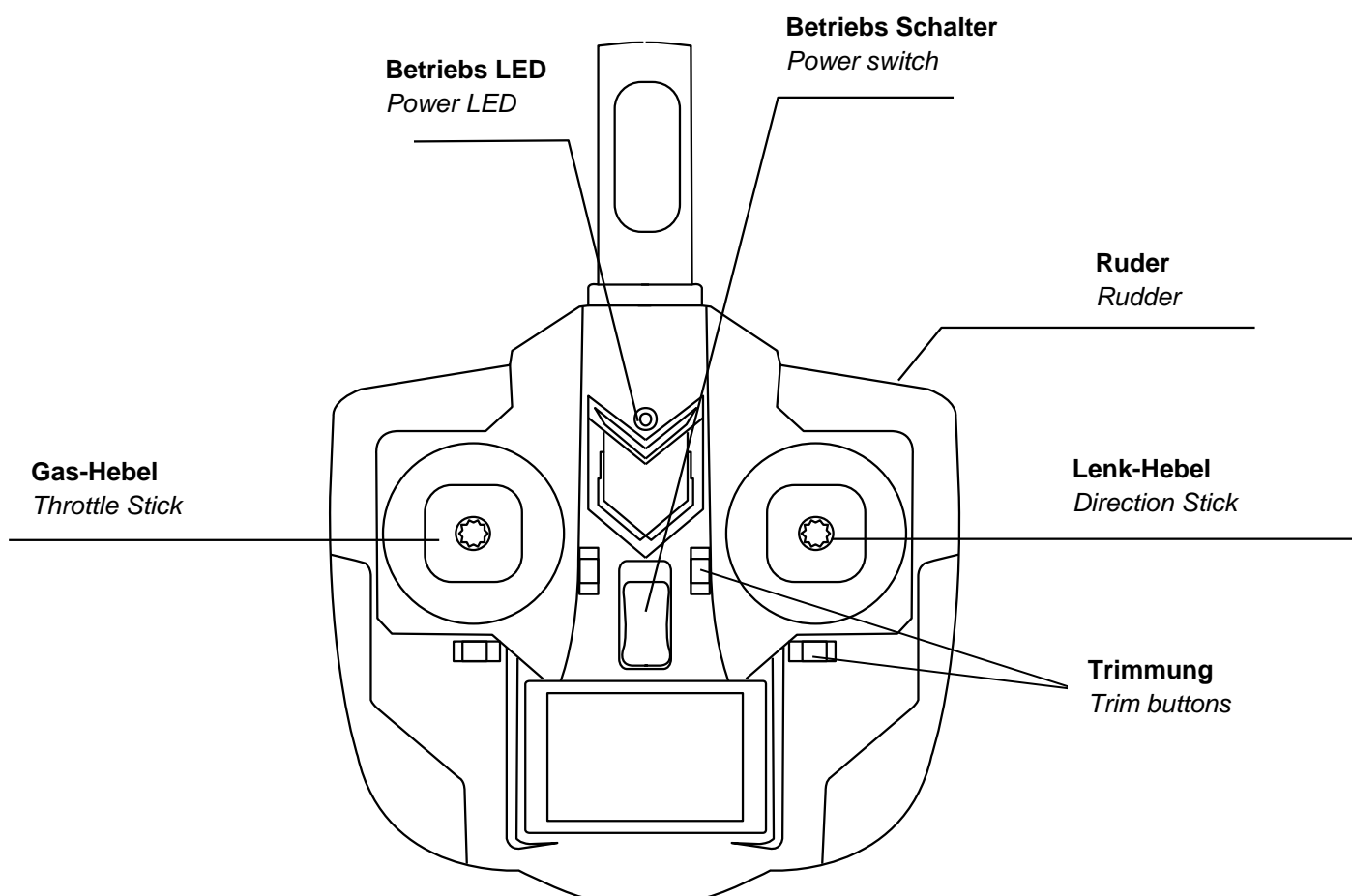

EINLEGEN DER BATTERIEN / BATTERY INSTALLATION

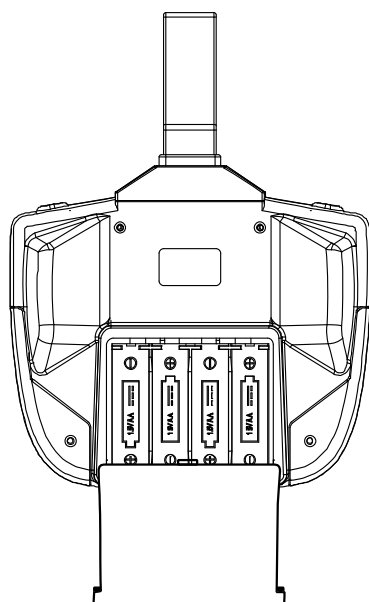

Schieben Sie den Deckel des Batteriefachs nach unten.
 Legen Sie die Batterien ein, achten Sie unbedingt auf Polarität.

*Slide the battery cover to open by following the arrow
 Insert the batteries, please note the polarity.*

AKKU LADEN / BATTERY CHARGING

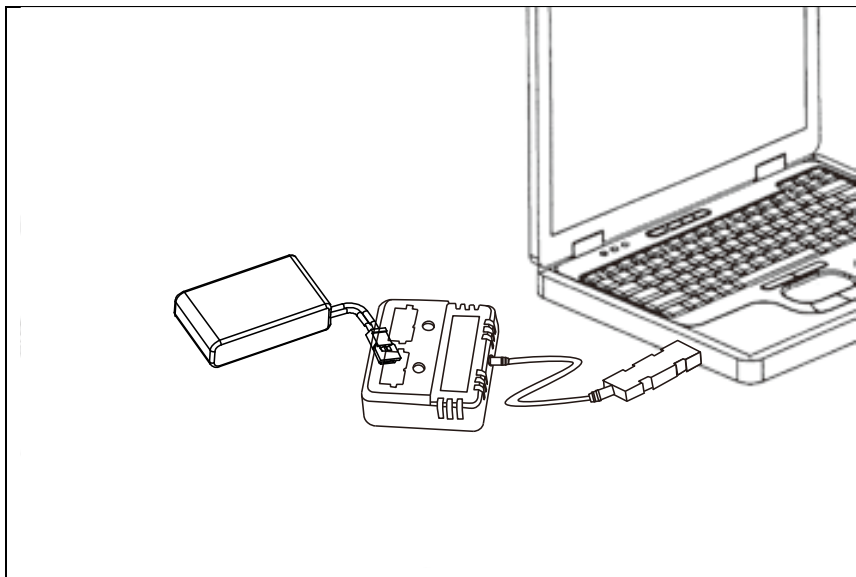

Schließen Sie das USB-Ladegerät an einem USB-Netzteil oder Laptop etc. an.

Schließen Sie anschließend den Akku am Ladegerät an.

Während des Ladens leuchtet die rote LED. Sobald der Ladevorgang beendet ist, erlischt die LED.

Plug the USB-charger to laptop or smartphone power supply. Then plug battery into the charger.

The indicator lights up red during charging. If the red light goes out, the charging is complete.

Die Ladezeit beträgt ca. 60 Minuten.

The charging time is about 60 minutes.

BINDEN VON SENDEUR UND EMPFÄNGER / BINDING TRANSMITTER AND RECEIVER

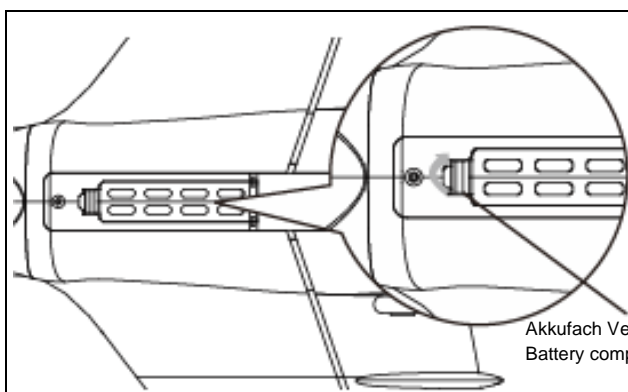

Schritt 1 / Step 1

Schließen Sie den Akku an der Empfängerelektronik an. Die LED blinkt.

Plug the battery to airplane electronic, the indicator is blinking.

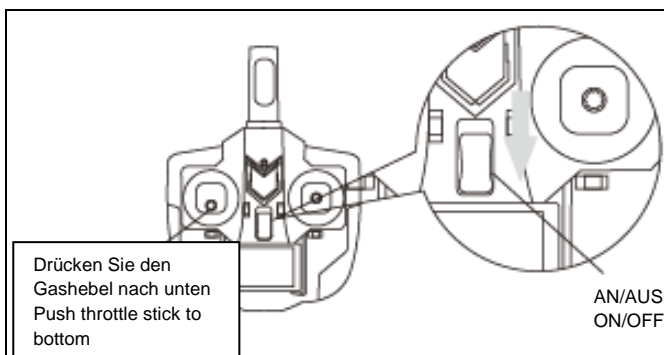

Schritt 2 / Step 2

Schalten Sie die Fernsteuerung an, der Bindevorgang beginnt. Es ertönt ein „di di“, die LED hört auf zu blinken.

Turn on the remote control, it will binding with airplane. After “di di” sound, the indicator light will stop blinking.

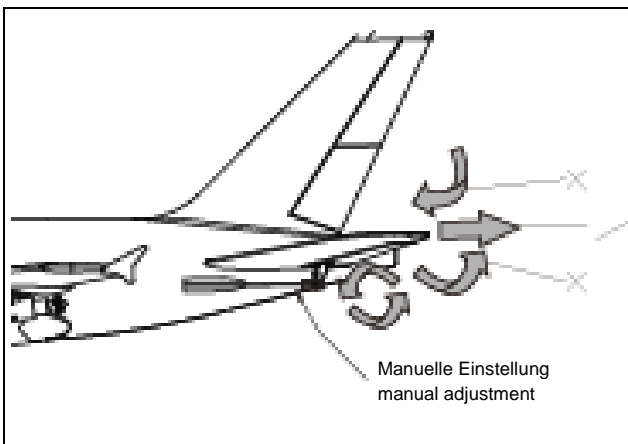

Schritt 3 / Step 3

Alle Servos sollten nach dem Bindevorgang in der Mittelposition stehen. Falls dies nicht der Fall ist, muss dies manuell über die Trimmung erfolgen.

All the rudder should be at the middle position after binding. If not, please adjust to middle position by using the trim buttons

FLUG UND LANDUNG / FLIGHT AND LANDING

Wenn der Motor blockiert wird, darf er nicht betrieben werden, um ein Durchbrennen zu vermeiden.
The motor must not be operated in the blocked state to prevent the motor from burning through.

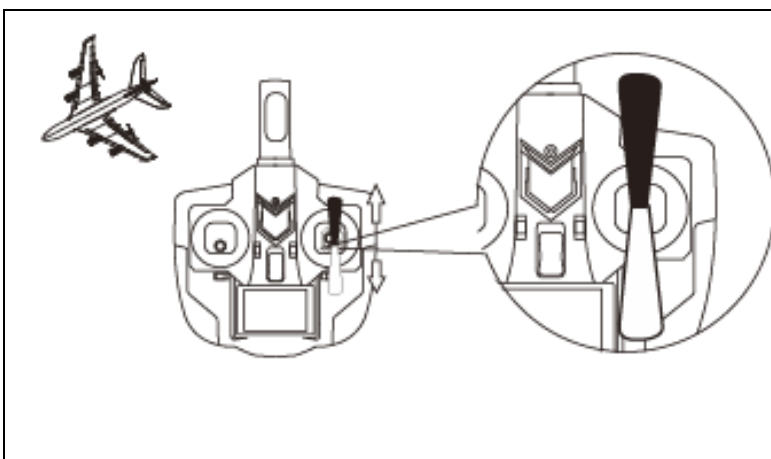

Starten

Stellen Sie das Flugzeug auf einen ebenen Grund mit der Nase gegen den Wind. Drücken Sie nun den Gashebel langsam nach oben. Ziehen Sie nun den Richtungsstick langsam nach hinten, das Flugzeug hebt ab.

Take off

Put the plane on a flat surface with nose in the wind. Push the throttle stick upwards. Pull the direction stick slowly backwards, the plane takes off.

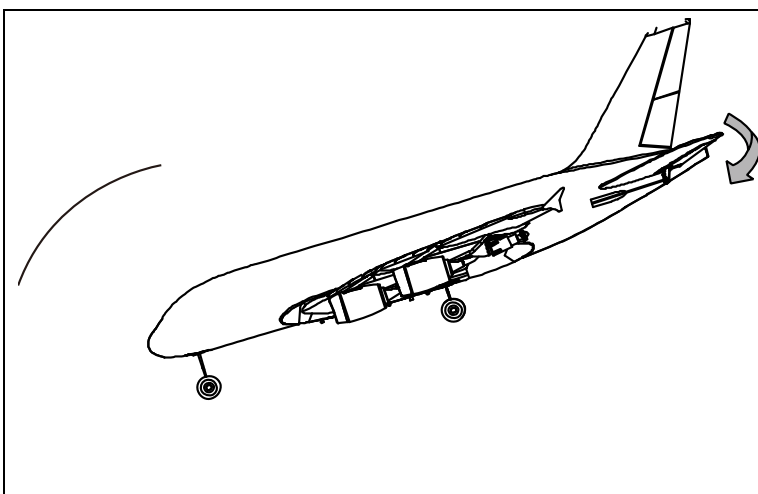

Landen

Bitte landen Sie das Flugzeug, wenn Sie merken, dass der Akku schwächer wird. Reduzieren Sie zuerst die Flughöhe. Ziehen Sie den Gashebel langsam nach unten. Korrigieren Sie mit dem Richtungshebel die Lage des Flugzeuges.

Landing

Please land when the aircraft is underpowered. First reduce the flying height, then pull the throttle stick until airplane landing. Correct the attitude by using the direction stick.

Bitte entnehmen Sie den Akku direkt nach dem Flug.
Please remove battery if you finished flying.

Wenn Sie die Fernsteuerung längere Zeit nicht benutzen, nehmen Sie bitte die Batterien aus der heraus.
If you do not use the remote control for a long time, please remove the battery.

FEHLERBEHEBUNG / TROUBLE SHOOTING

Problem	Ursache <i>Cause</i>	Lösung <i>Solution</i>
Die Kontrollleuchte blinkt weiter und das Flugzeug reagiert nicht. <i>The indicator light continues to flash after the aircraft is powered on but the operation is not reflected.</i>	Fehler beim verbinden <i>Binding failure</i>	Bitte starten Sie den Bindevorgang erneut (s. Anleitung) <i>Please re-bind according to manual</i>
Keine Reaktion, nachdem der Akku angeschlossen wurde. <i>No response after battery is connected to airplane.</i>	Keine Stromversorgung <i>No power</i>	Prüfen Sie die Spannung des Akkus und der Batterien im Sender. <i>Check the voltage of the battery and the batteries in the transmitter.</i>
Motor dreht nicht, Empfänger LED blinkt. <i>Motor does not respond to throttle stick, receiver flashes.</i>	Akku leer <i>Battery depleted</i>	Laden Sie den Akku <i>Charge the battery</i>
Der Motor reagiert nicht, die Servos funktionieren. <i>Motor fails but servos still working</i>	1. Der Gashebel hat sich beim Binden nicht in der untersten Position befunden. 2. Motor defekt 1. The throttle stick was not on lowest position when connecting the battery. 2. Motor defective	1. Ziehen Sie den Gashebel nach unten und schließen Sie den Akku neu an. 2. Tauschen Sie den Motor 1. Lower throttle stick and re-plug the battery. Replace motor
Der Motor dreht aber das Flugzeug hebt nicht ab. Motor spins but unable to take off.	1. Propeller deformiert 2. Akku leer 1. Deformed propeller 2. Battery depleted	1. Tauschen Sie den Propeller aus 2. Laden Sie den Akku 1. Replace propeller 2. Charge the battery
Das Flugzeug vibriert sehr stark Abnormal aircraft vibration	1. Propeller deformiert 2. Motorschaft verbogen 1. Deformed propeller 2. Motor shaft bending	1. Tauschen Sie den Propeller aus 2. Tauschen Sie den Motor 1. Replace propeller 2. Replace the Motor

