

Originalfassung

DE BETRIEBSANLEITUNG

TELLERSCHLEIFMASCHINE

Übersetzung / Translation

EN USER MANUAL

DISC SANDER

NL HANDLEIDING

SCHOTELSLIJPMACHINE



TSM 250



1 INHALT /INDEX

1	INHALT /INDEX	2
2	SICHERHEITSSYMBOL / SAFETY SIGNS / VEILIGHEIDSSYMBOL	5
3	TECHNIK / TECHNIC / TECHNIEK	7
3.1	Komponenten / components / Componenten.....	7
3.2	Technische Daten / technical details / Technische gegevens.....	7
4	VORWORT (DE)	9
5	SICHERHEIT	10
5.1	Bestimmungsmäßige Verwendung	10
5.2	Sicherheitshinweise	11
5.3	Restrisiken	12
6	BETRIEB	13
6.1	Betriebshinweise.....	13
6.2	Elektrischer Anschluss.....	14
6.3	Bedienung	15
6.3.1	EIN/AUS.....	15
6.3.2	Tischneigung.....	15
6.3.3	Gehrungsanschlag	15
6.3.4	Absauganschluss	15
7	WARTUNG	16
7.1	Instandhaltung und Wartungsplan.....	16
7.2	Schleifscheibenwechsel.....	17
7.3	Lagerung	17
7.4	Reinigung	17
7.5	Entsorgung.....	17
8	FEHLERBEHEBUNG	18
9	PREFACE (EN)	19
10	SAFETY	20
10.1	Intended Use	20
10.2	Security instructions	21
10.3	Remaining risk factors	22

11 OPERATION	23
11.1 Operation instructions	23
11.2 Power supply	24
11.3 Operation	25
11.3.1 ON/OFF	25
11.3.2 Table.....	25
11.3.1 Miter gauge.....	25
11.3.1 Dust collector plug	25
12 MAINTENANCE	26
12.1 Maintenance plan	26
12.2 Changing grinding disc	26
12.3 Storage	27
12.4 Cleaning	27
12.5 Disposal	27
13 TROUBLE SHOOTING	28
14 VOORWOORD (DE)	29
15 VEILIGHEID	30
15.1 Reglementaire toepassing	30
15.2 Veiligheidsaanwijzingen	31
15.3 Restrisico's	32
16 BEDRIJF	33
16.1 Gebruiksaanwijzingen	33
16.2 Elektrische aansluiting	34
16.3 Bediening	35
16.3.1 AAN/UIT	35
16.3.2 Tafelhelling	35
16.3.3 Verstekaanslag	35
16.3.4 Afzuigaansluiting.....	35
17 ONDERHOUD	36
17.1 Instandhouding en onderhoudsplan	36
17.2 Slijpschijven vervangen	37
17.3 Opslag	37
17.4 Reiniging	37
17.5 Verwijdering	37

18 VERHELPEEN VAN FOUTEN	38
19 SCHALTPLAN / WIRING DIAGRAM / SCHAKELSCHEMA	39
20 ERSATZTEILE / SPARE PARTS / RESERVEONDERDELEN	40
20.1 Ersatzteilbestellung / spare parts order / Bestelling van reserveonderdelen	40
20.2 Explosionszeichnung / explosion drawing / Explosietekening	41
21 EG-KONFORMITÄTSEKTLÄRUNG/CE-CERTIFICATE OF CONFORMITY	43
22 GARANTIEERKLÄRUNG	44
23 GUARANTEE TERMS	45
24 GARANTIEVERKLARING	46

2 SICHERHEITSZEICHEN / SAFETY SIGNS / VEILIGHEIDSSYMBOLLEN

DE	<i>SICHERHEITSZEICHEN</i>	EN	<i>SAFETY SIGNS</i>	NL	<i>VEILIGHEIDSSYMBOLLEN</i>
	<i>BEDEUTUNG DER SYMBOLE</i>		<i>DEFINITION OF SYMBOLS</i>		<i>BETEKENIS VAN DE SYMBOLEN</i>

DE CE-KONFORM: *Dieses Produkt entspricht den EG-Richtlinien*

EN EC-CONFORM: *This product complies with EC-directives*

NL CE-CONFORM: *Dit product voldoet aan de EG-Richtlijnen.*



DE ANLEITUNG LESEN! *Lesen Sie die Betriebs- und Wartungsanleitung Ihrer Maschine aufmerksam durch und machen Sie sich mit den Bedienelementen der Maschine gut vertraut um die Maschine ordnungsgemäß zu bedienen und so Schäden an Mensch und Maschine vorzubeugen.*

EN READ THE MANUAL! *Read the user and maintenance manual carefully and get familiar with the controls in order to use the machine correctly and to avoid injuries and machine defects.*

NL HANDLEIDING LEZEN! *Lees de gebruiks- en onderhoudsaanwijzingen van uw machine zorgvuldig door en maak u vertrouwd met de bedieningselementen van de machine, om de machine correct te bedienen en zo lichamelijke letsels en materiële schade te voorkomen.*



DE WARNUNG! *Beachten Sie die Sicherheitssymbole! Die Nichtbeachtung der Vorschriften und Hinweise zum Einsatz der Maschine kann zu schweren Personenschäden und tödliche Gefahren mit sich bringen.*

EN ATTENTION! *Ignoring the safety signs and warnings applied on the machine as well as ignoring the security and operating instructions can cause serious injuries and even lead to death.*

NL WAARSCHUWING! *Neem de veiligheidssymbolen in acht! Het niet in acht nemen van de voorschriften en aanwijzingen voor het gebruik van de machine kan tot ernstige lichamelijke letsels en dodelijke gevaren leiden.*



DE Allgemeiner Hinweis

EN General note

NL ALGEMENE AANWIJZINGEN



DE Schutzausrüstung tragen!

EN Protective clothing!

NL Beschermende uitrusting dragen!



DE

Maschine vor Wartung und Pausen ausschalten und Netzstecker ziehen!

EN

Stop and pull out the power plug before any break and engine maintenance!

NL

Machine vóór onderhoud en pauzes uitschakelen en stekker uittrekken!



DE

Feuer, offenes Licht und Rauchen verboten!

EN

Fire, naked flame and smoking forbidden!

NL

Vuur, open licht en roken verboden!



DE

Gefährliche elektrische Spannung!

EN

High voltage!

NL

Gevaarlijke elektrische spanning!

3 TECHNIK / TECHNIC / TECHNIEK

3.1 Komponenten / components / Componenten

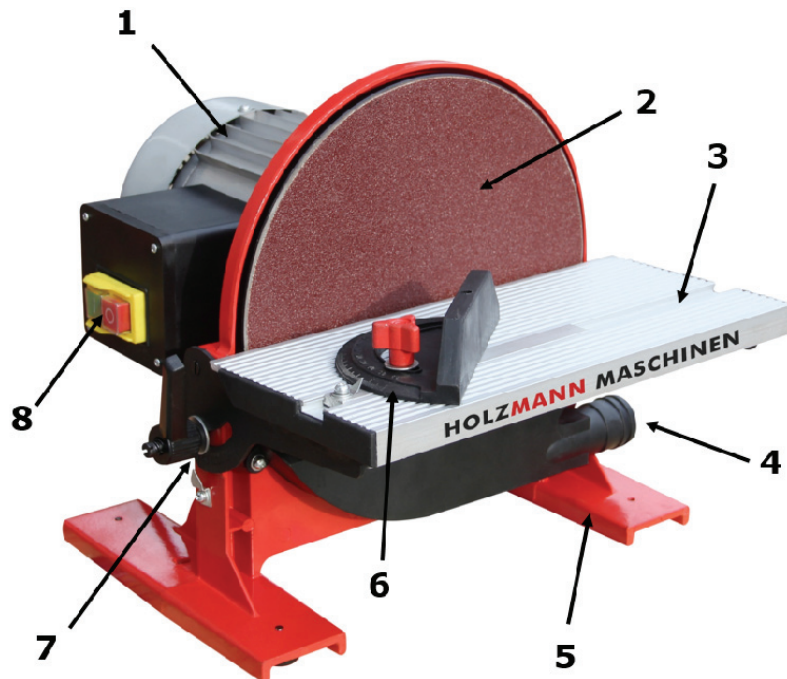

TSM 250			
1	Motor / motor / Motor	5	Standfuß / base / Standvoet
2	Schleifteller / sanding disc / Slijpschotel	6	Winkelanschlag / miter gauge / Hoekaanslag
3	Arbeitstisch / working table / Tafel	7	Winkelverstellung / angle adjustment / Hoekverstelling
4	Absauganschluss / dust collector plug / Afzuigaansluiting	8	Ein-Aus-Schalter / On-Off-switch / Aan/Uit schakelaar

3.2 Technische Daten / technical details / Technische gegevens

TSM 250	
Netspannung / voltage / Netspanning	230 V / 50 Hz
Leistung / motorpower / Vermogen	550 W
Drehzahl / speed / Toerental	1450 min ⁻¹
Schleifscheibe / sanding disc / Slijpschijf	Ø 254mm
Absauganschluss / dust collector plug / Afzuigaansluiting	Ø 35mm
Tischgröße / table size / Afzuigaansluiting	290 x 140 mm
Tischschwenkung / table tilt / Tafelzwenking	± 45°
Maschinenmaße / machine dimension /	350 x 380 x 300mm

Afmetingen machine	
Gewicht / weight / Gewicht	11 kg

4 VORWORT (DE)

Sehr geehrter Kunde!

Diese Betriebsanleitung enthält Informationen und wichtige Hinweise zur Inbetriebnahme und Handhabung der Tellerschleifmaschine TSM 250.

Folgend wird die übliche Handelsbezeichnung des Geräts (siehe Deckblatt) in dieser Betriebsanleitung durch die Bezeichnung "Maschine" ersetzt.



Die Betriebsanleitung ist Bestandteil der Maschine und darf nicht entfernt werden. Bewahren Sie sie für spätere Zwecke auf und legen Sie diese Anleitung der Maschine bei, wenn sie an Dritte weitergegeben wird!

Bitte beachten Sie die Sicherheitshinweise!

Lesen Sie vor Inbetriebnahme diese Anleitung aufmerksam durch. Der sachgemäße Umgang wird Ihnen dadurch erleichtert, Missverständnissen und etwaigen Schäden wird vorgebeugt.

Halten Sie sich an die Warn- und Sicherheitshinweise. Missachtung kann zu ernststen Verletzungen führen.

Durch die ständige Weiterentwicklung unserer Produkte können Abbildungen und Inhalte geringfügig abweichen. Sollten Sie Fehler feststellen, informieren Sie uns bitte.

Technische Änderungen vorbehalten!

Kontrollieren Sie die Ware nach Erhalt unverzüglich und vermerken Sie etwaige Beanstandungen bei der Übernahme durch den Zusteller auf dem Frachtbrief!

Transportschäden sind innerhalb von 24 Stunden separat bei uns zu melden.

Für nicht vermerkte Transportschäden kann Holzmann keine Gewährleistung übernehmen.

Urheberrecht

© 2015

Diese Dokumentation ist urheberrechtlich geschützt. Die dadurch verfassungsmäßigen Rechte bleiben vorbehalten! Insbesondere der Nachdruck, die Übersetzung und die Entnahme von Fotos und Abbildungen werden gerichtlich verfolgt.

Als Gerichtsstand gilt das Landesgericht Linz oder das für 4170 Haslach zuständige Gericht.

Kundendienstadresse

HOLZMANN MASCHINEN GmbH

AT-4170 Haslach, Marktplatz 4
AUSTRIA

Tel +43 7289 71562 - 0

Fax +43 7289 71562 - 4

info@holzmann-maschinen.at

5 SICHERHEIT

5.1 Bestimmungsmäßige Verwendung

Die Maschine nur in technisch einwandfreiem Zustand sowie bestimmungsgemäß, sicherheits- und gefahrenbewusst benutzen! Störungen, welche die Sicherheit beeinträchtigen können, umgehend beseitigen lassen!

Es ist generell untersagt, sicherheitstechnische Ausrüstungen der Maschine zu ändern oder unwirksam zu machen!

Die Maschine ist ausschließlich für folgende Tätigkeiten bestimmt:

Zum Schleifen von Holz- und holzähnlichen Stoffen.

Für eine andere oder darüber hinausgehende Benutzung und daraus resultierende Sachschäden oder Verletzungen übernimmt HOLZMANN-MASCHINEN keine Verantwortung oder Garantieleistung.

WARNUNG	
	<ul style="list-style-type: none">▪ Verwenden Sie nur für die Maschine zulässige Schleifmittel!▪ Verwenden Sie nie schadhafte Schleifmittel!▪ Benutzen Sie die Maschine niemals mit defekten oder ohne montierte trennende Schutzeinrichtung <p style="text-align: center;">HÖCHSTE VERLETZUNGSGEFAHR!</p>

Arbeitsbedingungen

Die Maschine ist für die Arbeit unter folgenden Bedingungen bestimmt:

Feuchtigkeit	max. 70%
Temperatur	von +5°C bis +40°C

Die Maschine ist nicht für den Betrieb unter explosionsgefährlichen Bedingungen bestimmt.

Die Maschine darf nur für Trockenschleifen benutzt werden.

Die Maschine darf nicht in feuchten Räumen oder Außenbereichen eingesetzt oder gelagert werden.

Unzulässige Verwendung

- Der Betrieb der Maschine unter Bedingungen außerhalb der in dieser Anleitung angegebenen Grenzen ist nicht zulässig.
- Der Betrieb der Maschine ohne die vorgesehenen Schutzvorrichtungen ist unzulässig
- Die Demontage oder das Ausschalten der Schutzvorrichtungen ist untersagt.
- Unzulässig ist der Betrieb der Maschine mit Werkstoffen, die nicht ausdrücklich in diesem Handbuch angeführt werden.
- Unzulässig ist der Gebrauch von Werkzeugen, die nicht für den Gebrauch mit der Maschine geeignet sind.
- Etwaige Änderungen in der Konstruktion der Maschine sind unzulässig.
- Der Betrieb der Maschine auf eine Art und Weise bzw. zu Zwecken, die den Anweisungen dieser Bedienungsanleitung nicht zu 100% entspricht, ist untersagt.
- Lassen Sie die Maschine nie unbeaufsichtigt, vor allem nicht, wenn Kinder in der Nähe sind!
- Die Maschine ist nicht für das Schleifen von Beton vorgesehen!

5.2 Sicherheitshinweise

Warnschilder und/oder Aufkleber an der Maschine, die unleserlich sind oder entfernt wurden, sind umgehend zu erneuern!

Örtlich geltende Gesetze und Bestimmungen können das Mindestalter des Bedieners festlegen und die Verwendung dieser Maschine einschränken!

Zur Vermeidung von Fehlfunktionen, Schäden und gesundheitlichen Beeinträchtigungen sind folgende Hinweise **UNBEDINGT** zu beachten:



- **Arbeitsbereich sauber und frei von Öl, Fett und Materialresten halten!**
- **Für eine ausreichende Beleuchtung im Arbeitsbereich der Maschine sorgen!**
- **Arbeiten Sie in gut durchgelüfteten Räumen!**
- **Überlasten Sie die Maschine nicht!**
- **Achten Sie bei der Arbeit auf einen stets sicheren Stand.**
- **Halten Sie Ihre Hände während dem Betrieb vom Schleifmittel fern**
- **Bei Müdigkeit, Unkonzentriertheit bzw. unter Einfluss von Medikamenten, Alkohol oder Drogen ist das Arbeiten an der Maschine verboten!**
- **Die Maschine darf nur von einer Person bedient werden**
- **Die Maschine darf nur vom eingeschulten Fachpersonal bedient werden.**
- **Unbefugte, insbesondere Kinder, und nicht eingeschulte Personen sind von der laufenden Maschine fern zu halten!**
- **Achten Sie darauf, dass sich keine weiteren Personen im Gefahrenbereich (Mindestabstand: 2m) aufhalten**



- **Wenn Sie an der Maschine arbeiten, tragen Sie keinen lockeren Schmuck, weite Kleidung, Krawatten oder langes, offenes Haar (Haarnetz verwenden!).**
- **Lose Objekte können sich verfangen und zu schwersten Verletzungen führen!**

- **Bei Arbeiten an und mit der Maschine geeignete Schutzausrüstung (Staubmaske, Schutzbrille und Gehörschutz) tragen!**



- **Die laufende Maschine darf nie unbeaufsichtigt sein! Vor dem Verlassen des Arbeitsbereiches die Maschine ausschalten und warten, bis die Maschine still steht!**
- **Vor Wartungs- oder Einstellarbeiten ist die Maschine von der Spannungsversorgung zu trennen!**
- **Stellen Sie sicher, dass die Maschine ausgeschaltet ist, bevor sie an die Stromversorgung angeschlossen wird**
- **Die Maschine nie mit defektem Schalter verwenden**

- **Die laufende Maschine darf nie unbeaufsichtigt sein! Vor dem Verlassen des Arbeitsbereiches die Maschine ausschalten und warten, bis die Maschine still steht!**
- **Vor Wartungs- oder Einstellarbeiten ist die Maschine von der Spannungsversorgung zu trennen!**
- **Stellen Sie sicher, dass die Maschine ausgeschaltet ist, bevor sie an die Stromversorgung angeschlossen wird**
- **Die Maschine nie mit defektem Schalter verwenden**



- **Verwenden Sie nur unveränderte, in die Steckdose passende Anschlussstecker (keine Adapter bei Schutzgeerdeten Maschinen)**
- **Jedes Mal, wenn Sie mit einer elektrisch betriebenen Maschine arbeiten, ist höchste Vorsicht geboten! Es besteht Gefahr von Stromschlag, Feuer, Schnittverletzung;**
- **Schützen Sie die Maschine vor Nässe (Kurzschlussgefahr!)**
- **Im Freien nur mit Verlängerungskabel, das für den Außenbereich geeignet ist, arbeiten**
- **Verwenden Sie Elektrowerkzeuge und –maschinen nie in der Umgebung von entflammaren Flüssigkeiten und Gasen (Explosionsgefahr!)**
- **Schleifstaub kann sich selbst entzünden und Personen- und Sachschäden verursachen. Deshalb muss er korrekt entsorgt werden. Füllen Sie den Schleifstaub immer in Metallbehälter, die im Außenbereich aufbewahrt werden müssen.**
- **Während des Betriebs der Maschine kann die Umgebung vorübergehend explosiv werden. Zigaretten, Zigarren, Pfeifen, Feuerzeuge, Pilotflammen und sonstigen Feuerquellen können, wenn sie während des Maschinenbetriebs angezündet werden, eine Explosion verursachen. Feuerquellen im Arbeitsbereich müssen unbedingt vermieden werden.**
- **Prüfen Sie regelmäßig das Anschlusskabel regelmäßig auf Beschädigung**
- **Verwenden Sie das Kabel nie zum Tragen der Maschine**
- **Schützen Sie das Kabel vor Hitze, Öl und scharfen Kanten**
- **Niemals mit der Maschine über ein Netzkabel fahren. Kurzschlussgefahr.**
- **Vermeiden Sie Körperkontakt mit geerdeten Teilen**

5.3 Restrisiken

	WARNUNG
	<p>Es ist darauf zu achten, dass jede Maschine Restrisiken aufweist. Bei der Ausführung sämtlicher Arbeiten (auch der einfachsten) ist größte Vorsicht geboten. Ein sicheres Arbeiten hängt von Ihnen ab!</p>

Auch bei Einhaltung aller Sicherheitsbestimmungen und bei bestimmungsgemäßer Verwendung sind folgende Restrisiken zu beachten:

- Verletzungsgefahr für die Hände/Finger durch rotierendes Werkzeug während dem Betrieb.
- Verletzungsgefahr durch Kontakt mit spannungsführenden Bauteilen.
- Verletzungsgefahr durch Bruch oder Riss des Schleifmittels
- Verletzungsgefahr durch Staubemissionen von, mit gesundheitsschädlichen Mitteln behandelten Werkstücken
- Verletzungsgefahr für das Auge durch herumfliegende Teile, auch mit Schutzbrille.
- Verletzungsgefahr für das Gehör bei längerer Arbeit ohne Gehörschutz

Diese Risiken können minimiert werden, wenn alle Sicherheitsbestimmungen angewendet werden, die Maschine ordentlich gewartet und gepflegt wird und die Maschine bestimmungsgemäß und von entsprechend geschultem Fachpersonal bedient wird.

Trotz aller Sicherheitsvorrichtungen ist und bleibt ihr gesunder Hausverstand und Ihre entsprechende technische Eignung/Ausbildung zur Bedienung einer Maschine der wichtigste Sicherheitsfaktor!

6 BETRIEB

Überprüfen Sie nach Erhalt der Lieferung, ob alle Teile in Ordnung sind. Melden Sie Beschädigungen oder fehlende Teile umgehend Ihrem Händler oder der Spedition. Sichtbare Transportschäden müssen außerdem gemäß den Bestimmungen der Gewährleistung unverzüglich auf dem Lieferschein vermerkt werden, ansonsten gilt die Ware als ordnungsgemäß übernommen.

6.1 Betriebshinweise

Betreiben Sie die Maschine nur im einwandfreien Zustand. Vor jedem Betrieb ist eine Sichtprüfung der Maschine durchzuführen. Sicherheitseinrichtungen, elektrische Leitungen und Bedienelemente sind genauestens zu kontrollieren. Prüfen Sie Schraubverbindungen auf Beschädigung und festen Sitz.

WARNUNG
Führen Sie sämtliche Umrüstarbeiten nur bei Trennung vom elektrischen Netz durch!

	ACHTUNG
	Beachten Sie folgende Betriebshinweise, damit ihre Arbeit sicher ausgeführt werden kann und den erwarteten Erfolg aufweist.

	HINWEIS
	<p>Prüfen Sie vor jedem Arbeitsbeginn:</p> <ul style="list-style-type: none"> • Alle Kabel und Stecker • Arbeitstisch und Sicherheitsanschlag auf festem Sitz • Den freien und mittigen Lauf von Schleifband und -scheibe <p>Der Schleifvorgang:</p> <ul style="list-style-type: none"> • Verwenden Sie immer die richtigen, in einwandfreiem Zustand befindlichen Schleifmittel. Nur mit Schleifmittel in gutem Zustand (verbrauchte Schleifmittel sofort wechseln!) erreichen Sie ein gutes Schleifergebnis. • Drücken Sie das Material nicht zu fest gegen das Schleifmittel. • Maximalabstand Tisch – Schleifscheibe: 2mm! • Die Maschine verfügt über keine Spannmöglichkeit, darum ist es wichtig, das Werkstück möglichst ganzflächig auf dem Arbeitstisch aufzulegen und gut festzuhalten!

6.2 Elektrischer Anschluss

	ACHTUNG
	<p>Bei Arbeiten an einer nicht geerdeten Maschine: Schwere Verletzungen durch Stromschlag im Falle einer Fehlfunktion möglich!</p> <p>Daher gilt: Maschine muss an einer geerdeten Steckdose betrieben werden.</p>

Folgende Anweisungen richten sich an einen Elektrofachmann. Der Anschluss der Maschine ist ausschließlich durch einen Elektrofachmann durchzuführen!

1. Der elektrische Anschluss der Maschine ist für den Betrieb an einer geerdeten Steckdose vorbereitet!
2. Der Anschlussstecker darf nicht manipuliert werden!
3. Der Erdungsleiter ist gelb-grün ausgeführt!
4. Das Speisestromnetz muss mit 16A abgesichert sein.
5. Überprüfen Sie, ob die Netzspannung mit den Anforderungen der Maschine übereinstimmt.
6. Prüfen Sie nach dem elektrischen Anschluss die korrekte Laufrichtung.
7. Im Falle einer Reparatur oder eines Austausches darf der Erdungsleiter nicht an eine unter Spannung stehende Dose angeschlossen werden!
8. Überzeugen Sie sich, dass ein etwaiges Verlängerungskabel in gutem Zustand und für die Leistungsübertragung geeignet ist. Ein unterdimensioniertes Kabel verringert die Leistungsübertragung und erwärmt sich stark.
9. Ein beschädigtes Kabel ist umgehend zu erneuern!

HINWEIS	
<p>Der Betrieb ist nur mit Fehlerstromschutzeinrichtung (RCD mit maximalem Fehlerstrom von 30mA) zulässig.</p>	

HINWEIS		
<p>Verwenden Sie ausschließlich zulässige Verlängerungskabel mit dem, in der folgenden Tabelle erklärten, Litzenquerschnitt.</p>		
Spannung	Verlängerung	Litzenquerschnitt
220 V-240 V 50 Hz	<27 m	1,5 mm ²
	<44 m	2,5 mm ²
	<70 m	4,0 mm ²
	<105 m	6,0 mm ²

6.3 Bedienung

6.3.1 EIN/AUS

Zum Einschalten grünen Schalter („I“) drücken.
Zum Ausschalten roten Schalter („O“) drücken.

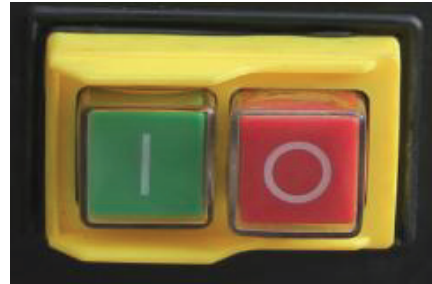

6.3.2 Tischneigung

Zum Schwenken des Arbeitstisches Schnellspanner lösen, Arbeitstisch in gewünschte Position bringen und Schnellspanner wieder fixieren.

Um exakt 90° einzustellen, verwenden sie einen Winkelmesser.



6.3.3 Gehrungsanschlag

Der Gehrungsanschlag kann bis 45° nach links oder rechts verwendet werden, indem man den Verriegelungsknopf löst und den Gehrungsanschlag auf den gewünschten Winkel einstellt. Dann wird der Knopf wieder angezogen.



6.3.4 Absauganschluss

Die Maschine besitzt einen Absauganschluss mit Ø 35 mm.

Verwenden sie immer eine passende Absauganlage (z.B.: Staubsauger)!



7 WARTUNG

ACHTUNG	
	Vor Wartungsarbeiten Maschine ausschalten und den Netzstecker ziehen! Sachschäden und schwere Verletzungen durch unbeabsichtigtes Einschalten der Maschine werden so vermieden!

Die Maschine ist wartungsarm und enthält nur wenig Teile, die der Bediener einer Instandhaltung unterziehen muss.

Störungen oder Defekte, die die Sicherheit der Maschine beeinträchtigen können, umgehend beseitigen lassen.

HINWEIS
<p>Nur ein regelmäßig gewartetes und gut gepflegtes Gerät kann ein zufrieden stellendes Hilfsmittel sein. Wartungs- und Pflegemängel können zu unvorhersehbaren Unfällen und Verletzungen führen.</p> <p>Reparaturen die spezielle Fachkenntnisse erfordern, sollten nur von autorisierten Service Centern durchgeführt werden.</p> <p>Unsachgemäßer Eingriff kann das Gerät beschädigen oder Ihre Sicherheit gefährden.</p>

Prüfen Sie regelmäßig, ob die Warn- und Sicherheitshinweise an der Maschine vorhanden und in einwandfrei leserlichem Zustand sind.

Prüfen Sie vor jedem Betrieb den einwandfreien Zustand der Sicherheitseinrichtungen!

Bei Lagerung der Maschine darf diese nicht in einem feuchten Raum aufbewahrt werden und muss gegen den Einfluss von Witterungsbedingungen geschützt werden.

Vor der ersten Inbetriebnahme, sowie nachfolgend alle 100 Arbeitsstunden alle beweglichen Verbindungsteile (falls erforderlich vorher mit einer Bürste von Spänen und Staub reinigen) mit einer dünnen Schicht Schmieröl oder Schmierfett einschmieren.

7.1 Instandhaltung und Wartungsplan

Nach jedem Arbeitsvorgang: Entfernen von Spänen und Schleifstaub

Nach 10 Betriebsstunden: Schraubverbindungen überprüfen und ggf. festziehen

7.2 Schleifscheibenwechsel

Bei abgenutzter Schleifscheibe (e) ziehen Sie diese vom Schleifteller ab. Setzen Sie die neue Scheibe mittig an und drücken diese mit einem passenden Klebstoff auf den Schleifteller.

Wenn die Schleifscheibe nicht rund läuft, wieder abziehen und neu justieren.

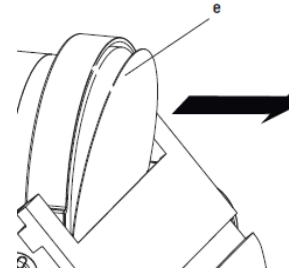

7.3 Lagerung

- Lagern Sie die Maschine an einem trockenen, für Kinder nicht zugänglichen Ort.

7.4 Reinigung

Nach jeder Inbetriebnahme muss die Maschine und alle ihre Teile gründlich gereinigt werden. Befreien Sie die Maschine regelmäßig nach der Arbeit von Spänen und Schleifstaub.

HINWEIS

Der Einsatz von Lösungsmitteln, aggressiven Chemikalien oder Scheuermitteln führt zu Sachschäden an der Maschine!

Daher gilt: Bei der Reinigung nur Wasser und wenn notwendig milde Reinigungsmittel verwenden!

Blanke Flächen der Maschine gegen Korrosion mit handelsüblichen Mitteln imprägnieren.

7.5 Entsorgung

Entsorgen Sie Ihre Maschine nicht im Restmüll. Kontaktieren Sie Ihre lokalen Behörden für Informationen bzgl. der verfügbaren Entsorgungsmöglichkeiten. Wenn Sie bei Ihrem Fachhändler eine neue Holzbandsäge oder gleichwertiges Gerät kaufen, ist dieser verpflichtet, Ihre alte fachgerecht zu entsorgen.

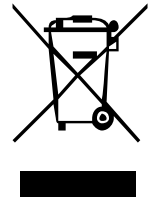

8 FEHLERBEHEBUNG

BEVOR SIE DIE ARBEIT ZUR BESEITIGUNG VON DEFECTEN BEGINNEN, TRENNEN SIE DIE MASCHINE VON DER STROMVERSORGUNG.

Fehler	Mögliche Ursache	Behebung
Maschine stoppt oder startet nicht	<ul style="list-style-type: none"> ▪ EIN/AUS-Schalter defekt ▪ Maschine ist nicht angeschlossen ▪ Überlastung ▪ Sicherung oder Schütz kaputt ▪ Kabel beschädigt 	<ul style="list-style-type: none"> ▪ Schalter überprüfen ▪ Alle elektrischen Steckverbindungen überprüfen ▪ Motor ausschalten und abkühlen ▪ Sicherung wechseln, Schütz aktivieren ▪ Kabel erneuern
Maschine wird während des Arbeitens langsamer	<ul style="list-style-type: none"> ▪ Es wird mit zu viel Druck gearbeitet 	<ul style="list-style-type: none"> ▪ Weniger Druck auf das Werkstück ausüben
Schlechtes Schleifbild	<ul style="list-style-type: none"> ▪ Schleifmittel zu grob 	<ul style="list-style-type: none"> ▪ Feinere Körnung verwenden
Zu schnelle Abnutzung	<ul style="list-style-type: none"> ▪ Schleifmittel zu fein 	<ul style="list-style-type: none"> ▪ Größere Körnung verwenden
Schleifwinkel falsch	<ul style="list-style-type: none"> ▪ Eingestellte Winkel am Tisch oder Anschlag falsch 	<ul style="list-style-type: none"> ▪ Winkel überprüfen und bei Bedarf neu einstellen
Schleifscheibe läuft optisch unrund	<ul style="list-style-type: none"> ▪ Schleifscheibe außermittig montiert 	<ul style="list-style-type: none"> ▪ Schleifscheibe mittig montieren
Werkstück verbrennt während des Arbeitsvorganges	<ul style="list-style-type: none"> ▪ Schleifmittel ist mit Schmiermittel verschmutzt ▪ Zu starker Druck auf das Werkstück 	<ul style="list-style-type: none"> ▪ Schleifmittel ersetzen ▪ Druck reduzieren

VIELE POTENTIELLE FEHLERQUELLEN LASSEN SICH BEI FACHGEMÄSSEM ANSCHLUSS AN DAS SPEISESTROMNETZ IM VORHINEIN AUSSCHLIESSEN.

HINWEIS	
	<p>Sollten sie sich bei notwendigen Reparaturen nicht in der Lage fühlen diese ordnungsgemäß zu verrichten, oder besitzen sie die vorgeschriebene Ausbildung dafür nicht, ziehen sie immer eine Fachwerkstätte zum Beheben des Problems hinzu.</p>

9 PREFACE (EN)

Dear Customer!

This manual contains information and important instructions for the installation and correct use of the disc sander TSM 250.

Following the usual commercial name of the device (see cover) is substituted in this manual with the name "machine".

This manual is part of the product and shall not be stored separately from the product. Save it for later reference and if you let other people use the product, add this instruction manual to the product.



Please read and obey the security instructions!

Before first use read this manual carefully. It eases the correct use of the product and prevents misunderstanding and damages of product and the user's health.

Due to constant advancements in product design, construction pictures and content may diverse slightly. However, if you discover any errors, inform us please.
Technical specifications are subject to changes!

Please check the product contents immediately after receipt for any eventual transport damage or missing parts.

Claims from transport damage or missing parts must be placed immediately after initial product receipt and unpacking before putting the product into operation.

Please understand that later claims cannot be accepted anymore.

Copyright

© 2015

This document is protected by international copyright law. Any unauthorized duplication, translation or use of pictures, illustrations or text of this manual will be pursued by law.

Court of jurisdiction is the Landesgericht Linz or the competent court for 4170 Haslach, Austria!

Customer service contact

HOLZMANN MASCHINEN GmbH

4170 Haslach, Marktplatz 4
AUSTRIA

Tel +43 7289 71562 - 0
Fax +43 7289 71562 - 4

info@holzmann-maschinen.at

10.2 Security instructions

Missing or non-readable security stickers have to be replaced immediately!

The locally applicable laws and regulations may specify the minimum age of the operator and limit the use of this machine!

To avoid malfunction, machine defects and injuries, read the following security instructions!



- **Keep your work area and parquet dry and tidy! An untidy work area may cause accidents. Avoid slippery floor.**
- **Make sure the work area is lighted sufficiently**
- **Make sure that the work area is well ventilated**
- **Do not overload the machine**
- **Provide good stability and keep balance all times**
- **Keep away from the running abrasives!**
- **Always stay focused when working. Reduce distortion sources in your working environment. The operation of the machine when being tired, as well as under the influence of alcohol, drugs or concentration influencing medicaments is forbidden.**
- **Respectively trained people only and only one person shall operate the machine.**
- **Do not allow other people, particularly children, to touch the machine or the cable. Keep them away from your work area.**
- **Make sure there is nobody present in the dangerous area. The minimum safety distance is 2m**



- **Wear suitable work clothes! Do not wear loose clothing or jewelry as they might be caught and cause severe accidents!**
- **Wear a hair net if you have long hair.**
- **Loose objects can become entangled and cause serious injuries!**

- **Use personal safety equipment: dust mask, ear protectors and safety goggles when working with the machine.**



- **Never leave the machine running unattended! Before leaving the working area switch the machine off and wait until the machine stops.**
- **Always disconnect the machine prior to any actions performed at the machine.**
- **Avoid unintentional starting**
- **Do not use the machine with damaged switch**

- **Never leave the machine running unattended! Before leaving the working area switch the machine off and wait until the machine stops.**
- **Always disconnect the machine prior to any actions performed at the machine.**
- **Avoid unintentional starting**
- **Do not use the machine with damaged switch**



- The plug of an electrical tool must strictly correspond to the socket. Do not use any adapters together with earthed electric tools
- Each time you work with an electrically operated machine, caution is advised! There is a risk of electric shock, fire, cutting injury;
- Protect the machine from dampness (causing a short circuit)
- Use power tools and machines never in the vicinity of flammable liquids and gases (danger of explosion)
- Grinding dust can spontaneously ignite and cause injury or damage. Therefore it must be disposed of properly. Fill the grinding dust always in metal containers, which must be kept outdoors.
- During operation of the machine, the environment may be temporarily explosive. Cigarettes, cigars, pipes, lighters, pilot lights and other fire sources can, if they are set on fire during machine operation causing an explosion. Fire sources in the work area must be avoided.
- Check the cable regularly for damage
- Do not use the cable to carry the machine
- Protect the cable from heat, oil and sharp edges
- Never drive with the machine over the cable. Risk of short circuit.
- Avoid body contact with earthed

10.3 Remaining risk factors



WARNING

It is important to ensure that each machine has remaining risks. In the execution of all work (even the simplest) greatest attention is required. A safe working depends on you!

Even if the machine is used as required it is still impossible to eliminate certain residual risk factors totally. The following hazards may arise in connection with the machine's construction and design:

Despite of correct and proper use and maintenance there remain some residual risk factors:

- Risk of injury to the hands / fingers by the rotating tool during operation.
- Risk of injury due to contact with live electrical components.
- Risk of injury due to breakage or cracking of the abrasive
- Risk of injury due to dust emissions, treated with harmful agents workpieces
- Risk of injury to the eye by flying debris, even with safety goggles.
- Risk of injury to the hearing by prolonged labor without hearing protection.

These risk factors can be minimized through obeying all security and operation instructions, proper machine maintenance, proficient and appropriate operation by persons with technical knowledge and experience.

11 OPERATION

Check right after receiving the machine, whether all parts according to the parts list are complete and without damage. Each visible defect and in particular wrong amounts and transport damages must be clearly noted on the delivery documents, otherwise the goods shall be considered as taken over and fully accepted under the sole responsibility of the customer.

11.1 Operation instructions

Device to be operated in a perfect state only. Inspect the device visually every time it is to be used. Check in particular the safety equipment, electrical controls, electric cables and screwed connection for damage and if tightened properly. Replace any damaged parts before operating the device.

	WARNING	
	Perform all machine settings with the machine being disconnected from the power supply!	

	ATTENTION	
	Please observe the following operating instructions so that their work can be performed safely and has the expected success.	

	NOTICE	
	<p>Check before starting work:</p> <ul style="list-style-type: none"> • All cables and plugs • Table and safety fence on tight fit • The free and centered run of sanding belt and disc <p>The sanding:</p> <ul style="list-style-type: none"> • Always use the proper, located in perfect condition abrasives. (Change wear of abrasives immediately!) With abrasive in good condition you obtain a good grinding result. • Do not exert too much pressure to the sanding abrasive • Maximum distance table-sanding disc: 2mm! • The machine has no clamp opportunity, so it is important, as the whole area hang up the work piece on the worktable and maintain a firm grip! 	

11.2 Power supply

	ATTENTION
	<p>When working with non-grounded machines: Severe injury or even death may arise though electrocution!</p> <p>Therefore: The machine must be operated at a grounded power socket</p>

The connection of the machine to the electric power supply and the following checks have to be carried out by a respectively trained electrician only.

1. The electronic connection of the machine is designated for operation with a grounded power socket!
2. The mains supply must be secured with 16A:
3. If the connector plug doesn't fit or if it is defect, only qualified electricians may modify or re-new it!
4. The grounding wire should be held in green-yellow.
5. A damaged cable has to be exchanged immediately!
6. After connecting, check the right running direction!
7. Make sure that a possible extension cord is in good condition and suitable for the transmission of power. An undersized cord reduces the transmission of power and heats up.
8. A damaged cable must be replaced immediately

	NOTICE
	<p>Operation is only allowed with safety switch against stray current (RCD max. stray current of 30mA)</p>

	NOTICE	
	Use only permitted extension cable with cross-section the one in the following table declared.	
Voltage	Extension	Cross-section
220 V-240 V 50 Hz	<27 m	1,5 mm ²
	<44 m	2,5 mm ²
	<70 m	4,0 mm ²
	<105 m	6,0 mm ²

11.3 Operation

11.3.1 ON/OFF

To turn the machine on, press "I" (green).
To turn the machine off, press "O" (red).

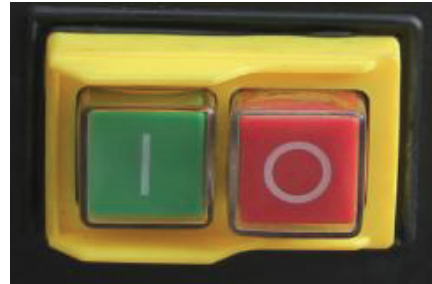

11.3.2 Table

To tilt the worktable loosen the quick release, bring work table to desired position and tighten quick release again.
To set exactly 90 ° use a protractor.



11.3.1 Miter gauge

The miter gauge is provided for use on the grinding table.
The miter gauge can be used for angles of up to 45°, to the left or right, by releasing the locking button and adjusting the miter gauge to the desired angle. The button is then tightened again.



11.3.1 Dust collector plug

There is a dust collector plug with a diameter Ø35 mm.
Always use a suitable dust collector (eg vacuum cleaner)!



12 MAINTENANCE

	ATTENTION
	<p>Don't clean or do maintenance on the machine while it is still connected to the power supply: Damages to machine and injuries might occur due to unintended switching on of the machine! Therefore: Switch the machine off and disconnect it from the power supply before any maintenance works or cleaning is carried out</p>

The machine does not require extensive maintenance. If malfunctions and defects occur, let it be serviced by trained persons only.

Before first operation as well as later on every 100 operation hours you should lubricate all connecting parts (if required, remove beforehand with a brush all swarfs and dust).

Check regularly the condition of the security stickers. Replace them if required.

Check regularly the condition of the saw band and the saw band guide.

The good condition and perfect adjustment of the guiding rollers is essential for a smooth band guidance and a clean cut.

Store the machine in a closed, dry location.

NOTICE
<p>Clean your machine regularly after every usage – it prolongs the machines lifespan and is a pre-requisite for a safe working environment. Repair jobs shall be performed by respectively trained professionals only!</p>

12.1 Maintenance plan

After each workshift: Remove chips and sanding dust from the device

After 10 hours of operation: Check all screw connections and tighten if necessary.

12.2 Changing grinding disc

If the grinding disc (e) is worn, pull it off the grindingplate.

Place the new disc with enough suitable adhesive on the centre and push it on to the grinding plate.

Remove the grinding disc if it does not run circularly. Readjust it.

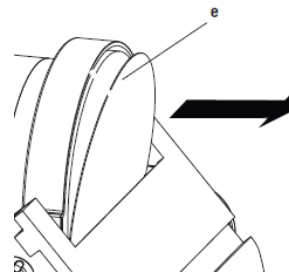

12.3 Storage

- Store the machine in a dry and for children not reachable place.

12.4 Cleaning

After each workshift the machine has to be cleaned. Remove chips etc. with a suitable tool. Do not remove them by hand (cutting injury!). Remove dust as well.

NOTICE	
	<p>The usage of certain solutions containing ingredients damaging metal surfaces as well as the use of scrubbing agents will damage the machine surface!</p> <p>Clean the machine surface with a wet cloth soaked in a mild solution</p>

12.5 Disposal

Do not dispose the machine in residual waste. Contact your local authorities for information regarding the available disposal options. When you buy at your local dealer for a replacement unit, the latter is obliged to exchange your old.



13 TROUBLE SHOOTING

BEFORE YOU START WORKING FOR THE ELIMINATION OF DEFECTS, DISCONNECT THE MACHINE FROM THE POWER SUPPLY.

Trouble	Possible cause	Solution
Machine stops or will not start	<ul style="list-style-type: none"> ▪ ON/OFF-switch damaged ▪ Saw unplugged ▪ Overload tripped ▪ Fuse blown or circuit breaker tripped ▪ Cord damaged 	<ul style="list-style-type: none"> ▪ Check the switch ▪ Check all power connections ▪ Allow motor to cool and reset by pushing off switch ▪ Change fuse or reset circuit breaker ▪ Change cable
Machine slows down during working	<ul style="list-style-type: none"> ▪ Exerting too much pressure to the sanding abrasive 	<ul style="list-style-type: none"> ▪ Exert less pressure on the work piece
Bad grinding results	<ul style="list-style-type: none"> ▪ Abrasive too coarse-grained 	<ul style="list-style-type: none"> ▪ Use less coarsed abrasive
To rapid wear of	<ul style="list-style-type: none"> ▪ Abrasive too fine-grained 	<ul style="list-style-type: none"> ▪ Use more coarsed abrasive
Grinding angle is wrong	<ul style="list-style-type: none"> ▪ Adjusted angle is wrong 	<ul style="list-style-type: none"> ▪ Readjust the angle
Sanding disc runs out of round	<ul style="list-style-type: none"> ▪ Sanding disc is eccentrically mounted 	<ul style="list-style-type: none"> ▪ Mount the sanding disc centrally
Work piece burns during the working process	<ul style="list-style-type: none"> ▪ Abrasive is dirty from oil ▪ Too much pressure 	<ul style="list-style-type: none"> ▪ Change abrasive ▪ Reduce pressure

MANY POTENTIAL SOURCES OF ERROR CAN BE CLEARED BY THE EXPERTLY CONNECTION TO THE ELECTRICITY GRID.

NOTICE	
	<p>Should you in necessary repairs not able to properly to perform or you have not the prescribed training for it always attract a workshop to fix the problem.</p>

14 VOORWOORD (DE)

Geachte Klant!

Deze handleiding bevat inlichtingen en belangrijke instructies omtrent ingebruikname en toepassing van de schotelslijpmachine TSM 250.

Hierna wordt de gebruikelijke handelsbenaming van het apparaat (zie voorblad) in deze gebruiksaanwijzing vervangen met de benaming "machine".



De gebruiksaanwijzing is onderdeel van de machine en mag niet worden verwijderd. Bewaar ze voor latere doelen en leg deze aanwijzing bij de machine als ze aan derde personen wordt doorgegeven!

Neem a.u.b. de veiligheidsaanwijzingen in acht!

Lees deze aanwijzing vóór ingebruikname zorgvuldig door. De deskundige handhaving wordt hierdoor gemakkelijker, misvatting en eventuele schade wordt voorkomen.

Let op de waarschuwings- en veiligheidsinstructies. Misvatting kan tot ernstige letsels leiden.

Door de permanente verdere ontwikkeling van onze producten kunnen afbeeldingen en inhoud minimaal verschillen. Als u fouten vaststelt gelieve ons te informeren.

Technische wijzigingen voorbehouden!

Controleer de goederen onmiddellijk bij ontvangst en noteer eventuele afkeuringen op de vervoersdocumenten bij de overname door de leverancier.

Transportschade moet binnen 24 uur afzonderlijk worden gemeld.

Voor niet genoteerde transportschade kan Holzmann geen aansprakelijkheid aanvaarden.

Auteursrecht

© 2015

Deze documentatie is beschermd door het auteursrecht. De grondwettelijke rechten blijven voorbehouden! Met name worden herdruk, vertaling en het ontlenen van foto's en afbeeldingen gerechtelijk vervolgd.

De bevoegde rechtbank is de arrondissementsrechtbank te Linz of de voor 4170 Haslach bevoegde rechtbank.

Adres van de klantenservice

<p>HOLZMANN MASCHINEN GmbH AT-4170 Haslach, Marktplatz 4 AUSTRIA Tel +43 7289 71562 - 0 Fax +43 7289 71562 - 4 info@holzmann-maschinen.at</p>

15.2 Veiligheidsaanwijzingen

Waarschuwborden en/of etiketten aan de machine welke niet meer leesbaar zijn of werden verwijderd moeten onmiddellijk worden vervangen!

Plaatselijk geldende wetten en voorschriften kunnen de minimum leeftijd van de gebruiker vastleggen en het gebruik van deze machine beperken!

Ter voorkoming van foutieve functie, schade en schadelijke gevolgen voor de gezondheid moeten de volgende instructies ABSOLUUT in acht worden genomen:



- **Houd de werkzone vrij van olie, vet en materiaalresten!**
- **Voor voldoende verlichting in de werkzone van de machine moet worden gezorgd!**
- **Werk in goed geventileerde ruimtes!**
- **Voorkom overbelasting van de machine!**
- **Let er bij het werken altijd op een veilige stand.**
- **Houd uw handen tijdens de werking weg van de slijpmiddelen.**
- **Bij vermoeidheid, gebrek aan concentratie resp. onder de invloed van medicatie, alcohol of verdovende middelen is het werken aan de machine verboden!**
- **De machine mag alleen maar door één persoon worden bediend.**
- **De machine mag alleen maar door geschoold vakpersoneel worden bediend.**
- **Onbevoegde personen, met name kinderen, en niet geschoolde personen moeten van de lopende machine worden weggehouden!**
- **Let erop dat zich er geen verdere personen in de gevaarlijke zone (minimum afstand: 2m) bevinden.**



- **Draag geen sieraden, wijde kleding, dassen of lang open haar (haarnet gebruiken!) als u aan de machine werkt.**
- **Losse voorwerpen kunnen zich vervangen en ernstige letsels teweeg brengen!**



- **Draag een geschikte veiligheidsuitrusting tijdens het werken aan de machine (stofmasker, veiligheidsbril en gehoorbescherming)!**



- **De lopende machine mag nooit zonder toezicht zijn! Schakel de machine uit en wacht tot de machine stilstaat voordat u de werkzone verlaat!**
- **Vóór onderhouds- of instelwerkzaamheden moet de machine van de spanningsvoeding worden gescheiden!**



- **Zorg ervoor dat de machine is uitgeschakeld voordat ze aan de stroomvoeding wordt aangesloten.**
- **Gebruik de machine nooit met een beschadigde schakelaar.**



- **De lopende machine mag nooit zonder toezicht zijn! Schakel de machine uit en wacht tot de machine stilstaat voordat u de werkzone verlaat!**
- **Vóór onderhouds- of instelwerkzaamheden moet de machine van de spanningsvoeding worden gescheiden!**
- **Zorg ervoor dat de machine is uitgeschakeld voordat ze aan de stroomvoeding wordt aangesloten.**
- **Gebruik de machine nooit met een beschadigde schakelaar.**



- Gebruik slechts niet veranderde, voor de contactdoos passende aansluitstekkers (geen adapter bij gearde machines).
- Voorzichtigheid is geboden als u met een elektrisch aangedreven machine werkt! Er bestaat een risico op stroomslag, vuur of verwondingen door snijden.
- Bescherm de machine altijd tegen vocht (risico van kortsluiting!).
- Werk buiten alleen maar met een voor buiten geschikte verlengkabel.
- Gebruik elektrische gereedschappen en machines nooit in de omgeving van brandbare vloeistoffen en gassen (gevaar van explosie!).
- Slijpstof is zelfontstekend en kan lichamelijke letsels en materiële schade veroorzaken. Vandaar moet hij correct worden verwijderd. Vul de slijpstof altijd in metalen bakken, die buiten moeten worden opgeslagen.
- Tijdens het bedrijf van de machine kan de omgeving tijdelijk explosief worden. Sigaretten, sigaren, pijpen, aanstekers, pilootvlam en overige vuurbronnen kunnen een explosie veroorzaken, als ze tijdens het gebruik van de machine worden opgestoken. Binnen de werkzone moeten vuurbronnen per se worden voorkomen.
- Controleer de aansluitkabels regelmatig op schade.
- Gebruik de snoer nooit om de machine te dragen.
- Bescherm het snoer tegen hitte, olie en scherpe kanten.
- Rijd nooit met de machine over een snoer. Risico van kortsluiting.
- Vermijd het contact met gearde onderdelen.

15.3 Restrisico's



WAARSCHUWING

Het moet in acht worden genomen dat iedere machine restrisico's heeft. Hoogste voorzichtigheid is geboden voor het uitvoeren van alle werkzaamheden (ook de eenvoudigste). Veilig werken hangt van u af!

Ook als alle veiligheidsbepalingen worden nageleefd en bij doelmatig gebruik moeten de volgende restrisico's in acht worden genomen:

- Risico op letsels voor handen en vingers door roterende gereedschappen tijdens de werking.
- Risico op lichamelijke letsels door contact met spanningleidende componenten.
- Risico op lichamelijke letsels door breuken of scheuren van slijpmiddelen.
- Risico op lichamelijke letsels door stofemissies van werkstukken behandeld met middelen welke schadelijk zijn voor de gezondheid.
- Risico op lichamelijke letsels voor de ogen vanwege rondvliegende onderdelen, ook met veiligheidsbril.
- Risico op lichamelijke letsels voor het gehoor bij langer werken zonder gehoorbescherming.

Deze risico's kunnen geminimaliseerd worden als alle veiligheidsbepalingen worden toegepast, de machine correct wordt onderhouden en doelmatig door een desbetreffend geschoold vakpersoneel wordt bediend.

Ondanks alle veiligheidsvoorzieningen is en blijft uw gezonde verstand en uw desbetreffend technische capaciteit/opleiding voor de bediening van een machine de belangrijkste veiligheidsfactor!

16 BEDRIJF

Controleer na ontvangst van de levering of alle onderdelen in orde zijn. Meld beschadigingen of ontbrekende onderdelen onmiddellijk uw leverancier of het transportbedrijf. Zichtbare transportschade moet bovendien volgens de garantievoorwaarden onmiddellijk op het bewijs van aflevering worden genoteerd, anders gelden de goederen als behoorlijk aanvaardt.

16.1 Gebruiksaanwijzingen

Drijf de machine alleen maar in perfecte status aan. Vóór elk bedrijf moet een visuele controle van de machine worden uitgevoerd. Veiligheidsvoorzieningen, elektrische leidingen en bedieningselementen moeten nauwgezet worden gecontroleerd. Controleer de schroefverbindingen op beschadiging en vaste zitting.

	WAARSCHUWING	
	Voer alle ombouwwerkzaamheden alleen maar uit als de machine van het elektrische net is gescheiden!	

	OPGELET
	Neem de volgende gebruiksaanwijzingen in acht opdat uw werk veilig kan worden uitgevoerd en het verwachte succes vertoont.

	INDICATIE
	<p>Controleer vóór elk werkbegin:</p> <ul style="list-style-type: none"> • Alle kabels en stekkers • Tafel en eindaanslag op vaste zitting • De vrije en gecentreerde loop van schuurband en slijpschijf <p>Slijpprocedure:</p> <ul style="list-style-type: none"> • Gebruik altijd de correcte slijpmiddelen in perfecte toestand. Slechts met slijpmiddelen in goede toestand (vervang versleten slijpmiddelen onmiddellijk!) bereikt u een goed resultaat. • Druk het materiaal niet te hard tegen het slijpmiddel. • Maximum afstand tafel - slijpschijf: 2 mm! • De machine beschikt niet over een spanmogelijkheid, daarom is het belangrijk het werkstuk zo vlak en volledig mogelijk op de tafel op te leggen en goed vast te houden!



16.2 Elektrische aansluiting

	OPGELET
	<p>Bij werkzaamheden aan een niet geaarde machine: Ernstige lichamelijke letsels door stroomslag mogelijk in het geval van foutieve functie!</p> <p>Vandaar geldt: De machine moet aan een geaarde contactdoos worden aangedreven.</p>

De volgende aanwijzingen zijn voor de elektrische vakman. De aansluiting van de machine mag uitsluitend door een elektrische vakman worden uitgevoerd!

1. De elektrische aansluiting van de machine is voor het bedrijf aan een geaarde contactdoos voorbereid!
2. De aansluitstekker mag niet worden gemanipuleerd.
3. De aarddraad is geel-groen uitgevoerd!
4. Het voedingsnet moet een zekering van 16A hebben.
5. Controleer of de netspanning met de eisen van de machine overeenstemt.
6. Controleer na de elektrische aansluiting de correcte loopprijs.
7. In het geval van reparatie of vervangen mag de aarddraad niet aan een onder spanning zijnde doos worden aangesloten!
8. Overtuig u ervan dat een mogelijk verlengkabel in goede toestand is en geschikt voor de vermogensoverdracht. Een ondermaatse kabel vermindert de vermogensoverdracht en wordt te warm.
9. Een beschadigde kabel moet onmiddellijk worden vervangen!

	INDICATIE	
	<p>Het bedrijf is slechts met aardlekbeveiliging (RCD) met maximale lekstroom van 30mA) toegestaan.</p>	

	INDICATIE		
	<p>Gebruik uitsluitend betrouwbare verlengkabels met een draaddoorsnede zoals verklaart in de volgende tabel.</p>		
Spanning	Verlenging	Draaddoorsnede	
220 V-240 V 50 Hz	<27 m	1,5 mm ²	
	<44 m	2,5 mm ²	
	<70 m	4,0 mm ²	
	<105 m	6,0 mm ²	

16.3 Bedienung

16.3.1 AAN/UIT

Voor het inschakelen de groene schakelaar („I“) indrukken.

Voor het uitschakelen de rode schakelaar („O“).

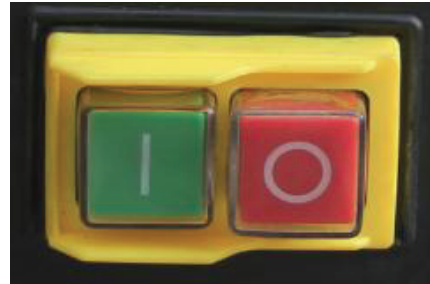

16.3.2 Tafelhelling

Maak de snelspanner los om de werktafel te zwenken, breng de werktafel op de gewenste positie en fixeer de snelspanner weer.

Om precies 90° in te stellen wordt een hoekmeter gebruikt.



16.3.3 Verstekaanslag

De verstekaanslag kan tot 45° naar links of rechts worden gebruikt, doordat men de vergrendelingsknop losmaakt en de verstekaanslag op de gewenste hoek instelt. Dan wordt de knop weer vast gemaakt.





16.3.4 Afzuigaansluiting

De machine heeft een afzuigaansluiting met \varnothing 35 mm.

Gebruik steeds het passende afzuigstelsel (bv.: stofzuiger)!



17 ONDERHOUD

	OPGELET	
	<p>Schakel de machine vóór onderhoudswerkzaamheden uit en trek de stekker uit! Zo worden materiële schade en ernstige lichamelijke letsels door onbedoeld inschakelen van de machine voorkomen!</p>	

De machine is onderhoudsarm en bevat maar enkele onderdelen waaraan de bediener een instandhouding moet uitvoeren.

Laat storingen of defecten welke de veiligheid van de machine kunnen benadelen onmiddellijk verhelpen.

INDICATIE
<p>Slechts een regelmatig onderhouden en goed gereinigd apparaat kan een bevredigend hulpmiddel zijn. Gebreken aan onderhoud en reiniging kunnen tot onvoorziene ongevallen en letsels leiden.</p> <p>Reparaties waar speciale vakkennis voor nodig is dienen enkel door geautoriseerde service centers te worden uitgevoerd.</p> <p>Een ondeskundig ingrijpen kan de machine beschadigen en is gevaarlijk voor uw veiligheid.</p>

Controleer regelmatig of de waarschuwings- en veiligheidsindicaties aan de machine voorhanden en in een perfect leesbare toestand zijn.

Controleer de perfecte toestand van de veiligheidsvoorzieningen vóór elk bedrijf!

De machine mag niet in een vochtige ruimte worden opgeslagen en moet tegen de invloed van weersomstandigheden worden beschermd.

Vóór de eerste ingebruikname alsook na 100 bedrijfsuren moeten alle beweeglijke verbindingen (indien nodig vooraf met een borstel van spanen en stof reinigen) met een dunne laag smeeroilie of smeervet worden ingesmeerd.

17.1 Instandhouding en onderhoudsplan

Na elke arbeidsprocedure: Verwijderen van spanen en slijpstof

Na 10 bedrijfsuren: Schroefverbindingen controleren en zo nodig aanhalen

17.2 Slijpschijven vervangen

Is de slijpschijf (e) versleten, wordt hij van de slijpschotel afgetrokken. Plaats de nieuwe schijf in het midden en druk ze met een adequate kleefstof op de slijpschotel.

Als de slijpschijf niet rond loopt, weer aftrekken en opnieuw afstellen.

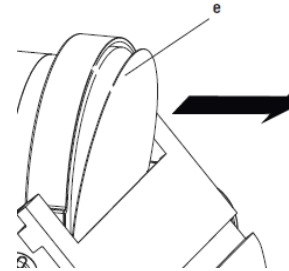

17.3 Opslag

- Sla de machine op een droge plaats op, die voor kinderen niet toegankelijk is.

17.4 Reiniging

Na elke ingebruikname moet de machine en alle onderdelen grondig worden gereinigd. Reinig de machine regelmatig na het werk van spanen en slijpstof.



INDICATIE

Het gebruik van oplosmiddelen, agressieve chemische middelen of schuurmiddelen leidt tot materiële schade aan de machine!

Vandaar geldt: Voor de reiniging slechts water en zo nodig een mild reinigingsmiddel gebruiken!

Blanke oppervlakken van de machine tegen corrosie met de gebruikelijke middelen impregneren.

17.5 Verwijdering

Verwijder uw machine niet in de huisafval. Contacteer de plaatselijke instanties voor informatie m.b.t. beschikbare mogelijkheden voor de verwijdering. Als u in uw speciaalzaak een nieuwe houtlintzaag of een gelijkwaardige machine aankoopt, is die verplicht uw oude machine op de juiste wijze te verwijderen.

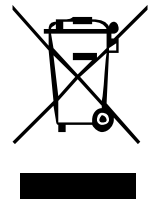

18 VERHELPEN VAN FOUTEN

VOORDAT U MET HET VERHELPEN VAN DEFECTEN BEGINT SCHEID DE MACHINE VAN DE STROOMVOEDING.

Fout	Mogelijke oorzaak	Verhelpen
Machine stopt of start niet	<ul style="list-style-type: none"> ▪ AAN/UIT schakelaar defect ▪ Machine is niet aangesloten ▪ Overbelasting ▪ Zekering of schakelaar defect ▪ Kabel beschadigd 	<ul style="list-style-type: none"> ▪ Schakelaar controleren ▪ Alle elektrische steekverbindingen controleren ▪ Motor uitschakelen en afkoelen ▪ Zekering wisselen, schakelaar activeren ▪ Kabel vervangen
Machine wordt tijdens het werken langzamer	<ul style="list-style-type: none"> ▪ Er wordt met te veel druk gewerkt 	<ul style="list-style-type: none"> ▪ Minder druk op het werkstuk geven
Slecht slijpbeeld	<ul style="list-style-type: none"> ▪ Slijpmiddel te grof 	<ul style="list-style-type: none"> ▪ Fijnere korreling gebruiken
Te snelle slijtage	<ul style="list-style-type: none"> ▪ Slijpmiddel te fijn 	<ul style="list-style-type: none"> ▪ Grovere korreling gebruiken
Slijphoek verkeerd	<ul style="list-style-type: none"> ▪ Ingestelde hoek aan tafel of aanslag verkeerd 	<ul style="list-style-type: none"> ▪ Hoek controleren en zo nodig opnieuw instellen
Slijpschijf loopt optisch niet rond	<ul style="list-style-type: none"> ▪ Slijpschijf niet-centrisch gemonteerd 	<ul style="list-style-type: none"> ▪ Slijpschijf centrisch monteren
Werkstuk verbrandt tijdens de procedure	<ul style="list-style-type: none"> ▪ Slijpmiddel is met smeermiddel vervuild ▪ Te sterke druk op het werkstuk 	<ul style="list-style-type: none"> ▪ Slijpmiddel vervangen ▪ Druk reduceren

VELE POTENTIËLE FOUTBRONNEN KUNNEN DOOR EEN VAKKUNDIGE AANSLUITING AAN DE STROOMVOEDING AL VANTEVOREN WORDEN UITGESLOTEN.

	INDICATIE
<p>Als u niet in staat bent noodzakelijke reparaties zelf op correcte wijze uit te voeren of niet de verplichte opleiding ervoor hebt dan haal altijd een service-werkplaats erbij om het probleem te verhelpen.</p>	

19 SCHALTPLAN / WIRING DIAGRAM / SCHAKELSCHEMA

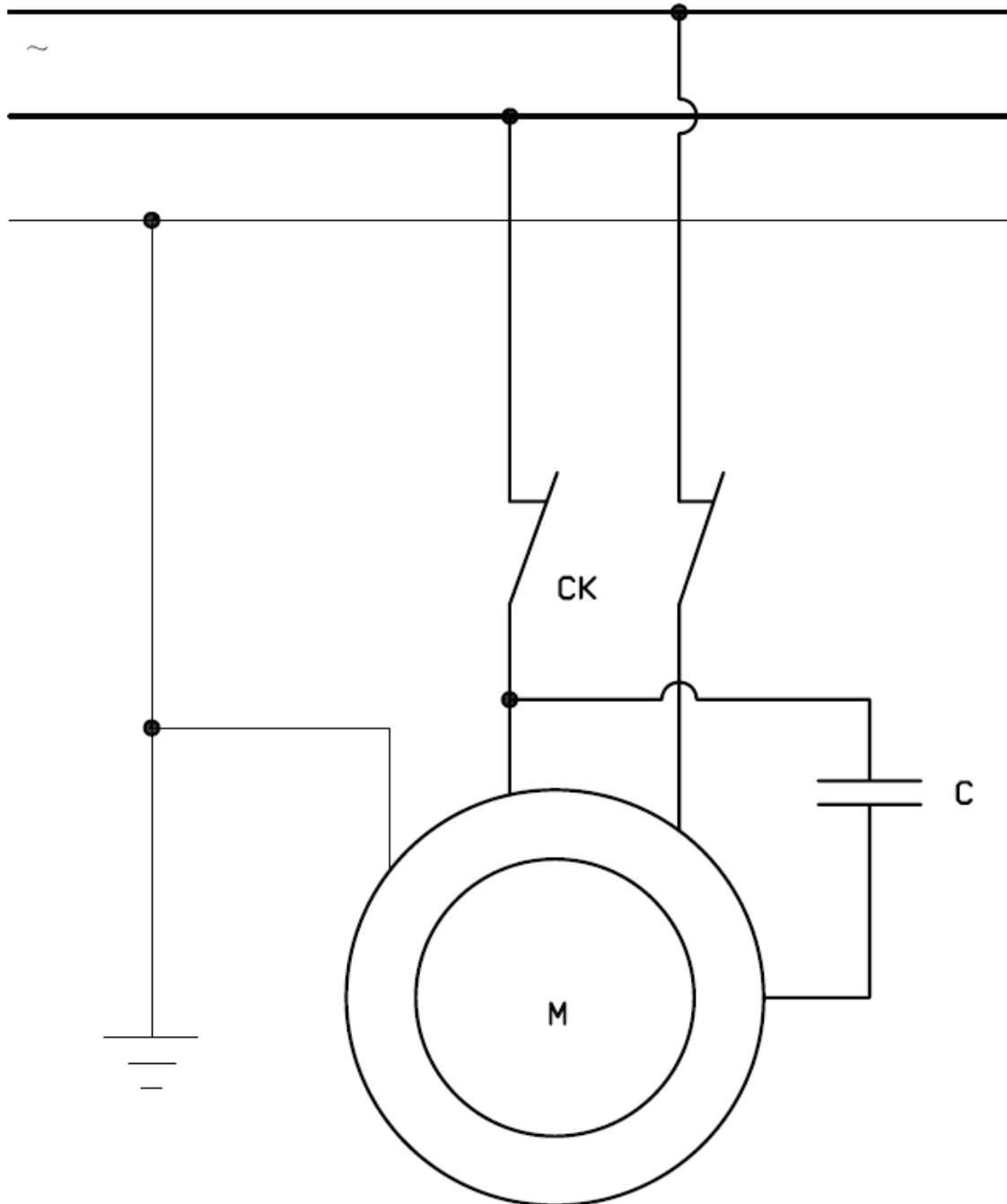

20 ERSATZTEILE / SPARE PARTS / RESERVEONDERDELEN

20.1 Ersatzteilbestellung / spare parts order / Bestelling van reserveonderdelen

Mit HOLZMANN-Ersatzteilen verwenden Sie Ersatzteile, die ideal aufeinander abgestimmt sind. Die optimale Passgenauigkeit der Teile verkürzen die Einbauzeiten und erhöhen die Lebensdauer.

HINWEIS

Der Einbau von anderen als Originalersatzteilen führt zum Verlust der Garantie!

Daher gilt: Beim Tausch von Komponenten/Teilen nur Originalersatzteile verwenden

Beim Bestellen von Ersatzteilen verwenden Sie bitte das Serviceformular, das Sie am Ende dieser Anleitung finden. Geben Sie stets Maschinentype, Ersatzteilnummer sowie Bezeichnung an. Um Missverständnissen vorzubeugen, empfehlen wir mit der Ersatzteilbestellung eine Kopie der Ersatzteilzeichnung beizulegen, auf der die benötigten Ersatzteile eindeutig markiert sind.

[Bestelladresse](#) sehen Sie unter [Kundendienstadressen im Vorwort dieser Dokumentation](#).

With original HOLZMANN spare parts you use parts that are attuned to each other shorten the installation time and elongate your products lifespan.

IMPORTANT

The installation of other than original spare parts voids the warranty!

So you always have to use original spare parts

When you place a spare parts order please use the service formular you can find in the last chapter of this manual. Always take a note of the machine type, spare parts number and partname. We recommend to copy the spare parts diagram and mark the spare part you need.

[You find the order address in the preface of this operation manual.](#)

Met reserveonderdelen van Holzmann gebruikt u reserveonderdelen welke speciaal op elkaar zijn afgestemd. De optimale nauwkeurigheid van de onderdelen verkort de montagetijden en verhoogt de levensduur.

INDICATIE

Door de montage van andere dan de originele reserveonderdelen vervalt de garantie.

Vandaar geldt: Gebruik voor het vervangen van componenten/onderdelen alleen originele reserveonderdelen.

Gebruik a.u.b. het serviceformulier aan het eind van deze handleiding voor het bestellen van reserveonderdelen. Vermeld steeds machinetype, reserveonderdeelnummer alsook de benaming. Om misvattingen te voorkomen raden we aan bij de bestelling van reserveonderdelen een kopie van de tekening erbij te leggen waarop de benodigde reserveonderdelen duidelijk gemarkeerd zijn.

[Het besteladres](#) ziet u onder [adres van de klantendienst in het voorwoord van deze documentatie](#).

20.2 Explosionszeichnung / explosion drawing / Explosietekening

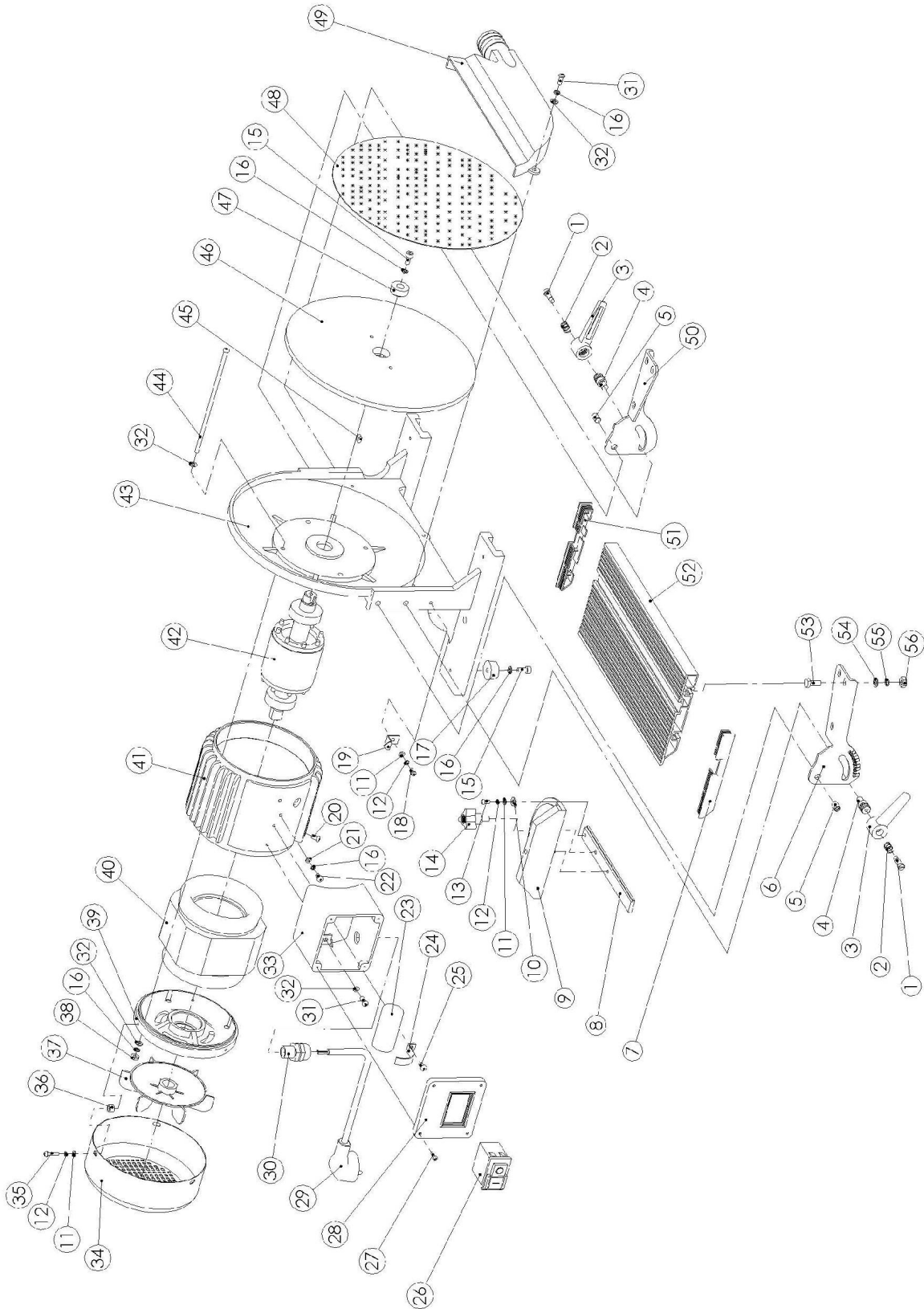

No.	Description	Q'ty	No.	Description	Q'ty
1	Screw	2	29	Cord Plug	1
2	Spring	2	30	Wire Grip	1
3	Table Handle	2	31	Screw	5
4	Table Screw	2	32	Flat Washer	10
5	Screw (A)	2	33	Terminal Box	1
6	Left Table Bracket	1	34	Fan Cover	1
7	End Cap (B)	1	35	Screw	3
8	Gauge Sliding Bar	1	36	Gasket Washer	3
9	Miter Gauge	1	37	Fan	1
10	Pointer	1	38	Nut	4
11	Flat Washer	4	39	End Cover	1
12	Elastic Washer	4	40	Stator	1
13	Screw M4X10	1	41	Motor housing	1
14	Locking Knob	1	42	Rotor	1
15	Cap Screw M5X12	5	43	Machine Frame	1
16	Elastic Washer	12	44	Screw	4
17	Rubber Feet	4	45	Flat Key	1
18	Cross Screw	1	46	Backing Disc	1
19	Pointer	1	47	Washer	1
20	Cross Screw	1	48	Sanding Disc	1
21	Toothed Washer	1	49	Dust Cover	1
22	Screw	1	50	Right Table Bracket	1
23	Capacitor	1	51	End Cap (A)	1
24	Capacitor Clip	1	52	Worktable	1
25	Screw	1	53	Bolt	6
26	Switch	1	54	Flat Washer	6
27	Screw	4	55	Elastic Washer	6
28	Switch plate	1	56	Nut	6

21 EG-KONFORMITÄTSERKLÄRUNG/CE-CERTIFICATE OF CONFORMITY

	<p>Inverkehrbringer / Distributor HOLZMANN MASCHINEN® GmbH 4170 Haslach, Marktplatz 4, AUSTRIA Tel.: +43/7289/71562-0; Fax.: +43/7289/71562-4 www.holzmann-maschinen.at</p>
	<p>Bezeichnung / name</p>
<p>TELLERSCHLEIFMASCHINE / DISC SANDER</p>	
<p>Typ / model</p>	
<p>TSM 250</p>	
<p>EG-Richtlinien / EC-directives</p>	
<p>2006/42/EG; 2004/108/EG</p>	
<p>Angewandte Normen / applicable Standards</p>	
<p>EN 61029-1:2009/A11:2010; EN ISO 12100:2010; EN 55014-1:2006/A2:2011; EN 55014-2:1997/A2:2008; EN 61000-3-2:2014; EN 61000-3-3:2013</p>	

Hiermit erklären wir, dass die oben genannten Maschinen aufgrund ihrer Bauart in der von uns in Verkehr gebrachten Version den grundlegenden Sicherheits- und Gesundheitsanforderungen der angeführten EG-Richtlinien entsprechen. Diese Erklärung verliert ihre Gültigkeit, wenn Veränderungen an der Maschine vorgenommen werden, die nicht mit uns abgestimmt wurden.

Hereby we declare that the above mentioned machines meet the essential safety and health requirements of the above stated EC directives. Any manipulation or change of the machine not being explicitly authorized by us in advance renders this document null and void.

Hiermee verklaren wij, dat de boven genoemde machine op grond van haar constructie in de door ons op de markt gebrachte versie voldoet aan de fundamentele eisen voor veiligheid en gezondheid van de vermelde EG-richtlijnen. Deze verklaring verliest haar geldigheid als er veranderingen aan de machine worden uitgevoerd welke niet met ons werden afgesproken.

Technische Dokumentation
 HOLZMANN-MASCHINEN GmbH
 4170 Haslach, Marktplatz 4

Haslach, 02.12.2015
 Ort / Datum place/date



HOLZMANN MASCHINEN GmbH
 Marktplatz 4, 4170 Haslach
 weiterer Standort:
 Gewerbepark 8, 4707 Schlüsselberg
 www.holzmann-maschinen.at
 Klaus Schörgenhuber
 Geschäftsführer / Director

22 GARANTIEERKLÄRUNG

(Stand 02.12.2015)

Mängelhaftungsansprüche des Käufers aus dem Kaufvertrag gegenüber dem Verkäufer (Holzmann Vertriebspartner) sowie gesetzliche Gewährleistungsrechte des jeweiligen Landes werden durch diese Garantieerklärung nicht berührt.

Für diese Maschine leisten wir Garantie gemäß folgenden Bedingungen:

- A) Die Garantie umfasst die unentgeltliche Beseitigung aller Mängel an der Maschine, nach Maßgabe der nachfolgenden Regelungen (B-G), welche die ordnungsgemäße Funktion der Maschine beeinträchtigen und nachweislich auf Material- oder Herstellungsfehler beruhen.
- B) Die Garantiezeit beträgt 12 Monate, bei gewerblicher Nutzung 6 Monate, gültig ab Lieferung der Maschine an den Erstendabnehmer. Als Nachweis ist der Original-Ablieferbeleg maßgeblich, bei Selbstabholung der Maschine der Original Kaufbeleg.
- C) Zur Anmeldung von Garantieansprüchen kontaktieren Sie bitte den HOLZMANN Vertriebspartner, von dem Sie die Maschine erworben haben, mit folgenden Unterlagen:
 - >> Kaufbeleg und/oder Ablieferbeleg
 - >> ausgefülltes Serviceformular mit Fehlerbericht
 - >> Bei Anforderung von Ersatzteilen eine Kopie der Ersatzteilzeichnung, mit den benötigten Ersatzteilen markiert.
- D) Die Garantieabwicklung und der Ort der Garantieverfüllung erfolgt nach Maßgabe der HOLZMANN GmbH. Leicht zu behebbende Mängel werden durch unsere Vertriebspartner beseitigt, bei komplexeren Defekten behalten wir uns eine Begutachtung in 4170 Haslach, Österreich vor. Sofern nicht explizit ein zusätzlicher Vor-Ort Servicevertrag abgeschlossen ist, gilt als Erfüllungsort der Garantieleistung stets der HOLZMANN-MASCHINEN Firmensitz in 4170 Haslach, Österreich. Die im Rahmen einer Garantiebearbeitung anfallenden allfälligen Transportkosten von und zum Firmensitz sind in dieser Hersteller-Garantie nicht abgedeckt.
- E) Garantieausschluss bei Mängeln:
 - an Maschinenteilen, welche gebrauchsbedingten oder sonstigen natürlichen Verschleiß unterliegen, sowie Mängeln an der Maschine, die auf einen gebrauchsbedingten oder sonstigen natürlichen Verschleiß zurückzuführen sind.
 - die auf unsachgemäße oder fahrlässige Montage, Inbetriebnahme, bzw. Anschluss an das elektrische Netz zurückzuführen sind.
 - die auf Nichtbeachtung von Bedienungshinweisen, nicht bestimmungsgemäßen Gebrauch, atypischen Umweltbedingungen, sachfremden Betriebsbedingungen und Einsatzgebiet, mangelnde bzw. unsachgemäße Wartung oder Pflege zurückzuführen sind.
 - die durch die Verwendung sowie Einbau von Zubehör-, Ergänzungs- oder Ersatzteilen verursacht wurden, die keine Original HOLZMANN Ersatzteile sind.
 - die geringfügige Abweichungen vom Soll-Zustand darstellen, welche für den Wert oder die Gebrauchstauglichkeit der Maschine unerheblich sind.
 - die auf fahrlässige konstruktionsbedingte Überbeanspruchung zurückzuführen sind. Insbesondere bei Mängeln durch Nutzung, welche durch Belastungsniveau und Umfang als gewerblich einzustufen sind, bei Maschinen, die nach Bauart und Leistungsvermögen nicht für den gewerblichen Gebrauch konstruiert und bestimmt sind.
- F) Im Rahmen dieser Garantie sind weitere Ansprüche des Käufers über die hier ausdrücklich genannten Garantieleistungen hinaus ausgeschlossen.
- G) Diese Hersteller-Garantie wird freiwillig übernommen. Garantieleistungen bewirken daher keine Verlängerung der Garantiefrist und setzen auch keine neue Frist, auch nicht für Ersatzteile, in Gang.

SERVICE

Nach Ablauf der Garantiezeit können Instandsetzungs- und Reparaturarbeiten von entsprechend geeigneten Fachfirmen durchgeführt werden. Es steht Ihnen auch die HOLZMANN-Maschinen GmbH weiterhin gerne mit Service und Reparatur zur Seite. Stellen Sie in diesem Fall eine unverbindliche Kostenanfrage, unter Angabe der Informationen siehe C) an unseren Kundendienst oder senden Sie uns Ihre Anfrage einfach per umseitig beiliegendem Formular ein.

Mail: info@holzmann-maschinen.at

FAX: +43 7289 71562 0

23 GUARANTEE TERMS

(applicable from 02.12.2015)

Please consult our troubleshooting section for initial problem solving. Feel free to contact your HOLZMANN reseller or us for Customer Support!

Warranty claims based on your sales contract with your HOLZMANN retailer, including your statutory rights, shall not be affected by this guarantee declaration. HOLZMANN-MASCHINEN grants guarantee according to following conditions:

A) The guarantee covers the correction of deficiencies to the tool/product, at no charge, if it can be verified adequately that the deficiencies were caused by a material or manufacturing fault.

B) The guarantee period lasts 12 months, and is reduced to 6 months for tools in commercial use. The guarantee period begins from the time the new tool is purchased from the first end user. The starting date is the date on the original delivery receipt, or the sales receipt in the case of pickup by the customer.

C) Please lodge your guarantee claims to your HOLZMANN reseller you acquired the claimed tool from with following information:

>> Original Sales receipt and/or delivery receipt

>> Service form (see next page) filed, with a sufficient deficiency report

>> for spare part claims: a copy of the respective exploded drawing with the required spare parts being marked clear and unmistakable.

D) The Guarantee handling procedure and place of fulfillment is determined according to HOLZMANNs sole discretion in accordance with the HOLZMANN retail partner. If there is no additional Service contract made including on-site service, the place of fulfillment is principally the HOLZMANN Service Center in Haslach, Austria.

Transport charges for sending to and from our Service Center are not covered in this guarantee.

E) The Guarantee does not cover:

- Wear and tear parts like belts, provided tools etc., except to initial damage which has to be claimed immediately after receipt and initial check of the product.
- Defects in the tool caused by non-compliance with the operating instructions, improper assembly, insufficient power supply, improper use, abnormal environmental conditions, inappropriate operating conditions, overload or insufficient servicing or maintenance.
- Damages being the causal effect of performed manipulations, changes, additions made to the product.
- Defects caused by using accessories, components or spare parts other than original HOLZMANN spare parts.
- Slight deviations from the specified quality or slight appearance changes that do not affect functionality or value of the tool.
- Defects resulting from a commercial use of tools that - based on their construction and power output - are not designed and built to be used within the frame of industrial/commercial continuous load.

F) Claims other than the right to correction of faults in the tool named in these guarantee conditions are not covered by our guarantee.

G) This guarantee is voluntary. Therefore Services provided under guarantee do not lengthen or renew the guarantee period for the tool or the replaced part.

SERVICE

After Guarantee and warranty expiration specialist repair shops can perform maintenance and repair jobs. But we are still at your service as well with spare parts and/or product service. Place your spare part / repair service cost inquiry by filing the SERVICE form on the following page and send it:

via Mail to info@holzmann-maschinen.at

or via Fax to: +43 7289 71562 4

24 GARANTIEVERKLARING

(Stand 02.12.2015)

In het geval van gebreken worden de aansprakelijkheidsrechten van de koopovereenkomst van de koper jegens de verkoper (Holzmann verkooppartner) alsmede de wettelijke garantierechten van het desbetreffende land door deze garantieverklaring niet beïnvloed.

Voor deze machine verstrekken wij garantie conform de volgende voorwaarden:

- D) De garantie omvat het kosteloze verhelpen van gebreken aan de machine, volgens de volgende regelingen (B-G), welke de doelmatige functie van de machine benadelen en aantoonbaar gebaseerd zijn op materiaal- en fabricagefouten.
- E) De garantieperiode bedraagt 12 maanden, bij industrieel gebruik 6 maanden, geldig vanaf de levering van de machine aan de eerste eindgebruiker. Als bewijs is het originele bewijs van levering toonaangevend, of bij afhaling van de machine door de klant het originele aankoopbewijs.
- F) Om deze garantie in te roepen contacteert u a.u.b. de HOLZMANN verkooppartner, waar u de machine heeft aangekocht, met de volgende documentatie:
>> aankoopbewijs en/of bewijs van levering
>> ingevuld serviceformulier met foutbericht
>> voor de aanvraag van reserveonderdelen een kopie van de reserveonderdelen- tekening, waarop de benodigde reserveonderdelen zijn gemarkeerd.
- D) De garantieafhandeling en de plaats van nakoming van de garantie gebeurt volgens de HOLZMANN GmbH. Eenvoudig te verhelpen gebreken worden door onze verkooppartners verholpen, voor complexere defecten behouden wij ons een expertise in 4170 Haslach, Oostenrijk, voor. Voorzover niet expliciet een aanvullende servicecontract ter plaatse werd afgesloten geldt als bevoegde plaats van de garantie-uitvoering altijd de bedrijfszetel van HOLZMANN-MASCHINEN in 4170 Haslach, Oostenrijk. De in het kader van een garantie verwerking voorkomende transportkosten van en naar de bedrijfszetel vallen niet onder deze garantie van de fabrikant.
- E) Garantie-uitsluiting bij gebreken:
- aan onderdelen van de machine welke onderworpen zijn aan gebruik of andere natuurlijke slijtage, alsook gebreken aan de machine welke terug te voeren zijn op gebruik of andere natuurlijke slijtage.
 - welke terug te voeren zijn op ondeskundige of nalatige montage, ingebruikname resp. aansluiting aan het elektrische net.
 - welke terug te voeren zijn op het niet overeenstemmen met de gebruiksaanwijzingen, niet-doelmatig gebruik, atypische omgevingsomstandigheden, niet ter zake doende bedrijfsvoorwaarden en locatie, gebrek aan c.q. ondeskundig onderhoud.
 - welke door gebruik alsmede inbouw van toebehoren, aanvullende onderdelen of reserveonderdelen werden veroorzaakt die geen originele HOLZMANN reserveonderdelen zijn.
 - welke geringe afwijkingen van de gewenste toestand opleveren, die voor de waarde of de gebruiksgeschiktheid van de machine irrelevant zijn.
 - welke terug te voeren zijn op nalatige overbelasting in verband met de constructie. Met name bij gebreken, die vanwege het belastingsniveau en de omvang als industrieel geïnclassificeerd kunnen worden, door het gebruik van machines welke gezien hun constructie en prestatie niet voor industrieel gebruik werden geconstrueerd en er niet voor bestemd zijn.
- F) In het kader van deze garantie zijn verdere aanspraken van de koper boven de hier uitdrukkelijk genoemde garantie-uitvoeringen uitgesloten.
- G) Deze garantie wordt vrijwillig door de fabrikant aanvaard. Vandaar brengen de garantie-uitvoeringen geen verlenging van de garantietermijn teweeg en zetten ook geen nieuwe termijn in gang, ook niet voor reserveonderdelen.

SERVICE

Na verloop van de garantieperiode kunnen reparatiewerkzaamheden door desbetreffend geschikte speciale bedrijven worden uitgevoerd. De HOLZMANN-Maschinen GmbH zal u voortaan graag met service en reparatie helpen. Stel in dit geval een vrijblijvend verzoek om de kosten onder vermelding van de informatie (zie C) aan onze klantendienst of stuur u aanvraag gewoon met het bijliggende formulier, zie ommezijde.

Mail: info@holzmann-maschinen.at

FAX: +43 7289 71562 0

25 PRODUKTBEOBACHTUNG PRODUCT EXPERIENCE FORM

Wir beobachten unsere Produkte auch nach der Auslieferung.

Um einen ständigen Verbesserungsprozess gewährleisten zu können, sind wir von Ihnen und Ihren Eindrücken beim Umgang mit unseren Produkten abhängig:

- Probleme, die beim Gebrauch des Produktes auftreten
- Fehlfunktionen, die in bestimmten Betriebssituationen auftreten
- Erfahrungen, die für andere Benutzer wichtig sein können

Wir bitten Sie, derartige Beobachtungen zu notieren und an diese per E-Mail, Fax oder Post an uns zu senden:

PRODUCTWAARNEMINGEN

We nemen onze producten ook na de levering waar.

Om een voortdurend verbeteringsproces te kunnen garanderen zijn we afhankelijk van u en uw indrukken bij het gebruik van onze producten:

- problemen die zich voordoen bij het gebruik van het product
- fouten die zich voordoen in bepaalde situaties
- ervaringen welke voor andere gebruikers belangrijk zouden kunnen zijn

Wij vragen u dergelijke waarnemingen te noteren en dan per e-mail, fax of post aan ons te sturen:

We observe the quality of our delivered products in the frame of a Quality Management policy.

Your opinion is essential for further product development and product choice. Please let us know about your:

- Impressions and suggestions for improvement.
- experiences that may be useful for other users and for product design
- Experiences with malfunctions that occur in specific operation modes

We would like to ask you to note down your experiences and observations and send them to us via FAX, E-Mail or by post:

Meine Beobachtungen / My experiences / Mijn waarnemingen:

Name / name / Naam:

Produkt / product / Product:

Kaufdatum / purchase date / Aankoopdatum:

Erworben von / purchased from / Aangekocht bij:

E-Mail/ e-mail / Email:

Vielen Dank für Ihre Mitarbeit! / Thank you for your kind cooperation!
/ Bedankt voor uw medewerking!

KONTAKTADRESSE / CONTACT / CONTACTADRES:

HOLZMANN MASCHINEN GmbH

4170 Haslach, Marktplatz 4, AUSTRIA

Tel : +43 7289 71562 0

Fax: +43 7289 71562 4

info@holzmann-maschinen.at

SERVICEFORMULAR / SERVICE FORM

Bitte kreuzen Sie eine der untenstehenden an / Please tick one box from below:

- Serviceanfrage / service inquiry
 Ersatzteilanfrage / spare part inquiry
 Garantierantrag / guarantee claim

1. Daten Antragsteller (* sind Pflichtfelder) / senders information (* required)

- * Vorname, Nachname / first name, family name _____
- * Straße, Hausnummer / street, house number _____
- * PLZ, Ort / ZIP code, place _____
- * Staat / country _____
- * (Mobil)telefon / (mobile) phone _____
International numbers with country code
- * E-Mail _____
- Fax _____

2. Geräteinformationen / tool information

Seriennummer/serial number: _____ *Maschinentype/machine type: _____

2.1 benötigte Ersatzteile / required spare parts

Ersatzteilnummer / Part No°	Beschreibung / description	Anzahl / number

2.2 Problembeschreibung / problem description

Bitte führen Sie in der Fehlerbeschreibung unter anderem an:
 Was hat den Defekt verursacht bzw. was war die letzte durchgeführte Tätigkeit, bevor Ihnen das Problem/der Defekt aufgefallen ist?
 bei Elektrodefekten: Wurde die Stromzuleitung sowie die Maschine bereits von einem Elektrofachmann geprüft

Please describe amongst others in the problem:
 What has caused the problem/defect, what was the last activity before you noticed the problem/defect?
 For electrical problems: Have you had checked you electric supply and the machine already by a certified electrician?

3. Bitte beachten

UNVOLLSTÄNDIG AUSGEFÜLLTE FORMULARE KÖNNEN NICHT BEARBEITET WERDEN!
 GARANTIEANTRÄGE KÖNNEN AUSSCHLIESSLICH UNTER BEILAGE DES KAUFBELEGES/ABLIEFERBELEGES AKZEPTIERT WERDEN.
 BEI ERSATZTEILBESTELLUNGEN LEGEN SIE DIESEM FORMULAR EINE KOPIE DER BETREFFENDEN ERSATZTEILZEICHNUNG BEI! MARKIEREN SIE DARAUFGIE DIE BENÖTIGTEN ERSATZTEILE. DIES ERLEICHTERT UNS DIE IDENTIFIZIERUNG UND ERMÖGLICHT SO EINE RASCHERE BEARBEITUNG.

VIELEN DANK!

/

Additional information

INCOMPLETELY FILLED SERVICE FORMS CANNOT BE PROCESSED!
 FOR GUARANTEE CLAIMS PLEASE ADD A COPY OF YOUR ORIGINAL SALES / DELIVERY RECEIPT OTHERWISE IT CANNOT BE ACCEPTED.
 FOR SPARE PART ORDERS PLEASE ADD TO THIS SERVICE FORM A COPY OF THE RESPECTIVE EXPLODED DRAWING WITH THE REQUIRED SPARE PARTS BEING MARKED CLEARLY AND UNMISTAKABLE.
 THIS HELPS US TO IDENTIFY THE REQUIRED SPARE PARTS FASTLY AND ACCELERATES THE HANDLING OF YOUR INQUIRY.

THANK YOU FOR YOUR COOPERATION!