

# Instruction - Lamborghini Sián FKP 37 Bausatz | Scale 1:18

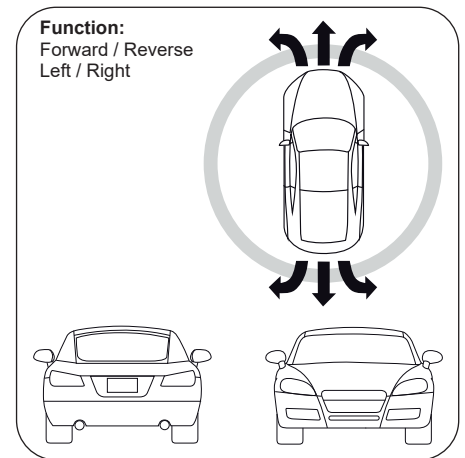

Ord. No.: 403129

Frequency bands: 2,4 GHz | Frequency range: 2410 - 2473 MHz | EIRP: < 1 mW (max. power transmitted)

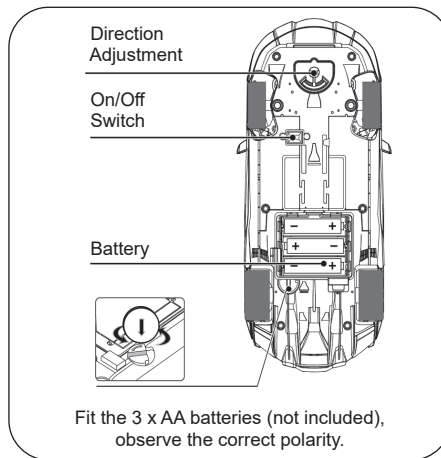
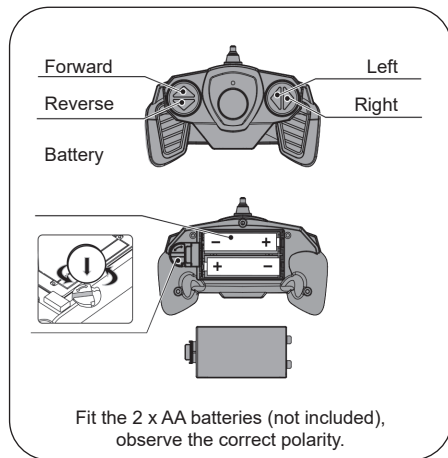

## DE - Allgemeine Hinweise

Bitte beachten Sie hierzu die Bedienungs- und Gebrauchsanleitung, diese enthält wichtige Informationen und Warnhinweise.  
<https://jamara.com/TRANSFER/manuals/403129.pdf>

## Geeignet für Kinder ab 8 Jahren.

- Achtung:**
- Für Kinder unter 36 Monaten nicht geeignet. **ERSTICKUNGSGEFAHR!** Enthält verschluckbare Kleinteile. Von Kleinkindern unbedingt fernhalten.
  - Dieses Modell ist nicht dafür bestimmt, durch Personen (einschließlich Kinder) mit eingeschränkten physischen, sensorischen oder geistigen Fähigkeiten oder mangels Erfahrung und/oder mangels Wissen benutzt zu werden, es sei denn, sie werden durch eine für ihre Sicherheit zuständige Person beaufsichtigt, wie das Gerät zu benutzen ist.

## Konformitätserklärung

Hiermit erklärt JAMARA e.K., dass das Produkt, „Lamborghini Sián FKP 37 Bausatz, No. 403129“ den Richtlinien 2014/53/EU, 2011/65/EU und 2009/48/EG entspricht.

Der vollständige Text der EU-Konformitätserklärung ist unter der folgenden Internetadresse verfügbar: [www.jamara-shop.com/Konformitaet](http://www.jamara-shop.com/Konformitaet)

## Achtung!

- Lassen Sie dem Modell nach jedem Einsatz genügend Zeit um abzukühlen bevor Sie es wieder in Betrieb nehmen. Beim Austausch der Batterien muss eine Abkühlphase von mindestens 10 Minuten eingehalten werden bis das Modell wieder betrieben wird. Bei Überhitzung kann Beschädigung der Elektronik oder im schlimmsten Fall Brandgefahr die Folge sein.

## Sicherheitsmaßnahmen

Bitte lesen Sie die komplette Bedienungsanleitung und Sicherheitshinweise sorgfältig durch bevor Sie das Modell in Betrieb nehmen.

**Achtung! Warnhinweise / Sicherheitshinweise unbedingt komplett lesen.**

**Diese dienen Ihrer Sicherheit und können Unfälle / Verletzungen vermeiden.**

- Halten Sie Ihre Hände von beweglichen Teilen fern.
- Sind die Batterien leer, wechseln Sie sie aus.
- Auf die Frequenzen in Ihrem Umfeld achten!
- Nicht auf befahrenen Straßen und Plätzen fahren.
- Nicht direkter Sonnenbestrahlung oder Wärme aussetzen.
- Batterien/Akku niemals im Modell lagern.
- Benutzung nur unter unmittelbarer Aufsicht von Erwachsenen.
- Auf Polarität achten!
- Betreiben Sie das Modell nicht bei Regen, Schnee, Nässe oder Sand.
- Fahren Sie nie außerhalb der Reichweite Ihrer Fernsteuerung.
- Verschmutzungen mit einem feuchten Tuch entfernen.

## Batteriehinweis

- Nicht wiederaufladbare Batterien dürfen nicht aufgeladen werden!
- Nicht öffnen!
- Nicht ins Feuer werfen!
- Alte und neue Batterien nicht mischen!
- Keine alkalischen, Standard-(Kohlenstoff-Zink) oder wiederaufladbare Batterien mischen!
- Aufladbare Batterien sind aus dem Spielzeug herauszunehmen, bevor sie geladen werden!
- Aufladbare Batterien dürfen nur unter Aufsicht Erwachsener geladen werden!
- Die Anschlussklemmen dürfen nicht kurzgeschlossen werden!

## Entsorgungshinweise - Batterien/Akkumulatoren

Batterien und Akkumulatoren dürfen nicht im Hausmüll entsorgt werden sondern müssen getrennt entsorgt werden. Sie sind verpflichtet, Altbatterien der fachgerechten Entsorgung (getrennte Sammlung) zuzuführen. Nach Gebrauch können Sie Batterien unentgeltlich im Handelsgeschäft zurückgeben. Nachdem Batterien Stoffe enthalten, die reizend wirken, Allergien auslösen können oder hochreaktiv sind, ist die getrennte Sammlung und ordnungsgemäße Verwertung wichtig für die Umwelt und Ihre Gesundheit. Sofern die Batterien unterhalb der durchgestrichenen Abfalltonne auf Rädern mit einem chemischen Zeichen Hg, Cd oder Pb gekennzeichnet ist, bedeutet dies, dass diese mehr als 0,0005 % Quecksilber (Hg), mehr als 0,002 % Cadmium (Cd) oder mehr als 0,004 % Blei (Pb) enthält.

## Entsorgungshinweise - Elektrogeräte

Elektrogeräte dürfen nicht im Hausmüll entsorgt werden, sondern müssen getrennt entsorgt werden. Sie sind verpflichtet, die Batterien – wenn möglich – herauszunehmen und das Elektrogerät bei den kommunalen Sammelstellen abzugeben. Sollten sich personenbezogene Daten auf dem Elektrogerät befinden, müssen diese von Ihnen selbst entfernt werden.

## GB - General information

Please refer to the operating and user instructions, it contains important information and warnings.  
<https://jamara.com/TRANSFER/manuals/403129.pdf>

### Suitable for children over 8 years.

- Warning:**
- Not suitable for children under 36 months. **RISK OF SUFFOCATION!** Contains small parts which can be swallowed. Keep away necessarily from children.
  - This device is not intended for use by individuals (including children) with reduced physical sensory, mental abilities, lack of experience and / or knowledge, unless they are supervised in how the device is to be used.

### Certificate of Conformity

Hereby JAMARA e.K. declares that the product „Lamborghini Sián FKP37 Bausatz, No. 403129“ complies with Directive 2014/53/EU, 2011/65/EU and 2009/48/EC. The full text of the EU Declaration of Conformity is available at the following Internet address: [www.jamara-shop.com/Conformity](http://www.jamara-shop.com/Conformity)

### Attention!

- Let the model cool off sufficiently after each use before putting it back into operation. Let the model cool off sufficiently after each use before putting it back into operation. When changing batteries there has to be a cooling phase of at least 10 min before model can be operated again. Overheating can damage the electronics or may result in fire.

### Safety Notes

Read the complete instructions and security instructions carefully before using the model.

**Caution! Please fully and carefully read warnings/ safety instructions.**

**These are for our own security and can avoid accidents/injuries.**

- Keep hands away from moving parts.
- The batteries are nearly, replace the batteries.
- Pay attention to the frequencies in your environment!
- Never drive on roads or areas used by real vehicles.
- Do not leave in very strong sunlight.
- Store batteries/battery packs separately when not in use.
- Use only under direct supervision of an adult!
- Pay attention to the polarity!
- Do not drive in rain, snow, wetness or sand.
- Never run out of the reach of your remote control.
- Clean by using a damp cloth.

### Battery warning

- Non-rechargeable batteries are not to be recharged!
- Do not open!
- Do not dispose of in fire!
- Do not mix old and new batteries!
- Do not mix alkaline batteries, standard (carbon-zinc) or rechargeable batteries!
- Rechargeable batteries are to be removed from the toy before being charged!
- Rechargeable batteries are only to be charged under adult supervision!
- The supply terminals are not to be short-circuited!

### Disposal restrictions - Batteries/Accumulators

Batteries and accumulators must not be disposed of in domestic waste. You are obliged to dispose of batteries (separate collection) appropriately. After use you can return batteries free of charge to the retail store. As batteries contain substances that can be irritant, can cause allergy and are highly reactive, separate collections and proper recycling is important to the environment and to your health. If the batteries are marked with a chemical symbol Hg, Cd or Pb below the crossed-out waste bin on wheels it refers to that more than 0.0005% of mercury (Hg), more than 0.002% of cadmium (Cd) or more than 0.004% Lead (Pb) is included.

### Disposal restrictions - Electrical appliances

Electrical appliances must not be disposed of in domestic waste and must be disposed of separately. You are obliged to take out the batteries, if possible, and to dispose of the electrical equipment at the communal collection points. Should personal data be stored on the electrical appliance you must remove them by yourself.

---

## FR - Consignes générales

Il faut prendre connaissance du contenu du mode d'emploi qui contient des informations importantes et des indications d'avertissement.  
<https://jamara.com/TRANSFER/manuals/403129.pdf>

### Produit à utiliser par les enfants de plus de 8 ans.

- Attention:**
- Ne convient pas aux enfants de moins de 36 mois. **DANGER D'ETOUFFEMENT!** Contient des pièces petites qui peuvent être avalées. Ne pas laisser à la portée de petits enfants.
  - L'unité n'est pas destinée aux personnes (cela concerne aussi les enfants) aux capacités physiques, sensorielles ou intellectuelles limitées ou n'ayant pas d'expérience/connaissances, à moins qu'elles soient surveillées par des personnes responsables de leur sécurité pendant l'utilisation de l'équipement.

### Déclaration de conformité

Par la présente, JAMARA e.K. déclare que le produit „Lamborghini Sián FKP 37 Bausatz, No. 403129“ est conforme à la Directive 2014/53/UE, 2011/65/UE et 2009/48/CE.

Le texte intégral de la déclaration de conformité CE est disponible via l'adresse Internet suivante: [www.jamara-shop.com/Conformity](http://www.jamara-shop.com/Conformity)

### Attention!

- Après chaque utilisation il faut attendre un peu que l'unité se refroidisse et soit prête pour une nouvelle utilisation. Après un changement de piles et avant de remettre en marche l'unité, il faut préserver au moins un cycle de refroidissement d'au moins 10 minutes. Une surchauffe peut causer l'endommagement des éléments électroniques ou un risque d'incendie.

### Consignes de sécurité

Avant de mettre en marche toute l'unité il faut lire attentivement le mode d'emploi.

**Attention! La mise en garde et les consignes de sécurité sont à lire entièrement pour votre sécurité et éviter tout accidents et blessures.**

- Garder vos mains hors de portée des pièces mobiles.
- Si ce les piles sont vides, changez ceux-ci.
- Faites attention aux fréquences dans votre environnement!
- Ne roulez jamais sur la voie publique ou des endroits fréquentés.
- N'exposez jamais votre modèle directement aux rayons du soleil.
- La piles/accu ne doit jamais être stockée dans la modèle.
- Utiliser uniquement sous la surveillance d'un adulte!
- Prêter attention aux la polarité!
- Ne pas conduire sous la pluie, la neige, humidité ou sable.
- Laissez jamais celle-ci sortir de la portée de votre émetteur.
- Essuyez la boue avec un tissu humide.

### Informations concernant l'accumulateur

- Les batteries non rechargeables ne doivent pas être rechargées!
- Ne pas ouvrir!
- Ne pas jeter au feu!
- Ne pas utiliser des piles neuves et usées à la fois!
- Ne pas utiliser en même temps des piles alcalines, standard (zinc-charbon) et des accumulateurs!
- Les piles rechargeables doivent être retirées du jouet!
- Les batteries rechargeables ne peuvent être rechargées que sous la surveillance d'un adulte!
- Les connexions ne doivent pas être court-circuitées!

### Consignes de recyclage - Piles/Accumulateurs

Les piles et les accumulateurs ne doivent strictement pas être jetés avec les ordures ménagères, mais doivent être jetés séparément. Vous êtes tenues de déposer vos piles usagées dans les centres communaux de collecte (collecte sélective). Après tout utilisation, vous avez la possibilité de retourner vos piles gratuitement chez des commerçants. Dès lors que les piles contiennent des substances qui peuvent causer des irritations et pouvant provoquer des allergies, il est recommandé d'effectuer la collecte et le recyclage comme recommandé, ce qui est très important pour l'environnement et votre santé. Dans la mesure où vous visualiser un symbole de poubelle avec roulettes et une croix, mis en évidence avec un symbole chimique Hg, Cd ou Pb, cela signifie que ces piles contiennent plus de 0,0005% de mercure (Hg), plus de plus de 0,002% de cadmium (Cd), ou plus de 0,004% de plomb (Pb).

### Consignes de recyclage - Appareils électriques

Les appareils électriques ne doivent strictement pas être jetés dans les ordures ménagères, mais doivent être jetés séparément. Vous êtes tenues – dans la possibilité – de déposer vos piles et appareils électriques dans les centres communaux de collectes. Si des informations personnelles sont présents sur les appareils électriques, celles-ci doivent être retirés par vous-même avant tout élimination du produit.

### IT - Indicazioni generali

A tal fine sarà necessario prendere conoscenza delle istruzioni per l'uso, contenenti informazioni e avvertenze importanti.

<https://jamara.com/TRANSFER/manuals/403129.pdf>

### Adatto ai bambini dal 8 anno di vita.

**Attenzione:** - Non adatto a bambini di età inferiore a 36 mesi. **RISCHIO DI SOFFOCAMENTO!**

Contiene piccoli pezzi che possono essere ingeriti.

Tenere sempre fuori dalla portata dei bambini.

- Questo modello non è destinato all'uso da parte di persone (bambini compresi) con abilità fisiche, sensoriali o cognitive limitate, nonché da parte di soggetti privi dell'esperienza e/o conoscenze necessarie, sempre che non sia presente un soggetto responsabile della loro sicurezza nell'ambito dell'uso dell'apparecchiatura.

### Dichiarazione di conformità

Con la presente JAMARA e.K. dichiara che il prodotto „Lamborghini Sián FKP 37 Bausatz, No. 403129“ è conforme alla Direttiva 2014/53/UE, 2011/65/UE e 2009/48/CE.

Il testo integrale della dichiarazione di conformità UE è disponibile al seguente indirizzo Internet: [www.jamara-shop.com/Conformity](http://www.jamara-shop.com/Conformity)

### Attenzione!

- Dopo ogni utilizzo, attendere un istante. In questo periodo, il modello si raffredderà e sarà pronto per essere nuovamente usato. Dopo la sostituzione della batteria e prima di avviare nuovamente il modello, eseguire almeno un ciclo di raffreddamento della durata di almeno 10 minuti. Il surriscaldamento può causare il danneggiamento dei dispositivi elettronici o il rischio di incendio.

### Precauzioni

Prima di avviare il modello, leggere attentamente tutte le istruzioni per l'uso.

**Attenzione! Leggere completamente le avvertenze / istruzioni di sicurezza, questi sono per la vostra sicurezza può prevenire incidenti / infortuni.**

- Tenere le mani lontane dalle parti in movimento.
- Controllare il stato delle batterie, potrebbero essere scariche.
- Prestare attenzione alle frequenze nel proprio ambiente!
- Non giocare sulle strade comuni.
- Non disporre il modello sotto il sole oppure nel caldo.
- Conservare le batterie/accumulatore separatamente quando non sono in uso.
- Utilizzare solo sotto la diretta sorveglianza di un adulto!
- Prestare attenzione alla polarità!
- Non guidare sotto la pioggia, neve, umidità o sabbia.
- Non utilizzare il modello fuori la portata della trasmittente.
- l'inquinamento possono essere rimossi con un panno umido.

### Informazioni relative alle pile

- Le batterie non ricaricabili non devono essere caricate!
- Non aprire!
- Non gettare nel fuoco!
- Non usare contemporaneamente pile nuove e pile usate!
- Non usare contemporaneamente pile alcaline, standard (zinco-carbone) e ricaricabili!
- Le batterie ricaricabili devono essere rimosse dal giocattolo!
- Le batterie ricaricabili possono essere ricaricate solo sotto la supervisione di un adulto!
- I morsetti di collegamento non devono essere cortocircuitati!

### Istruzioni per lo smaltimento - Batterie/Accumulatori

Batterie e gli accumulatori non devono essere smaltiti nei rifiuti domestici, ma devono essere smaltiti separatamente. Siete obbligati di eseguire lo smaltimento professionale delle batterie vecchie (raccolta differenziata). È possibile restituire le batterie dopo l'uso gratuitamente nelle attività commerciali. Dato che le batterie contengono delle sostanze, che provocano irritazione, possono causare allergie o sono altamente reattivi, la raccolta differenziata e il riciclaggio sono importanti per l'ambiente e la sua salute. Se le batterie, a disotto del "bidone a ruote cancellato" sono segnati con un simbolo chimico Hg, Cd o Pb, significa che questi contengono più di 0,0005 % Mercurio (Hg), più di 0,002 % Cadmio (Cd) o più di 0,004 % Piombo (Pb).

### Istruzioni per lo smaltimento - Apparecchi elettrici

Apparecchi elettrici non devono essere smaltiti nei rifiuti domestici, ma devono essere smaltiti separatamente. Siete obbligati di rimuovere le batterie e portare l'apparecchi elettrici vecchi ai punti di raccolta comunali. Qualora ci sono dati personali sul apparecchio elettrico, devono essere rimossi da voi stessi.

## ES - Información general

Por favor, consulte las instrucciones de uso y funcionamiento, contiene información y avisos importantes.  
<https://jamara.com/TRANSFER/manuals/403129.pdf>

### Apto para niños mayores de 8 años.

- Atención:** - No es recomendable para los niños menores de 36 meses. **RIESGO DE ASFIXIA!** Contiene piezas pequeñas. Mantenga necesariamente lejos de los niños.
- Este dispositivo no debe ser utilizado por personas (incluidos niños) con discapacidad física, habilidades sensoriales o mentales o la falta de experiencia y / o conocimientos, porque son responsables de su propia seguridad persona de supervisión sobre cómo se utiliza el dispositivo. O la persona que son supervisados en cómo usar.

### Declaración de conformidad

Por la presente JAMARA e.K. declara que el producto „Lamborghini Sián FKP 37 Bausatz, No. 403129“ cumplen con las Directivas 2014/53/UE, 2011/65/UE y 2009/48/CE.

El texto completo de la declaración de conformidad de la UE está disponible en la siguiente dirección de Internet: [www.jamara-shop.com/Conformity](http://www.jamara-shop.com/Conformity)

### ¡Atención!

- Deje que el modelo después de cada uso el tiempo suficiente para enfriarse antes de volver a ponerlo en funcionamiento. Al sustituir las baterías debe ser respetada un período de enfriamiento de al menos 10 minutos hasta que se hace funcionar de nuevo el modelo. El sobrecalentamiento puede dañar la electrónica o peligro de incendio pueden ser la consecuencia.

### Recomendaciones de seguridad

Lea atentamente la instrucción completa y seguridad antes de poner el modelo en funcionamiento

**Atención! Leer completamente las notas de advertencia / instrucciones de seguridad estos son para su seguridad y puede evitar accidentes / lesiones.**

- Mantenga las manos alejadas de las piezas móviles.
- Las pilas estarán agotadas, sustituya las pilas por otras nuevas.
- Preste atención a las frecuencias en su entorno!
- No utilice en calles o plazas transitadas.
- No exonga el modelo a los rayos solares directos o fuentes de calor.
- Sacar siempre las batería/acumulador y guardarlo por separado.
- Usado bajo la supervisión directa de un adulto!
- Preste atención a la polaridad!
- No conduzca bajo la lluvia, la nieve, humedad o arena.
- No conduzca más allá del alcance de su emisora.
- Polución se puede eliminar con un paño húmedo.

### Advertencia sobre las baterías

- Las baterías no recargables no se pueden cargar!
- No abrir!
- No arrojar al fuego!
- No mezcle baterías nueva y viejas!
- No mezcle baterías alcalinas, estándar (carbono-zinc) o baterías recargables!
- Las baterías recargables deben retirarse del juguete!
- Las baterías recargables sólo pueden cargarse bajo la supervisión de un adulto!
- Los conectores de conexión no deben estar en cortocircuito

### Notas sobre el reciclado - Baterías/Acumuladores

Baterías y acumuladores no deben desecharse en la basura doméstica, pero se deben desechar de forma separada. Usted está obligado, a realizar la eliminación profesional de las baterías viejas (recogida selectiva). Es posible devolver las baterías después de su uso de forma gratuita en las actividades comerciales. Dado que las baterías contienen sustancias que causan irritación, pueden causar alergias o son altamente reactivos, la recogida selectiva y el reciclaje son importantes para el ambiente y su salud. Si las baterías, por debajo del "bidón con ruedas borrado" están marcados con un símbolo químico, Hg, Cd o Pb, significa que contiene más de un 0,0005 % de Mercurio (Hg), más de 0,002 % de Cadmio (Cd) o más de 0,004 % de Plomo (Pb).

### Notas sobre el reciclado - Aparatos eléctricos

Aparatos eléctricos no pueden desecharse en la basura doméstica, pero se deben desechar de forma separada. Usted está obligado, a quitar las baterías y llevar los aparatos eléctricos viejos en los puntos de recogida comunales. En caso de que hay datos personales en el aparato eléctrico se deben remover de usted mismo

## CZ - Všeobecné informace

Žádáme vás, abyste se řídili pokyny a instrukcemi uvedenými v návodu, zde naleznete důležité informace a upozornění.  
<https://jamara.com/TRANSFER/manuals/403129.pdf>

### Určeno pro děti od 8 let.

- Varování:** - Nevhodné pro děti do 36 měsíců. **NEBEZPEČÍ UDUŠENÍ!** Obsahuje malé části. Bezpodmínečně udržujte z dosahu malých dětí.
- Tento přístroj není určen k tomu, aby jej užívali osoby s omezenými fyzickými, smyslovými či duševními schopnostmi (včetně dětí) a nedostatečnými zkušenostmi a/nebo znalostmi, pokud nejsou pod dozorem příslušné osoby, která dbá o jejich bezpečnost a sdělí instrukce, jak přístroj používat.

### Prohlášení o shodě

Společnost JAMARA e.K. tímto prohlašuje, že Produkty, „Lamborghini Sián FKP 37 Bausatz, No. 403129“ odpovídá směrnici 2014/53/EU, 2011/65/EU a 2009/48/ES. Úplné znění EU prohlášení o shodě je k dispozici na následující internetové adrese:

[www.jamara-shop.com/Conformity](http://www.jamara-shop.com/Conformity)

### Upozornění!

- Po každém použití chvíli počkejte. Během této doby se model ochladí a bude připraven k dalšímu použití. Po výměně baterie a před opětovným spuštěním modelu, zachovejte nejméně jeden chladicí cyklus trvající min. 10 minut. Přehřátí může způsobit poškození elektroniky nebo nebezpečí požáru.

### Bezpečnostní opatření

Před použitím tohoto modelu si pečlivě přečtěte návod k použití a bezpečnostní upozornění.

**Upozornění! Varování / bezpečnostní pokyny musí být přečteny v plném rozsahu! Slouží vaší bezpečnosti a mohou zabránit nehodám / zraněním.**

- Držte se v bezpečné vzdálenosti od pohybujících se částí modelu.
- Pokud jsou baterie prázdné, vyměňte je.
- Dávejte pozor na frekvence ve Vašem okolí!
- Nejezděte na rušných ulicích a místech.
- Pryč od přímého slunečního záření nebo tepla vystavit.
- Baterie/Akumulátory nikdy neskladujte v modelu.

- Použití jen pod přímým dozorem dospělých.
- Dbejte na polaritu!
- Nepoužívejte model za deště, sněhu, mokra nebo v písku.
- Vždy mějte model v dohledu a nedovolte, aby došlo ke ztrátě signálu.
- Znečištěné odstraňujte vlhkým hadříkem.

#### Informace ohledně akumulátoru:

- Nenabíjejte jednorázové baterie!
- Neotvírejte!
- Nevhazujte do ohně!
- Nedávejte dohromady staré a nové baterie.
- Nedávejte dohromady alkalické a standardní (carbon-zinc) nebo nabíjecí baterie.
- Před nabíjením vyjměte nabíjecí baterie z hračky!
- Nabíjecí baterie lze nabíjet pouze pod dohledem dospělé osoby!
- Nezkraťte připojovací svorky!

#### Informace týkající se likvidace

Baterie a akumulátory se nesmí vyhazovat spolu s komunálním odpadem, ale je nutné je likvidovat zvlášť. Uživatel je povinen likvidovat použité baterie v souladu s předpisy (samostatný sběr odpadů). Po použití je možné baterie zdarma odevzdat v obchodě. Baterie obsahují látky, které působí dráždivě, mohou způsobit alergické reakce a jsou velmi reaktivní, proto je samostatný sběr a využití v souladu s předpisy velmi důležité pro životní prostředí a Vaše zdraví. Pokud baterie, pod přeškrtnutým odpadkovým košem na kolečkách, jsou označeny chemickým symbolem Hg, Cd nebo Pb, to znamená, že obsahují více než 0,0005% rtuti (Hg), více než 0,002% kadmia (Cd) nebo více, než 0,004 % olova.

#### Informace týkající se likvidace

Elektrická zařízení se nesmí vyhazovat spolu s komunálním odpadem, ale musí být likvidována zvlášť. Uživatel je povinen - pokud je to možné - odstranit baterii a odevzdat elektrické zařízení do sběru odpadů. Pokud se na zařízení nacházejí osobní údaje, ty je nutné odstranit samostatně.

#### PL - Wykluczenie odpowiedzialności

Prosimy zapoznać się w tym celu z instrukcją obsługi i użytkowania, która zawiera ważne informacje oraz wskazówki ostrzegawcze. <https://jamara.com/TRANSFER/manuals/403129.pdf>

#### Wolno używać osobom od 8 lat!

- Uwaga!** - Nie nadaje się dla dzieci poniżej 36 miesięcy. **Zawiera małe polikalne części.** Istnieje ryzyko udławienia!  
Od małych dzieci są trzymane z dala!
- Niniejsze urządzenie nie jest przeznaczone do użytku przez osoby (w tym dzieci) o ograniczonych zdolnościach fizycznych, sensorycznych lub umysłowych bądź nie posiadających wystarczającego doświadczenia lub wystarczającej wiedzy do obsługi urządzenia, chyba że są one nadzorowane przez opiekunów odpowiedzialnych za ich bezpieczeństwo bądź zostały przeszkolone pod względem sposobu użytkowania urządzenia.

#### Deklaracja zgodności

Niniejszym JAMARA e.K. oświadcza, że wyżej wymienione produkty są zgodne z dyrektywami 2014/53/UE, 2011/65/UE i 2009/48/WE. Pełny tekst deklaracji zgodności UE jest dostępny pod następującym adresem internetowym: [www.jamara-shop.com/Conformity](http://www.jamara-shop.com/Conformity)

#### Uwaga!

- Po każdym użyciu należy chwilę odczekać. W tym czasie model schłodzi się i będzie gotowy do kolejnego użycia. Po wymianie baterii i przed ponownym uruchomieniem modelu należy zachować co najmniej jeden cykl chłodzenia trwający min. 10 minut. Przegrzanie może spowodować uszkodzenie elektroniki lub zagrożenie pożarowe.

#### Środki bezpieczeństwa

Przed uruchomieniem modelu prosimy o staranne przeczytanie całej instrukcji obsługi i informacji dotyczących bezpieczeństwa.

**Uwaga! Ostrzeżenia / instrukcje bezpieczeństwa muszą zostać przeczytane w całości! Służą one Państwu bezpieczeństwu i mogą zapobiec wypadkom / urazom.**

- Nie dotykać ruchomych części.
- Jeśli baterie są wyczerpane, to należy je wymienić.
- Należy zwrócić uwagę na częstotliwości w waszym otoczeniu!
- Nie należy jeździć na ulicach i placach (z ruchem drogowym).
- Z dala od bezpośredniego światła słonecznego lub ciepła wystawiać.
- Nigdy nie należy przechowywać baterii/akumulatorów w modelu.
- Użytkowanie tylko pod bezpośrednim nadzorem osób dorosłych.
- Należy zwrócić uwagę na biegunowość!
- Nie należy korzystać z modelu na deszczu, na śniegu, na mokrej powierzchni oraz na piasku.
- Nigdy nie należy jeździć poza zasięgiem pilota zdalnego sterowania.
- Zanieczyszczenia należy usuwać a pomocą wilgotnej ściereczki.

#### Informacja dotycząca akumulatora

- Nie ładować baterii jednorazowego użytku!
- Nie otwierać!
- Nie wrzucać do ognia!
- Nie mieszać starych i nowych baterii.
- Nie mieszać baterii alkalicznych, zwykłych (węglowo-cynkowych) lub akumulatorowych/ładowalnych – używać baterii jednego rodzaju.
- Przed rozpoczęciem ładowania należy wyjąć akumulatorki z zabawki!
- Akumulatorki można ładować tylko pod nadzorem osoby dorosłej!
- Nie wolno zwierać zacisków przyłączeniowych!

#### Informacje dotyczące utylizacji - Baterii/Akumulatorów

Baterii i akumulatorów nie wolno wyrzucać z odpadami z gospodarstw domowych lecz należy usuwać je oddzielnie. Użytkownik jest zobowiązany do usuwania zużytych baterii zgodnie z przepisami (oddzielna zbiórka odpadów). Po zużyciu można zwrócić baterie nieodpłatnie w sklepie. Baterie zawierają substancje które działają drażniaco, mogą wywoływać alergie i są wysoce reaktywne, dlatego oddzielna ich zbiórka i ich wykorzystanie zgodnie z przepisami są ważne dla środowiska i Państwa zdrowia. Jeżeli baterie, poniżej przekreślonego kosza na odpady na kółkach, oznaczone są znakiem chemicznym Hg, Cd lub Pb, oznacza to, że zawierają one więcej niż 0,0005% rtęci (Hg), więcej niż 0,002% kadmu (Cd) lub więcej niż 0,004% ołowiu.

#### Informacje dotyczące utylizacji - Urządzeń elektrycznych

Urządzeń elektrycznych nie wolno wyrzucać ze śmieciami z gospodarstw domowych, lecz należy usuwać je oddzielnie. Użytkownik jest zobowiązany – jeżeli jest to możliwe – do wyciągnięcia baterii oraz do oddania urządzenia elektrycznego w komunalnym punkcie zbiórki odpadów. Jeżeli na urządzeniu znajdują się dane osobowe, wtedy należy usunąć je samodzielnie.

**DE** - Empfohlenes Werkzeug  
(nicht enthalten)  
**GB** - Recommended tool  
(not included)  
**FR** - Outils recommandés  
(non inclus)

**IT** - Attrezzo consigliato  
(non incluso)  
**ES** - Herramienta recomendada  
(no incluida)

**CZ** - Doporučený nástroj  
(není součástí dodávky)  
**PL** - Zalecane narzędzia  
(nie zawarte w zestawie)

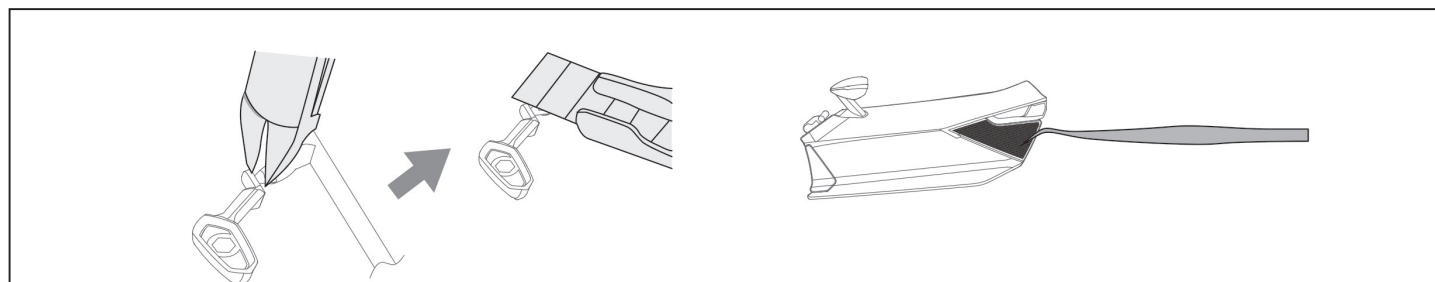
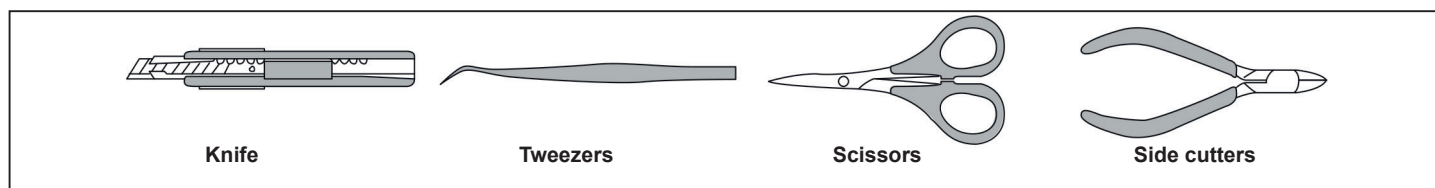

#### **DE - Montage der Bauteile**

- Verwenden Sie einen Seitenschneider, um die Komponenten vom Rahmen zu lösen, und ein Hobbymesser um die Schnittstellen zu glätten.
- Ziehen Sie die Aufkleber mit einer Pinzette ab und drücken Sie diese flach auf das Bauteil.

**Warnung:** Werkzeuge (Messer, Pinzette, Seitenschneider, Schere) dürfen nur von Erwachsenen benutzt werden. Bitte seien Sie vorsichtig um Verletzungen zu vermeiden!

#### **GB - Assembly of components**

- Use side cutters to clip the component off, and the use knife to trim the interface part to smooth.
- Peel of the sticker with tweezers and flatten it on the component.

**Warning:** Tools (knife, tweezers, flat-nose pliers, scissors) must be used by adult, please be careful to avoid personal injury!

#### **FR - Assemblage des composants**

- Utiliser un cutter latéral pour couper les composants du cadre, et un couteau de bricolage pour lisser les interfaces.
- Retirez les autocollants à l'aide d'une pincette et appuyez-les à plat sur la pièce.

**Avertissement:** Les outils (couteau, pincettes, coupe-côtes, ciseaux) ne doivent être utilisés que par des adultes. Faites attention à ne pas vous blesser !

#### **IT - Montaggio dei componenti**

- Utilizzare un taglierino per tagliare i componenti dal supporto, e un coltellino da hobby per levigare le superfici.
- Togliere gli adesivi con la pinzetta e posarli per mezzo di una pressione sul pezzo corrispondente.

**Attenzione:** Gli attrezzi (coltello, pinzetta, taglierino, forbici) devono essere utilizzati solo da adulti. Si prega di fare attenzione per evitare tagli o lesioni!

#### **ES - Montaje de los componentes**

- Use un cortador lateral para cortar los componentes del marco y un cuchillo de hobby para suavizar las interfaces.
- Quita las pegatinas con pinzas y presiónalas sobre la pieza.

**Advertencia:** Las herramientas (cuchillo, pinzas, cortadores laterales, tijeras) sólo deben ser utilizadas por adultos. Por favor, tenga cuidado para evitar lesiones!

#### **CZ - Montáž částí**

- Použijte štípací kleště pro oddělení součástky a potom použijte nůž pro ořez styčné plochy do hladka.
- Sejměte nálepku pomocí pinzety a přihladte na součástku.

**Varování:** Nářadí (nůž, pinzeta, štípací kleště, nůžky) musí být použity pouze dospělou osobou, buďte opatrní, aby nedošlo k osobnímu zranění!

#### **PL - Montaż komponentów**

- Użyj nożyc bocznych do odcięcia elementów od ramy oraz noża hobbyistycznego lub do tapet do wygładzania połączeń.
- Użyj pincety do odklejania etykiet i dociskaj je płasko do elementu.

**Ostrzeżenie:** Narzędzia (nóż, pinceta, nożyce boczne, nożyczki) mogą być używane tylko przez osoby dorosłe. Proszę uważać, aby uniknąć obrażeń!

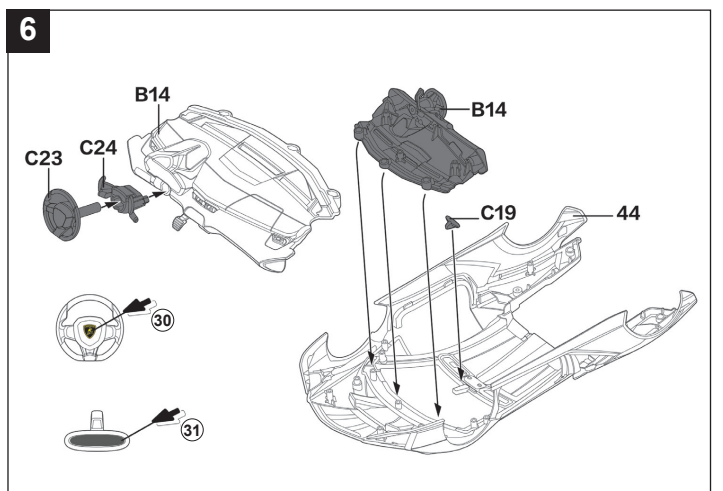
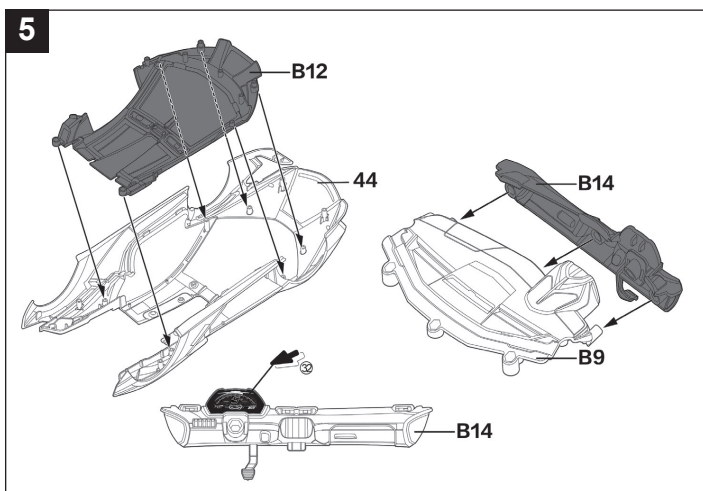
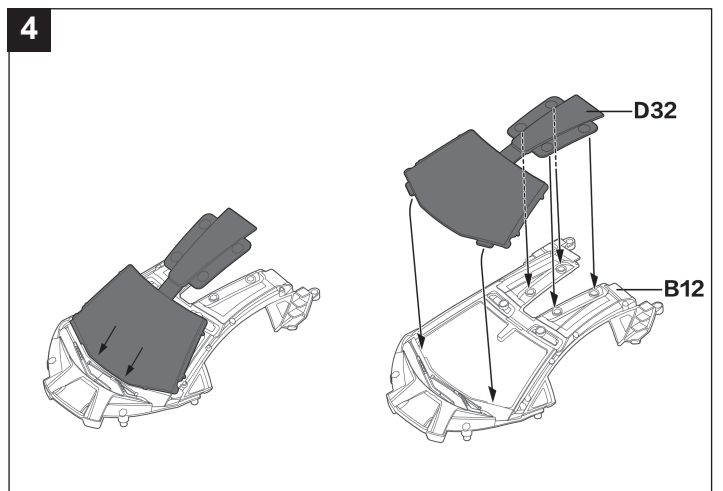
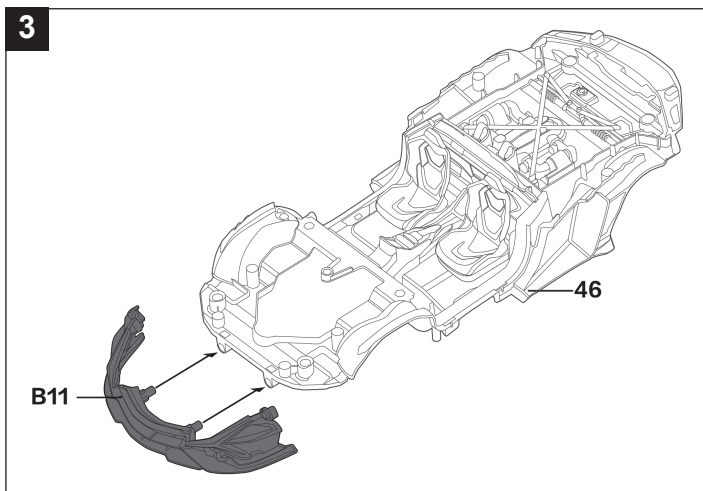
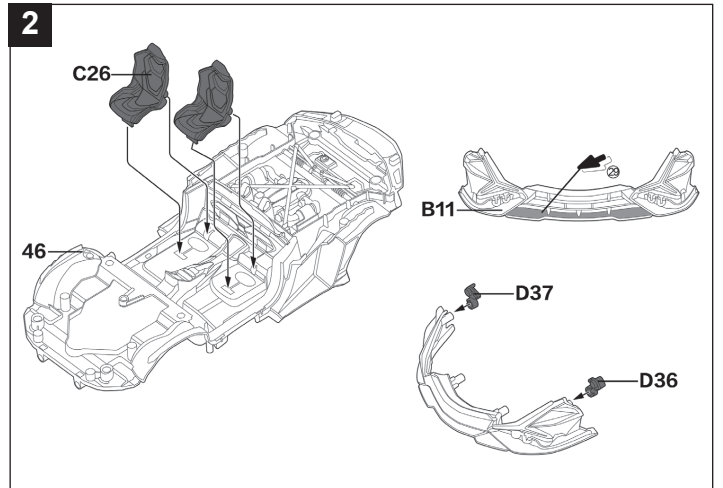
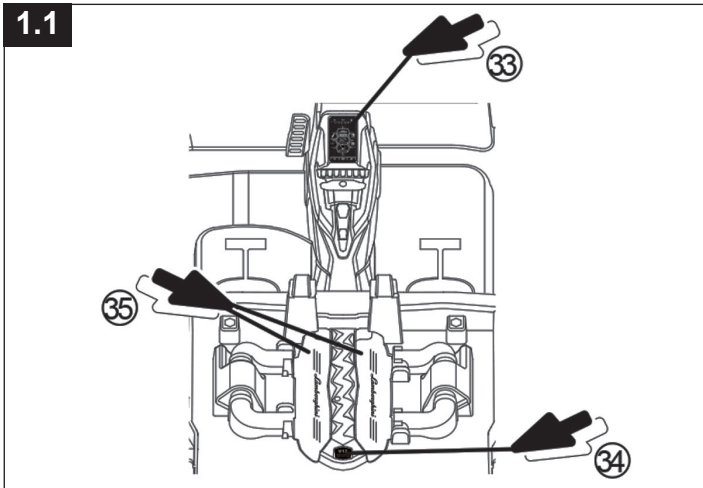
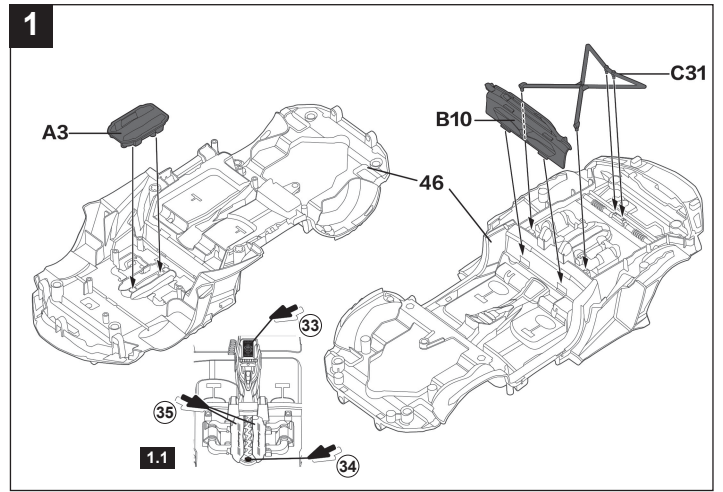
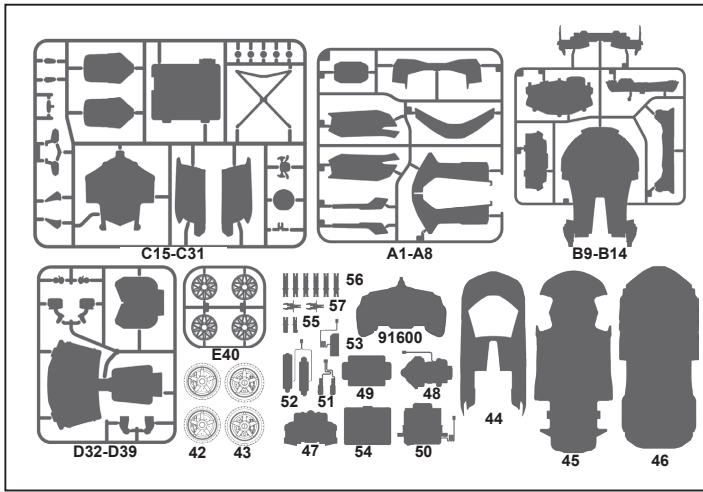

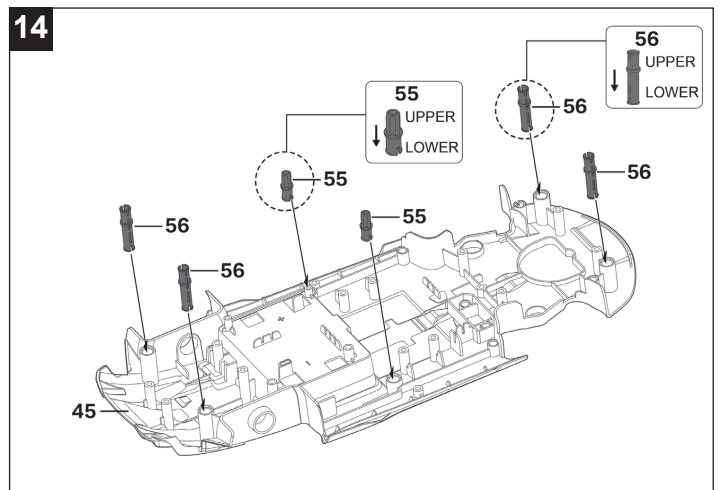
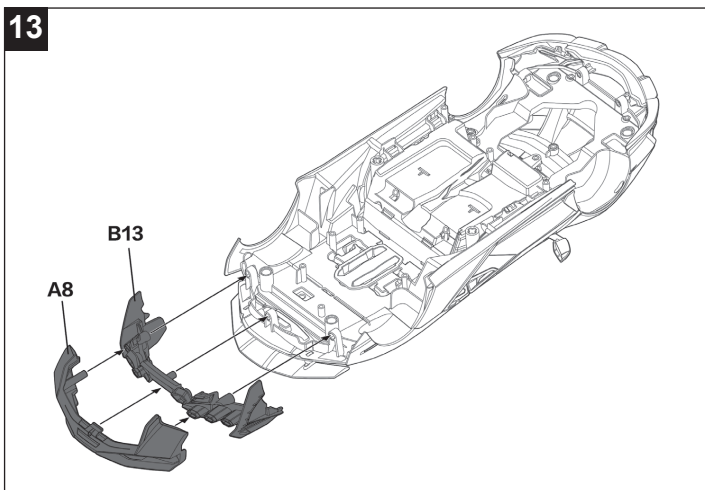
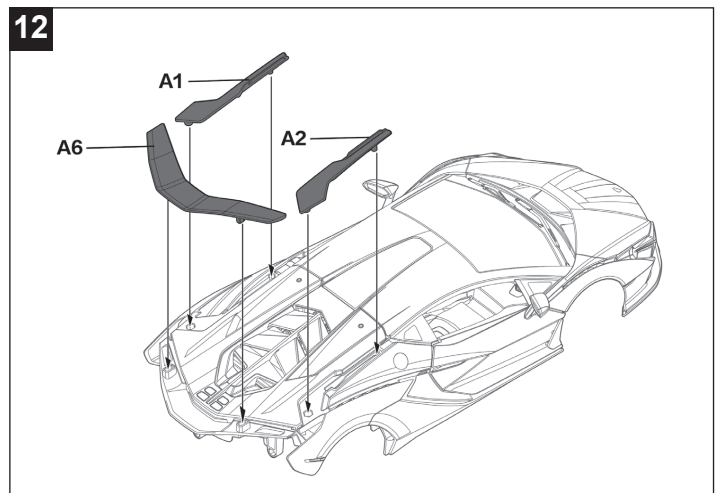
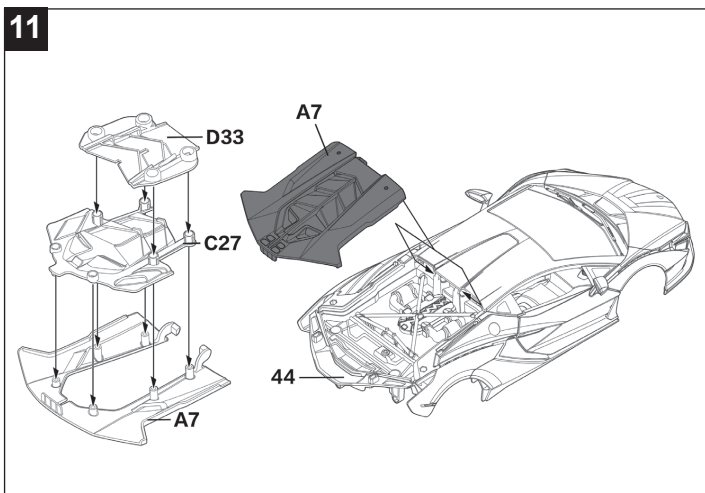
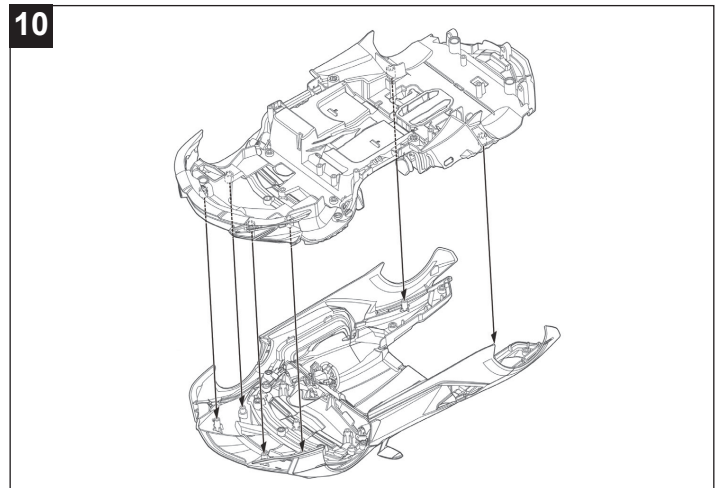
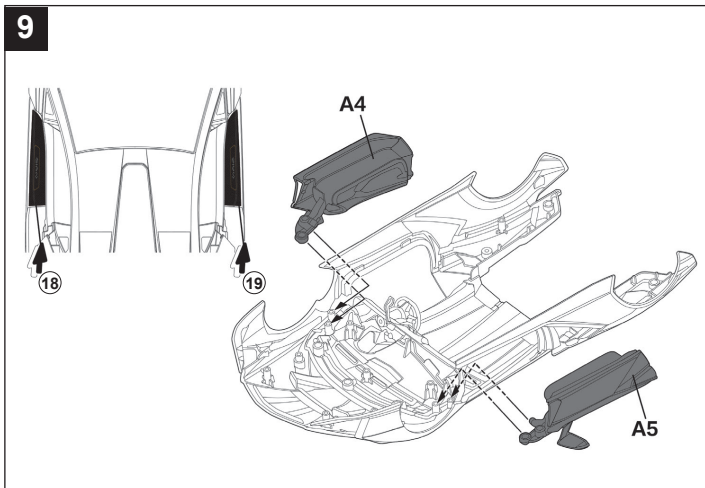
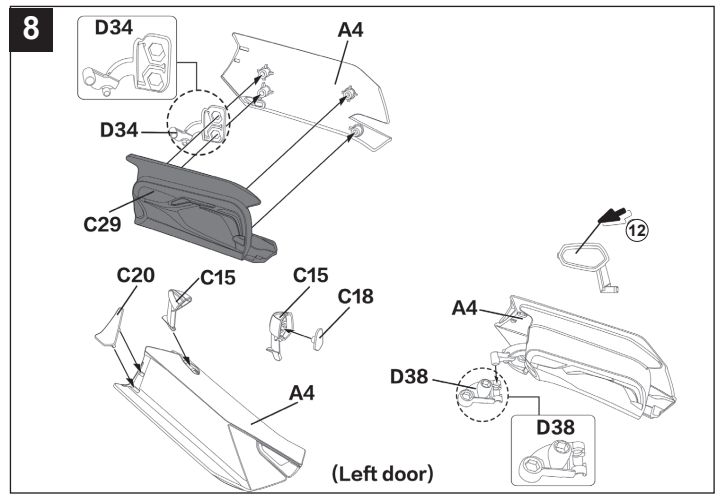
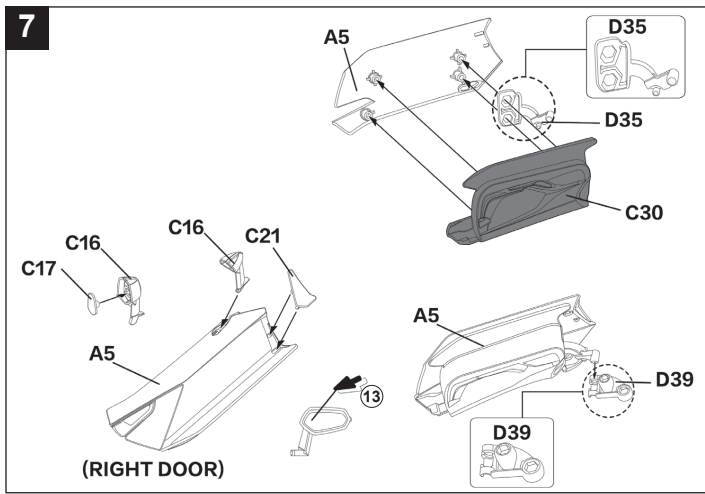

15

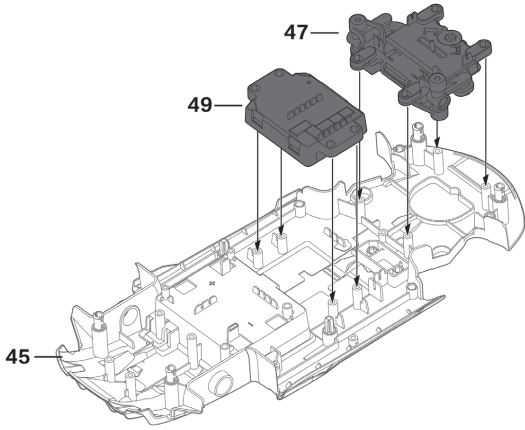

16

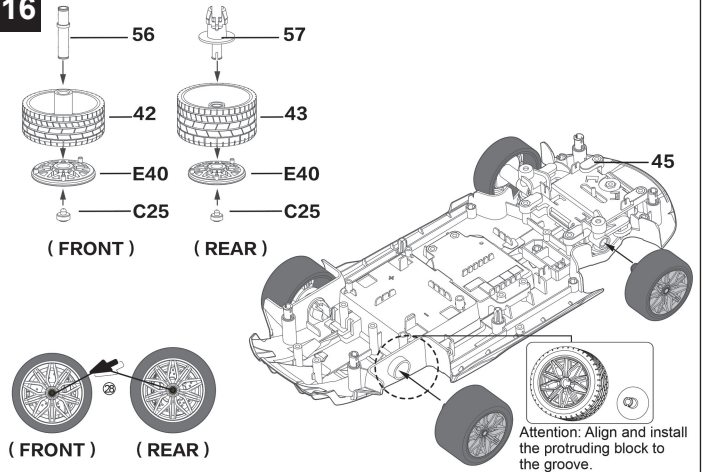

17

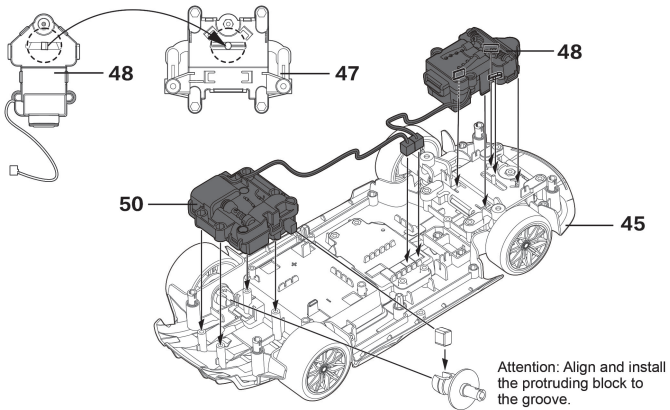

18

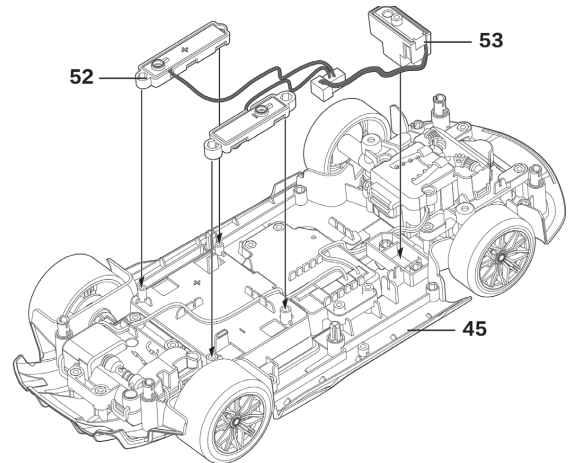

19

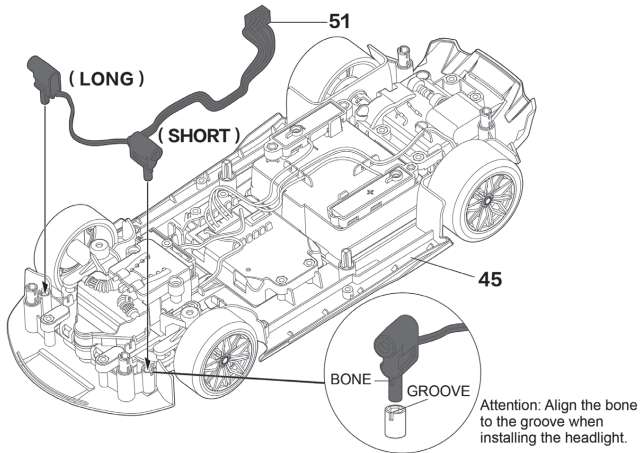

20

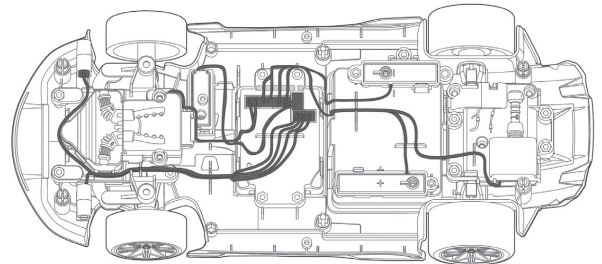

21

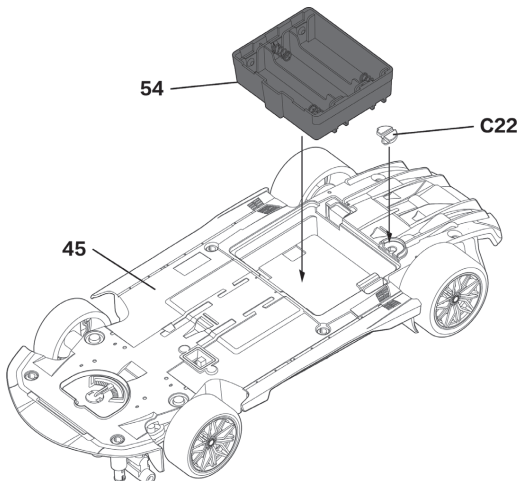

22

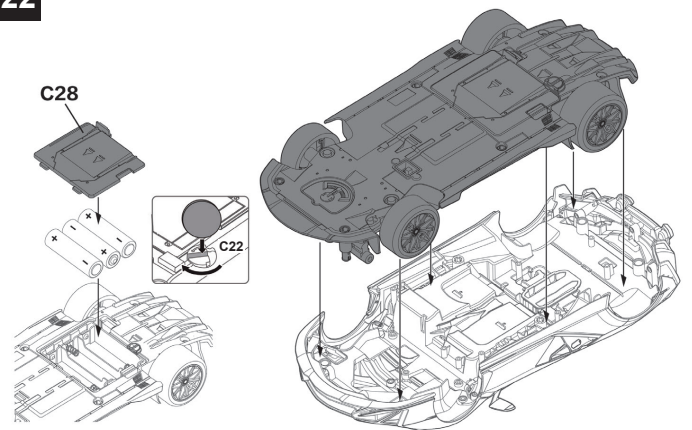

## DE - Montage

### **Achtung: Für diesen Steckbausatz benötigen sie keinen Klebstoff.**

Bitte bringen Sie die Aufkleber vor dem Aufbau an der entsprechenden Stelle an.

1. / 1.1 Kleben Sie Aufkleber 33, 34 und 35 auf das Teil 46 wie in der Abbildung gezeigt.  
Befestigen Sie das Teil A3 auf Teil 46 und Teil B10 und C31 auf Teil 46.
2. Kleben Sie Aufkleber 29 auf Teil B11.  
Befestigen Sie die Teile C26 auf Teil 46.  
Befestigen Sie das Teil D36 und Teil D37 wie in der Abbildung gezeigt an dem Teil B11.
3. Befestigen Sie das Teil B11 vorne an dem Teil 46 wie in der Abbildung gezeigt.
4. Stecken Sie das Teil D32 zuerst unten und dann oben in das Teil B12. (Siehe Abbildung)
5. Kleben Sie Aufkleber 32 auf das Teil B14. Befestigen Sie B12 auf dem Teil 44 und das Teil B14 auf B9.
6. Kleben Sie Aufkleber 30 auf das Teil C23 und Aufkleber 31 auf das Teil C19. Befestigen Sie das Teil C23 auf C24.  
Stecken Sie nun das eben zusammengesteckte Teil in das Loch in Teil B14 wie gezeigt. Befestigen Sie die Teile C19 und B14 auf Teil 44.
7. Kleben Sie Aufkleber 13 auf das Teil C17.  
Stecken Sie Teil D35 auf A5 und anschließend Teil C30 auf Teil A5. Befestigen Sie Teil C17 und Teil C16 miteinander und befestigen Sie nun das Teil wie in der Abbildung gezeigt auf dem Teil A5. Befestigen Sie das Teil C21 ebenfalls auf dem Teil A5.  
Befestigen Sie das Teil D39 an Teil A5 wie in der Abbildung gezeigt.
8. Kleben Sie Aufkleber 12 auf das Teil C18.  
Stecken Sie Teil D34 auf A4 und anschließend Teil C29 auf Teil A4. Befestigen Sie Teil C18 und Teil C15 miteinander und befestigen Sie nun das Teil wie in der Abbildung gezeigt auf dem Teil A4. Befestigen Sie das Teil C20 ebenfalls auf dem Teil A4.  
Befestigen Sie das Teil D38 an Teil A4 wie in der Abbildung gezeigt.
9. Kleben Sie Aufkleber 18 und 19 wie in der Abbildung gezeigt auf.  
Stecken Sie die Zusammengebauten Türen (Teile A4 und A5) auf die Stifte von Teil 44 und überprüfen Sie ob die Türen geöffnet und geschlossen werden können. (Siehe Abbildung)
10. Verbinden Sie die beiden Zusammengebauten Teile miteinander.
11. Befestigen Sie Teil D33 auf dem Teil C27. Anschließend Befestigen Sie das gesamte Teil C27 auf dem Teil A7.  
Befestigen Sie nun das Teil A7 wie in der Abbildung gezeigt auf dem Teil 44.
12. Befestigen Sie die Teile A1, A2 und A6 auf dem Zusammengebautem Modell. (Siehe Abbildung)
13. Befestigen Sie das Teil A8 auf dem Teil B13 und danach das gesamte Teil auf dem bisher zusammengebauten Modell wie in der Abbildung gezeigt.
14. Stecken Sie 2 Pins (55) links und rechts in die Unterseite des Teil 45. Stecken Sie nun 4 Pins (56) in die ecken der Unterseite von Teil 45.
15. Befestigen Sie die Teile 47 und 49 auf dem Teil 45 wie in der Abbildung gezeigt.
16. Kleben Sie Aufkleber 28 auf die Teile C25. Setzen Sie die Reifen wie in der Abbildung gezeigt zusammen.
17. Verbinden Sie Teil 47 und 48 und befestigen Sie es auf dem Modell wie in der Abbildung gezeigt. Befestigen Sie Teil 50 auf dem Modell.  
Verbinden Sie die Kabel wie in der Abbildung gezeigt.
18. Befestigen Sie Teil 52 und 53 auf dem Modell 45 wie in der Abbildung gezeigt.
19. Verbinden Sie Kabel 51 auf dem Modell. Achten Sie auf die längen der beiden Enden des Kabels.  
Das kurze Ende nach links und das lange Ende nach Rechts.
20. Befestigen Sie die losen Kabel in den Lücken des Modells. Verbinden Sie die Kabel passend nach Farbe und Form.
21. Befestigen Sie die Teile 54 und C22 an der Unterseite des Teils 45.
22. Montieren Sie die beiden zusammengesetzten Teile mit einander. Setzen Sie 3x AA Batterien in das Modell ein.  
Durch Drehen des Teils C22 (Verriegelung) können Sie das Batteriefach schließen.

### **Bindevorgang:**

Schalten Sie das Modell ein. Das Licht am Modell blinkt. Legen Sie 2 AA Batterien in den Sender ein, die LED am Sender blinkt. Wenn sowohl am Modell als auch am Sender die LED's nicht mehr blinken, sind sie gebunden.

### **Achtung!**

- Betreiben Sie Ihr Modell niemals in Distanzen die außerhalb Ihrer Sichtweite liegen. Sowohl die max. Sichtweite als auch die max. Reichweite Ihres Modells hängen von vielen Faktoren wie Witterung, Einsatzort und vorhandenen Störfrequenzen ab. Führen Sie deshalb vor jedem Einsatz mit einer zweiten Person, die das Modell während des Tests sicher fixiert hält, einen Reichweitentest durch und prüfen Sie auch wie sich das Modell während des Betriebs bei einem Signalausfall wie z.B. bei leeren Senderbatterien oder ausgeschaltetem bzw. ausgefallenem Sender verhält.

## GB - Assembly

**Attention:** You do not need glue for this kit.  
Please attach the stickers at the appropriate place before assembly.

1. / 1.1 Glue stickers 33, 34 and 35 on the part 46 as shown in the illustration. Attach part A3 to part 46 and parts B10 and C31 to part 46.
2. Glue sticker 29 on part B11. Fasten part C26 to part 46. Fasten part D36 and part D37 to part B11 as shown in the illustration.
3. Fasten part B11 to the front of part 46 as shown in the illustration.
4. Insert part D32 first at the bottom and then at the top into part B12. (See illustration)
5. Stick sticker 32 on part B14 Attach B12 to part 44 and part B14 to B9.
6. Stick sticker 30 on part C23 and sticker 31 on part C19. Attach part C23 to part C24. Insert the part that has just been assembled into the hole in part B14 as shown. Fasten the parts C19 and B14 to part 44.
7. Glue sticker 13 on part C17. Plug part D35 onto part A5 and then part C30 onto part A5. Fix part C17 and part C16 together and attach now the part as shown in the figure on part A5. Attach part C21 to part A5 as well. Fasten part D39 to part A5 as shown in the illustration.
8. Stick sticker 12 onto part C18 as shown in the illustration. Attach part D34 to part A4 and then part C29 to part A4. Attach part C18 and part C15 to each other and attach now the part as shown in the figure on the part A4. Attach part C20 to part A4 as well. Fasten part D38 to part A4 as shown in the illustration.
9. Apply stickers 18 and 19 as shown in the illustration. Place the assembled doors (parts A4 and A5) on the pins of part 44 and check that the doors are open and can be closed. (See illustration)
10. Connect the two assembled parts together.
11. Fix part D33 on part C27. Fasten the assembled part C27 to part A7. Fasten part A7 to part 44 as shown in the illustration.
12. Fasten parts A1, A2 and A6 on the assembled model. (See illustration)
13. Fasten part A8 to part B13 and then the whole part to the previously assembled model as shown in the figure.
14. Insert 2 pins (55) left and right into the bottom of part 45. now insert 4 pins (56) into the corners of the bottom of part 45.
15. Attach parts 47 and 49 to part 45 as shown in the illustration.
16. Glue sticker 28 on part C25. Assemble the tires as shown in the illustration.
17. Connect part 47 and 48 and fix it on the model as shown in the illustration. Mount part 50 on the model. Connect the cables as shown in the figure.
18. Attach parts 52 and 53 to the model 45 as shown in the figure.
19. Connect cable 51 on the model. Pay attention to the length of both ends of the cable. The short end to the left and the long end to the right.
20. Fasten the loose cables in the gaps of the model. Connect the cables according to color and shape.
21. Attach parts 54 and C22 to the bottom of part 45.
22. Assemble the two assembled parts together. Insert 3x AA batteries into the model. By turning part C22 (lock) you can close the battery compartment.

### Binding process:

Turn on the model. The light on the model flashes. Insert 2 AA batteries into the transmitter, the LED on the transmitter will flash. When the LEDs on both the model and the transmitter stop flashing, they are bound.

### Attention!

- Never operate your model beyond sight. Both the maximum visibility as well as the max. range of your model will depend on many factors such as weather, location and interfering frequencies. Therefore, before each use perform a range test with a second person securely holding the model and also check how the model reacts if there is a signal failure e.g. when empty transmitter batteries are installed.

## FR - Assemblage

### Attention: Vous n'avez pas besoin de colle pour ce kit.

Veuillez apposer les autocollants à l'endroit approprié avant le montage.

1. / 1.1 Collez les autocollants 33, 34 et 35 sur la pièce 46 comme indiqué sur l'illustration. Fixez la pièce A3 à la pièce 46 et les pièces B10 et C31 à la pièce 46.
2. Collez l'autocollant 29 sur la partie B11. Fixez les pièces C26 à la pièce 46. Fixez la pièce D36 et la pièce D37 à la pièce B11 comme indiqué sur la figure.
3. Fixez la pièce B11 à l'avant de la pièce 46 comme indiqué sur l'illustration.
4. Insérez d'abord la pièce D32 en bas puis en haut dans la pièce B12. (Voir l'image)
5. Collez l'autocollant 32 sur la pièce B14. Fixez B12 à la pièce 44 et la pièce B14 à B9.
6. Collez l'autocollant 30 sur la pièce C23 et l'autocollant 31 sur la pièce C19. Fixez la pièce C23 à C24. Maintenant, placez la pièce que vous venez d'assembler dans le trou de la partie B14 comme indiqué. Fixez les pièces C19 et B14 à la pièce 44.
7. Colle autocollant 13 sur la pièce C17. Branchez la pièce D35 sur A5 puis la pièce C30 sur la pièce A5. Fixez la pièce C17 et la pièce C16 ensemble et fixez maintenant la pièce comme le montre l'image sur la pièce A5. Fixez également la pièce C21 à la pièce A5. Fixez la pièce D39 à la pièce A5 comme indiqué sur la figure.
8. Colle autocollant 12 sur la pièce C18. Branchez la pièce D34 sur A4 puis la pièce C29 sur la pièce A4. Fixez la pièce C18 et la pièce C15 ensemble et fixez maintenant la pièce comme le montre l'image sur la pièce A4. Fixez également la pièce C20 à la pièce A4. Fixez la pièce D38 à la pièce A4 comme indiqué sur l'image.
9. Collez les autocollants 18 et 19 comme indiqué sur l'illustration. Placez les portes assemblées (pièces A4 et A5) sur les goupilles de la pièce 44 et vérifiez que les portes sont ouvertes et peut être fermé. (Voir l'image)
10. Connectez les deux pièces assemblées ensemble
11. Fixez la pièce D33 à la pièce C27. Fixez ensuite toute la pièce C27 à la pièce A7. Fixez maintenant la pièce A7 à la pièce 44 comme indiqué sur l'illustration.
12. Fixez les pièces A1, A2 et A6 au modèle assemblé. (Voir l'image)
13. Fixez la pièce A8 sur la pièce B13, puis la pièce entière sur le modèle qui a été assemblé jusqu'à présent comme indiqué sur l'illustration.
14. Insérez 2 broches (55) à gauche et à droite dans la partie inférieure de la pièce 45. Insérez maintenant 4 broches (56) dans les coins de la face inférieure de la pièce 45.
15. Fixez les pièces 47 et 49 à la pièce 45 comme indiqué sur l'illustration.
16. Collez l'autocollant 28 sur les pièces C25. Assemblez les pneus comme indiqué sur l'image.
17. Connectez les pièces 47 et 48 et fixez-les sur le modèle comme indiqué sur l'image. Fixez la pièce 50 au modèle. Connectez les câbles comme indiqué sur l'illustration.
18. Fixez les pièces 52 et 53 au modèle 45 comme indiqué sur l'illustration.
19. Connectez le câble 51 sur le modèle. Faites attention à la longueur des deux extrémités du câble. L'extrémité courte à gauche et l'extrémité longue à droite.
20. Fixez les câbles lâches dans les espaces du modèle. Connectez les câbles selon la couleur et la forme.
21. Fixez les pièces 54 et C22 au bas de la pièce 45.
22. Assemblez les deux pièces assemblées ensemble. Insérez 3 piles AA dans le modèle. En tournant la pièce C22 (verrouillage), vous pouvez fermer le compartiment à piles.

### Processus contraignant:

Allumez le modèle. La lumière sur le modèle clignote. Insérez 2 piles AA dans l'émetteur, la LED de l'émetteur clignotera. Lorsque les LED du modèle et de l'émetteur cessent de clignoter, ils sont liés.

### Attention!

- N'utilisez jamais le modèle à une distance hors de votre visibilité. La visibilité maximale ainsi que la portée maximale dépendent de plusieurs facteurs tels que le temps, le lieu d'utilisation et les présentes fréquences perturbatrices. Pour cela, avant chaque usage, veuillez effectuer un test de visibilité et de portée avec une deuxième personne qui tient le modèle fixé et vérifiez les réactions du modèle en usage en cas de pertes de signal due par exemple à des piles usées ou à un émetteur éteint.

## IT - Montaggio

### Attenzione: non è richiesta colla per questo kit.

Si prega di attaccare gli adesivi nel punto previsto prima del montaggio.

1. / 1.1 Incollare gli adesivi 33, 34 e 35 sulla parte 46 come mostrato nella immagine.  
Collegare la parte A3 alla parte 46 e le parti B10 e C31 alla parte 46.
2. Incollare l'adesivo 29 sulla parte B11.  
Collegare le parti C26 alla parte 46.  
Collegare la parte D36 e la parte D37 alla parte B11 come mostrato nella immagine.
3. Fissare la parte B11 alla parte anteriore della parte 46 come mostrato nella immagine.
4. Inserire la parte D32 prima in basso e poi in alto nella parte B12. (Vedi immagine)
5. Incollare l'adesivo 32 sulla parte B14. Collegare B12 alla parte 44 e B14 a B9.
6. Incollare l'adesivo 30 sulla parte C23 e l'adesivo 31 sulla parte C19. Collegare la parte C23 alla parte C24.  
Ora inserite la parte appena assemblata nel foro della parte B14 come mostrato nella immagine. Collegare le parti C19 e B14 alla parte 44.
7. Incollare l'adesivo 13 sulla parte C17.  
Incollare la parte D35 su A5 e poi la parte C30 su A5. Fissare insieme la parte C17 e la parte C16 e ora fissare la parte alla parte A5 come mostrato nella immagine. Fissare anche la parte C21 alla parte A5. Collegare la parte D39 alla parte A5 come mostrato nella immagine.
8. Incollare l'adesivo 12 sulla parte C18.  
Incollare la parte D34 su A4 e poi la parte C29 su A4. Fissare insieme la parte C18 e la parte C15 e ora fissare la parte alla parte A4 come mostrato nella immagine. Collegare anche la parte C20 alla parte A4.  
Collegare la parte D38 alla parte A4 come mostrato nella immagine.
9. Incollare gli adesivi 18 e 19 come mostrato nella immagine.  
Posizionare le porte assemblate (parti A4 e A5) sui perni della parte 44 e verificare che le porte possano essere aperte e chiuse. (Vedi immagine)
10. Collegare le due parti assemblate insieme.
11. Collegare la parte D33 alla parte C27. Poi fissare tutta la parte C27 alla parte A7.  
Fissare la parte A7 alla parte 44 come mostrato nella immagine.
12. Collegare le parti A1, A2 e A6 al modello assemblato. (Vedi immagine)
13. Montare la parte A8 sulla parte B13 e poi montare l'intera parte sul modello precedentemente assemblato come mostrato nella immagine.
14. Inserire 2 perni (55) a sinistra e a destra nella parte inferiore della parte 45.  
Ora inserire 4 perni (56) negli angoli della parte inferiore della parte 45.
15. Fissare le parti 47 e 49 alla parte 45 come mostrato nella immagine.
16. Incollare l'adesivo 28 sulle parti C25. Montare i pneumatici come mostrato nella immagine.
17. Collegare le parti 47 e 48 e fissarle sul modello come mostrato nella immagine. Fissare la parte 50 al modello.  
Collegare i cavi come mostrato nella immagine.
18. Montare le parti 52 e 53 sul modello 45 come mostrato nella immagine.
19. Collegare il cavo 51 al modello. Prestare attenzione alla lunghezza di entrambe le estremità del cavo.  
L'estremità corta a sinistra e l'estremità lunga a destra.
20. Fissare i cavi sciolti nelle fessure del modello. Collegare i cavi in base al colore e alla forma.
21. Fissare le parti 54 e C22 sul fondo della parte 45.
22. Assemblare le due parti assemblate l'una con l'altra. Inserire 3 batterie AA nel modello.  
È possibile chiudere il vano batteria ruotando la parte C22 (blocco).

### Processo binding:

Accendere il modello. La luce sul modello lampeggia. Inserire 2 batterie AA nella trasmittente, il LED sulla trasmittente lampeggerà. Quando il LED sia del modello che la trasmittente smettono di lampeggiare, il collegamento è stato stabilito.

### Attenzione!

- Non utilizzare il suo modello fuori della distanza di vista. Sia la visibilità come la portata massima del vostro modello dipendono da molti fattori, come il tempo, disturbo di frequenza e il luogo di utilizzo. Eseguire un test prima di ogni utilizzo del modello con una seconda persona che tiene fissato il modello. Con questa procedura potete testare come reagisce il modello durante la perdita del segnale causato per esempio da una batterie scarica oppure la radio spenta.

## ES - Montaje

### Atención: No necesitas pegamento para este kit.

Por favor, coloque las pegatinas en el lugar apropiado antes del montaje.

1. / 1.1 Pegar las pegatinas 33, 34 y 35 en la parte 46 como se muestra en la imagen. Fijar la parte A3 a la parte 46 y las partes B10 y C31 a la parte 46.
2. Pegar la pegatina 29 en la parte B11. Fijar las partes C26 a la parte 46. Fijar la parte D36 y la parte D37 a la parte B11 como se muestra en la imagen.
3. Fijar la parte B11 en la parte delantera de la parte 46 como se muestra en la imagen.
4. Inserte la parte D32 primero en la parte inferior y luego en la parte superior en la parte B12. (Ver imagen)
5. Pegar la pegatina 32 en la parte B14. Fijar B12 a la parte 44 y la parte B14 a la B9.
6. Pegar la pegatina 30 en la parte C23 y la pegatina 31 en la parte C19. Fijar la parte C23 a la parte C24. Ahora inserte la pieza que acaba de montar en el agujero de la parte B14 como se muestra. Fijar las partes C19 y B14 a la parte 44.
7. Pega la pegatina 13 en la parte C17. Pega la parte D35 en la A5 y luego la parte C30 en la A5. Fija la parte C17 y la parte C16 juntas y ahora fija la parte a la parte A5 como se muestra en la imagen. Fijar la parte C21 a la parte A5 también. Fijar la parte D39 a la parte A5 como se muestra en la imagen.
8. Pegue la pegatina 12 en la parte C18. Coloque la parte D34 en la A4 y luego la parte C29 en la A4. Fija la parte C18 y la parte C15 juntas y ahora fija la parte como se muestra en la imagen a la parte A4. Fijar la parte C20 a la parte A4 también. Fijar la parte D38 a la parte A4 como se muestra en la imagen.
9. Pegar las pegatinas 18 y 19 como se muestra en la imagen. Colocar las puertas ensambladas (partes A4 y A5) en los pernos de la parte 44 y comprobar que las puertas están abiertas y puede ser cerrado. (Ver imagen)
10. Conecta las dos partes ensambladas.
11. Fijar la parte D33 a la parte C27. A continuación, fijar toda la parte C27 a la parte A7. Fijar la parte A7 a la parte 44 como se muestra en la imagen.
12. Fijar las partes A1, A2 y A6 al modelo montado. (Ver imagen)
13. Montar la parte A8 en la parte B13 y luego montar toda la parte en el modelo previamente ensamblado como se muestra en la imagen.
14. Inserte 2 pernos (55) a la izquierda y a la derecha en la parte inferior de la parte 45. Ahora inserte 4 pernos (56) en las esquinas de la parte inferior de la parte 45.
15. Colocar las partes 47 y 49 en la parte 45 como se muestra en la imagen.
16. Pega la pegatina 28 en las partes C25. Ensamble los neumáticos como se muestra en la imagen.
17. Conecte las partes 47 y 48 y fíjelas en el modelo como se muestra en la imagen. Fijar la parte 50 al modelo. Conecte los cables como se muestra en la imagen.
18. Montar las partes 52 y 53 en el modelo 45 como se muestra en la imagen.
19. Conecte el cable 51 al modelo. Presta atención a la longitud de ambos extremos del cable. El extremo corto a la izquierda y el largo a la derecha.
20. Fijen los cables sueltos en los huecos del modelo. Conecta los cables según el color y la forma.
21. Fijar las partes 54 y C22 en la parte inferior de la parte 45.
22. Montar las dos partes ensambladas entre sí. Inserte 3 baterías AA en el modelo. Puede cerrar el compartimento de la batería girando la pieza C22 (cerradura).

### Proceso de binding:

Enciende el modelo. La luz de la modelo parpadea. Inserte 2 pilas AA en la emisora, el LED de la emisora parpadeará. Cuando los LED del modelo y de la emisora dejan de parpadear, están conectados.

### ¡Atención!

- No utilizar su modelo fuera de las distancias de visibilidad. Tanto la visibilidad como la capacidad máxima de su modelo depende de muchos factores, tales como el tiempo, frecuencia de interferencia y el lugar de utilización. Realice una prueba antes de cada uso del modelo con una segunda persona que fija el modelo. Con este procedimiento se puede comprobar cómo el modelo reacciona durante la pérdida de señal causada por ejemplo por una batería descargada o la emisora apagada.

## CZ - Montáž

### Upozornění: Pro tento kit nepotřebujete lepidlo.

Nasadte nálepky na příslušná místa ještě před montáží

1. / 1.1 Přilepte nálepky 33, 34 a 35 na část 46 jak uvedeno na obrázku. Připevněte část A3 k části 46 a části B10 a C31 k části 46.
2. Přilepte nálepku 29 na část B11. Připevněte část C26 k části 46. Připevněte část D36 a část D37 k části B11 jak uvedeno na obrázku.
3. Připevněte část B11 na předek části 46 jak uvedeno na obrázku.
4. Vložte část D32 na spodek a potom na vršek do části B12. (viz obrázek)
5. Přilepte nálepku 32 na část B14. Připevněte B12 k části 44 a část B14 k B9.
6. Přilepte nálepku 30 na část C23 a nálepku 31 na část C19. Nasadte část C23 k části C24. Vložte část sestavenou do otvoru v části B14 dle vyobrazení. Upevněte části C19 a B14 k části 44.
7. Přilepte nálepku 13 na část C17. Připojte část D35 do části A5 a potom část C30 do části A5. Spojte část C17 a část C16 dohromady a nyní připevněte část, jak uvedeno na obrázku na část A5. Připevněte část C21 k části A5 stejným způsobem. Připevněte část D39 k části A5 jak uvedeno na obrázku.
8. Přilepte nálepku 12 na část C18 jak uvedeno na obrázku. Nasadte část D34 k části A4 a potom část C29 k části A4. Nasadte část C18 a část C15 do sebe a nyní nasadte část, jak uvedeno na obrázku na část A4. Nasadte část C20 k části A4 stejným způsobem. Připevněte část D38 k části A4 jak uvedeno na obrázku.
9. Nalepte nálepky 18 a 19 jak uvedeno na obrázku. Umístěte sestavené dveře (část A4 a A5) na kolíčky části 44 a Zkontrolujte, že jdou dveře otevírat i zavírat. (viz obrázek)
10. Spojte dvě sestavené části dohromady.
11. Připevněte část D33 na část C27. Upevněte sestavenou část C27 k části A7. Připevněte část A7 k části 44 jak uvedeno na ilustraci.
12. Připevněte části A1, A2 a A6 na sestavený model. (viz ilustrace)
13. Připevněte část A8 k části B13 a potom celou část k již sestavenému modelu, jak uvedeno na obrázku.
14. Vložte dva kolíčky 2 (55) vlevo a napravo do spodní části 45. Nyní vložte 4 kolíčky (56) do rohů spodní části 45.
15. Připevněte části 47 a 49 k části 45 jak uvedeno na ilustraci.
16. Nalepte nálepku 28 na část C25. Namontujte pneumatiky, jak uvedeno na ilustraci.
17. Připojte části 47 a 48 a upevněte na modelu jako znázorněno na ilustraci. Namontujte část 50 na model. Připojte kabely, jak uvedeno na obrázku.
18. Nasadte části 52 a 53 k modelu 45 jak uvedeno na obrázku.
19. Připojte kabel 51 k modelu. Věnujte pozornost délce obou konců kabelu. Krátký konec doleva a delší doprava.
20. Uložte volné kabely do mezer modelu. Připojte kabely dle barvy a tvaru.
21. Připevněte části 54 a C22 na spodní část 45.
22. Smontujte dvě sestavené části dohromady. Do modelu vložte 3 AA baterie. Prostor pro baterie můžete uzavřít otočením části C22 (zámek).

### Proces propojení:

Zapněte model. Světlo na modelu začne blikat. Vložte 2 AA baterie do ovladače, LED na ovladači začne blikat. Když LED na modelu a ovladači přestane blikat, je spojení navázané.

### Upozornění!

- Nikdy neovládejte model mimo váš dohled. Maximální viditelnost, stejně jako max. Dosah vašeho modelu závisí na mnoha faktorech jako jsou počasí, místo a rušivé frekvence. Proto před každým použitím proveďte test dosahu dohromady s druhou osobou, která bude bezpečně model držet a kontrolovat, jak model reaguje a zda nedochází ke ztrátě signálu např. když budou mít baterie v ovladači nízkou kapacitu.

## PL - Montaż

### Uwaga: Nie potrzeba kleju do tego zestawu.

Przed montażem prosimy o umieszczenie naklejek w odpowiednim miejscu.

- 1 / 1.1 Naklej naklejki 33, 34 i 35 na części 46, jak pokazano na rysunku. Przymocuj część A3 do części 46 oraz części B10 i C31 do części 46.
2. Naklej naklejkę 29 na części B11. Przymocuj części C26 do części 46. Przymocuj część D36 i część D37 do części B11, jak pokazano na rysunku.
3. Przymocuj część B11 z przodu części 46, jak pokazano na rysunku.
4. Włóż część D32 do części B12, najpierw na dole, a następnie na górze. (Patrz ilustracja)
5. Naklej naklejkę 32 na części B14. Przymocuj B12 do części 44 i część B14 do B9.
6. Naklej naklejkę 30 na część C23 i naklejkę 31 na część C19. Przymocuj część C23 do części C24. Teraz włóż część, którą właśnie zamontowałeś, do otworu w części B14, jak pokazano na rysunku. Przymocuj części C19 i B14 do części 44.
7. Naklejka naklejkę 13 na części C17. Umieścić część D35 na części A5, a następnie część C30 na części A5. Połącz razem część C17 i część C16, a następnie przymocuj część do części A5 w sposób pokazany na rysunku. Przymocuj również część C21 do części A5. Przymocuj część D39 do części A5, jak pokazano na rysunku.
8. Naklej naklejkę 12 na części C18. Przymocuj część D34 do części A4, a następnie część C29 do części A4. Połącz razem część C18 i część C15, a następnie przymocować część do części A4, jak pokazano na rysunku. Przymocuj część C20 również do części A4. Przymocuj część D38 do części A4, jak pokazano na rysunku.
9. Nałóż naklejki 18 i 19, jak pokazano na rysunku. Umieść zmontowane drzwi (części A4 i A5) na sworzniach części 44 i sprawdź, czy drzwi można otworzyć i zamknąć. (Patrz ilustracja)
10. Połącz razem dwie zmontowane części.
11. Dołączyc część D33 do części C27 Następnie przypocuj całą część C27 do części A7. Przymocuj część A7 do części 44 w sposób pokazany na rysunku.
12. Przymocuj części A1, A2 i A6 do zmontowanego modelu. (Patrz ilustracja)
13. Zamontować część A8 na części B13, a następnie zamontować całą część na modelu zmontowanym do tej pory w sposób pokazany na rysunku.
14. Włóż 2 sworznie (55) z lewej i prawej strony do dolnej części 45. Teraz włóżyc 4 sworznie (56) w rogi dolnej części 45.
15. Przymocuj części 47 i 49 do części 45, jak pokazano na rysunku.
16. Naklej naklejkę 28 na część C25. Złóż opony w sposób pokazany na rysunku.
17. Połącz część 47 i 48 i zamocuj ją na modelu w sposób pokazany na rysunku. Przymocuj część 50 do modelu. Podłącz kable w sposób pokazany na rysunku.
18. Przymocuj części 52 i 53 do modelu 45, jak pokazano na rysunku.
19. Podłączyć kabel 51 w modelu. Zwróć uwagę na długość obu końców kabla. Połącz krótki koniec z lewej strony i długi koniec z prawej.
20. Zabezpiecz luźne kable w szczelinach w modelu. Podłączyć przewody zgodnie z kolorem i kształtem.
21. Przymocować części 54 i C22 do spodu części 45.
22. Złącz dwie zmontowane części razem. Włóż 3x baterie AA do modelu. Komorę baterii można zamknąć obracając część C22 (blokada).

### Proces parowania

Włącz model. Lampka na modelu miga. Włóż 2 baterie AA do nadajnika, dioda LED na nadajniku będzie migać. Kiedy diody LED na modelu i nadajniku przestają migać, są one związane.

### Ostrożnie!

- Nigdy nie należy obsługiwać modelu w odległości wykraczającej poza zasięg wzroku. Zarówno maksymalna widoczność, jak i maksymalny zasięg Twojego modelu zależą od wielu czynników, takich jak pogoda, lokalizacja i istniejące częstotliwości zakłóceń. Dlatego przed każdym użyciem należy przeprowadzić test zasięgu z drugą osobą, która bezpiecznie utrzyma model na miejscu podczas testu, a także sprawdzić, jak model będzie zachowywał się podczas pracy w przypadku utraty sygnału, np. jeśli baterie nadajnika są rozładowane lub nadajnik jest wyłączony lub uszkodzony.

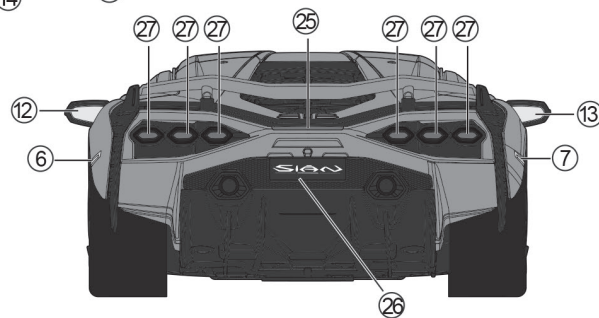
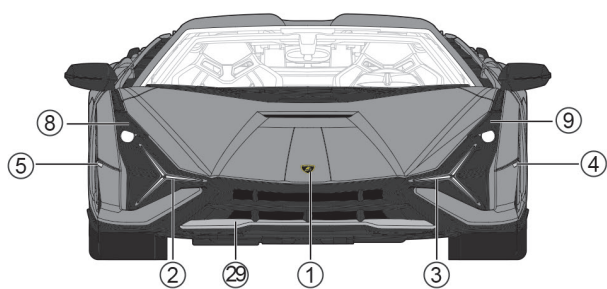
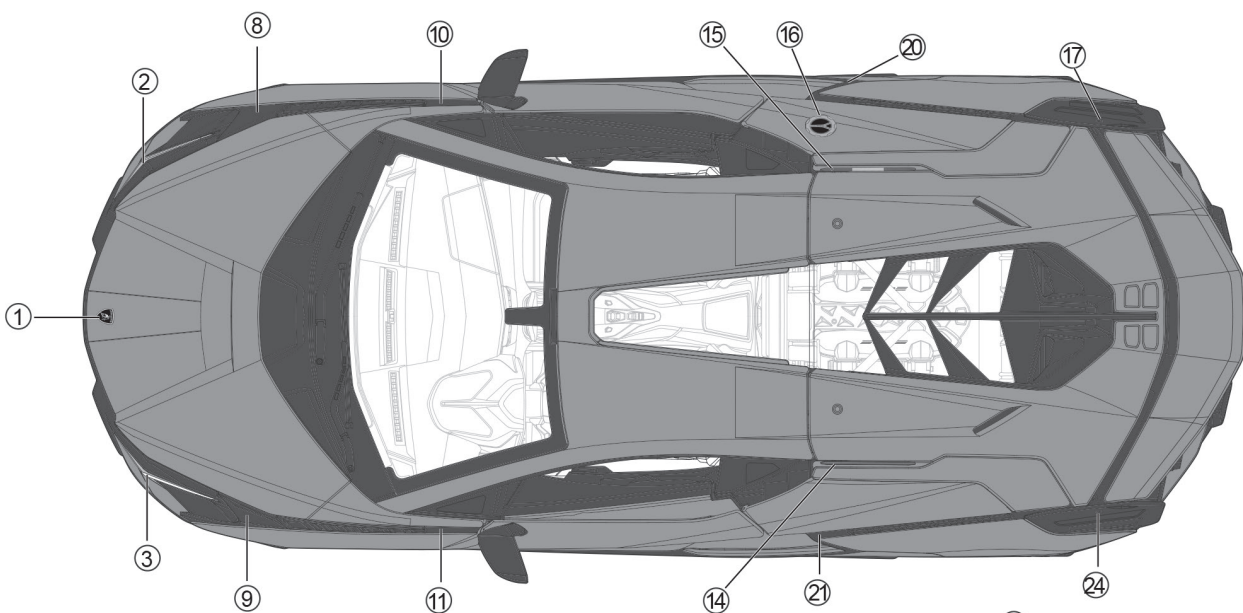
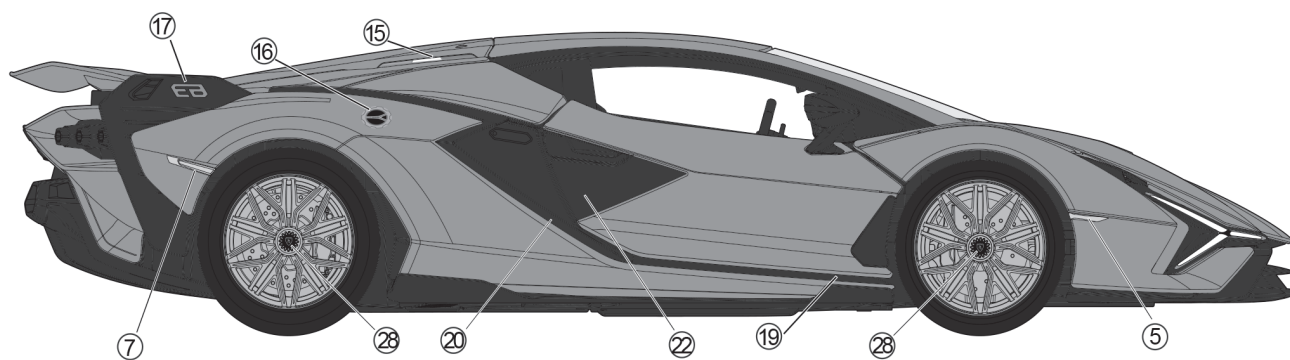
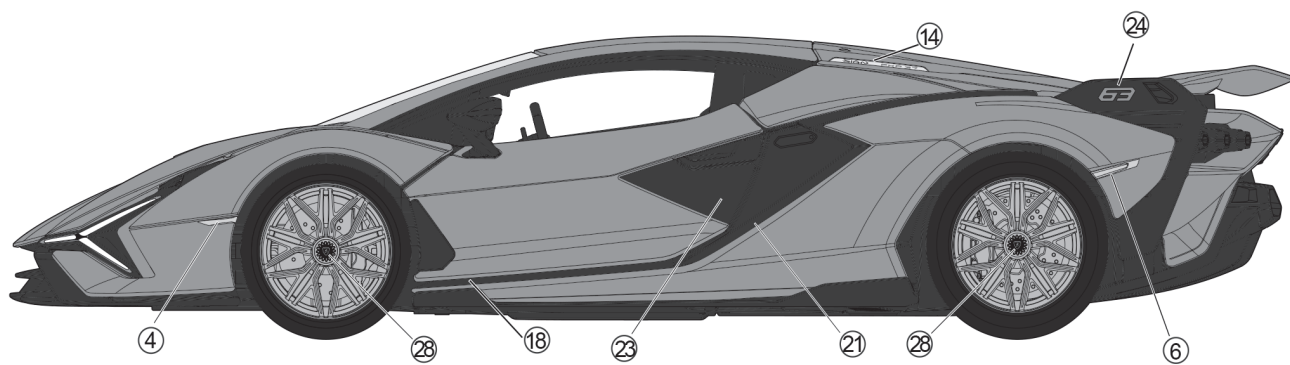



### Reitter Modellbau Versand

Patricia Reitter

Degerfeldstrasse 11  
72461 Albstadt

Tel 07432 9802700  
Fax 07432 2009594

Mail [info@modellbauversand.de](mailto:info@modellbauversand.de)  
Web [www.modellbauversand.de](http://www.modellbauversand.de)

**DE**

### Bay-Tec

Martin Schaaf

Am Bahndamm 6  
86650 Wemding

Tel 07151 5002192  
Fax 07151 5002193

Mail [info@bay-tec.de](mailto:info@bay-tec.de)  
Web [www.bay-tec.de](http://www.bay-tec.de)

**DE**

### Modellbau-Zentral

Peter Hofer

Bresteneggstrasse 2  
CH -6460 Altdorf,  
Tel. +41 794296225  
Fax +41 418700213

[info@modellbau-zentral.ch](mailto:info@modellbau-zentral.ch)  
[www.modellbau-zentral.ch](http://www.modellbau-zentral.ch)

**CH**

### PenTec s.r.o.

distributor Jamara for Czech Republic and Slovakia

Veleslavínská 30/19  
CZ -162 00 Praha 6

Tel +420 235 364 664  
Mobil. +420 739 075 380

Mail [servis@topdrony.cz](mailto:servis@topdrony.cz)  
Web [www.topdrony.cz](http://www.topdrony.cz)

**CZ**

### JAMARA e.K.

Manuel Natterer

Am Lauerbühl 5  
DE-88317 Aichstetten

Tel +49 (0) 75 65/94 12-0  
Fax +49 (0) 75 65/94 12-23

Mail [info@jamara.com](mailto:info@jamara.com)  
Web [www.jamara.com](http://www.jamara.com)

**EU**

Irrtum und technische Änderungen vorbehalten. (2) Copyright JAMARA e.K. 2020  
Kopie und Nachdruck, auch auszugsweise, nur mit Genehmigung von JAMARA e. K.

All rights reserved. (2) Copyright JAMARA e.K. 2020  
Copying or reproduction in whole or part, only with the expressed permission of JAMARA e.K.



**JAMARA e.K.**  
Inh. Manuel Natterer  
Am Lauerbühl 5 - DE-88317 Aichstetten  
Tel. +49 (0) 75 65/94 12-0 - Fax +49 (0) 75 65/94 12-23

info@jamara.com • www.jamara.com  
Service - Tel. +49 (0) 75 65/94 12-777  
kundenservice@jamara.com



Manufacturer:  
**RASTAR GROUP**  
www.rastar.com