

Muldenkipper Mercedes-Benz

No. 406301

Arocs Metal Meiller



DE - Gebrauchsanleitung
GB - Instruction
FR - Notice
IT - Istruzione
ES - Instrucción

CZ - Návod k použití
PL - Instrukcja użytkowania
NL - Gebruiksaanwijzing
SK - Návod na použitie



DE - Allgemeine Hinweise

JAMARA e.K. übernimmt keine Haftung für Schäden, die an dem Produkt selbst oder durch dieses entstehen, sofern diese auf falsche Bedienung oder Handhabungsfehler zurückzuführen sind. Der Kunde allein trägt die volle Verantwortung für die richtige Bedienung und Handhabung; dies umfasst insbesondere die Montage, den Ladevorgang, die Verwendung bis hin zur Wahl des Einsatzbereiches. Bitte beachten Sie hierzu die Bedienungs- und Gebrauchsanleitung, diese enthält wichtige Informationen und Warnhinweise.

GB - General information

JAMARA e.K. is not liable for any damage caused to the product itself or through this, provided this is due to improper operation or handling errors. The Customer alone bears the full responsibility for the proper use and handling, including without limitation, the assembly, the charging process, the use and choice of the operation area. Please refer to the operating and user instructions, it contains important information and warnings.

FR - Remarques générales

La société JAMARA e.K. n'est pas responsable de dommages, que ce soit au niveau du modèle ou causé par celui-ci, résultant d'une utilisation non appropriée. Seul le client est responsable concernant la mise en oeuvre et l'utilisation conforme du matériel; cela va de l'assemblage, en passant par la charge des accus et allant jusqu'au domaine d'utilisation. Pour cela, veuillez lire attentivement la notice d'assemblage et d'utilisation, celle-ci contient d'importantes informations ainsi que les consignes de sécurité.

IT - Informazioni generali

JAMARA e.K. non è responsabile per danni, sostenute al prodotto stesso o attraverso questo, dovuti ad una gestione non corretta del articolo. Solo il cliente si assume la piena responsabilità per la manutenzione e l'utilizzo corretto dello stesso; questo include il montaggio, la ricarica, l'utilizzo, fino alla scelta della aerea di applicazione. Si prega di notare e rispettare le istruzioni d'uso, questi contengono informazioni e avvertimenti molto importanti.

ES - Información general

JAMARA e.K. no se hace responsable de los daños causados al producto en sí o por medio de esto, a menos que esto se debe al mal funcionamiento o errores de manejo. El cliente solo tiene la responsabilidad completa para el uso y manejo adecuado, incluyendo, sin limitaciones, el montaje, el proceso de carga, el uso de hasta la elección de la zona de aplicación. Por favor, consulte las instrucciones de uso y funcionamiento, contiene información y avisos importantes.

CZ - Obecné informace

JAMARA e.K. a její distributoři nebo prodejci nenesou žádnou odpovědnost za jakékoliv poškození produktu (modelu) nebo zranění osob špatným použitím nebo nesprávným zacházením. Zákazník nese plnou odpovědnost za správné používání produktu bez omezení, včetně nabíjení produktu, řízení, sestavení, výběru adekvátní plochy pro používání apod. Před prvním použitím produktu si prosím pečlivě přečtěte návod k použití, který obsahuje kromě jiného důležitá upozornění a varování.

PL - Wykluczenie odpowiedzialności

Firma JAMARA e.K. nie ponosi żadnej odpowiedzialności za szkody powstałe na samym produkcie bądź za jego pośrednictwem jeżeli szkody te wynikają z nieprawidłowej obsługi bądź z niepoprawnego posługiwania się produktem. Wyłącznie klient ponosi całkowitą odpowiedzialność za poprawną obsługę i poprawne posługiwanie się produktem: obejmuje to w szczególności montaż, proces ładowania, użytkowanie aż po wybór obszaru zastosowania. Prosimy zapoznać się w tym celu z instrukcją obsługi i użytkowania, która zawiera ważne informacje oraz wskazówki ostrzegawcze.

NL - Uitsluiting van de aansprakelijkheid

De firma JAMARA e.K. is niet aansprakelijk voor schade ontstaan aan het product zelf of door gebruik ervan indien deze schade voortvloeit van onjuiste bediening of foutief gebruik van het product. De klant zelf is uitsluitend aansprakelijk voor de correcte bediening en juist gebruik van het product: het omvat met name de montage, het ladingproces, het gebruik en de keuze van het toepassingsgebied. Wij vragen gaarne kennis te nemen van de bedienings- en gebruiksaanwijzing die cruciale gegevens en waarschuwing omvat.

SK - Vylúčenie zodpovednosti

Firma Jamara e. K. nenesie žiadnu zodpovednosť za škody, ktoré vzniknú na výrobku alebo jeho prostredníctvom, pokiaľ tieto škody vzniknú nesprávnou obsluhou alebo nesprávnym používaním výrobku. Zodpovednosť za správnu obsluhu a správne používanie výrobku nesie výhradne zákazník. Toto sa týka hlavne montáže, procesu nabíjania, používania až k výberu oblasti použitia. Za týmto účelom sa prosím zoznámte s návodom na použitie, ktorý obsahuje dôležité informácie a upozornenia.



DE - Geeignet für Personen ab 14 Jahren! Modellbauartikel - Kein Spielzeug!

Vor dem Gebrauch Bauanleitung durchlesen und aufbewahren.
Vor Inbetriebnahme laden! Tiefentladung vermeiden!

GB - Not suitable for persons under 14 years!

For model building only - Not a toy!

Read the instructions carefully before using the product and keep them for future reference.
Charge before use! Avoid deep discharge!

FR - N'est pas adapté pour les personnes de moins de 14 ans!

Article de modélisme - Pas un jouet!

Lire et conservez cette notice avant utilisation.
Chargez avant mise en marche! Évitez les décharges profondes!

IT - Consigliato per persone superiori ai 14 anni!

Articolo di modellismo - Questo prodotto non è un giocattolo!

Leggere attentamente le istruzioni e conservarle.
Caricare il modello prima dell'uso! Evitare la sotto scarica!

ES - No apropiado para menores de 14 años!

Modelo de artículo de construcción - No es un juguete!

Lea las instrucciones antes de usar y conserve las instrucciones.
Antes de marcha, cargar el modelo! Evite volar bajo!

CZ - Nevhodné pro osoby mladší 14 let!

Modelářský výrobek - tento výrobek není hračkou!

Přečtěte si prosím důkladně návod k použití.
Nabíjete před spuštěním! Vyhněte se hlubokému vybití!

PL - Geschikt voor personen ouder dan 14 jaar!

Modelproduct - dit is geen speelgoed!

Lees voor gebruik de instructies en bewaar deze.
Laad vóór het opstarten! Vermijd diepe ontlading!

NL - Geschikt voor personen ouder dan 14 jaar!

Modelproduct - dit is geen speelgoed!

Lees voor gebruik de instructies en bewaar deze.
Laad vóór het opstarten! Vermijd diepe ontlading!

SK - Vhodné pre osoby od 14 rokov!

Modelovacie články - Žiadna hračka!

Pozorne si prečítajte návod na obsluhu.
Nabíjajte pred uvedením do prevádzky! Zabráňte hlbokému vybitiu!



DE - Konformitätserklärung

Hiermit erklärt JAMARA e.K., dass das Produkt, „Muldenkipper Mercedes-Benz Arocs Metal Meiller, No.406301“ der Richtlinien 2014/53/EU, 2011/65/EU entspricht.
Der vollständige Text der EU-Konformitätserklärung ist unter der folgenden Internetadresse verfügbar: www.jamara-shop.com/Konformitaet

GB - Certificate of Conformity

Hereby JAMARA e.K. declares that the product „Muldenkipper Mercedes-Benz Arocs Metal Meiller, No.406301“ complies with Directive 2014/53/EU, 2011/65/EU. The full text of the EU Declaration of Conformity is available at the following Internet address:

www.jamara-shop.com/Conformity

FR - Déclaration de conformité

Par la présente, JAMARA e.K. déclare que le produit „Muldenkipper Mercedes-Benz Arocs Metal Meiller, No.406301“ est conforme à la Directive 2014/53/UE, 2011/65/UE. Le texte intégral de la déclaration de conformité CE est disponible via l'adresse Internet suivante:

www.jamara-shop.com/Conformity

IT - Dichiarazione di conformità

Con la presente JAMARA e.K. dichiara che il prodotto „Muldenkipper Mercedes-Benz Arocs Metal Meiller, No.406301“ è conforme alla Direttiva 2014/53/ UE, 2011/65/UE.

Il testo integrale della dichiarazione di conformità UE è disponibile al seguente indirizzo Internet:

www.jamara-shop.com/Conformity

ES - Declaración de conformidad

Por la presente JAMARA e.K. declara que el producto „Muldenkipper Mercedes-Benz Arocs Metal Meiller, No.406301“ cumple con la Directiva 2014/53/UE, 2011/65/UE y.

El texto completo de la declaración de conformidad de la UE está disponible en la siguiente dirección de Internet: www.jamara-shop.com/Conformity

CZ - Osvědčení o shodě

JAMARA e.K. tímto prohlašuje, že model, „Muldenkipper Mercedes-Benz Arocs Metal Meiller, No.406301“ odpovídá zásadním požadavkům a jiným relevantním předpisům směrnice 2014/53/EU, 2011/65/EU. Další informace lze také nalézt na adrese: www.jamara-shop.com/Conformity

PL - Deklaracja zgodności z dyrektywami Unii Europejskiej

Firma JAMARA e.K. oświadcza niniejszym, że model, „Muldenkipper Mercedes-Benz Arocs Metal Meiller, No.406301“ jest zgodny z zasadniczymi wymaganiami oraz pozostałymi istotnymi przepisami dyrektywy 2014/53/EU, 2011/65/EU. Dalsze informacje znajdują Państwo także pod:

www.jamara-shop.com/Conformity (Oświadczenie o zgodności z wymogami)

NL - Conformiteitsverklaring

JAMARA e.K. verklaart hiermee dat het model, „Muldenkipper Mercedes-Benz Arocs Metal Meiller, No.406301“ met de essentiële eisen en andere bepalingen van de Richtlijnen 2014/53/EU, 2011/65/EU overeenstemt. Verdere informatie vindt u ook op: www.jamara-shop.com/Conformity

SK - Vyhlásenie o zhode

Týmto firma JAMARA e.K. vyhlasuje, že Produkt, „Muldenkipper Mercedes-Benz Arocs Metal Meiller, No.406301“ je v súlade so smernicami 2014/53/EU, 2011/65/EU.

Úplné znenie vyhlásenia o zhode EÚ je dostupné na nasledovnej internetovej adrese:

www.jamara-shop.com/Conformity



DE - Bitte lesen Sie die komplette Bedienungsanleitung und Sicherheitshinweise sorgfältig durch bevor Sie das Modell in Betrieb nehmen.
Achtung! Warnhinweise / Sicherheitshinweise unbedingt komplett lesen. Diese dienen Ihrer Sicherheit und können Unfälle / Verletzungen vermeiden.

GB - Read the complete instructions and security instructions carefully before using the model.
Caution! Please fully and carefully read warnings/ safety instructions. These are for your own security and can avoid accidents/injuries.

FR - Veuillez lire attentivement et entièrement la notice et les consignes de sécurité avant tout utilisation de ce produit!
Attention! La mise en garde et les consignes de sécurité sont à lire entièrement pour votre sécurité et éviter tout accidents et blessures.

IT - Vi preghiamo di leggere attentamente la istruzione completa e Istruzioni per la sicurezza prima di usare il modello.
Attenzione! Leggere completamente le avvertenze / istruzioni di sicurezza, questi sono per la vostra sicurezza può prevenire incidenti / infortuni.

ES - Lea atentamente la instrucción completa y seguridad antes de poner el modelo en funcionamiento
Atención! Leer completamente las notas de advertencia / instrucciones de seguridad estos son para su seguridad y puede evitar accidentes / lesiones

CZ - Před použitím tohoto modelu si pečlivě přečtete návod k použití a bezpečnostní upozornění.
Upozornění! Varování / bezpečnostní pokyny musí být přečteny v plném rozsahu! Slouží vaší bezpečnosti a mohou zabránit nehodám / zraněním.

PL - Przed uruchomieniem modelu prosimy o staranne przeczytanie całej instrukcji obsługi i informacji dotyczących bezpieczeństwa.
Uwaga! Ostrzeżenia / instrukcje bezpieczeństwa muszą zostać przeczytane w całości! Służą one Państwu bezpieczeństwu i mogą zapobiec wypadkom / urazom.

NL - Lees de volledige instructies en veiligheidsinstructies zorgvuldig door voordat u het model in gebruik neemt.
Let op! Waarschuwingen/veiligheidsinstructie moeten volledig worden gelezen! Ze zorgen voor uw veiligheid en kunnen ongevallen/letsels voorkomen

SK - Pred použitím modelu si pozorne prečítajte celý návod na použitie a bezpečnostné pokyny.
Pozor! Úplne a pozorne si prečítajte upozornenia/bezpečnostné pokyny. Tieto slúžia na vašu vlastnú bezpečnosť a môžu zabrániť nehodám/zraneniam.

DE
Achtung!
Vor dem Betrieb:
Erst Modell und dann den Sender einschalten.
Beim gleichzeitigen Betrieb mehrerer Fahrzeuge immer zuerst ein Fahrzeug und dann den dazu gehörenden Sender einschalten. Dann das nächste Fahrzeug und den dazu gehörenden Sender usw. Nicht mehrere Fahrzeuge oder Sender zum gleichen Zeitpunkt einschalten da sonst mehrere Fahrzeuge auf denselben Sender reagieren könnten.
Bei Beendigung:
Erst das Modell und dann den Sender ausschalten.
Betreiben Sie Ihr Modell niemals in Distanzen die außerhalb Ihrer Sichtweite liegen. Sowohl die maximale Sichtweite als auch die max. Reichweite Ihres Modells hängen von vielen Faktoren wie Witterung, Einsatzort und vorhandenen Störfrequenzen ab. Führen Sie deshalb vor jedem Einsatz mit einer zweiten Person, die das Modell während des Tests sicher fixiert hält, einen Reichweitentest durch und prüfen Sie auch wie sich das Modell während des Betriebs bei einem Signalausfall wie z.B. bei leeren Senderbatterien oder ausgeschaltetem bzw. ausgefallenem Sender verhält.

GB
Attention!
Before operating:
First switch on the model and then the transmitter.
In case several models are used at the same time first switch on the model and then the appropriate transmitter. Do not switch on several models or transmitters at the same time as multiple models could react to the same transmitter.
When finished:
First switch off the model then the transmitter.
Never operate your model beyond sight. Both the maximum visibility as well as the max. range of your model will depend on many factors such as weather, location and interfering frequencies. Therefore, before each use perform a range test with a second person securely holding the model and also check how the model reacts if there is a signal failure e.g. when empty transmitter batteries are installed.

FR
Attention!
Avant l'utilisation:
Allumez en premier le modèle puis seulement votre radio-commande.
Au cas où plusieurs engins sont en même en usage, il faudra toujours activer d'abord l'engin et ensuite l'émetteur convenable. Puis un autre engin et l'émetteur convenable et ainsi de suite. Ne pas activer plusieurs véhicules ou plusieurs émetteurs en même temps puisque plus d'un véhicule pourront réagir à la commande d'un émetteur.
Après utilisation:
Arrêtez le modèle en premier puis votre radiocommande.
N'utilisez jamais le modèle à une distance hors de votre visibilité. La visibilité maximale ainsi que la portée maxi-male dépendent de plusieurs facteurs tels que le temps, le lieu d'utilisation et les présentes fréquences perturbatrices. Pour cela, avant chaque usage, veuillez effectuer un test de visibilité et de portée avec une deuxième personne qui tient le modèle fixé et vérifiez les réactions du modèle en usage en cas de pertes de signal due par exemple à des piles usées ou à un émetteur éteint.

IT
Attenzione!
Prima dell'uso:
Prima accendere il modello e poi la radio.
Usando vari veicoli simultaneo sempre un veicolo e poi accendere la radio associata. Poi il veicolo successivo e la radio associate, ecc. Non accendere più veicoli o radio contemporaneamente, altrimenti i vari veicoli possono rispondere alla stessa radio.
Dopo l'uso:
Spegner prima il modello e poi la trasmittente.
Non utilizzare il suo modello fuori della distanza di vista. Sia la visibilità come la portata massima del vostro modello dipendono da molti fattori, come il tempo, disturbo di frequenza e il luogo di utilizzo. Eseguire un test prima di ogni utilizzo del modello con una seconda persona che tiene fissato il modello. Con questa procedura potete testare come reagisce il modello durante la perdita del segnale causato per esempio da una batterie scarica oppure la radio spenta.

ES
¡Atención!
Antes del uso:
Primero encender el modelo y después la emisora.
El uso de varios vehículos simultáneo siempre un vehículo y después encender la emisora asociada. A continuación, el siguiente vehículo y la emisora asociada, etc. No encender más vehículos o emisoras al mismo tiempo, de lo contrario los varios vehículos podrían responder a la misma emisora.
Después del uso:
Apagar primero el modelo, y después la emisora.
No utilizar su modelo fuera de la distancias de visibilidad. Tanto la visibilidad como la capacidad máxima de su modelo depende de muchos factores, tales como el tiempo, frecuencia de interferencia y el lugar de utilización. Realice una prueba antes de cada uso del modelo con una segunda persona que fija el modelo. Con este procedimiento se puede comprobar cómo el modelo reacciona durante la pérdida de señal causada por ejemplo por una batería descargada o la emisora apagada.

CZ
Varování!
Při zapínání:
Nejdříve zapněte dálkový ovladač a teprve potom model.
Při souběžném provozu více vozidel vždy nejprve zapněte jedno vozidlo a poté k němu patřící vysílačku. Potom další vozidlo a jemu náležející vysílačku atd. Nezapínejte více vozidel nebo vysílaček ve stejnou chvíli, jelikož by jinak mohlo více vozidel reagovat na stejnou vysílačku.
Při vypínání:
Nejdříve vypněte model a teprve potom dálkový ovladač.
Nikdy nepoužívejte váš model ve vzdálenostech mimo váš dohled. Maximální viditelnost i dosah vašeho modelu je závislá na mnoha faktorech, jako je počasí, místo provozu a případně rušivé frekvence. Před každým použitím proto s jinou osobou, která model během testu pevně přidrží, proveďte test dosahu a vyzkoušejte si, jak se model chová při výpadku signálu, např. při vybití baterie vysílačky nebo při vypnutí/výpadku vysílačky.

PL
Uwaga!
Przed uruchomieniem:
Najpierw włączyć model, potem włączyć nadajnik.
Przy jednoczesnym działaniu wielu pojazdów należy zawsze najpierw włączyć pojazd, a następnie przypisać mu nadajnik. Następnie następnego pojazdu i przypisać mu nadajnik itd. Nie należy włączać wielu pojazdów lub nadajników jednocześnie, ponieważ wtedy kilka pojazdów może reagować na ten sam nadajnik.
Po zakończeniu:
Najpierw wyłączyć model, potem wyłączyć nadajnik.
Nigdy nie należy używać modelu w odległości poza polem widzenia. Zarówno maksymalna widoczność, jak i maks. zasięg modelu zależą od wielu czynników, takich jak pogoda, miejsce działania i częstotliwości zakłócające. W związku z tym przed każdym użyciem należy przeprowadzić test zasięgu z drugą osobą, która będzie trzymała model w sposób bezpieczny. Należy skontrolować także zachowanie modelu przy braku sygnału w czasie pracy, jak np. przy pustych bateriach nadajnika lub wyłączonym bądź uszkodzonym nadajniku.

NL
Let op!
In het begin:
eerst de zender en dan het model inschakelen.
Bij gelijktijdige werking van meerdere voertuigen eerst het voertuig aanzetten en daarna de toegewezen zender. Vervolgens het volgende voertuig en de aan hem toegewezen zender. Nooit meerdere voertuigen of zenders tegelijk aanzetten omdat meerdere voertuigen mogen met dezelfde zender werken.
Bij beëindiging:
eerst het model en dan de zender uitschakelen.
Het model nooit buiten het gezichtsveld gebruiken. Zowel het maximale zichtveld als ook de max. afstand van het model zijn afhankelijk van vele factoren zoals het weer, de werkingsplaats en storende frequenties. Daarom dient, voor elk gebruik, een afstandtest met een andere persoon te worden uitgevoerd die het voertuig op een veilige manier vasthoudt. Hier wordt het functioneren van het model bij ontbrekend signaal tijdens de werking gecontroleerd als bv. bij lege batterijen van de zender of bij een defecte zender of bij een zender die uit staat.

SK
Pozor!
Pred prevádzkou:
Najprv zapnite vysílač a potom až model.
Pri prevádzke viac ako jedného vozidla v prvom rade treba zapnúť vozidlo, a následne priradiť vysílač. Potom ďalšie vozidlo a priradený vysílač, a tak ďalej. Neodporúča sa zapínať viac vozidiel alebo vysílačov v rovnakom čase, pretože môže to spôsobiť reakciu niekoľkých vozidiel na ten istý vysílač.
Po ukončení:
Najprv zapnite model a potom až model vysílač.
Nikdy sa nepokúšajte používať model mimo dohľadu. Zároveň maximálna viditeľnosť, ako aj maximálny signál modelu závisia od viacerých faktorov, ako je počasie, rušivé frekvencie a miesto, kde je výrobok používaný. Preto pred každým použitím je nutné urobiť skúšku pokrytia signálom s pomocou druhej osoby, ktorá bude držať model bezpečným spôsobom. Mali by ste skontrolovať aj správanie modelu pri žiadnom signále v čase prevádzky napr. pri vybití batérií vysílača, vypnutom alebo poškodenom vysílaču.

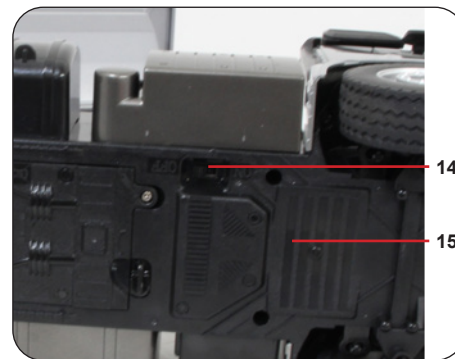
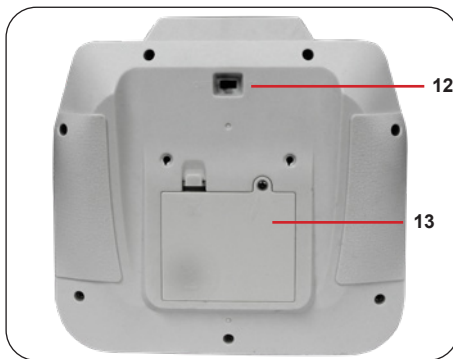
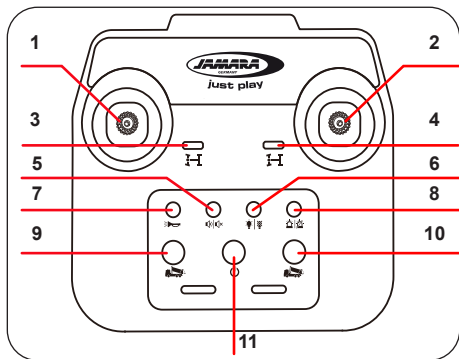

DE - Komponenten - Fernsteuerung:

1. Vorwärts/Rückwärts
2. Links/Rechts
3. Lenktrimmung links (Feineinstellung)
4. Lenktrimmung rechts (Feineinstellung)
5. Motorsound ein/aus
6. LED Licht ein/aus
7. Hupe
8. LED Signallichter ein/aus
9. Kippmulde hoch
10. Kippmulde runter
11. Ein-/Aus Starten
12. Ein-/Aussschalter
13. Batteriefach

Modell:

14. Ein-/Aussschalter
15. Batteriefach

GB - Components - Transmitter:

1. Forward/reverse
2. Left/right
3. Trim left (Fine adjustment)
4. Trim right (Fine adjustment)
5. Motorsound on/off
6. LED Light on/off
7. Horn
8. LED signal light on/off
9. Dump lift
10. Dump lower
11. Start Key
12. ON/OFF Switch
13. Battery compartment

Modell:

14. ON/OFF Switch
15. Battery compartment

SK - Komponenty - Diaľkové ovládanie:

1. Dopredu/dozadu
2. vľavo/vpravo
3. trim riadenia vľavo (jemné nastavenie)
4. trim riadenia vpravo (jemné nastavenie)
5. zapnutie/vypnutie zvuku motoru
6. Zapnutie/vypnutie LED svetla
7. roh
8. Zapnutie/vypnutie signálnych svetiel LED
9. Sklápanie korbý
10. Sklápanie žľabu nadol
11. zapnutie/vypnutie štartu
12. vypínač
13. priehradka na batérie

Modell:

14. vypínač
15. priehradka na batérie

FR - Composants - Radiocommande:

1. à gauche avant/arrière
2. à droite avant/arrière
3. Trim à gauche (réglage fin)
4. Trim à droite (réglage fin)
5. Son moteur On/Off
6. Lumière LED On/Off
7. Klaxon
8. Lumière designalement à LED On/Off
9. Benne basculante en haut
10. Benne basculante en bas
11. Marche/Arrêt Bouton démarrer
12. Interrupteur On/Off
13. Compartiment pour piles

Modèle:

14. Interrupteur On/Off
15. Compartiment pour piles

IT - Componenti - Trasmittente:

1. Avanti/indietro
2. Sinistra/destra
3. Trim sinistra (regolazione fine)
4. Trim destra (regolazione fine)
5. Suono del motore On/Off
6. Luce a LED On/Off
7. Clacson
8. Luci di segnalazione a LED On/Off
9. Cassone ribaltabile in alto
10. Cassone ribaltabile in basso
11. Accendi/Spegni Pulsante avvio
12. Interruttore ON/OFF
13. Compartimento batteria

Modello:

14. Interruttore On/Off.
15. Compartimento batteria

ES - Componentes - Emisora:

1. Adelante/atrás
2. Izquierda/derecha
3. Trim izquierda (ajuste fino)
4. Trim derecha (ajuste fino)
5. Sonido del Motor On/Off
6. Luz LED On/Off
7. Claxon
8. Señal de Luz LED On/Off
9. Caja basculante hacia arriba
10. Caja basculante hacia abajo
11. On/Off Botón de Inicio
12. Interruptor On/Off
13. Compartimento de la batería

Modelo:

14. Interruptor On/Off
15. Compartimento de la batería

CZ - Komponenty - vysílač:

1. Vpřed/vzad
2. Vlevo/vpravo
3. Trimování vlevo (jemné nastavení)
4. Trimování vpravo (jemné nastavení)
5. Zapnutí/vypnutí zvuku motoru
6. LED světlo zapnuto/vypnuto
7. Klakson
8. LED signální světlo zapnuto/vypnuto
9. Sklápeč nahoru
10. Sklápeč dolů
11. Startovací tlačítko
12. Spínač zapnutí/vypnutí
13. Příhradka na baterie

Model:

14. Vypínač ON/OFF
15. Příhradka na baterie

PL - Części składowe - Nadajnik:

1. Do przodu/Wstecz
2. w Lewo/prawo
3. Przytnij w lewo (regulacja precyzyjna)
4. Przytnij z prawej (regulacja precyzyjna)
5. Motorsound on/off
6. Światło LED w/wył
7. Klakson
8. Diody sygnalizacyjna LED włączona/wyłączona
9. skrzynia ładunkowa w górę
10. skrzynia ładunkowa w dół
11. Klucz startowy
12. Przelącznik ON/OFF
13. Komora baterii

Model:

14. Przelącznik ON/OFF
15. Komora baterii

NL - GB - Onderdelen - Zender:

1. Vooruit/achteruit
2. Links/rechts
3. Trim links (fijnafstelling)
4. Trim rechts (fijnafstelling)
5. Motorgeluid aan/uit
6. LED-licht aan/uit
7. Claxon
8. LED signaallamp aan/uit
9. Kiepbak hoog
10. Kiepbak naar beneden
11. Starttoets
12. ON/OFF-schakelaar
13. Batterijvak

Model:

14. ON/OFF-schakelaar
15. Batterijvak

DE - Ersatzteile

PL - Części zamienne

GB - Spare parts

NL - Onderdelen

FR - Pièces de rechange

SK - Náhradné diely

IT - Pezzi di ricambio

SE - Reservdelar

ES - Lista de repuestos

CZ - Náhradní díly

	<p>No. 413393 Akku Battery Batterie Batteria Bateria Baterie Bateria Baterij Batéria Batteri</p>
---	---

	<p>No. 413394 Ladegerät USB Charger Chargeur Caricatore Cargador Nabíječka Ładowarka Lader Nabijačka Laddare</p>
---	---

	<p>No. 413391 Fernsteuerung Remote control Télécommande Trasmittente Emisora Dálkové ovládání Pilot zdalnego sterowania Afstandsbediening Dialkové ovládanie Fjärrkontroll</p>
---	---

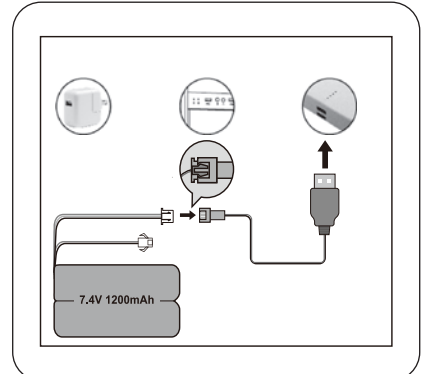
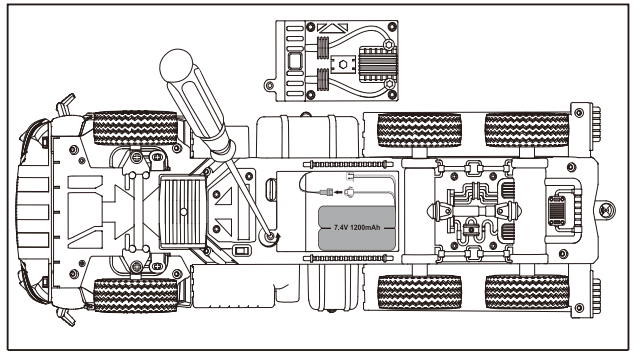
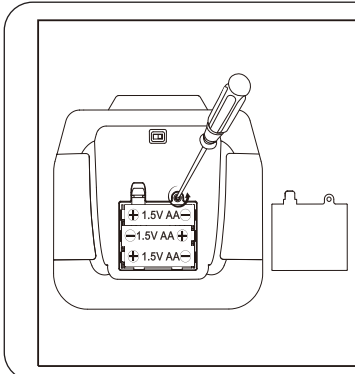

DE - Einlegen der Batterien

- 1. Sender**
 - Nehmen Sie den Batteriefachdeckel ab.
 - Legen Sie 3 x AA Batterien ein, achten Sie auf die richtige Polung.
 - Setzen Sie den Batteriefachdeckel wieder auf.

2. Modell

Ladevorgang

- Stecken Sie den USB-Stecker des Ladekabels in die USB-Buchse ihres PC's. LED leuchtet.
- Klemmen Sie den Fahrakku an das Ladegerät. LED blinkt.
- Akku vollständig geladen. LED erlischt. Die Ladezeit beträgt bei entladenerm Akku ca 3 Stunden.

GB - Insert the batteries

1. Transmitter

- Remove the battery compartment cover.
- Fit the 3 x AA batteries, observe the correct polarity.
- Replace the battery hatch

2. Car

Charging the battery

- Plug the USB cable into your USB jack of your PC and plug the battery pack into it. LED lights up.
- Connect the drive battery to the charger. LED flashes.
- Battery fully charged. LED goes out. The charging time by completely discharged battery pack about 3 hours.

FR - Mise en place des piles

1. Radiocommande

- Retirez le couvercle de la batterie.
- Insérez les piles 3 x AAA, respectez la polarité.
- Remplacer le couvercle du compartiment.

2. Voiture

Charge de la batterie

- Branchez la prise USB du câble et rechargez sur la prise de votre ordinateur. et connectez votre accu au chargeur.

La LED s'allume.

- Connecte l'accu de propulsion au chargeur. La LED clignote.
 - L'accu est complètement chargé. La LED s'éteint.
- Pour un accu complètement déchargé, le temps de charge est entre 3 heures.

IT - Inserimento delle batterie

1. Trasmettente

- Togliere il coperchio del scomparto batterie.
- Inserire 3 x AA batterie nella giusta posizione, facendo attenzione ai poli.
- Rimettere il coperchio del scomparto batterie.

2. Macchina

Ricarica della batteria

- Inserire il connettore USB del cavo di ricarica alla porta USB del PC e collegare il accumulatore con la spina del caricabatterie. Il LED si accende.
- Collegare la batteria dell'unità al caricatore. Il LED lampeggia.
- Batteria completamente carica. Il LED si spegne.
- Il tempo medio di ricarica della batteria (se completamente scarica) è di 3 ore.

ES - Colocar las pilas

1. Emisora

- Retire la tapa del compartimento de la batería.
- Coloque 3 x AAA baterías, respetando la polaridad.
- Reemplace la tapa del compartimento de la batería.

2. Coche

Carga de la batería

- Enchufe el conector USB del cable de carga en el puerto USB de su ordenador y conecte el acumulador al conector del cargador. El LED se ilumina.
- Conecte la batería de la unidad al cargador. El LED parpadea.

- Batería completamente cargada. El LED se apaga.
- El tiempo de carga, para una batería-total mente de scargada, oscilará entre 3 horas.

CZ - Vložení baterií

1. Funkce:

- Sundejte krytku bateriového prostoru.
- Vložte 3 x AA baterii se správnou polaritou.
- Dejte zpět kryt bateriového prostoru.

2. Model:

Proces nabíjení

- Zasuňte zástrčku USB nabíjecího kabelu do zásuvky USB počítače Rozsvítí se kontrolka LED.
- Připojte pohonnou baterii k nabíječce. LED dioda bliká.
- Kontrolka LED plně nabitě baterie zhasne. Doba nabíjení při vybitém akumulátoru je přibližně 3 hodiny.

PL - Zakładanie baterii

1. Funkcje pilota

- Zdejmij pokrywę komory baterii.
- Włóż 2 x baterie AA, upewniając się, że polaryzacja jest prawidłowa.
- Załóż pokrywę schowka na baterie.

2. Model

Proces ładowania

- Włóż wtyczkę USB kabla ładującego do gniazda USB w komputerze.
- Podłącz akumulator napędowy do ładowarki. Dioda LED miga.
- Dioda LED w pełni naładowanej baterii gaśnie. Czas ładowania wynosi ok. 3 godzin przy rozładowanej baterii.

NL - Batterij plaatsen

1. Zender

- Verwijder het deksel van het batterijcontainer.
- Plaats 3 x AA-batterijen en let daarbij op de juiste polariteit.
- Plaats het deksel van het batterijcontainer terug op.

2. Model

Oplaadproces

- Steek de USB-stekker van de oplaadkabel in de USB-aansluiting van uw PC LED licht op.
- Sluit de aandrijf-batterij aan op de lader. LED knippert.
- LED-lampje batterij volledig opgeladen gaat uit.
- De oplaadtijd bedraagt ongeveer 3 uur met een lege batterij.

SK Vloženie batérií

1. vysieláč

- Odstráňte kryt priestoru pre batérie.
- Vložte 3 x batérie AA, pričom dbajte na to, aby ste uistili sa, že je polarita správna.
- Vymeňte kryt priestoru pre batérie späť na.

2. model

Nabíjanie

- Zasuňte zástrčku USB nabíjacieho kábla do zásuvky USB počítača. LED dióda sa rozsvieti.
- Pripojte pohonnú batériu k nabíjačke. LED bliká.
- Batéria je plne nabitá. LED dióda zhasne. Čas nabíjania pri vybití batérie je približne 3 hodiny.

DE - Batteriehinweis:

Nicht wiederaufladbare Batterien dürfen nicht aufgeladen werden! Nicht öffnen! Nicht ins Feuer werfen! Alte und neue Batterien nicht mischen! Keine alkalischen, Standard-(Kohlenstoff-Zink) oder wiederaufladbare Batterien mischen! Aufladbare Batterien sind aus dem Spielzeug herauszunehmen, bevor sie geladen werden! Aufladbare Batterien dürfen nur unter Aufsicht Erwachsener geladen werden!

GB - Battery warning:

Non-rechargeable batteries are not to be recharged! Do not open! Do not dispose of in fire! Do not mix old and new batteries! Do not mix alkaline batteries, standard (carbon-zinc) or rechargeable batteries! Rechargeable batteries are to be removed from the toy before being charged! Rechargeable batteries are only to be charged under adult supervision! The supply terminals are not to be short-circuited!

FR - Indications relatives aux piles:

Les batteries non rechargeables ne doivent pas être rechargées! Ne pas ouvrir! Ne pas jeter au feu! Ne pas utiliser des piles neuves et usées à la fois! Ne pas utiliser en même temps des piles alcalines, standard (zinc-charbon) et des accumulateurs! Les piles rechargeables doivent être retirées du jouet! Les batteries rechargeables ne peuvent être rechargées que sous la surveillance d'un adulte! Les connexions ne doivent pas être court-circuitées!

IT - Avvertenza sulle batterie:

Le batterie non ricaricabili non devono essere caricate! Non aprire! Non gettare nel fuoco! Non usare contemporaneamente pile nuove e pile usate! Non usare contemporaneamente pile alcaline, standard (zinco-carbone) e ricaricabili! Le batterie ricaricabili devono essere rimosse dal giocattolo! Le batterie ricaricabili possono essere ricaricate solo sotto la supervisione di un adulto! I morsetti di collegamento non devono essere cortocircuitati!

ES - Advertencia sobre las baterías:

Las baterías no recargables no se pueden cargar! No abrir! No arrojar al fuego! No mezcle baterías nuevas y viejas! No mezcle baterías alcalinas, estándar (carbono-zinc) o baterías recargables! Las baterías recargables deben retirarse del juguete! Las baterías recargables sólo pueden cargarse sólo bajo la supervisión de un adulto! Los conectores de conexión no deben estar en cortocircuito!

CZ - Informace ohledně akumulátoru:

Nenabíjejte jednorázové baterie! Neotvírejte! Nevhazujte do ohně! Nedávajte dohromady staré a nové baterie. Nedávajte dohromady alkalické a štandardní (carbon-zinc) nebo nabíjecí baterie. Před nabíjením vyjměte nabíjecí baterie z hračky! Nabíjecí baterie lze nabíjet pouze pod dohledem dospělé osoby! Nezkraťujte pripojovací svorky!

PL - Informacja dotycząca akumulatora:

Nie ładować baterii jednorazowego użytku! Nie otwierać! Nie wrzucać do ognia! Nie mieszać starych i nowych baterii. Nie mieszać baterii alkalicznych, zwykłych (węglowocynkowych) lub akumulatorowych/ ładowalnych – używać baterii jednego rodzaju. Przed rozpoczęciem ładowania należy wyjąć akumulatorki z zabawki! Akumulatorki można ładować tylko pod nadzorem osoby dorosłej! Nie wolno zwierać zacisków przyłączeniowych!

SK - Informácia ohľadom akumulátora:

Nenabíjajte jednorázové batérie! Neotvárajte! Nehádzte do ohňa! Nepoužívajte staré a nové batérie súčasne! Nepoužívajte alkalické, štandardné (zinkovo-uhlíkové) batérie a akumulátory súčasne! Pred začatím nabíjania vyberte batérie z hračky! Batérie je možné nabíjať len pod dohľadom dospelé osoby! Nezvierajte pripojovacie svorky!

NL - Gegevens betreffende de accu:

Laad geen wegwerpbatterij op! Niet openen! Niet in het vuur werpen! Gebruik geen oude en nieuwe batterijen tegelijkertijd. Gebruik geen alkaline batterijen, standaard (zinkkoolstof) of oplaadbare batterijen tegelijkertijd. Verwijder de batterijen uit het speelgoed voordat het wordt opgeladen! Laad de batterijen op enkel onder toezicht van een volwassene! Voorkom kortsluiting van de aansluitingsklemmen!

**DE - Achtung!**

Trennen Sie immer unmittelbar nach Beenden des Ladevorgangs den Akku vom Ladegerät. Trennen Sie das Ladegerät immer unmittelbar nach Abstecken des Akkus von der Spannungsversorgung. Ein eingesteckt lassen des Akkus bzw. des Ladegeräts nach Beenden des Ladevorgangs kann zu Beschädigungen an Akku, Ladegerät oder der Spannungsversorgung führen (Brandgefahr).

GB - Danger!

Always disconnect the battery from the charger immediately after charging. Always disconnect the charger from the power supply immediately after disconnecting the battery. Inserting the rechargeable battery or charger after charging will result in damage to the battery, charger or the power supply (fire hazard).

FR - Attention!

Débranchez toujours après chaque arrêt la batterie du chargeur. Débranchez aussi toujours le chargeur immédiatement après avoir débranché la batterie de l'alimentation. Laissez brancher la chargeur ou la batterie peuvent causer des dommages à la batterie, à votre chargeur ou câble d'alimentation (risque d'incendie).

IT - Attenzione!

Dopo ogni carica è importante di: Scollegare sempre subito la batteria dal caricatore ed il caricatore dalla rete elettrica. Se dopo la carica si lascia collegato l'uno o l'altro può causare danni alla batteria, al caricatore o addirittura alla rete elettrica (pericolo di incendio).

ES - ¡Atención!

Después de cada carga es importante de: Desconectar siempre la batería del cargador y el cargador de la fuente de alimentación. Si después de la carga se deja conectado a uno o otra puede causar daños a la batería, cargador o a la fuente de alimentación (peligro de incendio).

CZ - Varování!

Nabíjecí proces je z důvodu bezpečnosti nutné sledovat dospělou osobou. Po každém nabíjení vždy odpojte nabíječku od elektrické sítě a od baterie. Připojení nabíjecí baterie nebo nabíječky ihned po dokončení nabíjení může vést k poškození baterie, nabíječky nebo elektrické zásuvky (riziko požáru).

PL - Uwaga!

Zaraz po zakończeniu ładowania należy odłączyć model od ładowarki. Zaraz po odłączeniu modelu należy odłączyć ładowarkę od zasilania. Jeżeli po zakończeniu ładowania modelu lub ładowarka nie zostaną odłączone, wtedy może prowadzić to do uszkodzenia modelu, ładowarki lub zasilania (zagrożenie wybuchu pożaru).

NL - Let op!

Trekt de lader uit het model direct als het opladen beëindigd is. Trekt de lader uit het stopcontact onmiddellijk na het loskoppelen van het model. Indien na het laden model of lader worden niet verwijderd, dan kan dit leiden tot beschadiging van het model of voeding (brandgevaar).

SK - Uwaga!

Zaraz po zakończeniu ładowania należy odłączyć model od ładowarki. Zaraz po odłączeniu modelu należy odłączyć ładowarkę od zasilania. Jeżeli po zakończeniu ładowania modelu lub ładowarka nie zostaną odłączone, wtedy może prowadzić to do uszkodzenia modelu, ładowarki lub zasilania (zagrożenie wybuchu pożaru).

DE - Achtung!

Sofern Ihr Modell einen Ein/Aus-Schalter besitzt, schalten Sie das Modell immer unmittelbar nach jedem Einsatz aus. Besitzt Ihr Modell einen herausnehmbaren Akku bzw. eine trennbare Steckverbindung zum Akku, sollte unmittelbar nach jedem Einsatz der Akku vom Modell getrennt werden. Durch versehentliches eingeschaltet lassen oder Akku angesteckt lassen kann der Akku tiefentladen werden. Durch Tiefentladung verliert der Akku an Leistung bzw. kann so stark beschädigt werden, dass ein Laden bzw. Entladen nicht mehr möglich ist bzw. der Akku beim Lade- oder Entladevorgang selbstentzündet kann (Brandgefahr). Versuchen Sie niemals tiefentladene Akkus zu Laden bzw. zu Entladen. Die Spannung des Akkus sollte niemals unter 6 Volt fallen um eine Tiefentladung zu vermeiden. Der vollständig geladene Akku hat eine Spannung von ca. 8,2 Volt. Nach dem Gebrauch sollte der intakte Akku umgehend nach einer Abkühlphase von min. 10 Minuten aber spätestens nach 12h vollgeladen werden um eine anschließende Tiefentladung durch Selbstentladung zu vermeiden. Bei längerem Nichtbenutzen des Akkus bzw. Einlagerung sollte der Akku min. alle 3 Monate auf Spannung (min. 7,8 Volt) bzw. Beschädigung überprüft und gegebenenfalls aufgeladen bzw. entsorgt werden.

GB - Danger!

If your model has an on/ off switch, always turn off the model immediately after each use. If your model has a removable battery or a disconnectable connector to the battery, the battery should be disconnected from the model immediately after each use. The battery can be deep-discharged by accidentally turning it on or by leaving the battery plugged in. By deep discharge the battery it loses power, can be damaged so much that charging or discharging is no longer possible and the battery can ignite itself during charging or discharging (fire hazard). Never attempt to charge or discharge deep-discharge batteries. The voltage of the battery should never be under 6 Volt to avoid a deep discharge. The fully charged battery has a voltage of 8,2 Volt. After usage, the intact battery has to be fully charged after a cooling phase of at least 10 min but not longer than 12 hrs. This is to avoid a deep discharge caused by a self-discharge. When not using or storing the battery it has to be checked at least every three months for voltage (min. 7,8 Volt) or damage and if necessary charged or disposed.

FR - Attention!

Dans la mesure où votre modèle dispose d'un interrupteur marche / arrêt, éteignez votre modèle après chaque utilisation. Si votre modèle dispose d'une batterie amovible et un connecteur séparable pour la batterie, après chaque utilisation la batterie doit être déconnectée du modèle immédiatement. La batterie peut-être totalement déchargée si celui-ci reste allumé lors du chargement et peut être contaminé. Une décharge profonde peut entraîner une perte de la puissance de la batterie et peut ainsi endommager celle-ci, une charge ou décharge est plus possible lorsque la batterie est en charge ou peut entraîner une combustion spontanée (risque d'incendie). Ne tentez jamais de recharger profondément les batteries à charger ou à décharger. La tension de la batterie ne doit jamais être sous 6 Volt pour éviter une décharge profonde. La batterie complètement chargée a une tension d'environ 8,2 Volt. Après utilisation, la batterie intacte doit immédiatement être complètement chargée après une phase de refroidissement de min. 10 minutes, mais au plus tard au bout de 12 heures pour éviter une décharge profonde travers l'auto-décharge. En cas d'inutilisation de la batterie ou du stockage, est nécessaire de vérifier ou rechargés la batterie tous les 3 mois, tension (7,8 Volts min.). En cas de dommages disposer correctement.

IT - Attenzione!

Se il suo modello ha un interruttore On/Off è importante spegnere il modello direttamente dopo ogni utilizzo. Se il modello ha una batteria rimovibile oppure un connettore alla batteria, si deve scollegare subito dopo ogni utilizzo dal modello. Se la batteria rimane accesa oppure rimane collegata essa si può scaricare. Una volta andata in sotto carica la batteria perde potenza o può essere gravemente danneggiata. In questo caso la batteria non si lascia più caricare o scaricare ed esiste il pericolo d'infiammazione (pericolo di incendio). Non provi mai a caricare o scaricare delle batterie sotto carica. La tensione della batteria non deve mai essere sotto 6 Volt per evitare la scariche profonda. La batteria completamente carica ha una tensione di circa 8,2 Volt. Dopo l'uso, la batteria intatta deve essere immediatamente completamente caricata, dopo una fase di raffreddamento di min 10 minuti ma al più tardi dopo 12 ore, per prevenire la scarica profonda attraverso l'auto-scarica. Se la batteria non viene usata oppure messa in stoccaggio è necessario controllare e ricaricata la batteria ogni 3 mesi, tensione (volt 7,8 min.). In caso di danneggiamento della batteria smaltire correttamente.

ES - ¡Atención!

Si su modelo tiene un interruptor On/Off es importante apagar el modelo directamente después de cada uso. Si el modelo tiene una batería extraíble o un conector en la batería, se debe desconectar inmediatamente después de cada uso del modelo. Si se deja encendida la batería o conectada, la batería se puede descargar. Una vez que está descargada la batería pierde la potencia o se puede dañar grave. En este caso la batería ya no puede ser cargada o descargada y hay un peligro de inflamación (peligro de incendio). Nunca intentar de cargar o descargar baterías descargadas profundamente. La tensión de la batería no debe ser menor de 6 Volt para evitar la descarga profunda. La batería completamente cargada tiene una tensión de 8,2 Volt. Después del uso, la batería intacta debe ser inmediatamente completamente cargada, después de una fase de enfriamiento de min 10 minutos pero a más tardar después de 12 horas, para prevenir la descarga profunda a través de la auto-scarica. Si la batería no viene usada o puesta en almacenamiento es necesario controlar y recargar la batería cada 3 meses, tensión (volt 7,8 min.). En caso de daño de la batería desecharla correctamente.

CZ - Pozor.

Pokud je model vybaven zapínáním / vypínáním, je třeba ho po každém použití vypnout. Pokud je model vybaven odnímatelným akumulátorem nebo odpojitelným konektorovým připojením, po každém použití je nutné odpojit akumulátor od modelu. Pokud model náhodou zůstane zapnutý nebo pokud akumulátor nebude odpojen od modelu, akumulátor se zcela vybijí. Úplné vybití akumulátoru způsobí, že akumulátor ztrácí svůj výkon a může se poškodit do takové míry, že nabíjení nebo vybití akumulátoru nebude možné, nebo během procesu nabíjení nebo vybití se samovolně vznítí (nebezpečí vzniku požáru). Nikdy nenabíjejte nebo nevybíjejte zcela vybité akumulátory. Aby se zabránilo úplnému vybití akumulátoru, jeho napětí by nemělo klesnout pod 6 V. Plně nabitý akumulátor má 8,2 Volt. Aby se zabránilo úplnému vybití, po každém použití nechejte akumulátor nabít do plně nabitého stavu. Plně nabití by měla probíhat po čekací době cca. 10 minut po použití a nejdříve do 12 hodin od momentu použití. Pokud akumulátor nebude nepoužívaný delší dobu, je třeba ho zkontrolovat nejméně každé 3 měsíce ohledně správného napětí (min. 7,8 V) a možných poškození. Pokud je to nutné, dobijte nebo zlikvidujte akumulátor.

PL - Uwaga!

Jeżeli model jest wyposażony we włącznik/wyłącznik, wtedy należy wyłączać go bezpośrednio po każdym użyciu. Jeżeli model posiada akumulator, który można wyjmować bądź jest wyposażony w rozłączalne połączenie wtykowe, wtedy, po każdym użyciu, należy odłączyć akumulator od modelu. Jeżeli model zostanie niezamierzanie wyłączony lub jeżeli akumulator nie zostanie odłączony od modelu, wtedy akumulator całkowicie się rozładuje. Przez całkowite rozładowanie akumulacji traci swoją moc bądź może zostać tak bardzo uszkodzony, że ładowanie lub rozładowanie akumulacji nie będzie możliwe lub podczas procesu ładowania lub rozładowywania zapali się samoczynnie (niebezpieczeństwo pożaru). Nigdy nie wolno ładować lub rozładowywać całkowicie rozładowanych akumulacji. W celu uniknięcia całkowitego rozładowania napięcie akumulacji nie powinno nigdy spaść poniżej 6 V. Napięcie w pełni naładowanego akumulacji wynosi ok. 8,2V. W celu uniknięcia całkowitego rozładowania spowodowanego wyładowaniem samoczynnym należy po użyciu całkowicie naładować sprawny akumulator. Pełne naładowanie akumulacji powinno nastąpić po oczekaniu ok. 10 minut od użycia oraz nie później niż po upływie 12 godzin od momentu użycia. W przypadku, gdy akumulator nie będzie używany przez dłuższy okres czasu, wtedy należy sprawdzać go co najmniej co 3 miesiące pod względem prawidłowego napięcia (min. 7,8 V) oraz ewentualnych uszkodzeń. W razie konieczności należy go naładować lub zlikwidować.

NL - Let op!

Schakel het model na elk gebruik onmiddellijk uit. Als de accu na elk gebruik uit het model worden gehaald. De accu kan volledig leeg raken als het model per abuis wordt ingeschakeld of de accu in het model worden niet losgekoppeld. In zo'n geval verliest de accu zijn vermogen of kan zodanig worden beschadigd dat het laden of ontladen van de accu niet meer mogelijk is of tijdens dit proces kan verbranden (brandgevaar). De volledig lege accu's kunnen nooit meer worden opgeladen of ontgeladen. Om de diepe ontleding van de accu te voorkomen, mag de batterijspanning niet onder 6 V komen. De spanning van volledig opgeladen accu is ca. 8,2 V. Om de diepe ontleding veroorzaakt door de zelfontlading van de accu te voorkomen, dient de accu na gebruik volledig te worden opgeladen. De accu dient volledig te worden opgeladen na ca. 10 minuut wachtijd na gebruik en niet later dan 12 uur na gebruik. Als de accu lange tijd niet gebruikt wordt, dient dan ten minste elke 3 maanden op correcte spanning (min. 7,8 V) en op eventuele beschadiging te worden gecontroleerd. Indien nodig op te laden of te verwijderen.

SK - Nebezpečenstvo!

Ak je váš model vybavený vypínačom, vždy ho po každom použití okamžite vypnite. Ak má váš model odnímateľnú batériu alebo odpojiteľný konektor k batérii, batériu je potrebné od modelu odpojiť ihneď po každom použití. Akumulátor sa môže hlboko vybiť náhodným zapnutím alebo ponechaním pripojeného akumulátora. Hlbokým vybitím batéria stráca energiu, môže sa poškodiť natoľko, že nabíjanie alebo vybitie už nie je možné a batéria sa môže počas nabíjania alebo vybitia vznietiť (nebezpečenstvo požiaru). Nikdy sa nepokúšajte nabíjať alebo vybiť hlboko vybité batérie. Napätie batérie by nikdy nemalo byť nižšie ako 6 V, aby sa zabránilo hlbokému vybitiu. Úplne nabitá batéria má napätie 8,2 V. Po použití sa nepoškodená batéria musí úplne nabiť po fáze chladenia trvajúcej najmenej 10 min, ale nie dlhšie ako 12 hod. Je to preto, aby sa zabránilo hlbokému vybitiu spôsobenému samovybitím. Ak sa batéria nepoužíva alebo neskladuje, musí sa aspoň každé tri mesiace skontrolovať jej napätie (min. 7,8 V) alebo poškodenie a v prípade potreby sa musí nabiť alebo zlikvidovať.

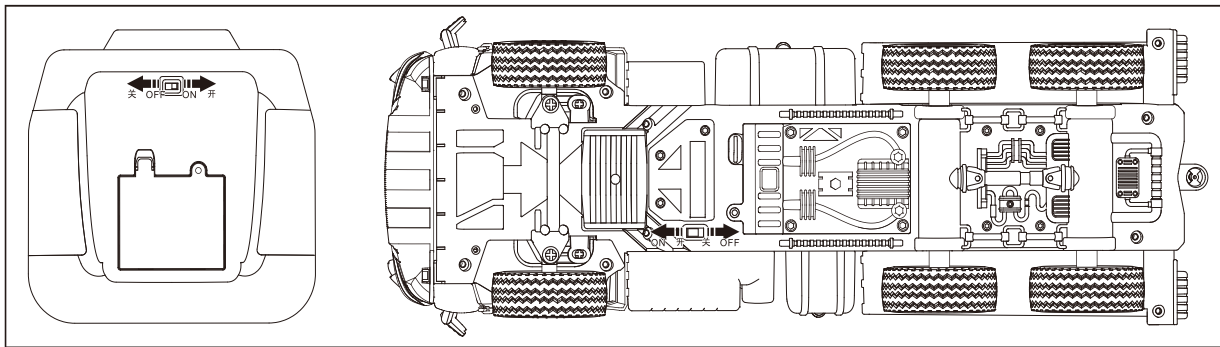

DE - Bindevorgang

Legen Sie zuerst Batterien in den Sender ein, die LED fängt an zu blinken. Schalten Sie nun das Modell ein. Bei erfolgreicher Bindung hört die LED am Sender auf zu blinken. Achten Sie bei dem Betrieb mehrerer Modelle auf die richtige Bindung. Immer ein Modell nach dem anderen Binden

GB - Binding process

First, insert batteries into the transmitter, the LED starts to blink. Now turn on the model. If the binding is successful, the LED on the transmitter stops flashing. When operating multiple models, make sure that you have the right binding. Always connect one model after another.

FR - Procédure

Insérez d'abord les piles dans l'émetteur, la LED se met à clignoter. Allumez maintenant le modèle. Si la liaison est réussie, la DEL de l'émetteur cesse de clignoter. Lors de l'utilisation de plusieurs modèles, s'assurer que la reliure est correcte. Toujours un modèle après l'autre.

IT - Processo di collegamento

Per prima cosa inserire le batterie nella trasmittente, il LED inizierà a lampeggiare. Ora accendere il modello. Se il binding ha successo, il LED sulla trasmittente smette di lampeggiare. Quando si utilizzano più modelli, accertarsi del binding corretto. Fare il binding sempre un modello dopo l'altro.

DE - Lithium-Akkusicherheitshinweise

Durch die hohe Energiedichte (bis zu 150Wh/kg) sind die Zellen nicht ungefährlich und bedürfen einer besonderen Sorgfalt! Die Firma JAMARA schließt daher ausdrücklich jegliche Haftung für Schäden aus, die durch den fehlerhaften Umgang mit den Lithium-Polymer-Zellen entstehen.

- Bei unsachgemäßer Verwendung des Akkus besteht Brand- oder Verätzungsgefahr.
- Überladen, zu hohe Ströme, oder Tiefentladen zerstört die Zelle.
- Vor mechanischer Belastung (Quetschen, Drücken, Biegen, Bohren) schützen.
- Akkus keinesfalls öffnen oder aufschneiden, nicht ins Feuer werfen, von Kindern fernhalten.
- Behandeln Sie beschädigte oder auslaufende Akkus mit äußerster Vorsicht. Es können Verletzungen oder Schäden am Gerät entstehen.
- Akkus auf keinen Fall kurzschließen und immer auf die richtige Polung achten
- Akkus vor Hitzeeinwirkung über 65°C schützen, fern von heißen Teilen (z. B. Auspuff) montieren.
- Vor der Lagerung (z. B. im Winter) die Akkus laden - nicht im entladenen und nicht im vollgeladenen Zustand lagern! Bei längerer Lagerzeit sollte der Ladezustand gelegentlich kontrolliert werden.
- Der Inhalt der Zelle ist schädlich für Haut und Auge.
- Nach Hautkontakt mit viel Wasser abspülen und benetzte Kleidung ablegen.
- Nach Augenkontakt mit viel Wasser abspülen und einen Arzt konsultieren.

Sollte die Zelle sich überhitzen, aufblähen, rauchen oder brennen, darf dieses nicht mehr berührt werden. Halten Sie Sicherheitsabstand und stellen Sie geeignete Löschmittel bereit (kein Wasser Explosionsgefahr, gut trockener Sand, Feuerlöscher, Löschdecken, Salzwasser).

GB - Safety precautions for Lithium battery

Because of the high power compactivity (up to 150 Wh/kg) the cells are quite dangerous and need special care! The company Jamara excludes explicitly, all types of liability for damages, that can occur when using the Lithium-Polymer-Cells inadequate.

- When using the battery incorrect there is a risk of getting fire or acid-injuries.
- Overcharging, too high power, or discharging at low level destroys the cell.
- Protect from mechanical stress (squeezing, pushing, bending, drilling).
- Never open or cut batteries, do not throw into fire, keep away from children.
- Handle damaged or leaking battery with care. Injuries or damages to the product can occur.
- Under no circumstance short-circuit the device and always watch out for correct polarity.
- Protect batteries from heat above 65 °C, mount away from hot objects (for example exhaust pipe).
- Before storing batteries (for example in the winter) charge the battery. Do not store in fully charged or in non charged state!
- The contents of the cell is harmful for skin and eye.
- If the content comes into contact with skin, clean with plenty of water and take off moisted clothes.
- If the content comes into contact with the eyes, clean with plenty of water and consult a doctor.

If the cell overheats, swells, burns or smoke is coming from it, do not touch it under any circumstances. Keep away in a safe distance and prepare adequate extinguishing agents such (No water explosion, well dry sand, fire extinguishers, fire blanket, salt water).

ES - Proceso de conexión

Primero inserte las pilas en la emisora, el LED empezará a parpadear. Ahora encienda el modelo. Si el binding tiene éxito, el LED en la emisora dejará de parpadear. Cuando utilice varios modelos, asegúrese de que el binding sea correcta. Hacer el binding siempre un modelo tras otro.

CZ - Upozornění !

Nejdříve vložte baterie do ovladače – LED kontrolka začne blikat. Nyní zapněte model. Jakmile je spárování dokončené, LED kontrolka přestane na ovladači blikat. Pokud používáte více modelů, vždy se ujistěte, že konkrétní model máte spárovány s ovladačem. Vždy připojte pouze jeden model.

PL - Proces wiązania

Najpierw wóź baterie do nadajnika, dioda LED zacznie migać. Teraz włącz model. Jeśli wiązanie zakończyło się sukcesem, dioda LED na nadajniku przestanie migać. Podczas pracy z wieloma modelami, upewnij się, że masz właściwe wiązanie. Zawsze podłączaj jeden model po drugim.

NL - Binden proces

Plaats eerst batterijen in de zender, de LED begint te knipperen. Zet nu het model aan. Als de binding gelukt is, stopt de LED op de zender met knipperen. Wanneer u meerdere modellen gebruikt, let er dan op dat u de juiste binding heeft. Sluit altijd het ene model na het andere aan.

SK - Proces viazania

Najprv vložte batérie do vysielača, LED začne blikať. Teraz zapnite model. Ak je viazanie úspešné, LED dióda na vysielači prestane blikať. Pri prevádzke viacerých modelov sa uistite, že máte správne viazanie. Vždy pripájajte jeden model za druhým.

FR - Consignes de sécurité de la accu Lithium

De part leur énorme densité énergétique (jusqu'à 150Wh/Kg), les éléments Lithium ne sont pas sans dangers et nécessitent un soin accru! De ce fait, la société Jamara décline toute garantie pour les dégâts qui peuvent résulter d'une utilisation non conforme des éléments Lithium.

- Une utilisation non conforme peut déclencher un incendie ou des brûlures acides.
- Surcharge, des courants trop élevés ou une trop grande décharge détruisent les éléments.
- Protégez les éléments contre des chocs mécaniques (pincement, pression, torsion, perçage).
- N'ouvrez ou ne découpez en aucun cas les accus, ne les jetez pas dans le feu, et tenez les à bonne distance des enfants.
- Manipulez les éléments endommagés avec énormément de précautions. Des brûlures acides ou des dommages sur l'appareil. Sont à craindre.
- Ne court-circuitez en aucun cas les accus et veillez à toujours respecter la bonne polarité.
- Protégés les accus d'une température au-dessus de 65°C et éloignez ceux-ci de corps chauffants (par ex.: pots d'échappements).
- Chargez les accus avant stockage (par ex.: en hivers). Ceux-ci ne doivent pas être ni dans un état déchargé ni pleinement chargé.
- Le contenu des éléments est très dangereux pour les yeux et peau.
- Après un contact avec la peau, rincez la zone avec beaucoup d'eau et enlevez les vêtements touchés.
- Après un contact avec les yeux, rincez avec beaucoup d'eau et consultez un médecin.

Si les éléments venaient à surchauffer, gonfler ou prendre feu, il ne surtout plus les toucher. Tenez-vous à bonne distance de celles-ci et cherchez un extincteur adapté (Pas l'eau (risque d'explosion), ainsi le sable sec, extincteur, l'eau salée).

IT - Sicurezza della batteria litio

Dovuto al grande carico energetico (fino a 150 KW/h le batterie Litio non vanno sottovalutate e prese alla leggera, ma richiedono una particolare cura. Per questo JAMARA e.K. declina ogni responsabilità sull'impiego di queste batterie e dai danni che potrebbero derivare dal loro utilizzo.

- Un uso non appropriato di queste batterie può provocare incendi. E relative ustioni.
 - I sovraccarichi ad alta intensità o le scariche profonde possono danneggiarle.
 - Evitate le sollecitazioni meccaniche (schiacciare, piegare, forare.)
 - Non aprite, non gettate nel fuoco e non lasciate vicino ai bambini
 - Manipolate con molta attenzione le batterie danneggiate o con perdita di liquido. Possono causare danni alle apparecchiature
 - Non cortocircuitatele e verificate sempre che la polarità sia corretta.
 - Verificate che non sorpassino mai i 65°C e non montatele vicino a fonti di calore (tubi di scarico dei motori o simili)
 - Prima di metterle via per una sosta nel loro impiego, caricatele solo a metà. Non conservatele mai a pieno carico. Durante il periodo di conservazione controllatele periodicamente.
 - Il liquido contenuto nelle batterie è dannoso per la pelle e per gli occhi.
 - In caso di contatto con gli occhi, lavate abbondantemente con acqua e consultate il medico
 - In caso di contatto con la pelle, lavate con acqua e togliete immediatamente i vestiti che si siano
- In caso che il pacco batterie si dovrebbe riscaldare troppo rapidamente, gonfiarsi, fumare o prendere fuoco non la prendete nelle mani e non toccatela. Mantenete una distanza di sicurezza e in caso di incendio, spegniarla con polvere antifuoco oppure con sabbia (No, acqua, pericolo di esplosione, sabbia asciutta, estintore, coperta anti incendio, acqua di mare).**

ES - Seguridad de la batería litio

¡Debido a su densidad energética (hasta 150Kw/Kg.), los elementos no son inofensivos y necesitan de unos cuidados mínimos! La empresa Jamara e. K., de manera explícita, declina cualquier responsabilidad sobre los daños causado o derivados, por un manejo erróneo de las baterías Litio.

- Una utilización inapropiada conlleva riesgo de lesiones y/o incendios.
- Los elementos se dañarán por sobrecargas, corrientes muy altas, o descargas profundas.
- Proteja las baterías de golpes, dobleces, perforaciones, tensiones, etc.
- Bajo ningún concepto las abra o corte, no las arroje al fuego, manténgalas lejos del alcance de los niños.
- Si están oxidadas o pierden electrolitos, manéjelas con mucho cuidado. Pueden estropear el dispositivo o causarle lesiones.
- Nunca las cortocircuite, respetando en todo momento la polaridad.
- No permita que se calienten a más de 65°C, aléjelas de partes calientes (P. Ej., la salida del escape).
- Carguelas antes de guardarlas (p.ej., en invierno) - ¡No las guarde descargada ni tampoco a plena carga! Controle regularmente el nivel de carga durante los períodos de almacenamiento prolongados.
- El contenido de los elementos es dañino para la piel y los ojos.
- Si entra en contacto con la piel, lávese con agua y quítese la ropa usada.
- En contacto con los ojos, enjuáguese con abundante agua y visite al médico.

En caso de sobrecalentamiento de la batería, o cuando se infla, humea o empieza a quemarse, ya no debe tocarse de ningún modo. Por favor mantenga una distancia de seguridad y ponga a disposición agentes para extinción adecuados (No hay peligro de explosión en el agua, arena seca, extintores, mantas, agua salada).

CZ - Upozornění k bezpečnosti baterie

Protože má baterie vysoký výkon (až do 150 Wh/kg) mohou být články nebezpečné a vyžadují zvláštní péči! Společnost Jamara vylučuje explicitně, všechny typy odpovědnosti za škody, které mohou nastat při nesprávném používání Lithium-Polymer-článků.

- Při nesprávném použití baterie hrozí nebezpečí vzplanutí nebo poleptání kyselinou.
- Nadměrné nabíjení, vyšší energie nebo vybíjení na velmi nízkou úroveň může baterii zničit.
- Chraňte před mechanickým tlakem (ohybem, zatížením, vrtáním).
- Nikdy baterii neotvírejte nebo nerozřezávejte, nevhazujte do ohně, uchovávejte mimo dosah dětí.
- Zacházejte opatrně s poškozenou nebo s baterií, ze které uniká elektrolyt. Může dojít k poranění nebo ke škodám.
- Za žádných okolností nezkratujte obvody přístroje a vždy pečlivě kontrolujte polaritu.
- Chraňte baterie před teplotou nad 65 °C, chraňte je před horkými objekty (např. výfuky).
- Před uložením baterií (např. na zimu) baterie nabíjete. Neukládejte je v stavu plného nabití nebo naopak nenabíjete!
- Obsah baterie je škodlivý pro vaši pokožku a oči.
- Jestliže dojde ke kontaktu vaší pokožky s obsahem baterie, omyjte ji dostatečným množstvím vody a případně si sundejte si zasažený oděv.
- Jestliže se dostane obsah baterie do kontaktu s vašimi očima, vypláchnete je dostatečným množstvím vody. Konzultujte s lékařem.

Pokud dojde k přehřátí článku baterie, dojde k vyduť, vznítí se a bude z ní vycházet kouř, za žádných okolností se jí nedotýkejte. Mějte ji v bezpečné vzdálenosti a připravte si odpovídající hasicí prostředky jako (nepoužívejte vodu- hrozí exploze, suchý písek, hasicí přístroj, kryt pro udušení ohně, slanou vodu).

PL - Wytyczne bezpieczeństwa dt. akumulatora litowych

Ze względu na dużą gęstość energii (do 150 Wh/kg) ogniwa nie są nieszkodliwe i wymagają szczególnej starannej obsługi. Firma JAMARA nie ponosi odpowiedzialności z tytułu szkód powstałych w wyniku złego postępowania z ogniwami litowo-polimerowymi.

- W przypadku niewłaściwego zastosowania akumulatora zachodzi ryzyko powstania pożaru lub spazzenia środkiem żrącym.
- Przeladowanie, zbyt wysoka wartość prądu lub głębokie rozładowanie niszczy ogniwo.
- Chronić przed mechanicznym obciążeniem (zmiżdżenie, ściśnięcie, zgłębienie, przewiercenie).
- Pod żadnym pozorem nie wolno otwierać lub rozcinać akumulatora, nie wrzucać w ogień, chronić przed dostępem dzieci.
- Należy postępować z wyjątkową ostrożnością z uszkodzonymi akumulatorami lub akumulatorami z wyciekami. Może dojść do skaleczeń lub uszkodzenia urządzenia.
- W żadnym wypadku nie można doprowadzić do powstania zwarcia w akumulatorze, należy zawsze uważać na prawidłową biegunowość.
- Należy chronić akumulator przed oddziaływaniem temperatury powyżej 65°C, montować z dala od gorących części (np. wydech).
- Przed składowaniem naładować akumulator (np. zimą) – nie składować w rozładowanym lub w pełni naładowanym stanie! W przypadku dłuższego okresu składowania powinien być okazjonalnie sprawdzany stan naładowania.
- Zawartość ogniw jest szkodliwa dla skóry oraz oczu.
- Po kontakcie ze skórą przepłukać dużą ilością wody oraz zdjąć mokre ubranie.
- Po kontakcie z oczami przepłukać dużą ilością wody i skonsultować się z lekarzem.

Nie należy dotykać przegrzanego, spęczniałego, zadymionego lub palącego się ogniwa. Należy zachować odstęp bezpieczeństwa oraz przygotować stosowny środek gaszący (nie woda – zagrożenie eksplozją, dobrze wysuszony piasek, gaśnice przeciwpożarowe, koce gaśnicze, solanka).

NL - Veiligheidsmaatregelen voor lithiumbatterijen

De hoge energiedichtheid (tot 150Wh/kg) van de cellen is gevaarlijk en ze hebben bijzondere zorg nodig! Er wordt door Jamara geen aansprakelijkheid voor schade aanvaard veroorzaakt door onjuist gebruik van Lithium-Polymeer cellen.

- Bij onjuist gebruik van de batterij kunnen brand en brandwonden ontstaan.
- Niet overladen.
- Te diep ontladen leidt tot vernietiging van de cel.
- Tegen mechanische belasting beschermen (niet doorboren, snijden, plooiën of pletten).
- De batterijen nooit opensnijden of openen. De batterijen niet blootstellen aan vuur of direct zonlicht. Houd de batterijen buiten het bereik van kinderen.
- Behandel beschadigde of lekkende batterijen voorzichtig. Er kan letsel of schade aan het toestel ontstaan.
- De aansluitpunten mogen niet worden kortgesloten. Zorg dat de batterijen altijd met de polen in de juiste richting worden geplaatst.
- Stel de batterijen niet bloot aan temperaturen boven +65 °C. Plaats de batterijen nooit naast warme motoren, verwarming.
- Als u het product langere tijd niet gebruikt (bijv. 's winters), moet u de batterijen uit de afstandsbediening nemen om beschadigingen door lekkende batterijen te voorkomen.
- Na een langere opslag dienen de batterijen voor gebruik weer te worden geladen.
- De inhoud van de cel is schadelijk voor huid en ogen.
- Na aanraking met de huid onmiddellijk wassen met veel water en onmiddellijk alle verontreinigde kleding verwijderen.
- Bij aanraking met de ogen met stromend water spoelen en deskundig medisch advies opvragen.

U mag de cel niet aanraken in geval van brand, overhitting enz. Blijf op een veilige afstand van de cel en zet het nodige blusmiddel klaar (geen water - explosiegevaar, droog zand, brandblussers, branddekens, zout water).

SK - Bezpečnostné opatrenia pre lítiové batérie

Vzhľadom na vysokú energetickú kompaktnosť (až 150 Wh/kg) sú články pomerne nebezpečné a vyžadujú si osobitnú starostlivosť! Spoločnosť Jamara výslovne vylučuje všetky druhy zodpovednosti za škody, ktoré môžu vzniknúť pri používaní lithium-polymerových článkov.

- Pri nesprávnom používaní batérie hrozí riziko požiaru alebo poranenia kyselinou.
- Prebíjanie, príliš vysoký výkon alebo vybíjanie na nízkej úrovni ničí článok.
- Chráňte pred mechanickým namáhaním (stláčanie, tlačenie, ohýbanie, vŕtanie).
- Batérie nikdy neotvárajte ani nerozrezávajte, nevhadzujte do ohňa, držte mimo dosahu detí.
- S poškodenou alebo vytekajúcou batériou zaobchádzajte opatrne. Môže dôjsť k poraneniu alebo poškodeniu výrobku.
- V žiadnom prípade zariadenie neskratujte a vždy dbajte na správnu polaritu.
- Batérie chráňte pred teplom vyšším ako 65 °C, montujte mimo horúcich predmetov (napríklad výfukového potrubia).
- Pred uskladnením batérií (napríklad v zime) batérie nabite. Neskladujte plne nabité alebo v nenabitom stave!
- Obsah článku je škodlivý pre pokožku a oči.
- Ak sa obsah dostane do kontaktu s pokožkou, očistite ju veľkým množstvom vody a vyčistite navlhčený odev.
- Ak sa obsah dostane do kontaktu s očami, vyčistite ich veľkým množstvom vody a vyhľadajte lekára.

Ak sa článok prehrieva, opúcha, páli alebo z neho vychádza dym, v žiadnom prípade sa ho nedotýkajte. Držte sa ďalej v bezpečnej vzdialenosti a pripravte si vhodné hasiace prostriedky, ako napríklad (žiadny výbuch vody, dobre suchý piesok, hasiace prístroje, požiarna prikrývka, slaná voda).

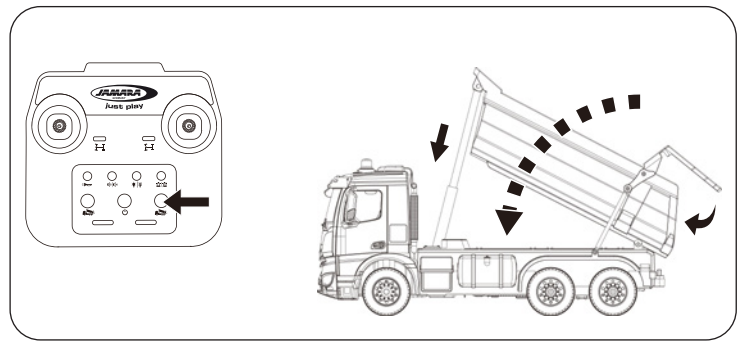
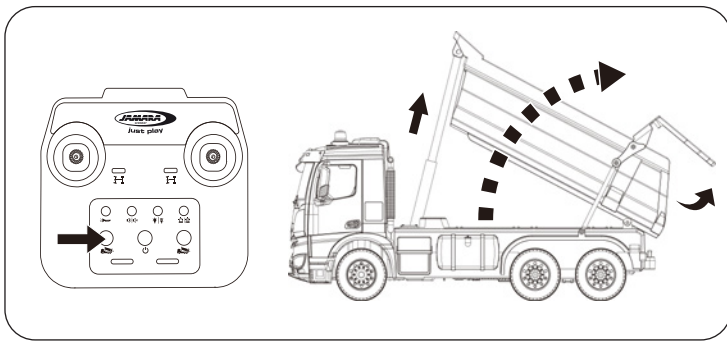
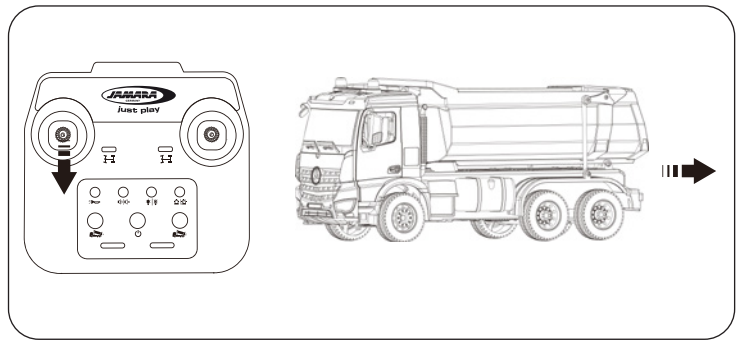
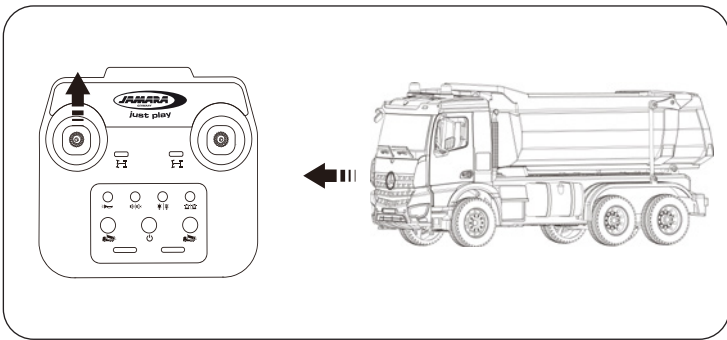
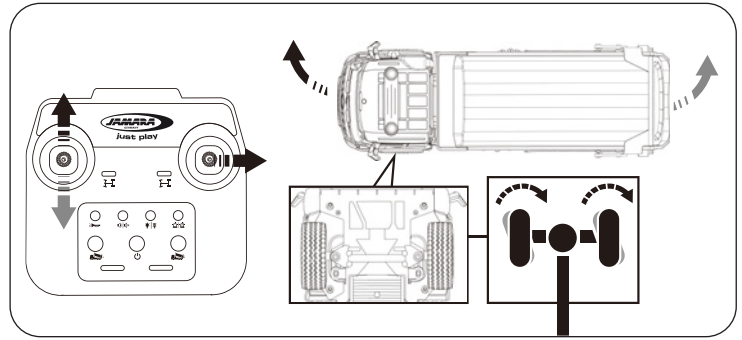
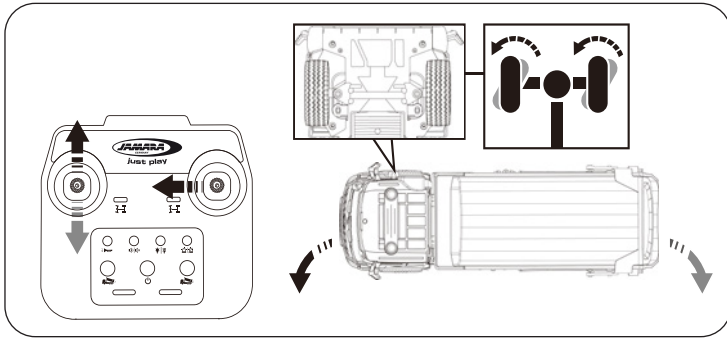
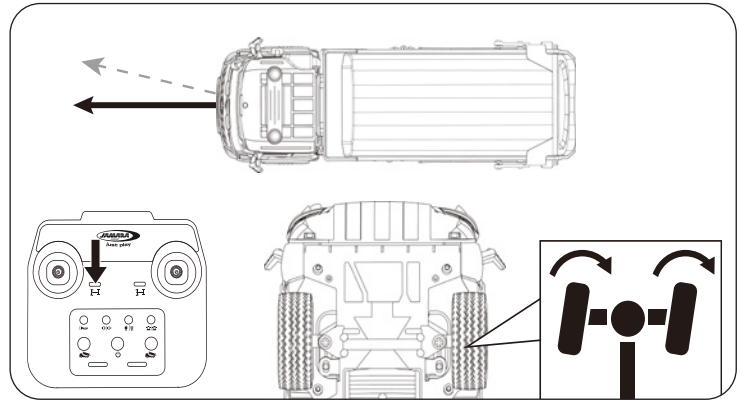
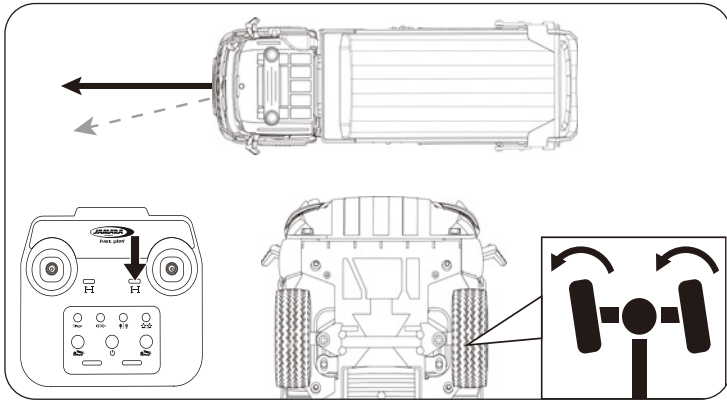

DE - Sicherheitsmaßnahmen
GB - Safety Notes



- DE** - Halten Sie Ihre Hände von beweglichen Teilen fern.
- GB** - Keep hands away from moving parts.
- FR** - Garder vos mains hors de portées des pièces mobiles.
- IT** - Tenere le mani lontane dalle parti in movimento.
- ES** - Mantenga las manos alejadas de las piezas móviles.
- CZ** - Držte se v bezpečné vzdálenosti od pohyblivých se částí modelu.
- PL** - Trzymać ręce z daleka od poruszających się elementów.
- NL** - Houd uw handen uit de buurt van bewegende delen.
- SK** - Nedotýkajte sa pohyblivých častí.

FR - Consignes de sécurité
IT - Precauzioni



- DE** - Von Kindern fernhalten. Enthält verschluckbare Kleinteile.
- GB** - Keep away from Children. Contains small parts which can be swallowed.
- FR** - Tenez les enfants éloignés. Contient de petites pièces facilement avalables.
- IT** - Tenere i bambini lontano. Contiene pezzi piccoli.
- ES** - Mantenga el lejos de los niños. Contiene piezas pequeñas.
- CZ** - Uchovávejte mimo dosah dětí. Obsahuje malé, polknutelné části.
- PL** - Należy chronić przed dziećmi. Zawiera małe elementy możliwe do połknięcia.
- NL** - Niet aan kleine kinderen geven. Het bevat kleine onderdelen die kunnen worden ingeslikt.
- SK** - Chránite pred dosahom detí. Obsahuje malé časti, ktoré je možné prehltnúť.

ES - Recomendaciones de seguridad
CZ - Bezpečnostní opatření

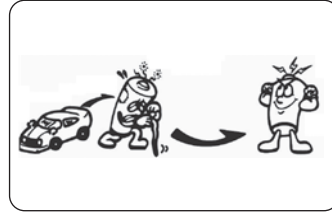

- DE** - Sind die Batterien leer, wechseln Sie sie aus.
- GB** - The batteries are nearly empty, replace the batteries.
- FR** - Si ce les piles sont vides, changez ceux-ci.
- IT** - Controllare il stato delle batterie, potrebbero essere scariche.
- ES** - Las pilas estarán agotadas, sustituya las pilas por otras nuevas.
- CZ** - Pokud jsou baterie prázdné, vyměňte je.
- PL** - Jeśli baterie są wyczerpane, to należy je wymienić.
- NL** - Indien de batterijen leeg zijn, moeten deze worden vervangen.
- SK** - Ak sú batérie vybité, musia byť vymenené.

PL - Środki bezpieczeństwa
NL - Veiligheidsmiddelen
SK - Bezpečnostné opatrenia

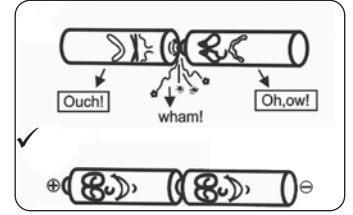

- DE** - Auf Polarität achten!
- GB** - Pay attention to the polarity!
- FR** - Prêter attention aux la polarité!
- IT** - Prestare attenzione alla polarità!
- ES** - Preste atención a la polaridad!
- CZ** - Dbejte na polaritu!
- PL** - Należy zwrócić uwagę na biegunowość!
- NL** - Op de polariteit letten!
- SK** - Dávajte pozor na polaritu!



- DE** - Auf die Frequenzen in Ihrem Umfeld achten!
- GB** - Pay attention to the frequencies in your environment!
- FR** - Faites attention aux fréquences dans votre environnement!
- ES** - Preste atención a las frecuencias en su entorno!
- IT** - Prestare attenzione alle frequenze nel proprio ambiente!
- CZ** - Dávajte pozor na frekvence ve Vašem okolí!
- PL** - Należy zwrócić uwagę na częstotliwości w naszym otoczeniu!
- NL** - Op de frequentie in de omgeving letten!
- SK** - Dávajte pozor na frekvenciu vo vašom prostredí!



- DE** - Betreiben Sie das Modell nicht bei Regen, Schnee, Nässe oder Sand.
- GB** - Do not drive in rain, snow, wetness or sand.
- FR** - Ne pas conduire sous la pluie, la neige, humidité ou sable.
- IT** - Non guidare sotto la pioggia, neve, umidità o sabbia.
- ES** - No conduzca bajo la lluvia, la nieve, humedad o arena.
- CZ** - Nepoužívejte model za deště, sněhu, mokra nebo v písku.
- PL** - Nie należy korzystać z modelu na deszczu, na śniegu, na mokrej powierzchni oraz na piasku.
- NL** - Het model mag niet worden gebruikt in de regen, sneeuw en op natte grond of zandgrond.
- SK** - Nepoužívajte model v daždi, v snehu, na mokrom povrchu a piesku.



- DE** - Nicht auf befahrenen Straßen und Plätzen fahren.
- GB** - Never drive on roads or areas used by real vehicles.
- FR** - Ne roulez jamais sur la voie publique ou des endroits fréquentés.
- IT** - Non giocare sulle strade comuni.
- ES** - No utilice en calles o plazas transitadas.
- CZ** - Nejezděte na rušných ulicích a místech.
- PL** - Nie należy jeździć na ulicach i placach (z ruchem drogowym).
- NL** - Niet op drukke straten en pleinen rijden.
- SK** - Nejazdite na uliciach a námestiach (s prevádzkou).



- DE** - Fahren Sie nie außerhalb der Reichweite Ihrer Fernsteuerung.
- GB** - Never run out of the reach of your remote control.
- FR** - Laissez jamais celle-ci sortir de la portée de votre émetteur.
- IT** - Non utilizzare il modello fuori la portata della trasmittente.
- ES** - No conduzca más allá del alcance de su emisora.
- CZ** - Nejezděte na rušných ulicích a místech.
- PL** - Nigdy nie należy jeździć poza zasięgiem pilota zdalnego sterowania.
- NL** - Rijd nooit buiten het bereik van uw afstandsbediening.
- SK** - Nikdy nejazdite mimo dosah diaľkového ovládania.



- DE** - Nicht direkter Sonnenbestrahlung oder Wärme aussetzen.
- GB** - Do not leave in very strong sunlight.
- FR** - N'exposez jamais votre modèle directement aux rayons du soleil.
- IT** - Non esporre il modello sotto il sole oppure nel caldo.
- ES** - No exponga el modelo a los rayos solares directos o fuentes de calor.
- CZ** - Pryč od přímého slunečního záření nebo tepla vystaví.
- PL** - Z dala od bezpośredniego światła słonecznego lub ciepła wystawiać.
- NL** - Niet blootstellen aan direct zonlicht of hitte.
- SK** - Nevystavujte ich priamemu slnečnému žiareniu alebo Vystavíť teplu.



- DE** - Verschmutzungen mit einem feuchten Tuch entfernen.
- GB** - Clean by using a damp cloth.
- FR** - Essuyez la boue avec un tissu humide.
- IT** - L'inquinamento possono essere rimossi con un panno umido.
- ES** - Polución se puede eliminar con un paño húmedo.
- CZ** - Znečištění odstraňujte vlhkým hadříkem.
- PL** - Zanieczyszczenia należy usuwać a pomocą wilgotnej ściereczki.
- NL** - Verontreinigingen moeten worden verwijderd met een vochtige doek.
- SK** - Znečistenia by mali byť odstránené vlhkou handričkou.



- DE** - Batterien/Akku niemals im Modell lagern.
- GB** - Store batteries/battery packs separately when not in use.
- FR** - La piles/accu ne doit jamais être stockée dans la modèle.
- IT** - Conservare le batterie/ accumulatore separatamente quando non sono in uso.
- ES** - Sacar siempre las batería/ acumulador y guardarlo por separado.
- CZ** - Baterie/Akumulátory nikdy neskladujte v modelu.
- PL** - Nigdy nie należy przechowywać baterii/ akumulatorów w modelu.
- NL** - Batterijen/ accu's niet in het model bewaren.
- SK** - Depozitovať separát bateriile pe perioada de neutilizare a produsului.

**DE - Entsorgungshinweise**

Batterien und Akkumulatoren dürfen nicht im Hausmüll entsorgt werden sondern müssen getrennt entsorgt werden. Sie sind verpflichtet, Altbatterien der fachgerechten Entsorgung (getrennte Sammlung) zuzuführen. Nach Gebrauch können Sie Batterien unentgeltlich im Handelsgeschäft zurückgeben. Nachdem Batterien Stoffe enthalten, die reizend wirken, Allergien auslösen können oder hochreaktiv sind, ist die getrennte Sammlung und ordnungsgemäße Verwertung wichtig für die Umwelt und Ihre Gesundheit. Sofern die Batterien unterhalb der durchgestrichenen Abfalltonne auf Rädern mit einem chemischen Zeichen Hg, Cd oder Pb gekennzeichnet ist, bedeutet dies, dass diese mehr als 0,0005 % Quecksilber (Hg), mehr als 0,002 % Cadmium (Cd) oder mehr als 0,004 % Blei (Pb) enthält.

GB - Disposal restrictions

Batteries and accumulators must not be disposed of in domestic waste. You are obliged to dispose of batteries (separate collection) appropriately. After use you can return batteries free of charge to the retail store. As batteries contain substances that can be irritant, can cause allergy and are highly reactive, separate collections and proper recycling is important to the environment and to your health. If the batteries are marked with a chemical symbol Hg, Cd or Pb below the crossed-out waste bin on wheels it refers to that more than 0.0005% of mercury (Hg), more than 0.002% of cadmium (Cd) or more than 0.004% Lead (Pb) is included.

FR - Consignes de recyclage

Les piles et les accumulateurs ne doivent strictement pas être jetés avec les ordures ménagères, mais doivent être jetés séparément. Vous êtes tenues de déposer vos piles usagées dans les centres communaux de collecte (collecte sélective). Après tout utilisation, vous avez la possibilité de retourner vos piles gratuitement chez des commerçants. Dès lors que les piles contiennent des substances qui peuvent causer des irritations et pouvant provoquer des allergies, il est recommandé d'effectuer la collecte et le recyclage comme recommandé, ce qui est très important pour l'environnement et votre santé. Dans la mesure où vous visualiser un symbole de poubelle avec roulettes et une croix, mis en évidence avec un symbole chimique Hg, Cd ou Pb, cela signifie que ces piles contiennent plus de 0,0005% de mercure (Hg), plus de plus de 0,002% de cadmium (Cd), ou plus de 0,004% de plomb (Pb).

IT - Istruzioni per lo smaltimento

Batterie e gli accumulatori non devono essere smaltiti nei rifiuti domestici, ma devono essere smaltiti separatamente. Siete obbligati di eseguire lo smaltimento professionale delle batterie vecchie (raccolta differenziata). È possibile restituire le batterie dopo l'uso gratuitamente nelle attività commerciali. Dato che le batterie contengono delle sostanze, che provocano irritazione, possono causare allergie o sono altamente reattivi, la raccolta differenziata e il riciclaggio sono importanti per l'ambiente e la sua salute. Se le batterie, a disotto del "bidone a ruote cancellato" sono segnati con un simbolo chimico Hg, Cd o Pb, significa che questi contengono più di 0,0005 % Mercurio (Hg), più di 0,002 % Cadmio (Cd) o più di 0,004 % Piombo (Pb).

ES - Notas sobre el reciclado

Baterías y acumuladores no deben desecharse en la basura doméstica, pero se deben desechar de forma separada. Usted está obligado, a realizar la eliminación profesional de las baterías viejas (recogida selectiva). Es posible devolver las baterías después de su uso de forma gratuita en las actividades comerciales. Dado que las baterías contienen sustancias que causan irritación, pueden causar alergias o son altamente reactivos, la recogida selectiva y el reciclaje son importantes para el ambiente y su salud. Si las baterías, por debajo del "bidón con ruedas borrado" están marcados con un símbolo químico, Hg, Cd o Pb, significa que contiene más de un 0,0005 % de Mercurio (Hg), más de 0,002 % de Cadmio (Cd) o más de 0,004 % de Plomo (Pb).

CZ - Informace týkající se likvidace

Baterie a akumulátory se nesmí vyhazovat spolu s komunálním odpadem, ale je nutné je likvidovat zvlášť. Uživatel je povinen likvidovat použité baterie v souladu s předpisy (samostatný sběr odpadů). Po použití je možné baterie zdarma odevzdat v obchodě. Baterie obsahují látky, které působí dráždivě, mohou způsobit alergické reakce a jsou velmi reaktivní, proto je samostatný sběr a využití v souladu s předpisy velmi důležité pro životní prostředí a Vaše zdraví. Pokud baterie, pod přeškrtnutým odpadkovým košem na kolečkách, jsou označeny chemickým symbolem Hg, Cd nebo Pb, to znamená, že obsahují více než 0,0005% rtuti (Hg), více než 0,002% kadmia (Cd) nebo více, než 0,004 % olova.

PL - Informacje dotyczące utylizacji

Baterii i akumulatorów nie wolno wyrzucać z odpadami z gospodarstw domowych lecz należy usuwać je oddzielnie. Użytkownik jest zobowiązany do usuwania zużytych baterii zgodnie z przepisami (oddzielna zbiórka odpadów). Po zużyciu można zwrócić baterie nieodpłatnie w sklepie. Baterie zawierają substancje które działają drażniąco, mogą wywoływać alergię i są wysoce reaktywne, dlatego oddzielna ich zbiórka i ich wykorzystanie zgodnie z przepisami są ważne dla środowiska i Państwa zdrowia. Jeżeli baterie, poniżej przekreślonego kosza na odpady na kółkach, oznaczone są znakiem chemicznym Hg, Cd lub Pb, oznacza to, że zawierają one więcej niż 0,0005% rtęci (Hg), więcej niż 0,002% kadmu (Cd) lub więcej niż 0,004% ołowiu.

NL - Informatie over de afvalverwerking

Batterijen en accu's mogen niet met het gewone huisvuil weggegooid worden, maar moeten apart worden verwijderd. De eindgebruiker moet de gebruikte batterijen in overeenstemming met de procedures ontdoen (gescheiden inzameling van afval). Na gebruik kan de batterij kosteloos in de winkel worden teruggegeven. De batterijen bevatten stoffen die irriterend zijn, kunnen allergieën veroorzaken en zijn zeer reactief, moeten om die reden afzonderlijk worden ingezameld en in overeenstemming met de bepalingen betreffende het milieu en de gezondheid worden gebruikt. Wanneer de batterijen onder het symbool van de doorkruiste afvalbak met wielen, met chemisch symbool Hg, Cd en Pb zijn gemarkeerd, geeft dat aan dat ze meer dan 0,0005% kwik (Hg), meer dan 0,002% cadmium (Cd) of meer dan 0,004% lood bevatten.

SK - Informácie týkajúce sa likvidácie

Baterie a akumulátory sa nesmú vyhazovať spolu s komunálnym odpadom, ale je nutné ich likvidovať zvlášť. Užívateľ je povinný likvidovať použité batérie v súlade s predpismi (samostatný zber odpadov). Po použití je možné batérie zadarmo odovzdať v obchode. Batérie obsahujú látky, ktoré pôsobia dráždivo, môžu spôsobiť alergické reakcie a sú veľmi reaktívne, preto ich samostatný zber a využitie v súlade s predpismi sú dôležité pre životné prostredie a Vaše zdravie. Ak batérie, pod přeškrtnutým odpadkovým košom na kolieskach, sú označené chemickou značkou Hg, Cd alebo Pb, to znamená, že obsahujú viac ako 0,0005 % ortuti (Hg), viac, ako 0,002 % kadmia (Cd) alebo viac, ako 0,004 % olova.

**DE - Entsorgungshinweise**

Elektrogeräte dürfen nicht im Hausmüll entsorgt werden, sondern müssen getrennt entsorgt werden. Sie sind verpflichtet, die Batterien – wenn möglich – herauszunehmen und das Elektroaltgerät bei den kommunalen Sammelstellen abzugeben. Sollten sich personenbezogene Daten auf dem Elektroaltgerät befinden, müssen diese von Ihnen selbst entfernt werden.

GB - Disposal restrictions

Electrical appliances must not be disposed of in domestic waste and must be disposed of separately. You are obliged to take out the batteries, if possible, and to dispose of the electrical equipment at the communal collection points. Should personal data be stored on the electrical appliance you must remove them by yourself.

FR - Consignes de recyclage

Les appareils électriques ne doivent strictement pas être jetés dans les ordures ménagères, mais doivent être jetés séparément. Vous êtes tenues – dans la possibilité – de déposer vos piles et appareils électriques dans les centres communaux de collectes. Si des informations personnelles sont présents sur les appareils électriques, celles-ci doivent être retirés par vous-même avant tout élimination du produit.

IT - Istruzioni per lo smaltimento

Apparecchi elettrici non devono essere smaltiti nei rifiuti domestici, ma devono essere smaltiti separatamente. Siete obbligati di rimuovere le batterie e portare l'apparecchi elettrici vecchi ai punti di raccolta comunali. Qualora ci sono dati personali sul apparecchio elettrico, devono essere rimossi da voi stessi.

ES - Notas sobre el reciclado

Aparatos eléctricos no pueden desecharse en la basura doméstica, pero se deben desechar de forma separada. Usted está obligado, a quitar las baterías y llevar los aparatos eléctricos viejos en los puntos de recogida comunales. En caso de que hay datos personales en el aparato eléctrico se deben remover de usted mismo.

CZ - Informace týkající se likvidace

Elektrická zařízení se nesmí vyhazovat spolu s komunálním odpadem, ale musí být likvidována zvlášť. Uživatel je povinen – pokud je to možné – odstranit baterie a odevzdat elektrické zařízení do sběru odpadů. Pokud se na zařízení nacházejí osobní údaje, ty je nutné odstranit samostatně.

PL - Informacje dotyczące utylizacji

Urządzeń elektrycznych nie wolno wyrzucać ze śmieciami z gospodarstw domowych, lecz należy usuwać je oddzielnie. Użytkownik jest zobowiązany – jeżeli jest to możliwe – do wyciągnięcia baterii oraz do oddania urządzenia elektrycznego w komunalnym punkcie zbiórki odpadów. Jeżeli na urządzeniu znajdują się dane osobowe, wtedy należy usunąć je samodzielnie.

NL - Informatie over de afvalverwerking

Elektrische apparatuur mag niet met het gewone huisvuil weggegooid worden, maar moet apart worden verwijderd. De eindgebruiker is verplicht – indien mogelijk – om de accu te verwijderen en elektrische apparatuur naar stedelijk afvalinzameling te leveren. Staan op het apparaat de persoonlijke gegevens dan moeten ze zelfstandig worden verwijderd.

SK - Informácie týkajúce sa likvidácie

Elektrické zariadenia sa nesmú vyhazovať spolu s komunálnym odpadom, ale musia byť likvidované zvlášť. Užívateľ je povinný – ak je to možné – odstrániť batérie a odovzdať elektrické zariadenie do zberu odpadov. Ak sa na zariadení nachádzajú osobné údaje, tie je nutné odstrániť samostatne.

**UK
CA**



DE - Servicehändler

FR - Revendeur de service

ES - Servicio asistencia

PL - Partner serwisowy

GB - Service centre

IT - Centro assistenza

CZ - Servisní centrum

NL - Servicepartner

Reitter Modellbau Versand

Patricia Reitter

Degerfeldstrasse 11
72461 Albstadt

Tel 07432 9802700
Fax 07432 2009594

Mail info@modellbauversand.de
Web www.modellbauversand.de

DE

Modellbau-Zentral

Peter Hofer

Bresteneggstrasse 2
CH -6460 Altdorf,
Tel. +41 794296225
Fax +41 418700213

info@modellbau-zentral.ch
www.modellbau-zentral.ch

CH

PenTec s.r.o.

distributor Jamara for Czech Republic and Slovakia

Veleslavínská 30/19
CZ -162 00 Praha 6

Tel +420 235 364 664
Mobil. +420 739 075 380

Mail servis@topdrony.cz
Web www.topdrony.cz

CZ

JAMARA e.K.

Manuel Natterer

Am Lauerbühl 5
DE-88317 Aichstetten

Tel +49 (0) 75 65/94 12-0
Fax +49 (0) 75 65/94 12-23

Mail info@jamara.com
Web www.jamara.com

EU



**UK
CA**