

BEDIENUNGSANLEITUNG



**Retro-HiFi Anlage mit Plattenspieler / UKW /
CD / USB / Kassette**

Model Nr.: HIF2002



Lesen Sie die Bedienungsanleitung sorgfältig vor der Erst- Inbetriebnahme und
verwahren Sie die Anleitung zum späteren Nachschlagen auf.



SICHERHEITSHINWEISE



Bedienungs- und Wartungsanweisungen (Service) in diesem Handbuch sind unbedingt zu befolgen. Eine anderweitige Verwendung, kann zu gesundheitlichen Schäden führen.

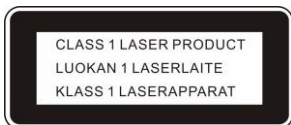

Das Gerät ist als LASERPRODUKT der Klasse 1 klassifiziert.



Um die Gefahr elektrischer Schläge auszuschließen, das Gehäuse auf keinen Fall öffnen. Im Innern befinden sich keine vom Benutzer selbst instandsetzbaren Teile. Reparaturen dürfen nur von einer autorisierten Fachwerkstatt durchgeführt werden.

230v~

Dieses Gerät ist für 230V ~ 50Hz Netzspannung ausgelegt. Bei längerer Nichtbenutzung des Geräts ziehen Sie den Stecker aus der Steckdose.



Setzen Sie das Gerät weder Feuchtigkeit noch Regen aus.



Schalten Sie das Gerät erst dann ein, wenn Sie alle Verbindungen genau geprüft haben.



Stellen Sie das Gerät so auf, dass immer eine ungestörte Frischluftzufuhr sichergestellt ist. Stellen Sie das Gerät keinesfalls auf Teppiche und in die Nähe von Gardinen auf und bauen Sie es nicht in Bücherregale ein.



Setzen Sie das Gerät weder direkter Sonneneinstrahlung noch Wärmequellen aus.

- 1) Lesen Sie diese Bedienungsanleitung, bevor Sie das Gerät das erste Mal in Betrieb nehmen sorgfältig durch.
- 2) Diese Bedienungsanleitung zum späteren Nachschlagen gut aufbewahren.
- 3) Das Gerät darf keinem Tropf oder Spritzwasser ausgesetzt werden und es dürfen keine mit Flüssigkeiten gefüllten Gegenstände wie Vasen auf das Gerät gestellt werden. Nur in trockenen Regionen benutzen.
- 4) Keine offenen Flammen wie Kerzen auf das Gerät stellen und das Gerät von offenen Flammen fernhalten.
- 5) Kinder sollten beaufsichtigt werden, um sicherzustellen, dass sie nicht mit dem Gerät spielen.
- 6) Stellen Sie sicher, dass das Gerät an AC 230V Stromquellen angeschlossen wird. Bei Verwendung höherer Spannungen kann es zu Funktionsstörungen des Gerätes kommen.
- 7) Nur Zubehör und Ersatzteile verwenden die vom Hersteller frei gegeben sind.
- 8) Installieren Sie das Gerät gemäß den Anweisungen des Herstellers.
- 9) Stellen Sie das Gerät nur in ausreichend belüfteten Umgebungen auf. Stellen Sie das Gerät auf eine ebene und stabile Oberfläche.
- 10) Nicht Temperaturen über 35 ° C aussetzen. Beim Aufstellort darauf achten das 30 cm nach hinten und der Oberseite des Gerätes und 5 cm von jeder Seite eingehalten werden.
- 11) Entsorgen Sie verbrauchte Batterien / Akkus umweltgerecht.
- 12) Achten Sie stets darauf, dass das Gerät vor dem Transport oder der Reinigung aus der Steckdose gezogen wird. Reinigen Sie es nur mit einem trockenen Tuch.
- 13) Bei Gewitter oder wenn das Gerät für längere Zeit nicht benutzt wird trennen Sie das Gerät vom Stromnetz.
- 14) Dieses Gerät hat keine durch den Nutzer zu wartenden Teile. Versuche Sie nicht, dieses Gerät selbst zu reparieren. Nur qualifiziertes Servicepersonal darf die Wartung durchführen. Bei einem Defekt reklamieren Sie das Gerät bei Ihrem Händler.
- 15) Lassen Sie das Gerät niemals unbeaufsichtigt und passen Sie auf das nichts durch Löcher, Schlitze oder irgendwelche anderen Öffnungen ins Gehäuse des Geräts geschoben wird. Dies kann zu einem tödlichen elektrischen Schlag führen.
- 16) Stellen Sie das Gerät nicht in der Nähe von Fernsehgeräten, Lautsprechern und anderen Objekten, die starke Magnetfelder erzeugen auf.

ACHTUNG!

LASERPRODUKT DER KLASSE 1: Dieser CD-Player ist als LASER-Produkt der KLASSE 1 eingestuft. Die Veränderung von Steuerungen, Einstellungen oder die Durchführung anderer als der hier beschriebenen Verfahren kann zu einer gefährlichen Strahlenexposition führen.

GERÄT AUSPACKEN

1. Nehmen Sie das Gerät vorsichtig aus dem Karton und entfernen Sie das gesamte Verpackungsmaterial vom Gerät.
2. Wickeln Sie das Netzkabel ab.
3. Wickeln Sie die Wurfantenne ab und schließen Sie diese an.
4. Stellen Sie das Gerät auf eine stabile, ebene Oberfläche.
5. Öffnen Sie den Deckel vom Plattenspieler.
 - Der Plattenspieler ist für den Transport mit einer Transportschraube gesichert.
 - Drehen Sie die Transportschraube in Uhrzeigerichtung rein zu.
 - Verwenden Sie eine Münze oder einen Schraubendreher.
6. Entfernen Sie die weiße Kunststoffabdeckung von der Ton Nadel, indem Sie sie in Pfeilrichtung schieben.
7. Entfernen Sie den Kabelbinder, von dem Tonarm.
8. Schließen Sie den Stecker an Ihre 230-V-50-Hz-Wechselstromsteckdose an.

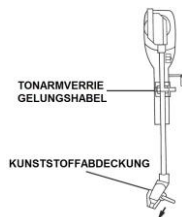
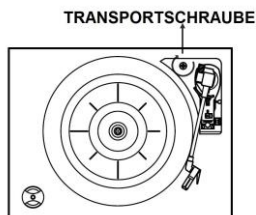

PLATTENSPIELERDECKEL

1. Um den Deckel zu öffnen, heben Sie ihn so weit an, bis die Deckelhalterung „einrastet“.
2. Um den Deckel zu schließen, heben Sie ihn leicht an und schieben Sie die Deckelhalterung leicht nach vorne um den Deckel zu entriegeln. Senken Sie den Deckel anschließend vorsichtig ab.
3. Um eine Beschädigung des Plattenspielerdeckels zu vermeiden öffnen und schließen Sie den Deckel niemals mit Gewalt und folgen Sie den Anweisungen der Bedienungsanleitung.

BEZEICHNUNG DER BEDIENELEMENTE

Ansicht: Vorderseite

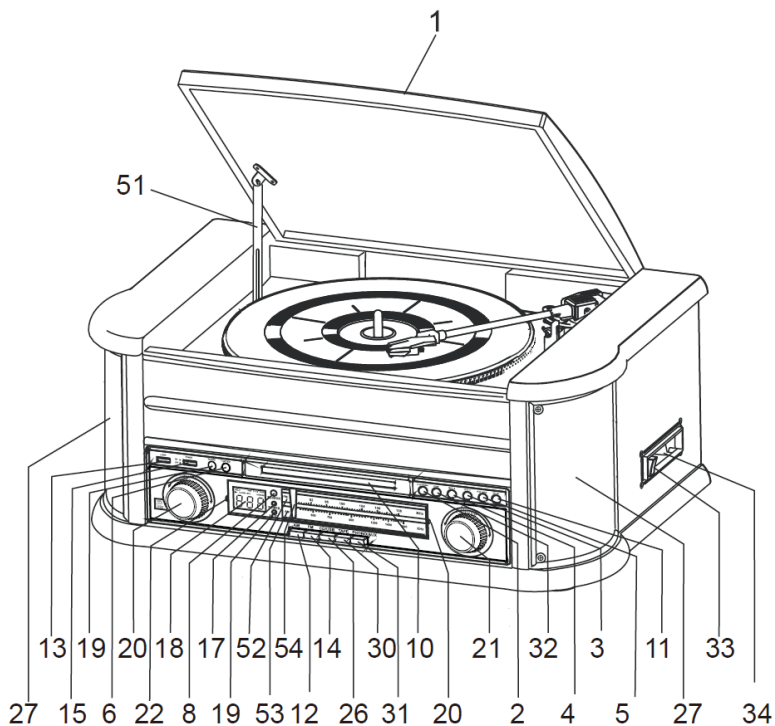

Ansicht: Rückseite

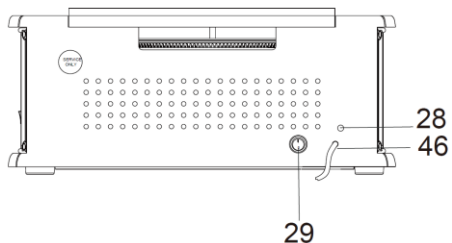

Ansicht: Plattenspieler

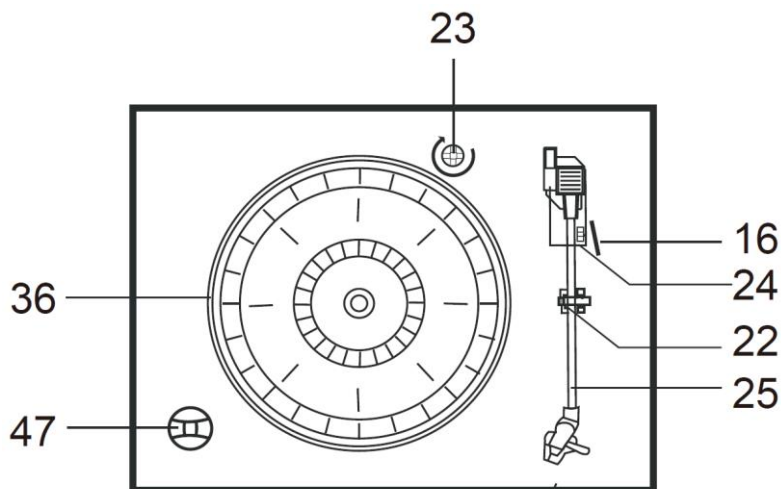

Ansicht: Fernbedienung

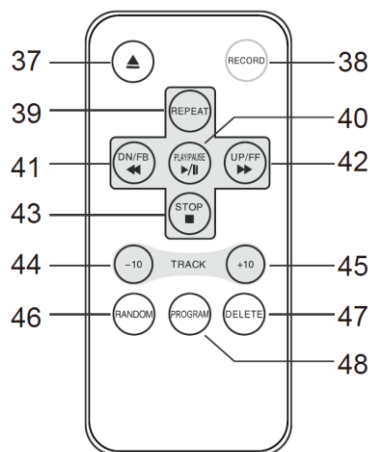

BESCHREIBUNG DER TASTEN

Gerät	
1.	SCHUTZDECKEL Öffnen um Zugriff auf den Plattenteller zu erhalten.
2.	PLAY/PAUSE TASTE CD / USB Wiedergabe / Pause
3.	SKIP UP TASTE CD / USB nächster Titel.
4.	SKIP DOWN TASTE CD / USB vorheriger Titel
5.	PLAY MODE TASTE CD Wiedergabe programmieren.
6.	FUNCTION TASTE Funktionsmodus auswählen.
7.	VOLUME-REGLER (LAUTSTÄRKE +/-) Lautstärke einstellen.
8.	FERNBEDIENUNGSSENSOR Fernbedienungssensor für den Empfang der Fernbedienungseingaben.
9.	RECORD TASTE USB Aufnahme starten.
10.	CD-FACH CD-Fach zum Einlegen einer Musik CD.
11.	OPEN/CLOSE TASTE Öffnet / schließt das CD-Laufwerk.
12.	MW TASTE Gerät wechselt in dem MW-Modus.
13.	USB BUCHSE USB Buchse für USB Sticks bis max. 32GB.
14.	UKW TASTE Gerät wechselt in den UKW-Modus.
15.	POWER ON/OFF TASTE Gerät Ein / Aus (Standby) schalten.

16. TONARM-HEBEL Zum Anheben und absenken des Tonarms.
17. POWER-LED Leuchtet wenn das Gerät eingeschaltet ist.
18. LCD-DISPLAY Zeigt Informationen im Display an (z.B. aktueller Titel bei der CD-Wiedergabe).
19. UKW-STEREO-ANZEIGE Leuchtet wenn ein UKW-Stereosignal erkannt wurde.
20. RADIO-FREQUENZANZEIGE Zeigt das Frequenzband an zum Einstellen der Radiosender.
21. TUNING-REGLER Zum Einstellen des Radiosender.
22. TONARMKLEMME Sichert den Tonarm für den Transport und hält diesen in der Position.
23. SINGLE-ADAPTER Plattenspieler Adapter zum Abspielen von Single Vinyls.
24. DREZAHL-WAHLSCHALTER 33/45/78 U/MIN Auswahl für die Plattenspieler-Wiedergabegeschwindigkeiten (33/45/78 U/Min).
25. TONARMABLAGE Ablage für den Plattenspieler-Tonarm wenn keine Wiedergabe stattfindet.
26. CD/USB TASTE Gerät wechselt in den CD-Modus (Für den USB-Modus zusätzlich die Functions Taste drücken).
27. LAUTSPRECHER Integrierter Lautsprecher für die Ton-Ausgabe.
28. WURF-ANTENNE Wurfantenne für den Radioempfang.
29. NETZKABEL (AC) Stromkabel für die AC230V Stromversorgung.
30. TAPE TASTE

	Gerät wechselt in den Kassetten-Modus.
31. PHONO TASTE	Gerät wechselt in den Plattenspieler-Modus.
32. STOP TASTE	Stoppt die CD/USB Wiedergabe.
33. TAPE-EJECT TASTE	Komplett drücken: Kassette auswerfen. Halb drücken: Kassette vorspulen.
34. KASSETTENSCHACHT	Kassettschacht zum Einlegen einer Kassette für die Wiedergabe.
36. PLATTENTELLER	Ablage für die Schallplatten zur Wiedergabe.
49. ON/OFF STROMSCHALTER	Schaltet das Gerät Ein(Standby) / Aus (kompl. aus).
50. TRANSPORTSCHRAUBE	Transportschraube für den Plattenspieler. Bitte unbedingt vor der Wiedergabe kompl. Rein drehen. Für den Transport rausdrehen bis ein Widerstand zu spüren ist.
Fernbedienung	
37. EJECT-TASTE	CD Fach öffnen / schließen.
38. RECORD-TASTE	USB Aufnahme starten.
39. REPEAT-Taste (CD/USB)	Wiederholfunktionen durchschalten.
40. PLAY/PAUSE-TASTE (CD/USB)	CD / USB Wiedergabe / Pause
41. DN/FB (<< SKIP)-TASTE (CD/USB)	Drücken: Vorheriger Titel Gedrückt halten: Zurückspulen.
42. UP/FF (>> SKIP)-TASTE (CD/USB):	Drücken: Nächster Titel Gedrückt halten: Vorspulen..

43. STOP-TASTE (CD/USB) Stoppt die CD/USB Wiedergabe.
44. 10-TASTE (CD/USB) Titel Auswahl in 10er schritten.
45. -10-TASTE (CD/USB) Titel Auswahl in 10er schritten.
46. RANDOM- TASTE CD /USB: Zufallswiedergabe.
47. DELETE-TASTE (NUR USB) Titel auf dem USB Stick entfernen.
48. PROGRAM-TASTE (CD/USB) Wiedergabe Programmieren.

STROMVERSORGUNG

Verbinden Sie das Gerät mit Ihrer Haussteckdose. Beachten Sie das die Stromquelle den Werten des Geräts entspricht. Das Gerät darf nur an eine AC 230V 50Hz Stromquelle angeschlossen werden. Stecken Sie das Stromkabel in Ihre Haussteckdose um das Gerät in Betrieb zu nehmen.

FERNBEDIENUNG BATTERIE AUSTAUSCHEN

Das Batteriefach befindet sich auf der Rückseite der Fernbedienung.

1. Entfernen Sie die Batteriefachklappe, indem Sie auf die Lasche nach rechts drücken und herausziehen.
2. Legen Sie eine Batterie der Größe CR-2025 (im Lieferumfang enthalten) in das Batteriefach ein. Beachten Sie dabei die Polaritätsmarkierungen im Batteriefach.
3. Setzen Sie die Batteriefachklappe wieder ein.

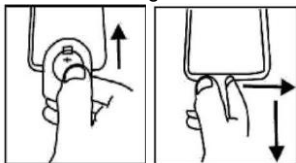

GERÄT EIN / AUS-SCHALTEN

Gerät:

Einschalten: Drücken Sie die **[Power]** Taste, um das Gerät einzuschalten.

Ausschalten: Halten Sie die **[Power]** Taste für ca. 3 Sekunden gedrückt, um das Gerät auszuschalten.

HINWEIS:

- Ist das Gerät im USB / CD / Kassetten Modus für ca. 15 Minuten ohne Funktion / Wiedergabe, schaltet das Gerät automatisch in den Standby-Modus (Energiesparmodus).
- Drücken Sie die Taste **[Power]**, um das Gerät wieder einzuschalten.
- Bitte beachten Sie, dass eine niedrige Lautstärkeeinstellung während der Wiedergabe als "kein Audiosignal" erkannt werden kann. Dies beeinflusst die Fähigkeit der Signalerkennung von dem Gerät und kann auch einen automatischen Wechsel in den Standby-Modus auslösen. In diesem Fall erhöhen Sie die Lautstärke.
- **ELEKTROSTATISCHE ENTLADEHINWEISE**

EINSTELLEN DES FUNKTIONSMODUS

1. Um den gewünschten Funktionsmodus auszuwählen drücken Sie wiederholt die Taste **[Function]**.
2. Die folgenden Funktionsmodi stehen zur Verfügung.
FM (UKW) / CD / USB / Phono (Plattenspieler) / Tape (Kassette)

EINSTELLUNG DER LAUTSTÄRKE

1. Um die Lautstärke zu verändern drehen Sie den Lautstärkeregler **[Volume]** am Gerät oder drücken die Taste **[Vol-/ Vol+]** auf der Fernbedienung.

PLATTENSPIELER MODUS

Vorbereitung

1. Öffnen Sie den **SCHUTZDECKEL (1)** des Gerätes.
2. Schrauben Sie die **TRANSPORTSCHRAUBE (50)** mit einem kleinen

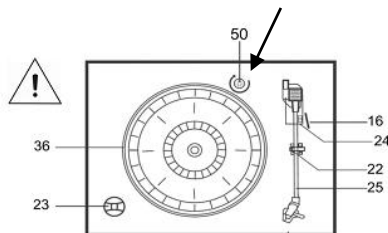

Schraubendreher komplett rein. Entfernen Sie den Stift Schutz der **TONARMKLEMME (22)**.

HINWEIS:

Den **PLATTENTELLER (36)** nicht manuell drehen oder stoppen. Es kann zu

Beschädigungen führen. Ein Transport oder eine Erschütterungen ohne das der Tonarm mit der **TONARMKLEMME (22)** gesichert ist könnte am Tonarm zu beschädigen führen.

WICHTIG: Um den Plattenspieler während des Transports vor Beschädigungen zu schützen, befindet sich eine silberne Transportschraube rechts oberhalb des Drehtellers. Bevor Sie die Wiedergabe beginnen, drehen Sie die Schraube mit einem Schraubendreher vollständig rein.

Wiedergabe Schallplatte

1. Drücken Sie die Taste **PHONO (31)** um in den „Schallplatten“ Modus zu wechseln.
2. Legen Sie eine Schallplatte auf den **PLATTENTELLER (36)** auf.
3. Falls Sie eine 17cm Single abspielen wollen legen Sie den **SINGLE-ADAPTER (23)** auf den **PLATTENTELELR (36)** bevor Sie die Schalplatte auflegen.
4. Stellen Sie den **DREHZAHL-WAHLSCHALTE (24)** auf **33/45** oder **78 U./Min.**, entsprechend der Schallplatte ein.
5. Entriegeln Sie die **TONARMKLEMME (22)** und entfernen Sie die Schutzkappe von der Ton Nadel.
6. Heben Sie den Tonarm mit dem **TONARM-HEBEL (16)** an.
7. Bewegen Sie den Tonarm an den Anfang der Schallplatte oder eines bestimmten Titels.
8. Senken Sie den Tonarm vorsichtig mit dem **TONARM-HEBEL (16)** auf die Schallplatte ab, um die Wiedergabe zu starten.
9. Wenn Sie die Schallplatte während der Wiedergabe stoppen wollen, heben Sie den Tonarm von der Schallplatte und schwenken ihn zur **TONARMLAGE (25)** zurück.

Hinweis:

Drehen, stoppen oder blockieren Sie den Plattenteller nicht mit der Hand oder anders. Wenn Sie das Gerät bewegen oder anstoßen, ohne den Tonarm mit der **TONARMKLEMME (22)** gesichert zu haben, könnte der Tonarm beschädigt werden. Stecken Sie die Schutzkappe auf die Ton Nadel, wenn das Gerät nicht benutzt wird.

BEMERKUNGEN:

- Wenn die Wiedergabe beendet ist, stoppt der **PLATTENTELLER (36)** automatisch und der Tonarm kehrt automatisch auf die **TONARMLAGE (25)** zurück.
- Um die Schallplatte manuell anzuhalten, heben Sie den Tonarm von der Schallplatte und schwenken Sie ihn mit dem **TONARM-HEBEL (16)** zur

TONARMABLAGE (25) zurück.

UKW MODUS

1. Wählen Sie das gewünschte Frequenzband mit der Taste **UKW (14)** oder der Taste **MW (12)** aus.
2. Drücken Sie die Taste **UKW (14)** um in den UKW „Radio“ Modus zu wechseln.
3. Stimmen Sie die gewünschte Radiostation mit dem **TUNING-REGLER (21)** ab.

Antenne

1. Für den UKW-Empfang befindet sich auf der Rückseite des Gerätes eine **WURF-ANTENNE (28)**. Richten Sie die
2. **WURF-ANTENNE (28)** so aus das der beste Empfang erreicht wird.
3. Für den MW-Empfang werden die Signale über eine eingebaute Ferritantenne empfangen. Richten Sie das Gerät so aus, bis der beste Empfang erreicht wird.

UKW-Stereo- und Mono-Empfang

Stereoempfang ist möglich, wenn der eingestellte UKW-Sender in Stereo sendet. Die **UKW-STEREO-LED (19)** leuchtet auf.

CD MODUS

Erste Schritte

1. Drücken Sie die Taste **CD/USB (26)** um in den „CD“ Modus zu wechseln.
2. Drücken Sie die Taste **OPEN/CLOSE (11)** um das CD-Fach zu öffnen.
3. Legen Sie eine CD mit der bedruckten Seite nach oben zeigend in das CD-Fach ein und drücken Sie erneut die Taste **OPEN/CLOSE (11)** um das CD-Fach wieder zu schließen.
4. Die CD wird daraufhin eingelesen. Die Wiedergabe beginnt mit dem ersten Titel.
5. Drücken Sie die Taste **PLAY/PAUSE (2)** um die Wiedergabe zu pausieren und erneut um die Wiedergabe fortzusetzen.
6. Um die Wiedergabe zu stoppen drücken Sie die Taste **STOP (32)**. Die Titelanzahl wird im **LCD Display (18)** angezeigt. Drücken Sie die Taste **PLAY/PAUSE (2)** um die Wiedergabe fortzusetzen.

Skip und Suchfunktion

1. Wenn Sie während der Wiedergabe oder Pause auf die Taste **SKIP UP (3/42)** drücken, springt das Gerät zum nächsten Titel. Im **LCD-DISPLAY (18)** wird die entsprechende Titel Nummer angezeigt. Der Play / Pause Modus bleibt

bestehen.

2. Wird während der Wiedergabe oder Pause die Taste **SKIP DOWN (4/41)** gedrückt, springt das Gerät zum Anfang des aktuellen Titels zurück. Im **LCD-DISPLAY (18)** wird die entsprechende Titel Nummer angezeigt. Der Play / Pause Modus bleibt bestehen.
3. Wenn Sie im Anschluss an Schritt 2 erneut auf die Taste **SKIP DOWN (4/41)** drücken, wird der vorherige Titel aufgerufen. Der Play / Pause Modus bleibt bestehen.
4. Halten Sie die Taste **SKIP UP/DOWN (3/4/42/41)** während der CD/MP3-Wiedergabe gedrückt um den schnell Vor- bzw. Rücklauf zu aktivieren. Lassen Sie die Taste los um die Wiedergabe normal fortzusetzen.
5. Drücken Sie die Taste **+10 / -10 (44/45)** auf der Fernbedienung um die Titel in 10er Schritten Vor- bzw. zurück zu springen.

WIEDERHOLEN / ZUFALLSWIEDERGABE

Drücken Sie die Taste **REPEAT (39)** auf der Fernbedienung vor oder während der Wiedergabe mehrfach, um den gewünschten Wiedergabemodus für einen Titel, einen Ordner (nur bei MP3) oder allen Titeln auszuwählen:

FÜR CD-DISK

- WIEDERHOLEN
- ALLE TITEL WIEDERHOLEN
- ZUFÄLLIG
- MODUS AUS

FÜR MP3-DISK

- WIEDERHOLEN
- FOLDER WIEDERHOLEN
- WIEDERHOLE ALLES
- ZUFÄLLIG
- MODUS AUS

Wiederholen:

Mit dieser Funktion können Sie die gewünschten Titel oder einen Ordner wiederholt anhören.

Zufallswiedergabe:

Diese Funktion ermöglicht die Zufallswiedergabe aller Titel oder eines bestimmten Ordners.

PROGRAMMIERFUNKTION

Bis zu 20 Tracks können bei gewöhnlichen CDs oder 99 in MP3-Discs programmiert und in beliebiger Reihenfolge abgespielt werden:

1. Drücken Sie die Taste **CD/USB (26)** um in den CD Modus zu gelangen. Stoppen Sie die CD-Wiedergabe mit der Taste **STOP (32)**.
2. Drücken Sie die Taste **PLAY/MODE (5)**. Im **LCD-DISPLAY (18)** wird „P“

angezeigt. Außerdem erscheint die Programmnummer und Ziffernstelle für die zu programmierende Titelnummer.

3. Wählen Sie nun einen Titel mittels der Taste **SKIP UP/DOWN (3/4)** aus.
4. Drücken Sie die Taste **PLAY MODE (5)** um den Titel zu speichern.
5. Wiederholen Sie die Schritte 3 und 4 bis alle gewünschten Titel gespeichert sind.
6. Nachdem Sie alle gewünschten Titel gespeichert haben, drücken Sie auf die Taste **PLAY/PAUSE (2)**, um die Titel in der gespeicherten Reihenfolge wiederzugeben.
7. Zum Löschen der gespeicherten Liste drücken Sie die Taste **STOP (32/43)** am Gerät oder auf der Fernbedienung.

USB MODUS

MP3/WMA WIEDERGABE VON USB-SPEICHER

Das Gerät kann MP3 und WMA Audio Dateien angeschlossener USB Medien entschlüsseln und wiedergeben.

1. Drücken Sie die Taste **CD/USB (2)**. Anschließend drücken Sie auf die Taste **FUNCTION (6)**, um in den Modus **USB** zu gelangen.
2. Stecken Sie einen USB Stick in die **USB BUCHSE (13)**.
3. Das Gerät läßt den USB Stick automatisch ein. Im **LCD-DISPLAY (18)** wird die Gesamtzahl der MP3 / WMA-Dateien angezeigt.

Gehen Sie bei der Wiedergabe entsprechend der obigen Beschreibung für CDs vor.

ANMERKUNG:

- Über den USB-Port kann das System nur Dateien im MP3- und WMA-Format erfassen und einlesen.
- Wird das Gerät über die USB Buchse an einen MP3-Player angeschlossen, kann es bei einigen MP3-Playern passieren, dass aufgrund von Unterschieden im MP3-Kodierformat die Wiedergabe über die USB Buchse nicht möglich ist. Hierbei handelt es sich nicht um eine Fehlfunktion des Gerätes.
- Werden Speichermedien falsch angeschlossen, können Schäden am Gerät (HIF2002) oder an den Speichermedien (USB-Stick) entstehen. Achten Sie daher bitte unbedingt darauf, dass die Speichermedien stets richtig eingesteckt werden.

Hinweis:

- **Stecken Sie Ihr USB Gerät nicht gewaltsam in die USB Buchse. Dies kann zu Beschädigungen führen.**
- **Die USB Buchse ist nicht zum Aufladen externen USB Geräte wie zum Beispiel Smartphones und Handys geeignet. Das anstecken solcher Geräte kann zur Beschädigung der USB Buchse führen.**

KASSETTEN MODUS

1. Drücken Sie die Taste **TAPE (30)** um in den Kassetten Modus zu wechseln.
2. Stecken Sie eine Kassette in den seitlichen **KASSETTENSCHACHT (34)** ein. Die Wiedergabe startet automatisch.
3. Drücken Sie die Taste **TAPE-EJECT (33)** zur Hälfte ein um den schnellen Vorlauf zu aktivieren.
4. Drücken Sie die Taste **TAPE-EJECT (33)** erneut halb ein um die Wiedergabe normal fortzusetzen.
5. Drücken Sie die Taste **TAPE-EJECT (33)** vollständig um die Kassette auszuwerfen.

ENCODIER / AUFNAHME MODUS

MP3-ENCODIERUNG VON CD/PHONO

Das System ermöglicht die Encodierung von CDs, Kassetten oder Schallplatten in das Format MP3 auf Speichermedien (USB Sticks) über den USB-Port.

CD-ENCODIERUNG

1. Wählen Sie einen Titel aus, der encodiert / aufgezeichnet werden soll und starten Sie die Wiedergabe.
2. Drücken Sie während der Wiedergabe des Titels die Taste **RECORD (9/38)**.
3. Im Display erscheint **REC**. Nach ca. 2-3 Sekunden wechselt die Anzeige zu **ONE**. Drücken Sie die Taste **RECORD (9/38)** erneut, um auf **ALL** zu wechseln.
ONE: Ein Titel wird aufgenommen.
ALL: Die komplette CD ab dem ausgewählten Titel wird aufgenommen.
4. Während der Aufnahme blinkt Im **LCD DISPLAY (18)** „**USB**“. Dies bedeutet, dass der Encodier-Vorgang nun ausgeführt wird.
5. Drücken Sie die Taste **STOP (32)**, um die Aufnahme zu beenden.

ANMERKUNG CD-ENCODIERUNG:

- Die Aufzeichnungsgeschwindigkeit ist 1:1 und entspricht der Spielzeit des CD -Titels.
- Das System erstellt einen „RECORD“-Ordner, in dem die encodierten Titel gespeichert werden.
- Das Aufzeichnungsformat ist auf eine MP3-Bitrate von 128 kbps und eine Abtastrate von 44,1 kHz voreingestellt.
- Während des Encodier Modus werden keine Liedtitel aufgezeichnet.
- Die Aufzeichnung wird nur abgeschlossen, wenn ein vollständiger Titel encodiert wurde. Wenn Sie den Encodier Vorgang vor seiner Beendigung abbrechen, wird kein Titel aufgezeichnet und nicht auf dem USB-Speichermedium (USB Stick) gespeichert.

KOPIEREN EINER MP3/WMA-DATEI

1. Wenn Sie eine MP3/WMA Disk anstelle einer normalen CD eingelegt haben, drücken Sie zweimal die Taste **RECORD (9/38)** um die Titel auf das USB-Speichermedium zu kopieren.
2. Die Vorgehensweise entspricht der für die zuvor beschriebenen CD-Encodierung.
3. Beachten Sie bitte, dass das System nur in den Kopiermodus schaltet, wenn die MP3/WMA-Datei gelesen wird.

PHONO (Schallplatten)-ENCODIERUNG

1. Stecken Sie einen USB-Stick in die **USB BUCHSE (13)** ein.
2. Drücken Sie die Taste **PHONO (31)**.
3. Starten Sie nun im Plattenspieler Modus die Wiedergabe.
4. Drücken Sie dann direkt zwei Mal auf die Taste **RECORD (9/38)**.
5. Auf dem **LCD-DISPLAY (18)** wird „REC“ angezeigt. Das System startet nun den Encodier Modus.
6. Nach Abschluss der Aufnahme drücken Sie die Taste **STOP (32)**, um die Aufnahme zu beenden.

KASSETTEN-ENCODIERUNG

1. Stecken Sie einen USB-Stick in die **USB BUCHSE (13)** ein.
2. Drücken Sie die Taste **TAPE (30)**.
3. Starten Sie nun im Kassetten Modus die Wiedergabe.
4. Drücken Sie dann direkt zwei Mal auf die Taste **RECORD (9/38)**.
5. Im **LCD DISPLAY (18)** wird erst „REC“ angezeigt und dann blinkt „USB“ im Display. Dies bedeutet, dass der Encodier-Vorgang nun ausgeführt wird.
6. Nach Abschluss der Aufnahme drücken Sie die Taste **STOP (32)**, um die Aufnahme zu beenden und die Aufnahme zu speichern.

LÖSCHEN SIE TITEL VOM USB-GERÄT:

1. Stecken Sie einen USB-Stick in die **USB BUCHSE (13)** ein.
2. Drücken Sie die Taste **CD/USB (26)**.
3. Drücken Sie die Taste **FUNCTION (6)** um in den USB-Modus zu wechseln.
4. Drücken die Taste **DELETE (47)** auf der Fernbedienung während der Wiedergabe oder im Stopp- Modus um den ausgewählten Titel zu löschen.

USB MEDIUM ENTFERNEN

1. Zum Entfernen eines USB-Speichermediums schalten Sie das Gerät HIF2002 aus.
2. Ziehen Sie jetzt den USB Stick aus der **USB BUCHSE (13)** heraus.

Anpassung Plattenspieler

Es besteht die Möglichkeit, dass bei manchen Platten das Gerät zu früh oder gar nicht stoppt, was leider mit verschiedenen Standards der Plattenindustrie zu tun hat. Sollten Sie solch einen Vorfall haben, möchten wir Ihnen die Möglichkeit geben, die Abschaltung des Plattenspielers gemäß Ihrer Schallplatte zu justieren. Sie benötigen hierbei einen Kreuzschraubendreher. Entfernen Sie die den „**Service Only**“ Aufkleber von der Rückseite des Gerätes und stellen Sie die Schraube wie in Abbildung 1 zu sehen ist ein.



Abbildung 1

HINWEIS:

- Leuchten Sie vor dem Justieren mit einer Taschenlampe in die Öffnung um die Schraube auszumachen.
- Die Schraube befindet Sie leicht rechts versetzt hinter der Öffnung. Gehen Sie wie in der Abbildung 1 zu sehen von Links leicht schräg nach rechts versetzt mit dem Schraubendreher in die Öffnung.

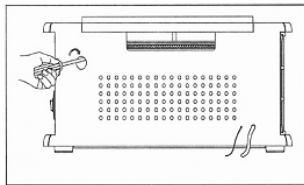
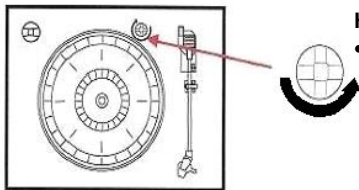

HINWEIS:

- Bitte drehen Sie vor der Justierung des Plattentellerendpunktes die Montage Schraube rechts oberhalb des Plattentellers gegen die Uhrzeigerrichtung raus bis Sie einen Widerstand merken.

WICHTIG:

- Die Schraube nicht komplett heraus Schrauben.
- Haben Sie den Plattenteller justiert bitte nicht vergessen die Montage Schraube gegen die Uhrzeigerrichtung wieder rein zu drehen.

Schallplatte läuft nicht bis zum Ende:

1. Wenn der Plattenspieler zu früh abschaltet und der Tonarm zurückfährt, drehen Sie vorsichtig die Schraube um 45° in Uhrzeiger Richtung.
2. Überprüfen Sie die Einstellung mit einer Schallplatte.
3. Sollte der Plattenspieler erneut zu früh abschalten wiederholen Sie den o.g. Schritt, so oft bis der Endpunkt mit Ihrer Schallplatte übereinstimmt.

Schallplatte schaltet nach dem Ende nicht automatisch ab:

1. Wenn der Plattenspieler sich nicht automatisch nachdem Ende der Schallplatte abschaltet, drehen Sie vorsichtig die Schraube um 45° gegen die

Uhrzeigerrichtung.

2. Überprüfen Sie die Einstellung mit einer Schallplatte.
3. Sollte der Plattenspieler erneut nicht nach dem Ende der Schallplatte automatisch abschalten, wiederholen Sie den o.g. Schritt bis der Endpunkt Ihrer Schallplatte entspricht.

Technische Spezifikationen

Allgemein

Stromversorgung	AC 220-240V, 50-60Hz
Energieverbrauch	19W max.
Radio	MW: 520-1600KHz / UKW: 87.5-108MHz
Plattenteller	33/45/78 RPM
CD	CD/CD-R/CD-RW/MP3
USB	Version 2.0 / 200mA. MP3 / WMA Audio Dateien. Kompatibel mit USB Stick bis 32GB. Nicht zum Laden von externen USB Geräte geeignet.
Kassettenspieler	Kompatibel C60 - C90
Max. Musikleistung	2x 40W
CD-MP3 Aufnahme	MP3-Bitrate: 128 kbps Abtastrate: 44,1 KHz

Alle Angaben ohne Gewähr.

Änderungen von Design und Spezifikation auch ohne Vorankündigung vorbehalten.

Lieferumfang

Gerät (HIF2002)	1x
Bedienungsanleitung	1x
Fernbedienung	1x

Alle Angaben ohne Gewähr.

Änderungen von Design und Spezifikation auch ohne Vorankündigung vorbehalten.

ENTSORGUNGSHINWEISE



Dieses Symbol auf dem Produkt oder in der Anleitung bedeutet, dass das Gerät sowie Elektrische- und Elektronische Teile am Ende seiner Lebensdauer getrennt von Ihrem Hausmüll entsorgt werden müssen. Es gibt getrennte Sammelsysteme für das Recycling in der EU. Für weitere Informationen wenden Sie sich bitte an die örtliche Behörde oder Ihren Händler, bei dem Sie das Produkt erworben haben.

BATTERIE-ENTSORGUNGSHINWEIS:

BATTERIEN UND AKKUS DÜRFEN NICHT IN DEN HAUSMÜLL!

JEDER VERBRAUCHER IST GESETZLICH VERPFLICHTET, ALLE BATTERIEN UND AKKUS, EGAL OB SIE SCHADSTOFFE* ENTHALTEN ODER NICHT, BEI EINER SAMMELSTELLE SEINER GEMEINDE/SEINES STADTTEILS ODER IM HANDEL ABZUGEBEN, DAMIT SIE EINER UMWELTSCHONENDEN ENTSORGUNG ZUGEFÜHRT WERDEN KÖNNEN.

BATTERIEN UND AKKUS BITTE NUR IM ENTLADENEN ZUSTAND ABGEBEN!

***) GEKENNZEICHNET MIT:**

CD = CADMIUM,

HG = QUECKSILBER,

PB = BLEI

Vereinfachte EU-Konformitätserklärung

Hiermit erklärt die UltraMedia GmbH & Co. Handels KG, dass der Funkanlagentyp HIF2002 der Richtlinie entspricht.

2014/53/EU (RED)

2011/65/EU (RoHS)

Der vollständige Text der EU Konformitätserklärung kann unter der folgenden E-Mail-Adresse angefordert werden.

info@ultramedia.de

Wir wünschen Ihnen viel Freude mit dem Gerät.

Ihr UltraMedia Team

GEWÄHRLEISTUNG



Sehr geehrte Kundin, sehr geehrter Kunde,

vielen Dank, dass Sie sich für eines unserer Produkte entschieden haben. Unsere Produkte unterlaufen im Zuge der Produktion einer genauen Qualitätskontrolle.

Sollte Ihnen eines unserer Geräte dennoch Anlass zur Reklamation geben, oder Sie haben Fragen zu einem unserer Geräte, rufen Sie gerne unseren Kunden-Support an.

Auf TV- und SAT Geräte geben wir eine Gewährleistung von 36 Monaten, auf DVD-portable und Audio-Geräte eine Gewährleistung von 24 Monaten ab Kaufdatum.

Außerhalb der Gewährleistung bieten wir Ihnen eine kostenpflichtige Reparatur nach Kostenvoranschlag an. Bitte setzen Sie sich vor dem Einsenden mit unserem Kunden-Support in Verbindung.

Die Gewährleistung bezieht sich auf Material und Produktionsfehler. Während der Gewährleistung wird Ihr Gerät repariert bzw. ausgetauscht. Eine Erstattung des Kaufbetrags ist durch die Firma UltraMedia leider nicht möglich. Ausgeschlossen von der Gewährleistung sind Beschädigungen, die durch unsachgemäßen Gebrauch, durch die Nutzung von Fremdzubehör, Sturz-, Staub-, Wasserschäden und Verschleißerscheinungen (z.B. Kratzer, optische Abnutzungen), die durch den Kunden oder Fremdeinwirkungen hervorgerufen worden sind.

Um die Gewährleistungsansprüche geltend zu machen, senden Sie das Gerät mit kompletten Zubehör, einer Rechnungskopie und der Fehlerbeschreibung an die unten angegebene Adresse ein. Geräten denen kein Kaufbeleg beiliegt kann leider keine Gewährleistung berücksichtigt werden. Bitte vergessen Sie für eventuelle Rückfragen nicht Ihre komplette Anschrift, eine Telefonnummer / E-Mail Adresse mit anzugeben.

Der Versand zu uns findet auf eigene Kosten statt. Unfreie Pakete können nicht angenommen werden und gehen an den Absender zurück.

Bitte verpacken Sie das Gerät transportsicher. Für Transportschäden, die auf dem Transportweg zu uns entstehen, übernimmt die Firma UltraMedia keine Haftung. Nach Erhalt Ihrer Einsendung werden wir Ihr Gerät schnellstmöglich bearbeiten und an Sie zurücksenden.

Bitte setzen Sie sich vor dem Einsenden Ihres Gerätes mit unserem Kunden-Support oder Ihrem Fachhändler in Verbindung, da sich viele Probleme auch telefonisch lösen lassen können.

UltraMedia GmbH & Co. Handels KG
 Friedrich-Penseler-Str. 28 Tel.:
 D-21337 Lüneburg
www.ultramedia.de

service@ultramedia.de
 +49 / (0) 4131/9239-20
 Mo.-Do.: 08:00-17:00
 Fr.: 08:00-14:30

USER MANUAL



**Retro-HiFi Anlage with Phono / FM / CD /
USB / Cassette**

Model No.: HIF2002



Read the operating instructions carefully before using the device for the first time
and keep the instructions for future reference.



SICHERHEITSHINWEISE



Operating and maintenance instructions (service) in this manual must be followed. Any other use can lead to damage to health.

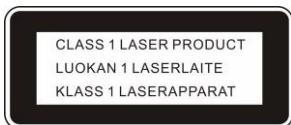

The device is classified as a Class 1 LASER PRODUCT.



To avoid the risk of electric shock, do not open the housing under any circumstances. There are no user-serviceable parts inside. Repairs may only be carried out by an authorized specialist workshop.

230v~

This device is designed for 230V ~ 50Hz mains voltage. If the device is not going to be used for a long time, pull the plug out of the socket.



Do not expose the device to moisture or rain.



Do not switch on the device until you have carefully checked all connections.



Set up the device in such a way that an undisturbed fresh air supply is always ensured. Never place the device on carpets or near curtains, and do not build it into bookshelves.



Do not expose the device to direct sunlight or heat sources.

1. Read these operating instructions carefully before using the device for the first time.
2. Keep these operating instructions in a safe place for future reference.
3. The device should not be exposed to dripping or splashing and no objects filled with liquids, such as vases, should be placed on the device. Use only in dry regions.
4. Do not place open flames such as candles on the device and keep the device away from open flames.
5. Children should be supervised to ensure that they do not play with the device.
6. Make sure that the device is connected to AC 230V power sources. If higher voltages are used, the device may malfunction.
7. Only use accessories and spare parts that have been approved by the manufacturer.
8. Install the device according to the manufacturer's instructions.
9. Only set up the device in a sufficiently ventilated area. Place the device on a flat and stable surface.
10. Do not expose to temperatures above 35 ° C. At the installation site, make sure that 30 cm to the rear and the top of the device and 5 cm from each side are adhered to.
11. Dispose of used batteries / rechargeable batteries in an environmentally friendly manner.
12. Always ensure that the device is unplugged from the socket before transport or cleaning. Only clean it with a dry cloth.
13. In the event of a thunderstorm or if the device is not used for a long period of time, disconnect the device from the power supply.
14. This device has no user-serviceable parts. Do not try to repair this device yourself. Only qualified service personnel are allowed to carry out maintenance. In the event of a defect, report the device to your dealer.
15. Never leave the device unattended and take care that nothing is pushed into the housing of the device through holes, slots or any other openings. This can result in a fatal electric shock.
16. Do not place the device near televisions, speakers, or other objects that generate strong magnetic fields.

ATTENTION!

CLASS 1 LASER PRODUCT: This CD player is classified as a CLASS 1 LASER product. Changing controls, settings or performing procedures other than those described here can lead to dangerous radiation exposure.

UNPACKING THE DEVICE

1. Carefully take the device out of the box and remove all packing material from the device.
2. Unwind the power cord.
3. Unwind the wire antenna and connect it.
4. Place the device on a stable, level surface.
5. Open the cover of the turntable.
 - The turntable is secured with a transport screw for transport.
 - Tighten the transport screw in a clockwise direction.
 - Use a coin or a screwdriver.
6. Remove the white plastic cover from the clay needle by sliding it in the direction of the arrow.
7. Remove the zip tie from the tonearm.
8. Connect the plug to your 230 V, 50 Hz AC socket.

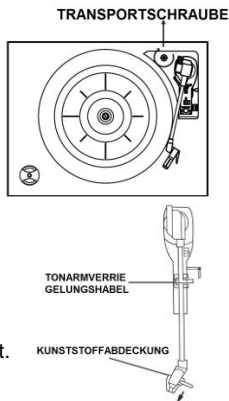

RECORD PLAYER COVER

1. To open the lid, lift it until the lid holder "clicks into place".
2. To close the lid, lift it up slightly and slide the lid holder forward slightly to unlock the lid. Then carefully lower the lid.
3. To avoid damaging the turntable cover, never open or close the cover with force and follow the instructions in the operating instructions.

DESIGNATION OF THE CONTROLS

View: front

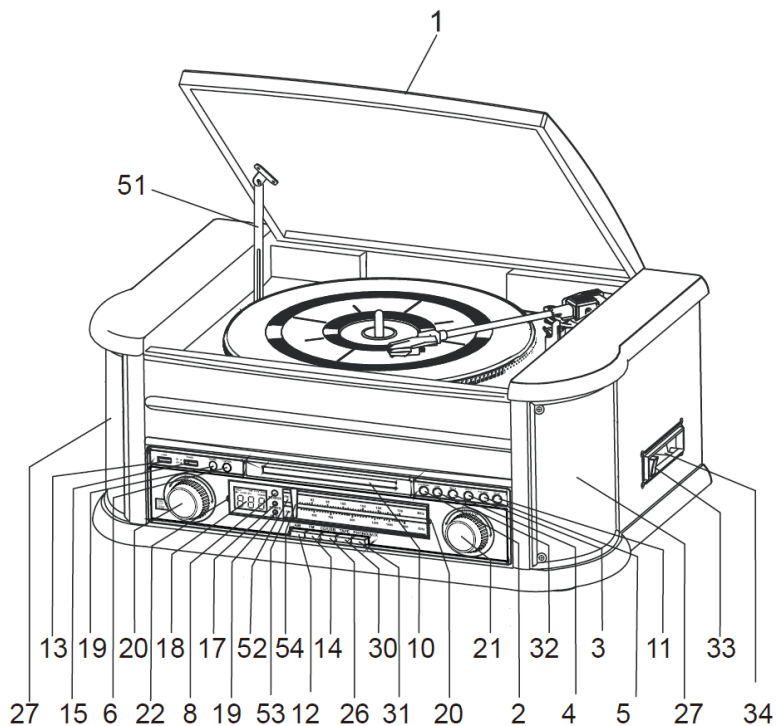

View back

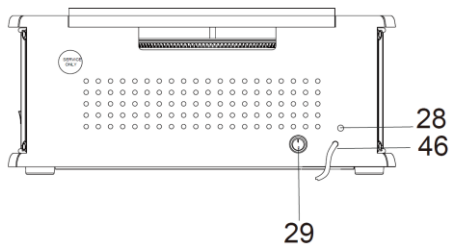

View: Vinyl

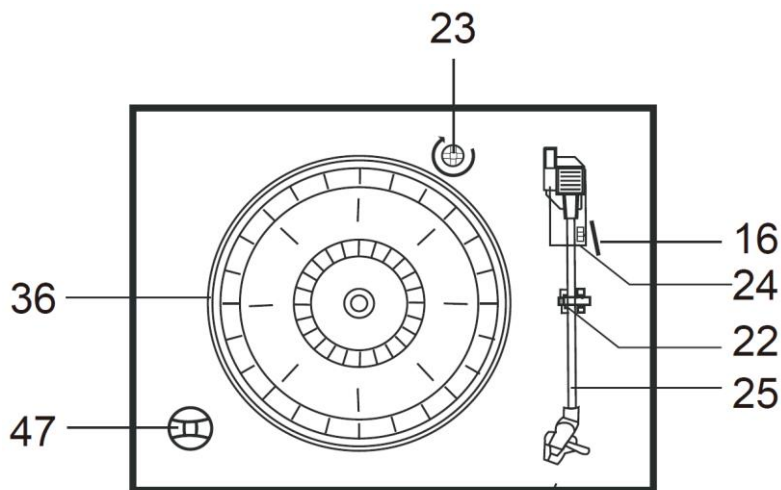

View: remote control

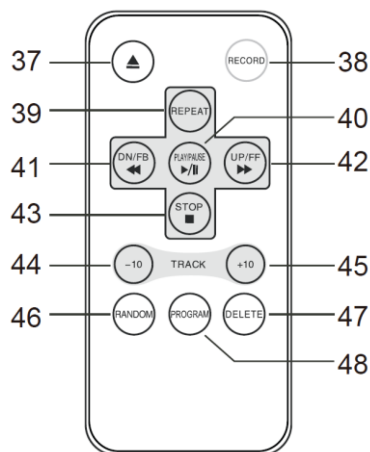

DESCRIPTION OF THE KEYS

Device	
1.	PROTECTIVE COVER Open to get access to the turntable.
2.	PLAY / PAUSE BUTTON CD / USB playback / pause
3.	SKIP UP BUTTON CD / USB next track.
4.	SKIP DOWN BUTTON CD / USB previous track.
5.	PLAY MODE BUTTON Program CD playback.
6.	FUNCTION BUTTON Select function mode.
7.	VOLUME CONTROL (VOLUME +/-) Adjust Volume.
8.	REMOTE CONTROL SENSOR Remote control sensor for receiving remote control inputs.
9.	RECORD BUTTON Start USB recording.
10.	CD COMPARTMENT CD compartment for inserting a music CD.
11.	OPEN / CLOSE BUTTON Opens / closes the CD drive.
12.	MW BUTTON Unit switches to MW mode.
13.	USB SOCKET USB socket for USB sticks up to max.32GB.
14.	UKW BUTTON The device switches to FM mode.
15.	POWER ON / OFF BUTTON Switch device on / off (standby).

16. TONEARM LEVER For raising and lowering the tonearm.
17. POWER LED Lights up when the device is switched on.
18. LCD DISPLAY Shows information in the display (e.g. current track during CD playback).
19. FM STEREO LED Lights when an FM stereo signal is detected.
20. RADIO DIAL SCALE Displays the frequency band for tuning into radio stations.
21. TUNING CONTROL To tune into the radio station.
22. TONE ARM CLAMP Secures the tonearm for transport and holds it in position.
23. SINGLE-ADAPTER Turntable adapter for playing single vinyls.
24. SPEED SELECTOR SWITCH 33/45/78 RPM Selection for the turntable playback speeds (33/45/78 rpm).
25. TONE ARM REST Support for the turntable tonearm when there is no playback.
26. CD / USB BUTTON The device changes to CD mode (for USB mode also press the Functions button).
27. SPEAKER Integrated loudspeaker for sound output.
28. THROW ANTENNA Wire antenna for radio reception.
29. POWER CABLE (AC) Power cable for the AC230V power supply.
30. TAPE BUTTON The device switches to cassette mode.
31. PHONO BUTTON

	The device switches to turntable mode.
32. STOP BUTTON	Stops CD / USB playback.
33. TAPE-EJECT BUTTON	Press completely: eject the cassette. Half press: fast forward the cassette.
34. CASSETTE TRAY	Cassette slot for inserting a cassette for playback.
37. Vinyl platter	Tray for the records for playback.
49. ON/OFF Power Switch	Switches the device on (standby) / off (completely off).
50. TRANSPORT SCREW	Transport screw for the turntable. Please be sure to complete before playback. Turn in. For transport, turn it out until resistance can be felt.
Remote control	
37. EJECT-TASTE	Open / close CD compartment.
38. RECORD-TASTE	Start USB recording.
39. REPEAT-Taste (CD/USB)	Switch through repeat functions.
40. PLAY/PAUSE-TASTE (CD/USB)	CD / USB playback / pause
41. DN/FB (<< SKIP)-TASTE (CD/USB)	Press: Previous track Press and hold: Rewind.
42. UP/FF (>> SKIP)-TASTE (CD/USB):	Press: next track Hold down: fast forward.
43. STOP-TASTE (CD/USB)	Stops CD / USB playback.
44. 10-TASTE (CD/USB)	

	Title selection in steps of +10.
45. -10-TASTE (CD/USB)	Title selection in steps of -10.
46. RANDOM- TASTE	Disc / USB: random play.
47. DELETE-TASTE (NUR USB)	Remove the tracks from the USB stick.
48. PROGRAM-TASTE (CD/USB)	Program CD playback.

POWER SUPPLY

Connect the device to your household socket. Make sure that the power source corresponds to the values of the device. The device may only be connected to an AC 230V 50Hz power source. Plug the power cable into your household socket to put the device into operation.

REMOTE CONTROL REPLACE BATTERY

The battery compartment is on the back of the remote control.

1. Remove the battery door by pushing the tab to the right and pulling out.
2. Insert a CR-2025 size battery (included) into the battery compartment. Pay attention to the polarity markings in the battery compartment.
3. Replace the battery compartment door.

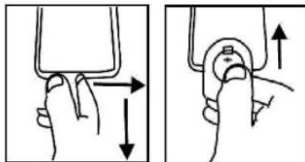

SWITCH THE DEVICE ON / OFF

Switching on: Press the **[Power]** button to switch on the device.

Switching off: Hold down the **[Power]** button for approx. 3 seconds to switch off the device.

NOTE:

- If the device is in USB / CD / cassette mode without function / playback for approx. 15 minutes, the device automatically switches to standby mode (energy-saving mode).
- Press the **[Power]** button to switch the device on again.

- Please note that a low volume setting can be recognized as "no audio signal" during playback. This affects the ability of the device to detect signals and can also trigger an automatic switch to standby mode. In this case, increase the volume.
- ELECTROSTATIC DISCHARGE INSTRUCTIONS

SETTING THE FUNCTIONAL MODE

1. To select the desired function mode, press the **[Function]** key repeatedly.
2. The following function modes are available.
FM (VHF) / CD / USB / Phono (turntable) / Tape (cassette)

ADJUSTING THE VOLUME

1. To change the volume, turn the volume control **[Volume]** on the device or press the **[Vol- / Vol +]** button on the remote control.

PHONO MODE

Preparation

1. Open the **PROTECTIVE LID (1)** of the device.
2. Screw the **TRANSPORT SCREW (50)** all the way in with a small screwdriver.

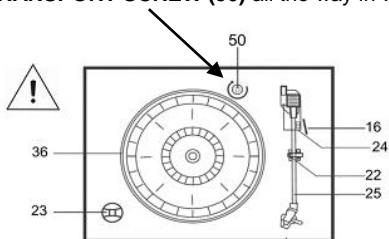

Remove the pin protection from the **TONEARM CLAMP (22)**.

NOTE:

Do not manually rotate or stop the **PLATE (36)**. It can cause damage.

Transport or vibration without the tonearm being secured with the **TONEARM CLAMP (22)** could damage the tonearm.

IMPORTANT: To protect the turntable from damage during transport, there is a silver transport screw on the right above the turntable. Before starting playback, turn the screw all the way in with a screwdriver.

Play vinyl record

1. Press the **PHONO button (31)** to switch to "Record" mode.
2. Place a record on the **PLATTER (36)**.
3. If you want to play a 17cm single place the **SINGLE-ADAPTER (23)** on the **TURNTABLE (36)** before you put on the recorder.
4. Set the **SPEED SELECTION SWITCH (24)** to 33/45 or 78 rpm, depending on the record.
5. Unlock the **TONE ARM CLAMP (22)** and remove the protective cap from the tone needle.
6. Lift the tone arm with the **TONE ARM LEVER (16)**.
7. Move the tonearm to the beginning of the record or a specific track.
8. Carefully lower the tone arm with the **TONE ARM LEVER (16)** onto the record to start playback.
9. If you want to stop the record during playback, lift the tonearm off the record and swing it back to the **TONEARM SUPPORT (25)**.

Note:

Do not rotate, stop, or block the platter by hand or in any other way. If you move or bump the device without having secured the tone arm with the **TONE ARM CLAMP (22)**, the tone arm could be damaged. Put the protective cap on the clay needle when the device is not in use.

REMARKS:

- When playback is finished, the playback stops automatically and the tone arm automatically returns to the **TONEARM SUPPORT (25)**.
- To stop the record manually, lift the tonearm off the turntable and use the **TONEARM LEVER (16)** to swivel it back to the **TONEARM SUPPORT (25)**.

FM MODE

1. Select the desired frequency band with the **FM button (14)** or the **MW button (12)**.
2. Press the **FM button (14)** to switch to the FM "radio" mode.
3. Tune in the desired radio station with the **TUNING CONTROL (21)**.

Antenna

1. There is an **ANTENNA (28)** on the back of the device for VHF reception.
2. Align the **LURE ANTENNA (28)** so that the best reception is achieved.
3. For MW reception, the signals are received via a built-in ferrite antenna. Align the device until the best reception is achieved.

FM stereo and mono reception

Stereo reception is possible if the tuned FM station broadcasts in stereo. The FM **STEREO LED (19)** lights up.

CD MODE

First steps

1. Press the **CD / USB button (26)** to switch to "CD" mode.
2. Press the **OPEN / CLOSE button (11)** to open the CD compartment.
3. Insert a CD with the printed side facing up into the CD compartment and press the **OPEN / CLOSE button (11)** again to close the CD compartment.
4. The CD will then be read. Playback starts with the first track.
5. Press the **PLAY / PAUSE button (2)** to pause playback and again to continue playback.
6. To stop playback, press the **STOP button (32)**. The number of tracks is shown on the **LCD display (18)**. Press the **PLAY / PAUSE button (2)** to continue playback.

Skip and search function

1. If you press the **SKIP UP button (3/42)** during playback or pause, the device skips to the next track. The corresponding title number is displayed on the **LCD DISPLAY (18)**. The play / pause mode remains.
2. If the **SKIP DOWN button (4/41)** is pressed during playback or pause, the device jumps back to the beginning of the current track. The corresponding title number is displayed on the **LCD DISPLAY (18)**. The play / pause mode remains.
3. If you press the **SKIP DOWN button (4/41)** again after step 2, the previous track will be called up. The play / pause mode remains.
4. Hold down the **SKIP UP / DOWN button (3/4/42/41)** during CD / MP3 playback to activate fast forward or reverse. Release the button to resume normal playback.
5. Press the **+10 / -10 button (44/45)** on the remote control to jump through the tracks in steps of 10 forwards or backwards.

REPEAT / RANDOM PLAY

Press the **REPEAT button (39)** on the remote control several times before or during playback to select the desired playback mode for a track, a folder (only for MP3) or all tracks:

FOR CD DISK

- REPEAT
- REPEAT ALL TITLES
- RANDOM
- MODE OFF FOR

MP3 DISK

- TO REPEAT
- REPEAT FOLDER
- REPEAT EVERYTHING
- RANDOM
- MODE OFF

To repeat:

With this function you can listen to the desired tracks or a folder repeatedly.

Random play:

This function enables random playback of all tracks or a specific folder.

PROGRAMMING FUNCTION

Up to 20 tracks can be programmed on normal CDs or 99 on MP3 discs and played in any order:

1. Press the **CD / USB button (26)** to switch to CD mode. Stop CD playback with the **STOP button (32)**.
2. Press the **PLAY / MODE button (5)**. "P" is displayed on the **LCD DISPLAY (18)**. The program number and digit for the track number to be programmed also appear.
3. Now select a title using the **SKIP UP / DOWN (3/4)** button.
4. Press the **PLAY MODE button (5)** to save the title.
5. Repeat steps 3 and 4 until all the titles you want have been saved.
6. After you have saved all the desired tracks, press the **PLAY / PAUSE button (2)** to play the tracks in the saved order.
7. To delete the saved list, press the **STOP button (32/43)** on the device or on the remote control.

USB MODE

MP3 / WMA PLAYBACK FROM USB STORAGE

The device can decrypt and play back MP3 and WMA audio files from connected USB media.

1. Press the **CD / USB button (2)**. Then press the **FUNCTION button (6)** to switch to USB mode.
2. Insert a USB stick into the **USB SOCKET (13)**.
3. The device reads in the USB stick automatically. The total number of MP3 / WMA files is shown on the **LCD DISPLAY (18)**.

Use the same procedure as for CD playback above.

ANNOTATION:

- The system can only capture and read files in MP3 and WMA format via the USB port.

- If the device is connected to an MP3 player via the USB socket, it may happen with some MP3 players that playback via the USB socket is not possible due to differences in the MP3 coding format. This is not a malfunction of the device.
- If storage media are connected incorrectly, damage to the device (HIF2002) or to the storage media (USB stick) can occur. Therefore, please make absolutely sure that the storage media are always inserted correctly.

Note:

- Do not forcibly insert your USB device into the USB port. This can lead to damage.
- The USB socket is not suitable for charging external USB devices such as smartphones and cell phones. Plugging in such devices can damage the USB socket.

CASSETTE MODE

1. Press the **TAPE button (30)** to switch to cassette mode.
2. Insert a cassette into the **CASSETTE BAY (34)** on the side. Playback starts automatically.
3. Press the **TAPE-EJECT button (33)** halfway in to activate fast forward.
4. Press the **TAPE-EJECT button (33)** halfway again to continue playback normally.
5. Fully press the **TAPE-EJECT button (33)** to eject the cassette.

ENCODING / RECORDING MODE

MP3 ENCODING FROM CD / PHONO

The system enables CDs, cassettes or records to be encoded in MP3 format on storage media (USB sticks) via the USB port.

CD ENCODING

1. Select a title to be encoded / recorded and start playback.
2. While the title is playing, press the **RECORD button (9/38)**.
3. **REC** appears in the display. After approx. 2-3 seconds the display changes to **ONE**. Press the **RECORD button (9/38)** again to switch to **ALL**.
ONE: A track is being recorded.
ALL: The entire CD from the selected title is recorded.
4. During the recording, "**USB**" flashes in **the LCD DISPLAY (18)**. This means that the encoding process will now be carried out.
5. Press the **STOP button (32)** to end the recording.

NOTE CD ENCODING:

- The recording speed is 1: 1 and corresponds to the playing time of the CD track.
- The system creates a "RECORD" folder in which the encoded tracks are saved.
- The recording format is preset to an MP3 bit rate of 128 kbps and a sampling rate of 44.1 kHz.
- Song titles are not recorded during encoding mode.
- The recording is only completed when a complete title has been encoded. If you cancel the encoding process before it is finished, no title will be recorded and will not be saved on the USB storage medium (USB stick).

COPY AN MP3 / WMA FILE

1. If you have inserted an MP3 / WMA disc instead of a normal CD, press the **RECORD button (9/38)** twice to copy the tracks to the USB storage medium.
2. The procedure corresponds to that for the CD encoding described above.
3. Please note that the system only switches to copy mode when the MP3 / WMA file is being read.

PHONO (vinyl records) ENCODING

1. Insert a USB stick into the **USB SOCKET (13)**.
2. Press the **PHONO button (31)**.
3. Now start playback in turntable mode.
4. Then press the **RECORD button (9/38)** twice.
5. "REC" is displayed on the **LCD DISPLAY (18)**. The system now starts the encoding mode.
6. When you have finished recording, press the **STOP button (32)** to end the recording.

CASSETTE ENCODING

1. Insert a USB stick into the **USB SOCKET (13)**.
2. Press the **TAPE button (30)**.
3. Now start playback in cassette mode.
4. Then press the **RECORD button (9/38)** twice.
5. The **LCD DISPLAY (18)** first shows "REC" and then "USB" flashes in the display. This means that the encoding process will now be carried out.
6. When the recording is complete, press the **STOP button (32)** to end the recording and to save the recording.

DELETE TITLES FROM USB DEVICE:

1. Insert a USB stick into the **USB SOCKET (13)**.
2. Press the **CD / USB button (26)**.
3. Press the **FUNCTION button (6)** to switch to USB mode.
4. Press the **DELETE button (47)** on the remote control during playback or in stop mode to delete the selected title.

REMOVE USB MEDIA

1. To remove a USB storage medium, switch off the HIF2002.
2. Now pull the USB stick out of the **USB SOCKET (13)**.

Adjustment turntable

There is a possibility that with some records the device will stop too early or not at all, which unfortunately has to do with different standards of the record industry. Should you have such an incident, we would like to give you the opportunity to adjust the switch-off of the turntable according to your record. You will need a Phillips screwdriver for this. Remove the "Service Only" sticker from the back of the device and adjust the screw as shown in Figure 1.



Abbildung 1

NOTE:

- Before adjusting, shine a torch into the opening to identify the screw.
- The screw is located slightly to the right behind the opening. Use the screwdriver to enter the opening from the left, slightly diagonally to the right, as shown in Figure 1.

NOTE:

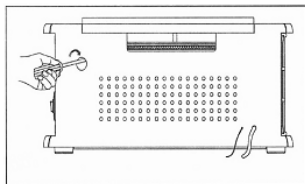
- Before adjusting the turntable end point, please turn the assembly screw to the right above the turntable counter-clockwise until you notice resistance.

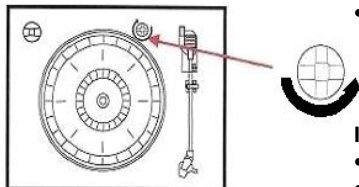

IMPORTANT:

- Do not unscrew the screw completely.
- If you have adjusted the platter, please do not forget to turn the assembly screw back in counter-clockwise.

Vinyl does not run to the end:

1. If the turntable switches off too early and the tonearm retracts, carefully turn the screw 45 ° clockwise.
2. Check the setting with a vinyl record.
3. If the turntable switches off too early again, repeat the above step until the end point matches your record.

Phono does not switch off automatically after the end:

1. If the turntable does not switch itself off automatically after the end of the record, carefully turn the screw 45 ° counterclockwise.
2. Check the setting with a vinyl record.
3. If the turntable does not switch off automatically after the end of the record, repeat the above step until the end point corresponds to your record.

Technical specifications

General

Power supply	AC 220-240V, 50-60Hz
Energy consumption	19W max.
Radio MW:	520-1600KHz / FM: 87.5-108MHz
Phono Turntable	33/45/78 RPM
CD	CD / CD-R / CD-RW / MP3
USB	Version 2.0 / 200mA. MP3 / WMA audio files. Compatible with USB sticks up to 32GB. Not intended for charging external USB devices.
Cassette player	Compatible C60 - C90
Max. Music power	2x 40W
CD-MP3 recording	MP3 bit rate: 128 kbps Sampling rate: 44.1 KHz

All statements without guarantee.

Design and specification are subject to change without notice.

What is in the box:

Device (HIF2002).....	1
User manual.....	1
Remote control.....	1

All statements without guarantee.

Design and specification are subject to change without notice.

DISPOSAL INSTRUCTIONS



This symbol on the product or in the instructions means that the device and its electrical and electronic parts must be disposed of separately from your household waste at the end of their service life. There are separate collection systems for recycling in the EU. For more information, please contact the local authority or the dealer where you purchased the product.

BATTERY DISPOSAL NOTE

BATTERIES AND RECHARGEABLE BATTERIES ARE NOT HOUSEHOLD WASTE!

EVERY CONSUMER IS LEGALLY OBLIGED TO DISPOSE OF ALL BATTERIES AND BATTERIES, NO MATTER WHETHER THEY CONTAIN POLLUTANT SUBSTANCES * OR NOT, AT A COLLECTION POINT IN HIS MUNICIPALITY OR IN THE TRADE, SO THAT THEY ARE DISPOSED OF THE ENVIRONMENT.

BATTERIES AND BATTERIES PLEASE ONLY IN THE REPRESENT DISCHARGED CONDITION!

***) SIGNED WITH:**

CD = CADMIUM,
HG = MERCURY,
PB = LEAD

Simplified EU declaration of conformity

UltraMedia GmbH & Co. Handels KG hereby declares that the radio system type HIF2002 complies with the directive.

2014/53 / EU (RED)

2011/65 / EU (RoHS)

The full text of the EU declaration of conformity can be requested from the following email address.

info@ultramedia.de

We hope you enjoy using the device.

Your UltraMedia team

WARRANTY



Dear Customer,

Thank you for choosing one of our products. Our products undergo precise quality control in the course of production. If one of our devices gives you cause for complaint, or you have questions about one of our devices, please call our customer support.

We give a 36 month warranty on TV and SAT devices, and a 24 month warranty on portable DVD and audio devices from the date of purchase. Outside of the warranty, we offer you a paid repair based on a cost estimate. Please contact our customer support before submitting.

The warranty relates to material and production defects. Your device will be repaired or replaced during the warranty period. Unfortunately, UltraMedia cannot reimburse the purchase price. Damage caused by improper use, the use of third-party accessories, falls, dust, water damage and signs of wear (e.g. scratches, optical wear and tear) caused by the customer or external influences are excluded from the guarantee.

In order to assert the warranty claims, send the device with all accessories, a copy of the invoice and the description of the fault to the address given below. Devices that do not have a proof of purchase cannot be guaranteed. Please do not forget to include your full address and a telephone number / email address for any queries.

Shipping to us takes place at your own expense. Unpaid parcels cannot be accepted and are returned to the sender.

Please pack the device securely for transport. UltraMedia assumes no liability for damage in transit that occurs on the way to us. After receiving your submission, we will process your device as soon as possible and send it back to you.

Before sending your device in, please contact our customer support or your specialist dealer, as many problems can also be solved over the phone.

UltraMedia GmbH & Co. Handels KG
 Friedrich-Penseler-Str. 28
 D-21337 Lüneburg
www.ultramedia.de

service@ultramedia.de
 Tel.: +49 / (0) 4131/9239-20
 Mo.-Do.: 08:00-17:00
 Fr.: 08:00-14:30